



NOTICE D'EMPLOI

**Plateau de coupe arrière
Ejection arrière**



**TTEA 120
TTEA 150
TTEA 225**

**Pour coupes 1,20 m - 3 lames
1,50 m - 3 lames
2,25 m - 5 lames**



Yvan Béal - 21, av. de l'Agriculture - B.P. 16
Z.I. du Brézet - 63014 Clermont-Ferrand Cedex 2
Tél : 04 73 91 93 51 - Télécopie : 04 73 90 23 11
www.yvanbeal.fr - E-mail : info@yvanbeal.fr
R.C.S. Clermont-Fd B 304 973 886 S.A.S. au capital de 612 000 €

01-000319-061003

TONDEUSES ROTATIVES TE



Modèles :

TTEA 120

TTEA 150

TTEA 225

Lisez ce manuel d'utilisation soigneusement et complètement avant d'utiliser la machine



Si vous ne comprenez pas une partie de ce manuel, contactez votre revendeur ou:

YVAN BEAL

**21, Avenue de l'agriculture
63014 CLERMONT FERRAND**

Tél : 04.73.91.93.51

Fax : 04.73.90.23.11

Lisez ce manuel avant d'utiliser votre TONDEUSE, les informations qu'il donne vous permettront d'effectuer un travail de qualité en toute sécurité. Conservez-le à portée pour vous en servir de référence. Demandez un autre manuel à votre revendeur s'il est perdu ou abîmé.

La sécurité dans l'emploi de cette machine dépend de la manière dont elle est utilisée avec les limitations expliquées dans ce manuel. Vous devez connaître et suivre toutes les règles de sécurité de ce manuel, de la tondeuse et du tracteur.

Cette TONDEUSE a été conçue et fabriquée pour vous donner toute satisfaction. Comme tout engin mécanique, elle nécessite nettoyage et maintenance. Lubrifiez-la comme indiqué. Suivez les règles et les informations de sécurité données dans ce manuel et sur les autocollants de sécurité de la tondeuse et du tracteur.

Utilisez exclusivement les pièces d'origine, des pièces « adaptables » ne sont pas au niveau de qualité nécessaire pour que la machine fonctionne correctement et en toute sécurité ; de plus, elles rendront la garantie caduque. Inscrivez ci-dessous le modèle et le numéro de série de votre machine :

MODELE :

N° DE SERIE (voir plaque signalétique sur l'appareil)

Donnez cette information à votre revendeur pour obtenir les bonnes pièces.

Les illustrations et caractéristiques de ce manuel peuvent varier légèrement de votre machine à cause de modifications apportées à la production.

A travers ce manuel, la gauche et la droite ainsi que l'avant et l'arrière sont déterminés en étant assis à la place du chauffeur.

Tout au long de ce manuel le terme IMPORTANT est utilisé pour indiquer qu'une défaillance peut entraîner des dommages à la machine. Les termes AVERTISSEMENT, ATTENTION et DANGER sont utilisés avec le symbole alerte sécurité (un triangle avec un point d'exclamation) pour indiquer le degré de danger pour votre sécurité.

CARACTERISTIQUES

Modèle	TTEA120 2 LAMES	TTEA120 3LAMES	TTEA 150	TTEA 225
Largeur de coupe (cm)	120	120	150	2240
Nombre de lames	2	3	3	5
Poids (kg)	148	145	151	230
Hauteur de coupe (mm)	30 à 100	30 à 100	30 à 100	30 à 100
Transmission primaire	Cardan et boîtier renvoi d'angle	Cardan et boîtier renvoi d'angle	Cardan et boîtier renvoi d'angle	Cardan et boîtier renvoi d'angle
Transmission secondaire	Courroies	Courroies	Courroies	Courroies
Puissance mini du tracteur	25 cv	25 cv	30 cv	35 cv
Vitesse prise de force (t/mn)	540	540	540	540
Vitesse de rotation des lames (t/mn)	2350	3400	2700	2890
Sens de rotation des lames	Sens horaire (vu de dessus)	Sens horaire (vu de dessus)	Sens horaire (vu de dessus)	Sens horaire (vu de dessus)

**Symbole d'alerte sécurité :**

Ce symbole attire votre attention sur les pratiques dangereuses qui mettent votre sécurité en jeu et peuvent provoquer des blessures.

**AVERTISSEMENT**

Rappel des règles de sécurité : le non-respect de ces règles peut entraîner des blessures, des dommages matériels, des préjudices aux biens ou à l'environnement.

**ATTENTION**

Présence d'un danger, pouvant provoquer des blessures ou la mort si des précautions appropriées ne sont pas prises.

**DANGER**

Danger immédiat, pouvant entraîner de graves lésions corporelles ou la mort.
Exemple : sectionnement d'un membre par des couteaux en rotation.

Les utilisateurs sont tenus de respecter les prescriptions d'emploi :

Emploi conforme aux prescriptions

L'utilisation conforme aux prescriptions englobe les activités suivantes :

- Travaux de coupe usuels dans le secteur de l'entretien des espaces verts.

Emploi non conforme aux prescriptions

Au titre de la sécurité, le constructeur détermine que les emplois suivants ne sont pas conformes aux prescriptions (énumération non exhaustive) :

- Utilisation par des personnes non autorisées et n'ayant reçu aucune formation en vue d'une utilisation sûre de la machine ;
- Utilisation par des personnes physiquement ou psychologiquement déficientes ;
- Utilisation de la tondeuse sans protections ou avec des protections défectueuses ;
- Utilisation de la tondeuse dans un état défectueux ou lorsque les travaux d'entretien et de maintenance n'ont pas été effectués conformément aux prescriptions ;
- Modifications apportées à la tondeuse ;
- Utilisation de pièces de rechange ne correspondant pas aux spécifications d'origine.

REGLES DE SECURITE

Lisez et respectez les règles de sécurité, votre revendeur vous les expliquera si vous en faites la demande.



- Apprenez à arrêter la machine en cas d'urgence. Lisez ce manuel et celui livré avec le tracteur.
- Ne quittez pas le poste de conduite moteur en marche. Débrayez la prise de force, arrêtez le moteur, serrez le frein à main et enlevez la clé de contact puis attendez l'arrêt complet de l'outil avant d'effectuer vérifications, réglages, entretien ou démontages sur la machine.



- Les lames et le dispositif d'entraînement tournent encore un certain temps après le débrayage de la prise de force. N'engagez jamais le pied ou la main sous le plateau de la tondeuse sans avoir coupé le moteur du tracteur et vous être assuré que les lames sont bien arrêtées. Ne laissez personne s'approcher du plateau lorsque la tondeuse fonctionne.
- N'autorisez personne au poste de conduite lorsque vous effectuez réglages, entretien ou démontages sur la machine.



AVERTISSEMENT

- Vérifiez l'état de la machine avant chaque utilisation. Vérifiez que tous les écrans et capots de protection sont en place et en bon état. Vérifiez que les autocollants de sécurité sont en place et en bon état.



ATTENTION

- La haute vitesse de rotation des lames de la tondeuse engendre un risque de projection de différents objets pouvant se trouver sur la zone de travail. Avant de commencer le travail, nettoyez le chantier des branches, pierres ou débris qui peuvent être projetés en causant des blessures ou des dommages. Eloignez les personnes se trouvant dans la zone à risque. Travaillez exclusivement à la lumière du jour ou avec une bonne lumière artificielle. N'utilisez pas la machine dans des zones où vous ne pouvez pas maintenir les personnes ou les animaux à une distance telle qu'ils ne puissent être atteints par des projections.



AVERTISSEMENT

- En cas de passage sur des gros obstacles, ceux-ci peuvent provoquer un déséquilibre des lames et/ou des dommages au système de transmission. L'apparition de vibrations signale un dommage. Dans ce cas, arrêtez immédiatement le travail et faites procéder à la réparation de l'appareil.
- Quand vous parquez, stockez ou laissez la machine sans surveillance, abaissez la table de coupe.



AVERTISSEMENT

- N'autorisez personne à utiliser cette machine si elle n'a pas lu et compris ce manuel.
- N'autorisez pas les enfants à utiliser cette machine.
- Portez toujours des vêtements ajustés qui éviteront d'être happés par les pièces en mouvement.
- Portez toujours des équipements de protection pour la tête, les yeux, les oreilles, les mains et les pieds lorsque vous utilisez cette machine.
- Soyez prudent lorsque vous longez des talus ou des fossés.
- Faites attention aux trous ou autres accidents de terrain lorsque vous travaillez dans des terrains accidentés.
- Vérifiez qu'il n'y a pas de personnes, ni d'obstacles derrière vous lorsque vous reculez.
- Pas de passagers sur la machine.
- Ne pas démarrer ou s'arrêter brutalement dans les pentes. N'utilisez pas la machine dans les pentes en escalier.
- Ne tondez jamais perpendiculairement à la pente.
- Réduisez votre vitesse dans les pentes et lorsque vous tournez court pour éviter les pertes de contrôle.
- N'utilisez pas la tondeuse auto-portée dans les pentes supérieures à 10°.
- Ne changez pas les réglages du moteur du tracteur, n'emballez pas le moteur.
- Ne faites pas tourner le moteur dans un endroit confiné où les vapeurs nocives de monoxyde de carbone peuvent s'accumuler.
- Vérifiez périodiquement le serrage de toute la boulonnerie.

AUTOCOLLANTS DE SECURITE

Remplacez-les immédiatement s'ils sont endommagés ou absents.
Commandez les gratuitement chez votre revendeur en indiquant la référence.



Réf : 312.4016

Eloignez-vous de la machine



Réf : 312.4033

Portez toujours une protection contre le bruit et la poussière



Réf : 312.4020

Référez-vous au manuel d'utilisation



Réf : 312.4013

Ne faites pas fonctionner la machine sans le dispositif d'aspiration



Réf : 312.4022

Eloignez les mains, risque de pincement



Réf : 312.4003

Ne restez pas sous la charge



Réf : 312.4017

Eloignez les mains, risque de blessures par la rotation de la turbine

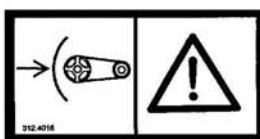

Réf : 312.4016

Attention, les boucliers protègent poulies et courroies



Réf : 312.4012

Attention aux organes de transmission en rotation



Réf : 312.4036

Interdiction de se déplacer avec le bac en hauteur

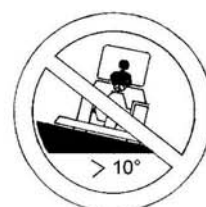

Réf : 312.4035

Interdiction de travailler dans une pente supérieure à 10°

La sécurité est une des préoccupations principales dans la conception et la fabrication de cette TONDEUSE. Cependant, tous les efforts du constructeur peuvent être réduits à néant par la négligence de l'utilisateur.

La prévention des accidents dépend étroitement de la prudence et de la formation du personnel chargé de l'utilisation, de l'entretien de cette machine.



AVERTISSEMENT

L'utilisateur de cette machine est responsable de son utilisation en toute sécurité. Il doit être qualifié et formé à l'emploi de cette machine. Lisez les consignes de sécurité.

Cette machine est prévue pour couper du gazon ou de l'herbe. Elle n'est pas prévue pour couper des objets durs, des pierres, des débris ou des morceaux de bois qui pourraient endommager la machine et causer des blessures à l'utilisateur.

ATTELAGE DE LA TONDEUSE

Sur un sol dur et plat, approchez-vous avec le tracteur jusqu'à ce que les bras de relevage soient au niveau des axes d'attelage sur la tondeuse. Arrêtez le moteur, serrez le frein à main, placez la prise de force au point mort et enlevez la clé de contact. Attelez les bras en les sécurisant avec les goupilles.

Connectez ensuite l'arbre de la prise de force sur l'arbre du tracteur, immobilisez le bouclier en fixant les chaînes d'arrêt sur une partie fixe du tracteur et de la tondeuse. Vérifiez que la transmission est fermement verrouillée sur l'arbre de prise de force du tracteur et du renvoi d'angle.



ATTENTION

Lorsque vous effectuez des réglages, de l'entretien ou des réparations sur la tondeuse, ne laissez personne s'approcher du poste de conduite.

Lorsque vous travaillez sous la tondeuse en position relevée, élinguez la ou placez des cales de bois de manière à l'empêcher de retomber en cas de défaillance hydraulique ou mécanique.

RELEVAGE DE LA TONDEUSE

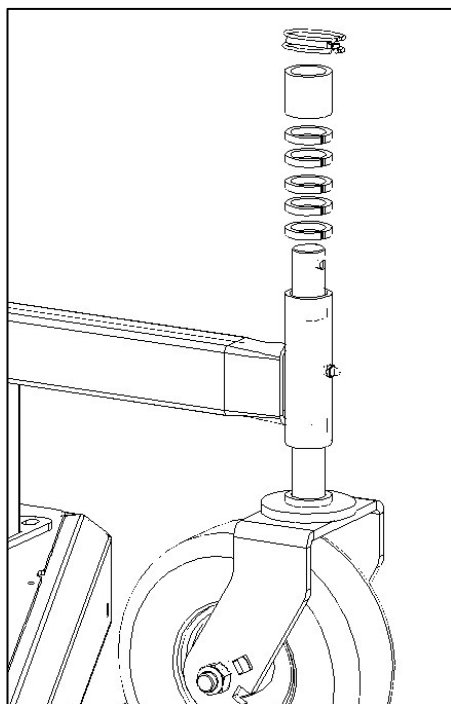

La table de coupe se relève en actionnant le distributeur auxiliaire du tracteur. Consulter la notice de celui-ci afin de connaître l'emplacement et le fonctionnement de la commande.

Vérifiez en relevant doucement qu'aucune partie de la tondeuse ni du tracteur ne vienne en contact tout au long du débattement du relevage

REGLAGE DE LA HAUTEUR DE COUPE

On règle la hauteur de coupe en fonction du résultat que l'on veut obtenir, mais également en fonction de la hauteur de l'herbe: ne cherchez pas à enlever plus d'un tiers de la hauteur à couper car cela provoquera une mauvaise qualité de coupe. Coupez plutôt en deux passages: Une première passe à hauteur intermédiaire, puis une seconde à la hauteur désirée.

Le réglage de la hauteur de coupe s'effectue sur un sol plat et de niveau. Réglez la hauteur en déplaçant les bagues et entretoises sur les axes des 4 roues de jauge. Veillez à ce que chaque axe de roue comporte bien 1 bague et 6 entretoises.

EMBRAYAGE DE LA TONDEUSE

La commande de la prise de force du tracteur embraye la tondeuse ; moteur au ralenti, embrayez la prise de force progressivement puis augmentez le régime jusqu'à la vitesse nominale indiquée au tableau de bord du tracteur.



N'embrayez pas la TONDEUSE avec le moteur à plein régime car cela soumet la transmission à un effort trop important qui provoquera des défaillances.



Ne dépassez jamais la vitesse de prise de force nominale du tracteur (540 tr/mn), cela causerait des dommages et des blessures irréparables.

TONTE DE L'HERBE

La meilleure vitesse d'avancement dépend étroitement de la quantité et de la densité de l'herbe. La vitesse recommandée pour la plupart des situations est comprise entre 3 et 10 Km/H. Une herbe haute et dense devra être coupée en avançant lentement alors qu'une herbe basse peut être traitée plus rapidement.

Une fois la coupe embrayée, avancez à vitesse modérée dans l'herbe à couper. Utilisez toujours la machine avec la manette d'accélération au maximum.

Lorsque vous entendez la vitesse du moteur qui diminue, réduisez la vitesse d'avancement jusqu'à ce que le moteur revienne à son maximum.

Sous certaines conditions, il peut arriver que l'herbe soit mal coupée. Lorsque cela arrive, réduisez la vitesse d'avancement en maintenant la vitesse du moteur. Si cela ne suffit pas, coupez l'herbe plus haute ou coupez l'herbe en deux passes: une passe à hauteur médium et une autre passe à 90° à hauteur voulue.

Souvenez vous qu'il est meilleur de tondre plus souvent pas trop bas: en effet, l'herbe coupée trop bas résiste mal à la sécheresse et favorise le développement des mauvaises herbes.

Rappelez vous que des lames de tondeuse bien affûtées nécessitent moins de puissance et permettent une tonte plus efficace.



Nettoyez toujours le chantier à traiter des pierres, détritiques et autres débris susceptibles d'être projetés et de causer des dommages à la tondeuse.

Coupez plus haut la première fois pour découvrir les objets cachés.

Ne présumez pas qu'un chantier est propre, vérifiez-le !.

N'utilisez pas la machine à proximité de personnes ou d'objets qui pourraient être blessés ou abîmés par les projections.

Éloignez les spectateurs qui pourraient être gênés ou blessés par les projections ou la poussière dégagée par la machine.

En terrain accidenté

Évitez de couper l'herbe en dévers dans les pentes, traitez votre chantier en montant ou en descendant.

Passez en diagonale à travers les fossés et les rainures du sol. Cela évite à la tondeuse des chocs brutaux.

Plan de tonte.

Pour obtenir une bonne qualité de tonte dans les grands espaces verts, suivez le plan montré ci-dessous. Faites d'abord deux ou trois passes en détournant dans le sens horaire pour éloigner la décharge de l'herbe de la bordure, puis partagez les champs en deux en passant au milieu. Tournez ensuite dans le sens anti-horaire autour de chaque partie en tournant à chaque bout sur la partie déjà coupée.

BOURRAGE

Lorsque vous entendez le moteur baisser de régime sans que le ralentissement de la vitesse d'avancement ou l'arrêt de la machine ne lui permette de reprendre sa vitesse de rotation normale, c'est que la quantité d'herbe est trop importante et/ou celle-ci a provoqué un bourrage. Pour reprendre le travail normalement, agir de la manière suivante :

- Vérifiez que la prise de force de la tondeuse soit débrayée.
- Relevez la tondeuse et arrêtez le moteur.
- Tirez le frein de parc et enlevez la clé de contact.
- Enlevez les accumulations d'herbe qui se trouvent sous la tondeuse.
- Baissez la tondeuse.
- Faites fonctionner ensuite la tondeuse seule sur une surface déjà tondue pour vérifier son fonctionnement.

La machine est maintenant prête à recommencer le travail.

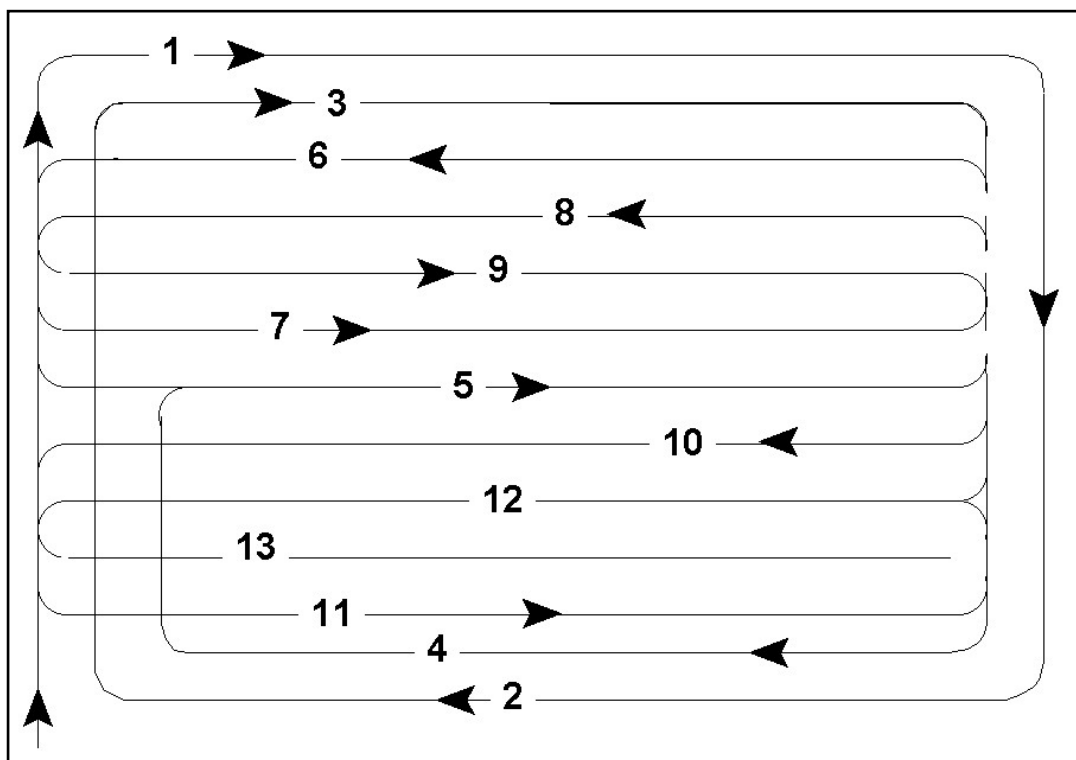

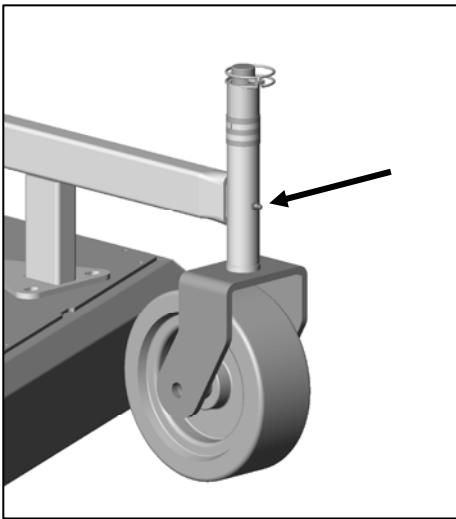

GRAISSAGE

A l'aide d'une pompe à graisse, graissez les 4 pivots de roue de la tondeuse et les 3 paliers de lames.

Ne laissez pas la graisse en excès autour des pièces particulièrement en zone sableuse. Nettoyez les graisseurs sur les paliers, puis donnez un ou deux coups de pompe à graisse.

Utilisez exclusivement de la graisse au bisulfure de molybdène NLGI N°2.

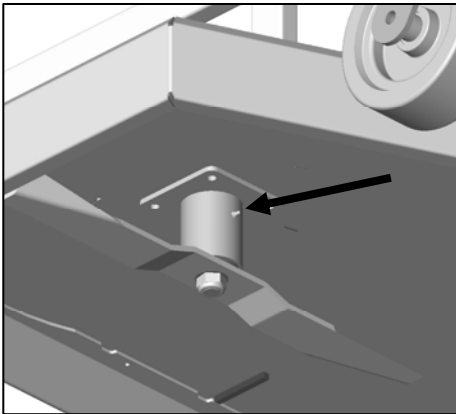

NIVEAU D'HUILE

Vérifiez le niveau d'huile dans le renvoi d'angle. Il doit être au niveau du bouchon de trop plein T situé sur le côté du boîtier.

Rajoutez si nécessaire de l'huile pour engrenage 80W90 A.P.I GL 4 ou A.P.I. GL 5.

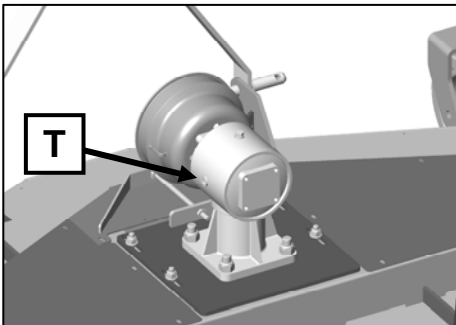

ATTENTION

L'huile est toxique : évitez les contacts avec la peau et les yeux, consultez un médecin si vous êtes atteint.

COURROIES

Vérifiez également l'état des courroies: elle ne doivent pas être fendues ou craquelées ou encore effrangées. Changez-les immédiatement si elles sont abîmées.



AVERTISSEMENT

Une courroie détendue va patiner, transmettra mal le mouvement et risque également de s'user très rapidement alors qu'une courroie trop tendue fait forcer les roulements et paliers et provoque des défaillances prématurées.

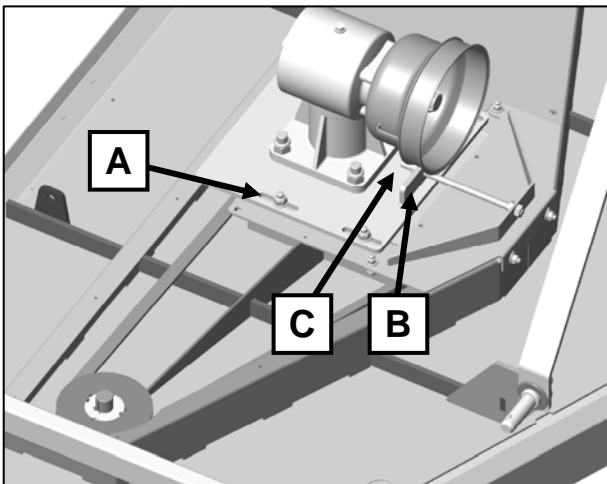

TENSION DES COURROIES

Démontez d'abord les carters de courroie.

Le brin le plus long de chaque courroie doit pouvoir fléchir de +/- 10 mm en appuyant dessus avec le doigt.

Si ce n'est pas le cas :

- Desserrez légèrement les 4 vis (A) de fixation du boîtier sur la caisse.
- Débloquez le contre écrou (C) et agissez sur l'écrou (B) afin de tendre les courroies.
- Bloquez le contre écrou (C) et les 4 vis (A).

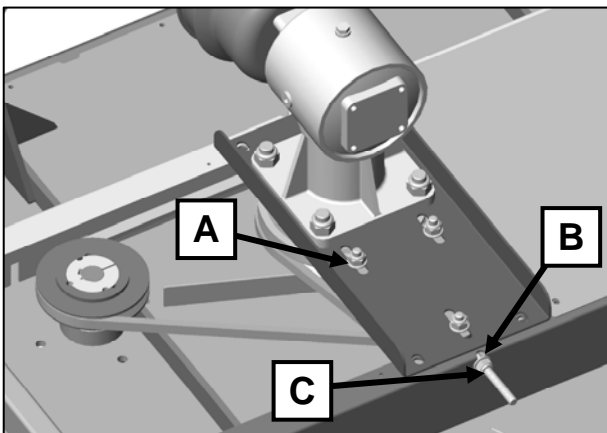

Sur modèle TTEA 1200 2 lames :

- Desserrez légèrement les 3 vis (A) de fixation du tendeur de courroie.
- Débloquez le contre écrou (C) et agissez sur l'écrou (B) afin de tendre les courroies.
- Bloquez le contre écrou (C) et les 3 vis (A).

ETAT DES LAMES :

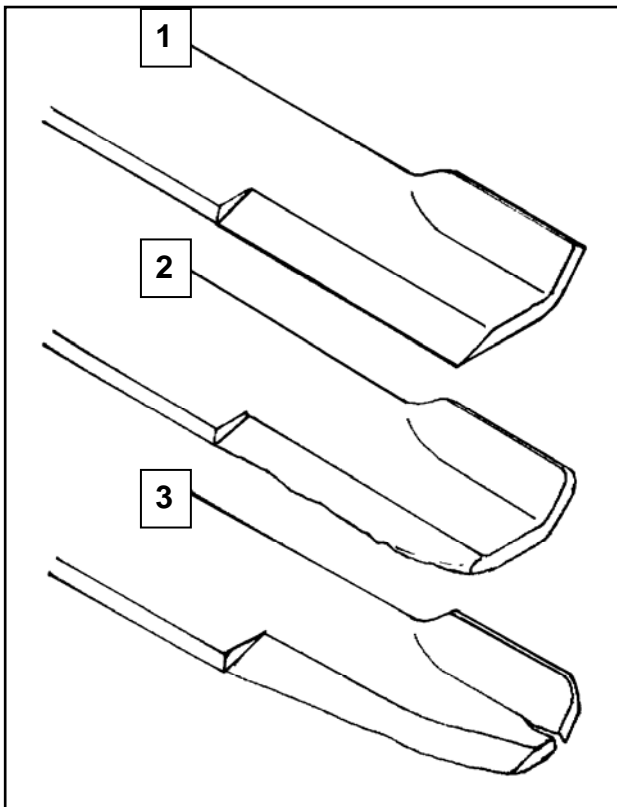

Vérifiez l'état des lames.

Une lame en bon état a l'aspect de la lame repère 1 de la figure ci-contre.

La lame repère 2 est usée. Elle doit être affûtée. Une lame usée provoque une mauvaise qualité de coupe et demande plus de puissance.

Les lames ne doivent pas être tordues ou fendues. (Rep 3). Une lame abîmée peut causer un déséquilibre, des vibrations importantes qui conduiront à la détérioration des roulements et des paliers. Procédez à l'échange immédiat des lames abîmées.

DEMONTAGE DES LAMES

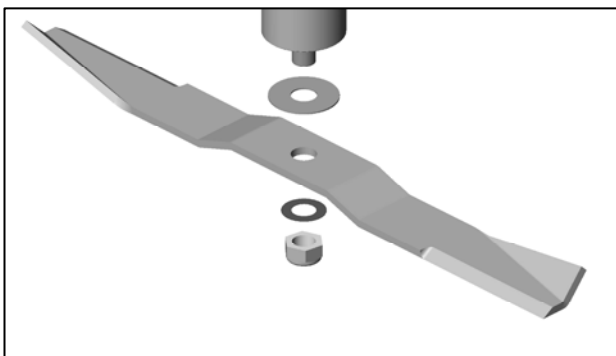

Levez la tondeuse au maximum avec une élingue ou le relevage, calez là ensuite pour prévenir toutes défaillances. Arrêtez le moteur, serrez le frein à main et enlevez la clé de contact.

Immobilisez la lame que vous désirez enlever en intercalant une cale de bois entre la lame et le carter de tondeuse.

Vérifiez soigneusement que la lame ne puisse glisser ou s'échapper.

Dévissez l'écrou, retirez la rondelle acier, puis la lame et la rondelle d'adhérence. Si le palier de lame tourne après déblocage de l'écrou, maintenez la poulie de l'autre côté de l'axe.



Les lames peuvent être coupantes et causer des blessures, portez toujours des gants lorsque vous manipulez les lames, prenez garde à ne pas vous couper

Lorsque vous effectuez des réglages, de l'entretien ou des réparations sur la tondeuse, ne laissez personne s'approcher du poste de conduite.

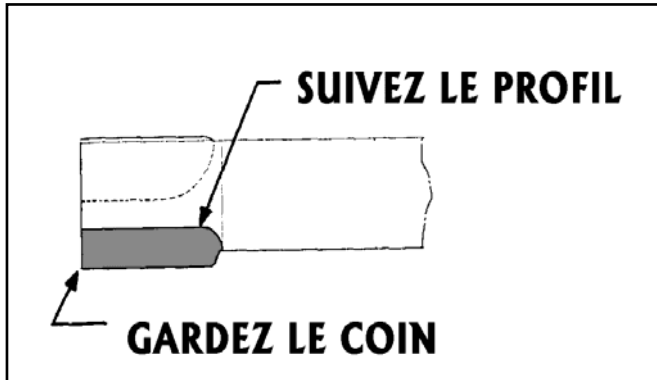

AFFUTAGE DES LAMES

Affûtez les lames en gardant le profil, l'angle original et le coin en bout de lame, enlevez la même quantité de métal à chaque bout de la lame.

Vérifiez l'équilibre en plaçant un axe lisse parallèle au sol dans le trou central: en mettant la lame horizontale, elle doit rester en position. Si elle descend d'un côté, enlever un peu de métal de ce côté.

REMONTAGE DES LAMES

Procédez à l'inverse du démontage en plaçant la cale de l'autre côté. Mettez d'abord la rondelle d'adhérence, puis la lame, la rondelle acier et l'écrou.

Graissez chaque partie pour en faciliter un prochain démontage.

APRES CHAQUE CAMPAGNE OU UNE FOIS PAR AN

- Nettoyez complètement la machine et plus particulièrement les endroits où passe l'herbe : Débarrassez la machine des accumulations d'herbe qui diminuent son rendement.
- Après le nettoyage à l'eau, graissez les paliers et faites tourner la machine pour éliminer l'eau accumulée.
- Détendez les courroies et vérifiez leur état. Vérifiez que les arbres de renvoi qui portent les poulies tournent librement à la main et sans faux rond. Vérifiez qu'il n'ont pas de jeu. Changez-les avec les roulements s'ils ne tournent pas rond ou s'ils ont du jeu.
- Vidangez l'huile contenue dans le renvoi d'angle et refaites le plein avec de l'huile neuve.



AVANT d'effectuer entretien ou dépannage sur la machine, arrêtez le moteur,

débrayez la prise de force et la transmission. Serrez le frein à main et enlevez la clé de contact.

Ne laissez personne approcher du poste de conduite.

PANNES ET REMEDES

PROBLEME	CAUSE	REMEDES
la tondeuse ne coupe pas	les lames sont desserrées	resserrer les lames
	les lames sont émoussées	affûter les lames
	les courroies sont détendues	tendez les courroies
	les courroies sont cassées	changez les courroies
	la tondeuse est bourrée	débourrer la tondeuse
	le renvoi d'angle est endommagé	faites le vérifier par votre revendeur
l'herbe est mal coupée	les lames sont mal affûtées	affûtez les lames
	vitesse de lame insuffisante	augmentez la vitesse du moteur
	vitesse d'avancement trop élevée	réduisez la vitesse d'avancement
hauteur de coupe inégale	herbe trop haute	coupez en plusieurs fois
		réglez la coupe plus haute
	vitesse d'avancement trop élevée	réduisez la vitesse d'avancement
	roues de jauge mal positionnées	vérifiez la hauteur de coupe sur chaque roue
	lames usées ou tordues	affûtez ou changez les lames
l'ensemble de la transmission est bruyante	les roulements et paliers sont usés ou abîmés	changez les paliers
la courroie s'enroule sur elle-même	objet étranger dans les gorges de poulies	enlevez la rouille, la peinture ou les impuretés dans les gorges de poulies
courroie effrangée sur les côtés	la courroie frotte	éliminez le frottement
la courroie patine	la courroie est imbibée par une fuite d'huile	changez la courroie après avoir réparé la fuite d'huile
la tondeuse vibre	lames cassées ou déséquilibrées	équilibrez les lames ou changez les
	roulements endommagés	vérifiez les roulements
	mauvaise vitesse de prise de force	vérifiez la vitesse de prise de force
	transmission endommagée	faites vérifier la transmission

COUPLES DE SERRAGE (daNm)

Utilisez le tableau ci-dessous pour le serrage des vis et écrous chaque fois qu'il n'y a pas de spécification particulière

DIAMETRE DE LA VIS (mm)	TAILLE DE LA CLE (mm)	COUPLE DE SERRAGE SELON MARQUES SUR LA TETE DE VIS	
		8.8	10.9
5	8	0.6	0.9
6	10	1	1.5
8	13	2.5	3.5
10	16 ou 17	5	7.5
12	18 ou 19	8.5	13
16	24	21.5	31.5

EMISSION SONORE

	TTEA 120	TTEA 150	TE 2250 AREA
Niveau maximal de puissance acoustique reconnu tondeuse	100.8 dB(A)	101.4 dB(A)	102 dB(A)
Niveau maximal de pression acoustique au poste de conduite	88.6 dB(A)	89.2 dB(A)	89.6 dB(A)

Mesure effectuée d'après les textes de référence CEE 79/113 & CEE 81/1051

DECLARATION DE CONFORMITE

Les lettres CE que porte cette machine sur la plaque d'identification attestent que celle-ci est conforme à la directive machine CEE 89/392 modifiée par les directives CEE 91/368, CEE 93/44 et CEE 93/68.

GARANTIE

Chaque produit neuf construit est garanti selon les termes ci-dessous, contre les défauts de construction et de montage et/ou des matériaux lorsqu'il est utilisé correctement pendant une durée de 1 an. Cette garantie ne s'applique pas aux moteurs qui sont fabriqués par d'autres sociétés qui garantissent leur matériau et dont la garantie est livrée avec la machine.

1° Cette garantie est limitée au remplacement des pièces, qui pendant une durée de 1 an à partir de la date d'achat, ont été montrées et reconnues défectueuses.

2° Toutes les pièces demandées en garantie doivent être retournées pour inspection, réparation ou remplacement en port payé avec la preuve d'achat de la machine, et emballée soigneusement afin de permettre leur protection.

3° La machine ne doit pas avoir été abîmée, réparée ou entretenue par quiconque qui ne soit pas autorisé. La machine ne doit pas avoir été accidentée, mal utilisée, maltraitée ou utilisée contrairement aux instructions contenues dans ce manuel.

Cette garantie n'oblige pas à rembourser la main d'œuvre ou les frais de transport de la machine au réparateur.

AUCUNE AUTRE GARANTIE NE SERA APPLIQUEE A CETTE MACHINE EXCEPTEE LA GARANTIE LEGALE POUR VICE CACHE.



**Yvan Béal - 21, av. de l'Agriculture - B.P 16
Z.I. du Brézet - 63014 Clermont-Ferrand Cedex 2
Tél : 04 73 91 93 51 - Télécopie : 04 73 90 23 11
www.yvanbeal.fr - E-mail : info@yvanbeal.fr
R.C.S. B 304 973 886 - S.A.S. au capital de 612 000 €**