



NOTICE D'EMPLOI

Regarnisseur de gazon



Terra Seed



Yvan Béal - 21, av. de l'Agriculture - B.P. 16
Z.I. du Brézet - 63014 Clermont-Ferrand Cedex 2
Tél : 04 73 91 93 51 - Télécopie : 04 73 90 23 11
www.yvanbeal.fr - E-mail : info@yvanbeal.fr
R.C.S. Clermont-Fd B 304 973 886 S.A.S. au capital de 612 000 €

01-000876-101014



DÉCLARATION DE CONFORMITÉ CE

Nous soussignés

**Wiedenmann GmbH
Am Bahnhof
89192 Rammingen**

déclarons sous notre entière responsabilité que le produit

Terra Seed

concerné par la présente déclaration, respecte les normes de sécurité et les normes sanitaires de la directive CE 98/37/CEE.

A handwritten signature in black ink, appearing to read 'Peter Rischar', is positioned above the printed name and title.

Rammingen, le 10/02/2009

(Lieu et date d'émission)

Peter Rischar
Responsable du bureau d'études
(Nom, fonction et signature du responsable)

REMARQUE : la validité de la déclaration de conformité est nulle en cas de transformations arbitraires de l'appareil sans le consentement préalable du fabricant.

Préface

LIRE ATTENTIVEMENT CE MANUEL D'UTILISATION pour se familiariser avec l'utilisation et la maintenance correctes de la machine et pour éviter toute blessure ou endommagement de la machine. Ce manuel d'utilisation est susceptible d'être également disponible dans d'autres langues (votre revendeur pourra vous le commander).

CE MANUEL D'UTILISATION EST PARTIE INTEGRANTE de la machine et doit être fourni au nouveau propriétaire de la machine au cas où celle-ci serait revendue.

Les indications de mesure dans ce manuel d'utilisation correspondent aux mesures métriques. N'utiliser que des pièces et des vis compatibles. Utiliser des clés différentes pour les vis au pas métrique et celles exprimées en pouces.

LES INDICATIONS "DROITE" ET "GAUCHE" se rapportent à la direction d'avance de l'appareil.

REPORTER LES NUMÉROS D'IDENTIFICATION DE PRODUIT au point correspondant des "Caractéristiques techniques" ou en correspondance de "Numéro d'identification du produit". Reporter exactement tous les chiffres. En cas de vol, ces numéros peuvent constituer une aide importante à la recherche. En outre, le revendeur a besoin de ce numéro lors de toute commande de pièces détachées. Il est conseillé de noter ces numéros également en un autre endroit.

Avant la livraison de la machine le revendeur a effectué une inspection de contrôle pour garantir le fonctionnement optimal de la machine.

LE TERRA SEED EST EXCLUSIVEMENT DESTINÉ à une exploitation commerciale et ordinaire en terrain plat ou accidenté en agriculture et sylviculture, pour l'entretien des espaces verts et des parcs et pour l'épandage de semences ("UTILISATION CONFORME").

Toute autre utilisation est réputée non conforme ; le fabricant décline la responsabilité pour les dommages en résultant ; l'utilisateur assume seul le risque encouru. L'utilisation conforme comprend également le respect des conditions d'utilisation, d'entretien et de réparation fournies par le constructeur.

UTILISATION NON CONFORME/ABUS PRÉVISIBLE Ne jamais procéder au transport de personnes ou d'objets avec l'outil attelé. Ne pas utiliser d'autres substances pour le remplissage.

CET APPAREIL DOIT UNIQUEMENT être utilisé, entretenu et réparé par des personnes ayant une connaissance approfondie et étant bien informées des dangers possibles. Il faut respecter le règlement de prévention des accidents ainsi que les normes généralement acceptées concernant la sécurité, la médecine du travail et la circulation routière. Le fabricant décline toute responsabilité pour les dommages résultant de transformations non autorisées.

SOMMAIRE

page

1.0. Mesures de sécurité.....	5-9
1.1. Autocollants de sécurité	10
1.2. DISPOSITIFS DE SECURITE.....	11
2.0. Accrochage au tracteur.....	12-14
2.1. Remarque générale.....	12
2.2. Attelage cat. 1.....	13
2.3. Attelage cat. 0.....	14
3.0. Décrochage du tracteur.....	15
3.1. Remarque générale.....	15
3.2. Démontez Terra Seed de sur le tracteur.....	15
4.0. Avant la mise en service.....	16-24
4.1. Remarque générale.....	16
4.2. Réglage de hauteur.....	17
4.3. Réglage pour transport.....	17
4.4. Montage des roues de support - option.....	18
4.5. Réglage avec les roues - option.....	19
4.6. Préparation du Terra Seed à une marche d'essai.....	20-22
4.7. Marche d'essai.....	23
4.8. Tableau de semis.....	24
5.0. Fonctionnement.....	25-26
5.1. Remarque générale.....	25
5.2. Caractéristiques de fonctionnement.....	26
5.3. Travail avec le Terra Seed.....	26
6.0. Maintenance.....	27-36
6.1. Remarque générale.....	27
6.2. Nettoyage de Terra Seed.....	28
6.3. Pannes et éliminations.....	29
6.4. Tension de la courroie trapézoïdale.....	30
6.5. Liste de maintenance et d'inspection.....	31
6.6. Régler la barre à graines.....	32
6.7. Montage et démontage de la barre à graines....	33-34
6.8. Roues et pneus.....	35
6.9. Modifications et fabrication non autorisées de pièces de rechange.....	35
6.10. Démontage/mise au rebut.....	36
7.0. Équipements.....	37
7.1. Fourniture.....	37
7.2. Équipements spéciaux.....	37
9.0. Caractéristiques techniques.....	38-40

1.0. Mesures de sécurité

RECONNAISSANCE DU SYMBOLE D'AVERTISSEMENT

Ce symbole attire l'attention sur les consignes de sécurité apposées sur la machine ou contenues dans ce manuel. Il signifie qu'il y a risque de blessure.

Respecter toutes les consignes de sécurité et les prescriptions générales de prévention des accidents.



RESPECTER LES NORMES DE SÉCURITÉ

Lire attentivement toutes les consignes de sécurité contenues dans ce manuel ainsi que tous les panneaux d'avertissement sur la machine. S'assurer que les panneaux d'avertissement sont lisibles et remplacer les panneaux manquants ou abîmés. S'assurer que les panneaux d'avertissement actuels figurent sur les nouveaux équipements et les pièces de rechange. Les panneaux de rechange sont disponibles chez le fournisseur.

Avant de commencer le travail, s'habituer au fonctionnement de la machine et à ses dispositifs de contrôle. Interdire à toute personne ne possédant pas les connaissances requises de manipuler la machine.

Toujours maintenir la machine en bon état. Des modifications illicites influencent le fonctionnement, la sécurité d'utilisation et la durée de vie de la machine.

Si vous ne comprenez pas une partie de cette notice d'utilisation et avez besoin d'aide, contactez votre fournisseur.

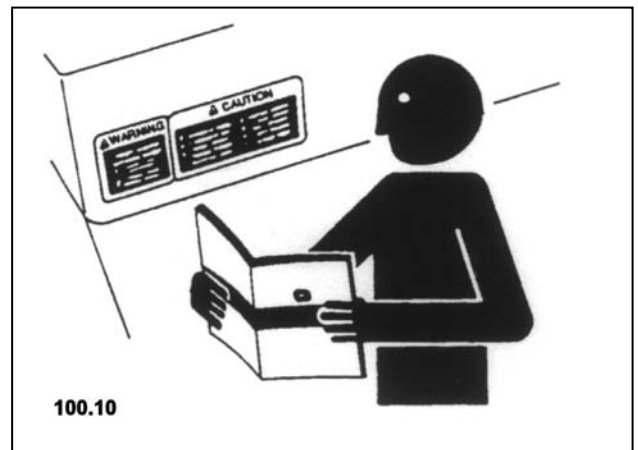

1.0. Mesures de sécurité

RESPECT DU CODE DE LA ROUTE

Lors de trajets sur la voie publique, toujours respecter les codes en question.

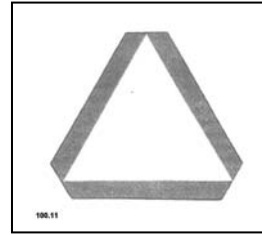

PORT DE VÊTEMENTS DE PROTECTION

Durant le travail, porter des vêtements près du corps et un équipement de sécurité adéquat.

Les bruits de longue durée peuvent causer des dommages à l'ouïe ou entraîner la surdité.

Porter un équipement adéquat contre les bruits, comme par exemple des écouteurs de protection ou des bouchons pour les oreilles.

Une utilisation correcte de la machine nécessite toute l'attention du conducteur. Ne pas porter d'écouteurs pour écouter la radio ou de la musique.



ATTENTION AUX ARBRES MOTEURS EN MARCHÉ

Le manque d'attention à proximité des arbres moteurs en marche peut causer des accidents graves, voire mortels.

Toujours s'assurer que tous les équipements de protection des arbres sont en place conformément aux prescriptions et que le tuyau protecteur de l'arbre de transmission peut tourner librement. Porter des vêtements près du corps. Avant d'effectuer le réglage et le nettoyage et d'accoupler ou de désaccoupler les appareils actionnés par force, éteindre le moteur et attendre que tous les composants en mouvement de la machine se soient arrêtés.



1.0. Mesures de sécurité

Équipements de protection

Tous les équipements de protection doivent être en ordre et installés au bon endroit.

Toujours détacher les éléments d'entraînement et éteindre le moteur avant d'enlever l'équipement de protection.

Ne pas approcher les mains, les pieds ou les vêtements des composants en mouvement.

ATTENTION EN CAS DE FUITES DANS LES CONDUITES

Les liquides sous haute pression peuvent pénétrer dans la peau et causer des blessures graves.

Mettre le système hors pression avant de déconnecter les flexibles. S'assurer que tous les raccords sont étanches, avant de remettre le dispositif sous pression.

L'huile hydraulique s'écoulant des petits orifices étant à peine visible, utiliser un carton pour détecter les fuites. Protéger les mains et le corps.

Lorsqu'un liquide a pénétré dans la peau, il doit immédiatement être retiré par un médecin, expert de ce genre d'accident, autrement cette situation peut entraîner de graves infections.

Les médecins qui n'ont pas d'expérience dans ce domaine devraient s'informer auprès d'une entité compétente.



1.0. Mesures de sécurité

UTILISATION DE L'ÉCLAIRAGE ET DES DISPOSITIFS DE SÉCURITÉ

Eviter les collisions avec d'autres usagers de la route. Les tracteurs qui avancent lentement avec des équipements installés à bord ou remorqués ainsi que les machines automotrices représentent un danger particulier sur la voie publique. Toujours observer le trafic en arrière, spécialement en cas de changement de direction. Garantir la sécurité du trafic par un signe de la main ou au moyen de l'indicateur de direction. Utiliser les phares, les clignotants, les indicateurs de direction et les autres dispositifs de sécurité conformément aux dispositions légales en vigueur. Maintenir les dispositifs de sécurité en bon état. Remplacer les composants manquants ou abîmés. Un ensemble de lampes de sécurité pour l'équipement est disponible chez le fournisseur.

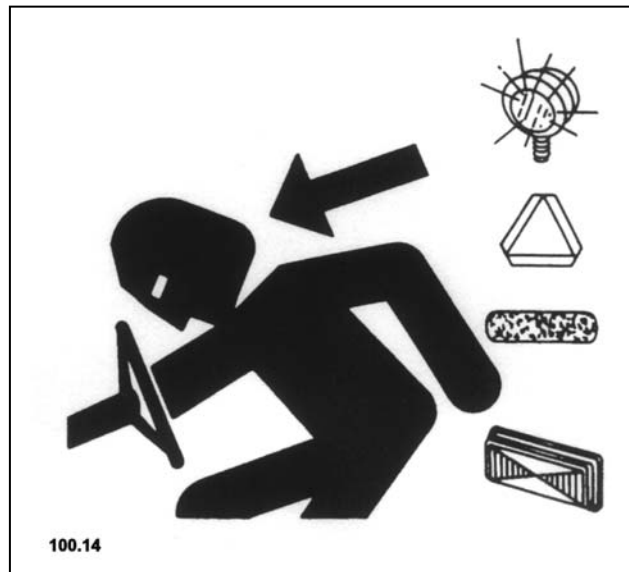

ÉVITER LA PROPAGATION DE CHALEUR DANS LA ZONE DES CONDUITES DE PRESSION

Des nuages de liquide facilement inflammables peuvent se former comme résultat de la propagation de chaleur à proximité des conduits de pression. Ils peuvent entraîner de graves brûlures. Ne provoquer aucune propagation de chaleur à proximité des conduites de pression ou de matériaux facilement inflammables, lors de l'exécution d'opérations de soudage, de brasage ou en général lorsque l'on utilise un fer à souder. Les conduites de pression peuvent être brûlées et sectionnées par erreur, si la température dépasse l'intervalle de flambage direct.



1.0. Mesures de sécurité

ENLEVER LA PEINTURE DES PIÈCES AVANT LES TRAVAUX DE SOUDAGE OU UN ÉCHAUFFEMENT

Les opérations de soudage doivent être effectuées uniquement par des personnes possédant un diplôme certifié selon EN287.

Eviter la formation de vapeurs nocives et de poussière.

Des vapeurs nocives peuvent se former lorsque l'on chauffe la peinture, à la suite d'opérations de soudage ou de brasage à l'aide d'un fer à souder.

Effectuer toutes les opérations en plein air ou dans un endroit bien aéré. Respecter les prescriptions concernant la mise au rebut des peintures et des solvants.

Enlever la peinture avant d'effectuer des opérations de soudage ou de chauffer les composants :

- Eviter de respirer la poussière qui se forme, lorsque l'on enlève la peinture par sablage ou meulage. Par conséquent, porter un masque de protection adéquat.
- Si on utilise un solvant pour peinture, il faut l'enlever à l'eau et au savon avant d'effectuer les opérations de soudage. Attendre ensuite pendant au moins 15 minutes, jusqu'à ce que les vapeurs se soient dispersées.

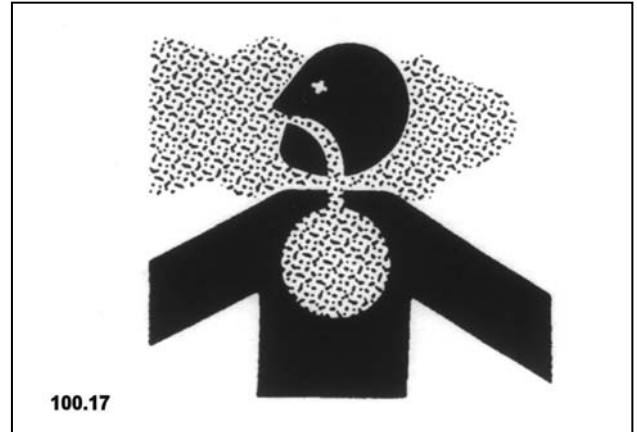

1.0. Mesures de sécurité

1.1. Autocollants de sécurité

Symboles d'avertissement

Quelques endroits importants de la machine présentent des symboles d'avertissement qui préviennent de dangers. Le risque de blessures est signalé par un triangle de détresse. Un deuxième symbole informe comment éviter des blessures grâce à un comportement correct. Ce symbole d'avertissement, son emplacement ainsi qu'un petit texte d'explication sont présentés par la suite.



Notice d'utilisation

La présente notice comporte des consignes importantes pour la sécurité d'utilisation de la machine. Il est indispensable de lire attentivement toutes ces consignes afin d'éviter les accidents.

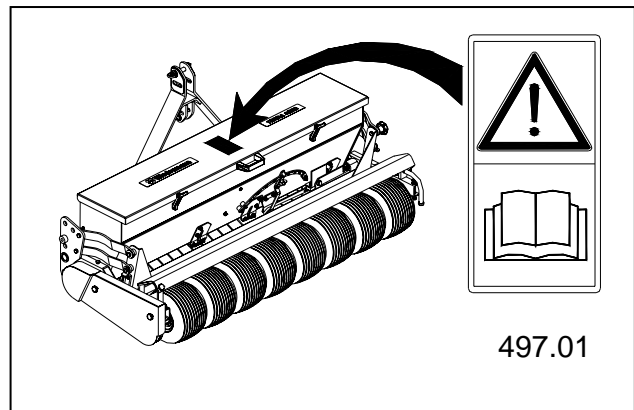

Maintenance

Avant toute intervention d'entretien et de réparation, arrêter le moteur et retirer la clé de contact.

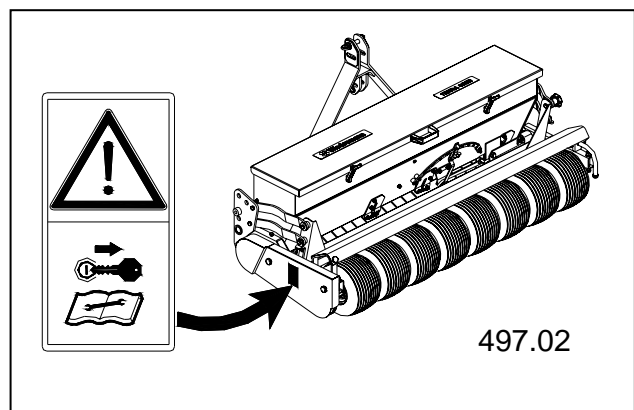

1.0. Mesures de sécurité

1.2. DISPOSITIFS DE SECURITE



**Hormis les indications
contenues dans le mode
d'emploi, observer aussi les
prescriptions générales de
sécurité et de prévention
contre les accidents!**

Avant la mise en service, se familiariser avec tous les dispositifs et éléments de commandes ainsi qu'avec leurs fonctions. Vérifier que tous les dispositifs de protection soient en place. Après la mise en service il sera trop tard!

L'utilisateur est responsable de la sécurité des tiers se trouvant dans la zone de travail de la machine !

Dans la zone de travail l'utilisateur est responsable à l'égard de tiers!

Before starting check the close-up range (children!). See to it that you have a sufficient view!

Toute présence de personnes dans la zone à risque de la machine est interdite !

Respecter la charge utile admissible du tracteur.

Veiller à avoir suffisamment de lest sur l'essieu avant, la maniabilité du tracteur devant être assurée.

2.0. Accrochage au tracteur

2.1. Remarques générales



ATTENTION :

N'accrocher la machine que si le moteur est à l'arrêt et que si la transmission par prise de force est désactivée.

En cas d'attelage 3-points, les catégories d'attelage du tracteur et de l'appareil doivent être compatibles.

En position de transport de l'appareil, veiller au dispositif d'arrêt latéral de la tige 3-points du tracteur.

Respecter la charge utile admissible du tracteur.

Il y a danger d'écrasement et de cisaillement dans les zones de relevage de l'appareil.

Les panneaux d'avertissement et de remarque fournissent des renseignements importants pour le fonctionnement sans danger. Le respect de ces consignes garantit votre sécurité.

Relever et bloquer l'appareil pour le transport sur la voie publique.

Avant de quitter le tracteur, abaisser l'appareil attelé au sol. Retirer la clé de contact.

2.0. Accrochage au tracteur

2.2. Attelage cat. 1

Placer le boulon de bras inférieur extérieur au premier niveau si possible pour garantir une course maximale de relevage.

1. Fixer le bras inférieur de levage au boulon (A) et le verrouiller à l'aide de la goupille d'arrêt.
2. Soulever légèrement le bras inférieur pour décharger les béquilles.

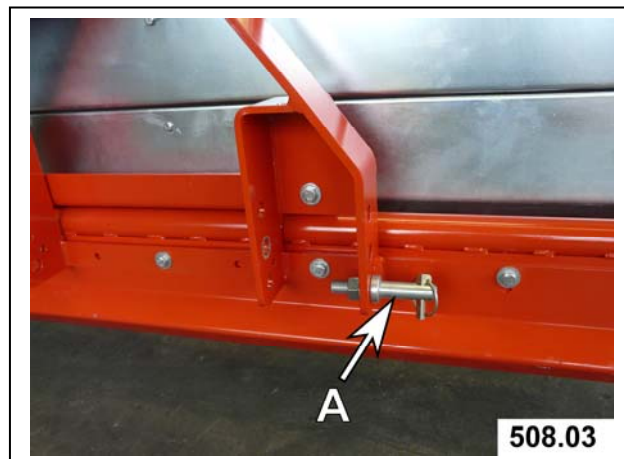

3. Placer les béquilles dans le troisième alésage par le bas et les bloquer.
4. Baisser le bras inférieur avec précaution.

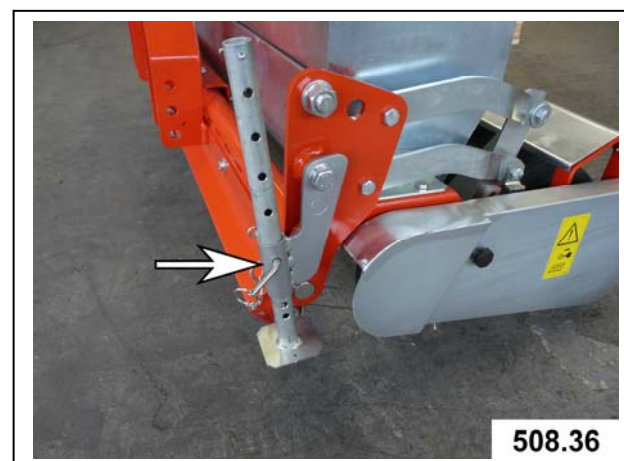

5. A l'aide du boulon (B), fixer le bras supérieur à l'attelage trois points dans le trou oblong (D) et verrouiller à l'aide de la goupille d'arrêt.
6. Tendre les tendeurs de la chaîne de stabilisation.

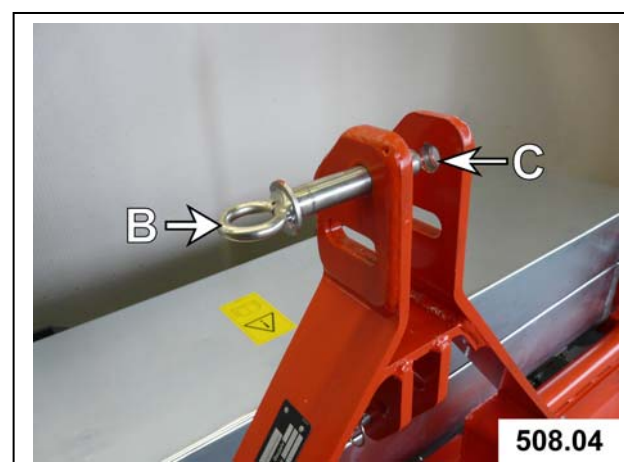

2.0. Accrochage au tracteur

2.3. Attelage cat. 0

Placez le boulon de bras inférieur intérieur au premier niveau si possible pour garantir une course maximale de relevage.

1. Fixer le bras inférieur de levage au boulon (A) et le verrouiller à l'aide de la goupille d'arrêt.
2. Soulever légèrement le bras inférieur pour décharger les béquilles.

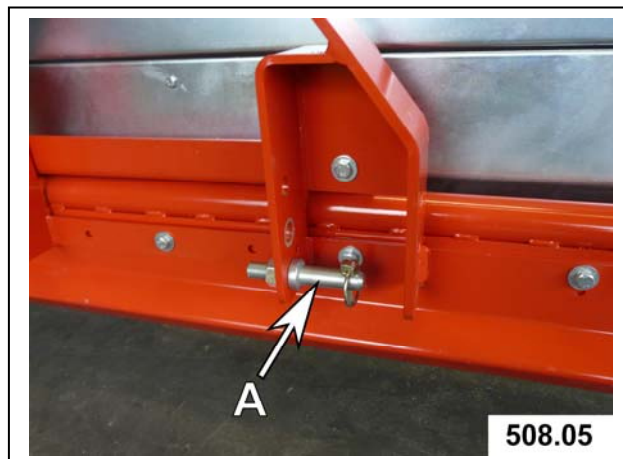

3. Placer les béquilles dans le troisième alésage par le bas et les bloquer.
4. Baisser le bras inférieur avec précaution.

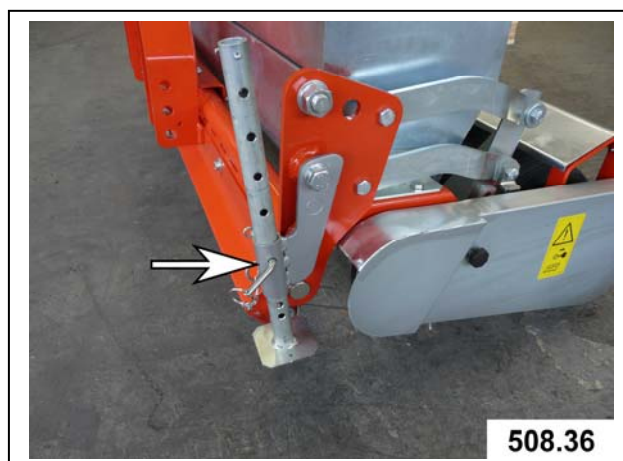

5. Fixer le bras supérieur à l'aide du boulon (B) sur le châssis trois points dans l'alésage (C) et le bloquer avec la goupille-clip.
6. Tendre les tendeurs de la chaîne de stabilisation.

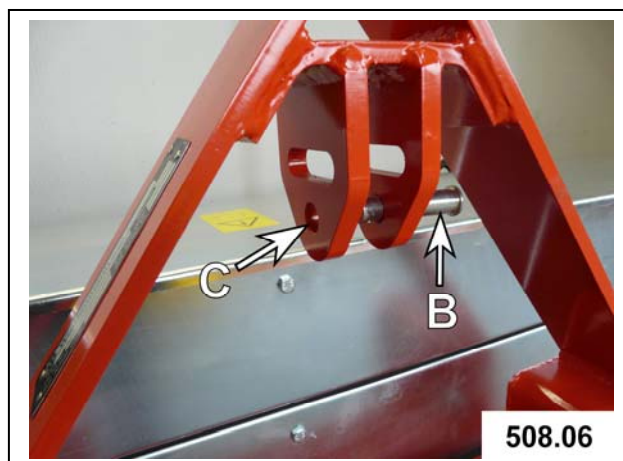

3.0. Décrochage du tracteur

3.1. Remarques générales



ATTENTION :

Pour le décrochage, toujours poser la machine sur une surface plane et stable.

Ne décrocher la machine que si le moteur est à l'arrêt et que si la transmission par prise de force est désactivée.

Bloquer l'outil monté pour l'empêcher de rouler.

3.2. Démontage du Terra Seed du tracteur

Procéder comme suit pour le démontage :

1. Abaisser Terra Seed sur le sol.
2. Détendre le bras supérieur et le desserrer du châssis trois points.
3. Soulever légèrement le bras inférieur.
4. Placer les béquilles dans le deuxième alésage par le haut et les bloquer.
5. Baisser l'attelage trois points arrière du tracteur.
6. Déconnecter le moteur du tracteur.
7. Actionner le frein de stationnement
8. Desserrer les tendeurs des chaînes stabilisatrices.
9. Retirer le bras inférieur des boulons du châssis trois points.



4.0. Avant la mise en service

4.1. Remarques générales



ATTENTION :

Dans la zone de travail, l'utilisateur du Terra Seed est responsable vis-à-vis des tiers.

Ne jamais faire fonctionner le Terra Seed sans ses équipements de protection. Sinon vous vous exposez, ainsi que les tiers, à un risque important.

Avant la mise en marche, toujours surveiller la zone environnante (ENFANTS !)

Faire attention au travail en pente :

- RISQUE DE BASCULER !

Les panneaux de sécurité et d'indication signalent d'importantes consignes pour un fonctionnement exempt de dangers. Respectez ces panneaux - il en va de votre sécurité !

Veiller à tous corps étrangers pouvant entraver le travail.

Avant de reculer, toujours relever le Terra Seed.

N'avancer que si le capot de protection est baissé.

Veiller à ce que le capot de protection soit fermé des deux côtés au moyen de la fermeture à genouillère.

4.0. Avant la mise en service

4.2. Réglage de la herse

Le réglage se fait avec le bras supérieur du tracteur.

- Soulever légèrement le Terra Seed.
- Régler le bras supérieur.
- Abaisser le Terra Seed

Le réglage plus court du bras supérieur (A) provoque plus de pression de la herse sur le sol.

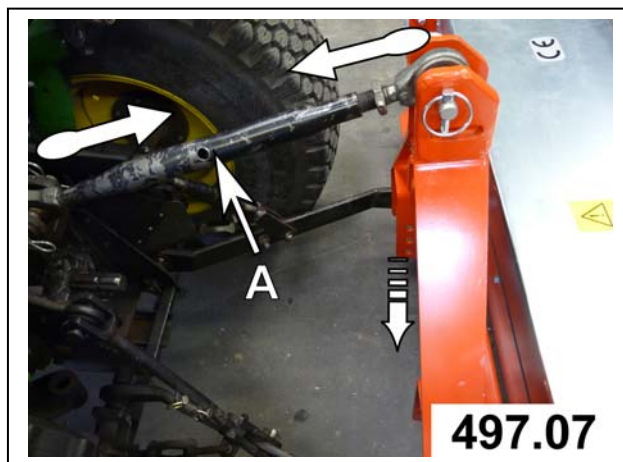

Le réglage plus long du bras supérieur (A) provoque moins de pression de la herse sur le sol.

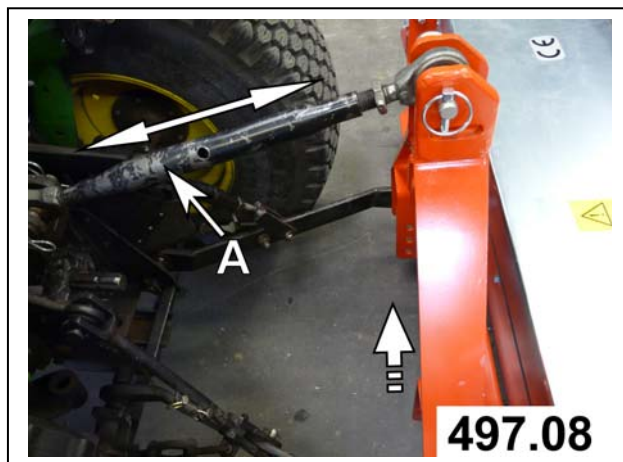

4.3. Réglage pour transport

Le levier de réglage sur la trémie à semences doit être placé et bloqué sur la position "0".

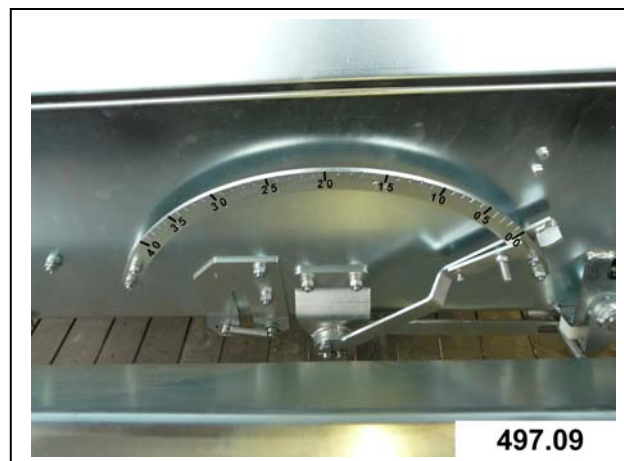

4.0. Avant la mise en service

4.4. Montage des roues de support - option

Introduire les boulons dans l'alésage et les fixer avec la douille de serrage.

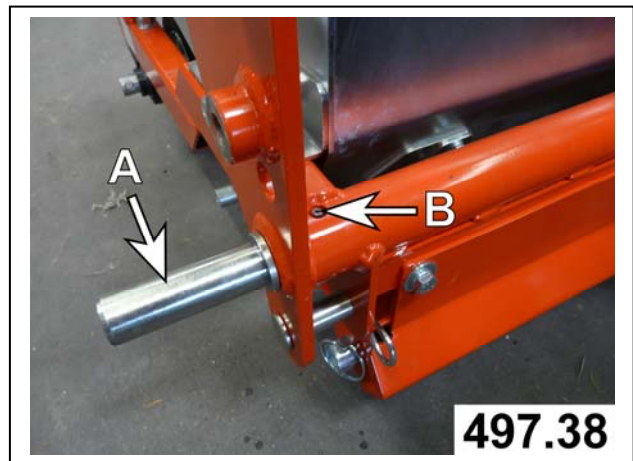

Placer les roues sur le boulon. La fixation se fait avec la rondelle, la rondelle Grower et la vis six pans.

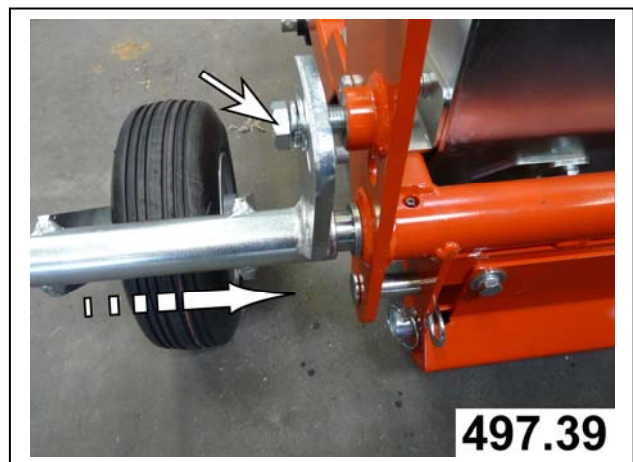

4.0. Avant la mise en service

4.5. Réglage avec les roues - option

Effectuer toujours les réglages sur une surface plane et stable.

Soulever Terra Seed avec le système hydraulique arrière du tracteur dans la position souhaitée.

Baisser les roues au niveau du sol.

Fixer le réglage en serrant la vis de fixation.



A l'aide du boulon, fixer le bras supérieur à l'attelage trois points dans le trou oblong et verrouiller à l'aide de la goupille d'arrêt.

Régler le bras supérieur de manière que le boulon se trouve au milieu du trou oblong en position de travail.



4.0. Avant la mise en service

4.6. Préparation du Terra Seed à une marche d'essai

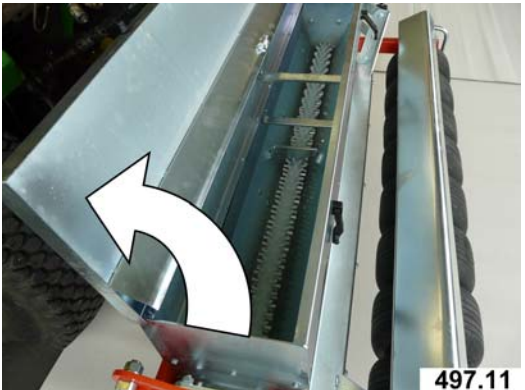
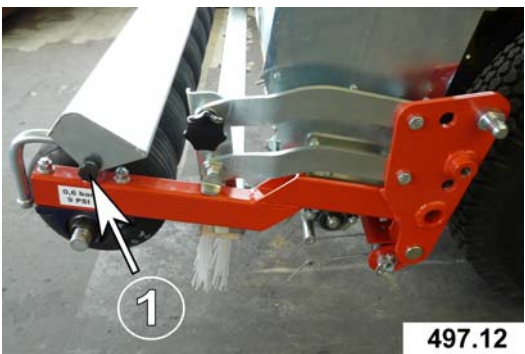
<p>La marche d'essai permet de connaître la position idéale du repousseur pour épandre la quantité souhaitée de semences.</p>	
<p>Pour le remplissage, le repousseur doit être fermé et le levier de réglage doit se trouver en position zéro.</p>	
<p>Ouvrir le couvercle.</p> <p>Procéder au remplissage de semences jusqu'à ce que le rouleau à brosses soit recouvert.</p>	
<p>Pour le réglage, soulever le Terra Seed.</p> <p>Retirer le bac collecteur en desserrant les deux poignées en étoile ①.</p>	

4.0. Avant la mise en service

4.6. Préparation du Terra Seed à une marche d'essai

<p>Insérer la tôle réceptrice.</p>	 <p>497.13</p>
<p>Fixer la tôle réceptrice ②.</p>	 <p>497.14</p>
<p>Déverrouiller le levier de la manivelle et retirer la manivelle ③.</p>	 <p>497.15</p>

4.0. Avant la mise en service

4.6. Préparation du Terra Seed à une marche d'essai

Insérer la manivelle dans l'essieu des roues d'entraînement ④.



Pour contrôler l'épandage souhaité en fonction de la semence, régler le levier de réglage en fonction du tableau de semis (voir chapitre 4.6.).

Les données du tableau de semis (voir chapitre 4.6.) sont uniquement des valeurs indicatives.

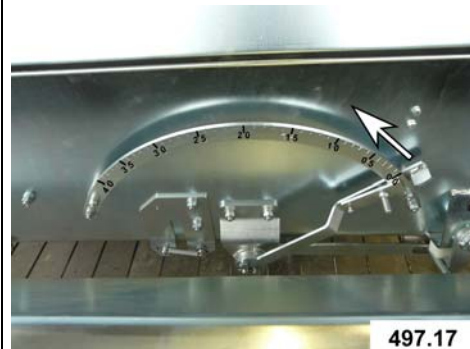

Soulever la barrette de brosse ⑤.
Le relevage de la barrette de brosse entraîne l'ouverture du système automatique de fermeture de la trémie de semences.
Alors que la barrette de brosse est relevée, tourner l'arbre de la roue à l'aide de la manivelle en fonction du nombre de tours indiqué dans le tableau de semis.



Pour finir le réglage, fixer à nouveau la manivelle et le bac collecteur à leur emplacement d'origine.
Abaisser le Terra Seed.



4.0. Avant la mise en service

4.7. Marche d'essai

Terra Seed 160	Tours de manivelle (tours de roue) pour pneumatiques 11x7-4AM	
Tours :	8	16
Surface :	10 m ²	20 m ²

Pour le nombre de tours de roue indiqué, un patinage moyen de 5 % a été pris en compte.

4.0. Avant la mise en service

4.8. Tableau de semis

Chiffres de réglage sur le repousseur	Vitesse de travail 4-8 km/h			
	Sorte de semis			
	Agrostis	Lolium	Gazon de régénération (mélange Lolium / Poa)	Pelouse de sport (mélange Festca / Lolium / Poa)
	stolonifera	perenne	(perenne/pratensis)	Spec./perenne/pratensis
4				
6				
8				
10	2,0			
11	4,0			
12	6,2			
13	8,2			
14	10,3			
15				
16				
17				
18		9,2	8,5	
19		11,8	10,8	
20		14,5	13,2	9,7
21		18,8	16,7	11,6
22		23,2	20,3	13,6
23		27,7	25,2	16,7
24		32,3	30,3	19,8
25		36,4	34,9	23,6
26		40,5	39,6	27,5
27				31,5
28				35,6
29				41,2
30				46,7
32				
34				
36				
38				
40				

Les quantités indiqués dans le tableau de semis (**g/m²**) sont uniquement des valeurs indicatives. Pour déterminer avec précision la quantité de semis, toujours procéder à une marche d'essai.

5.0. Fonctionnement

5.1. Remarques générales



ATTENTION :

Dans la zone de travail,
l'utilisateur du Terra Seed est
responsable vis-à-vis des
tiers.

Veiller à tous corps étrangers
pouvant entraver le travail.

Ne pas faire marche arrière
lorsque le TERRA SSEED est en
service.
Eviter de braquer violemment
avec un tracteur à angle droit.

N'avancer que si le capot de
protection est baissé.

Le système hydraulique arrière
du tracteur doit toujours se
trouver en position flottante.

Veiller à ce que le capot de
protection soit fermé des deux
côtés au moyen de la fermeture
à genouillère.

En cas de mélanges de semences
avec des outils d'aide au
semis, la qualité du travail
peut être influencée.

5.0. Fonctionnement

5.2. Caractéristiques de fonctionnement



ATTENTION :

l'appareil monté est susceptible d'influer sur les caractéristiques de conduite et de fonctionnement du tracteur.

- Adapter la vitesse d'avance à la nature du sol et du terrain.
- Nous recommandons une vitesse de travail de 4 - 8 km/h.
- Une prudence toute particulière s'impose lors des travaux et des changements de direction sur les terrains en pente.
- **RISQUE DE BASCULEMENT !**

5.3. Travail avec le Terra Seed

Dans la zone de travail, l'utilisateur du Terra Seed est responsable vis-à-vis des tiers.

Ne pas faire marche arrière lorsque le TERRA SSEED est en service.
Eviter de braquer violemment avec un tracteur à angle droit.

Poser Terra SEED sur le sol à l'aide du système hydraulique arrière du tracteur.

Placer le levier de commande du système hydraulique arrière du tracteur en position flottante.

6.0. Maintenance

6.1. Remarques générales



ATTENTION : arrêter le moteur avant d'intervenir pour les travaux et retirer la clé de contact.



ATTENTION : une fois que les travaux de maintenance sont terminés, remettre tous les dispositifs de protection en place.



ATTENTION : pour tous les travaux, l'appareil doit être monté sur le tracteur. **RISQUE DE BASCULEMENT !**



Durant le montage des outils prendre les mesures de sécurité qui s'imposent, afin d'éviter toutes blessures (par ex. port de gants de protection).

- Pour tous les travaux de graissage, arrêter le moteur et retirer la clé de contact.
- Graisser plus souvent qu'indiqué si besoin est.
- Laisser toujours une fine couche d'huile sur tous les composants lisses de la machine, les arbres filetés et les glissières.
- Avant de lubrifier, nettoyer le raccord de lubrification.
- Essuyer les fuites d'huile.
- Avant de remettre la machine en fonction ou après un arrêt prolongé, la lubrifier entièrement et effectuer les travaux de maintenance.
- Les travaux de maintenance, d'entretien et de démontage doivent être effectués uniquement par des spécialistes.
- Les pièces de rechange d'origine et les accessoires autorisés par le fabricant garantissent la sécurité de l'utilisateur. L'utilisation d'autres pièces est susceptible d'altérer le bon fonctionnement de l'unité de réensemencement. Nous déclinons toute responsabilité pour les dommages qui en résulteraient.

6.0. Maintenance

6.2. Nettoyage de Terra Seed



ATTENTION :

Effectuer le nettoyage uniquement avec une balayette, un aspirateur ou de l'air, jamais avec les mains nues.

- RISQUE DE BLESSURES !

Nettoyer l'outil tous les jours après le travail, afin de garantir son bon fonctionnement lors de sa prochaine utilisation.

INSTRUCTION IMPORTANTE :

Toujours vider la trémie à semences avant le nettoyage

Les principaux points de nettoyage sont :

- Trémie de semences avec rouleau à brosses
- Repousseur
- Barrette de brosse

6.0 Maintenance

6.3. Pannes et éliminations

Descriptions	Causes	Eliminations	
Aucun débit ou débit trop faible de la semence	Entraînement arrêté.	Remettre en marche l'entraînement, (cf. description chapitre 5.4.).	
	Tension de la courroie trapézoïdale trop faible.	Ajuster la tension de la courroie trapézoïdale (voir chapitre 6.4.).	
	Mauvais réglage du repousseur d'ouverture	Vérifier le réglage et ajuster le cas échéant	
	L'appareil ne marche que partiellement sur les roues	Vérifier l'attelage (voir chapitre 2.0.).	
	Impossibilité d'ouvrir le coulisseau		Enlever la semence coincée.
			Retirer les ressorts de traction de la barre à graines, les nettoyer et les monter.
	Saleté dans les rainures des poulies	Nettoyer les rainures des poulies,	
La courroie est sortie de la rainure	Placer la courroie trapézoïdale et la tendre (voir chapitre 6.4.).		
La semence s'écoule du bac	Coulisseau non fermé	Mettre le levier sur "0" ou soulever la machine	
		Enlever la semence coincée.	
		Contrôler la tension des ressorts de traction (voir chapitre 6.6.).	
	Le coulisseau ne ferme pas automatiquement	Faire correspondre les ressorts de traction entre eux	
Serrer les raccords à vis (fixation) de la brosse.			
Formation de stries sur la pelouse	Herse réglée trop bas	Vérifier le réglage et le modifier si nécessaire (voir chapitre 4.2.).	

6.0. Maintenance

6.4. Tension de la courroie trapézoïdale



ATTENTION :

pour tous les travaux,
l'appareil doit être monté
sur le tracteur.

- RISQUE DE BASCULEMENT !

Pour retendre la courroie
trapézoïdale, procéder comme
suit :

1. Arrêter le tracteur et retirer la
clé de contact.

2. Retirez le protecteur.

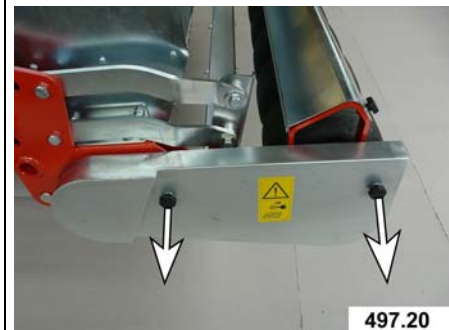

3. Desserrer les vis de fixation ① ③
des deux supports de paliers.

4. Repousser uniformément les deux
supports de paliers ② vers
l'arrière, afin de garantir une
marche en ligne droite correcte.

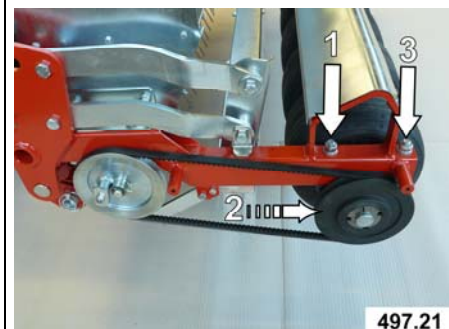

5. Resserrer les vis de fixation ① ③.

6. Une fois que le réglage est terminé,
monter le protecteur.

6.0. Maintenance

6.5. Liste de maintenance et d'inspection

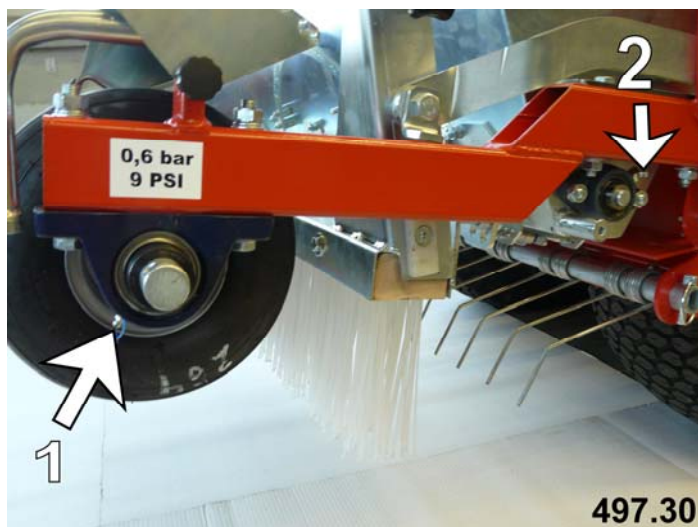

Heures de service	Points à vérifier	Actions
20	Supports de paliers ① de l'axe de la roue	Graisser
50	Palier bride ② du rouleau à brosses	Graisser
	Rainures des poulies	Vérifier et nettoyer si nécessaire
	Tension de la courroie trapézoïdale	Vérifier et retendre si nécessaire (voir chapitre 6.4.)

Pour garantir le bon fonctionnement du coulisseau, vérifier régulièrement le roulement. Mettre quelques gouttes d'huile dans l'orifice de graissage.

Ne pas utiliser de lubrifiant adhérent !

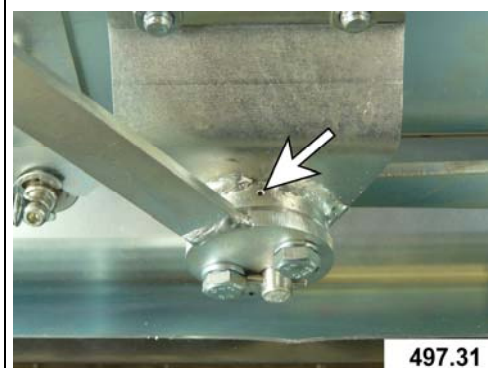

6.0. Maintenance

6.6. Régler la barre à graines.



ATTENTION :

Les ressorts sont sous tension.

- RISQUE DE BLESSURES !

<p>Modifier le réglage de la barre à graines quand la semence est bloquée entre le bac et la barre.</p>	
<p>Soulever le Terra Seed à l'aide du système hydraulique arrière du tracteur.</p>	
<p>Pour bloquer l'outil monté contre un abaissement involontaire, placer deux béquilles sous le cadre.</p>	
<p>Pour augmenter la tension des ressorts, fixer les vis (A) des deux côtés dans le prochain alésage.</p>	

6.0. Maintenance

6.7. Montage et démontage de la barre à graines



ATTENTION :

Les ressorts sont sous tension.

- RISQUE DE BLESSURES !

Décrocher le ressort avant.

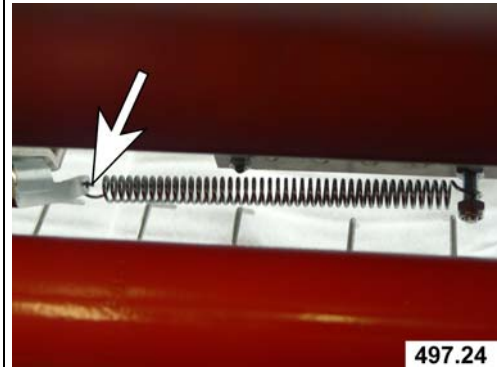

Tirer tous les rouleaux de guidage en biais vers le bas hors du trou oblong.

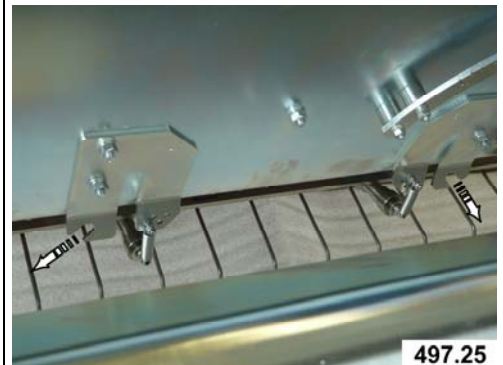

Pour démonter la barre à graines, décrocher le rouleau droit de guidage.

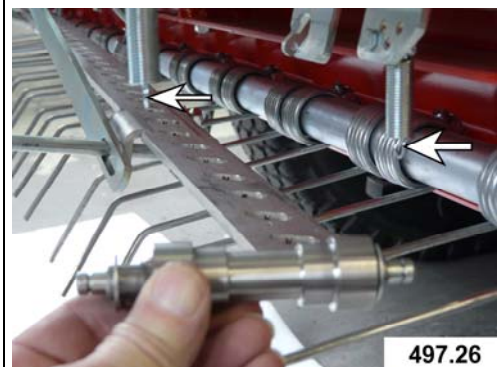

6.0. Maintenance

6.7. Montage et démontage de la barre à graines

En plaçant la barre à graines, insérer le boulon dans le trou oblong.

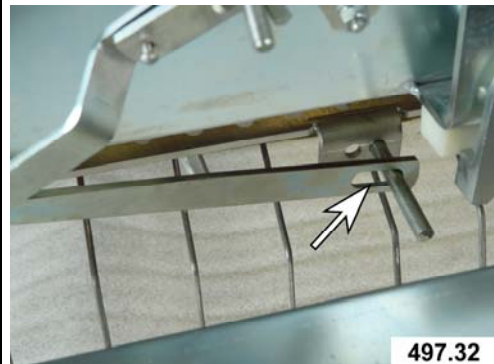

Accrocher les rouleaux de guidage desserrés aux ressorts.

Placer la barre à graines dans les rouleaux de guidage.

En insérant les rouleaux de guidage, veiller à ce que les rondelles d'ajustage soient toujours bien appliquées des deux côtés à l'intérieur du rouleau de guidage.



Accrocher le ressort avant.

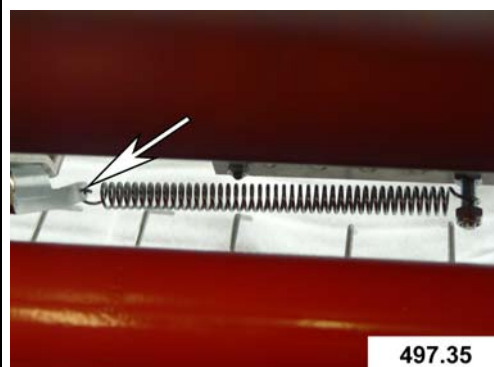

6.0. Maintenance

6.8. Roues et pneus

Vérifier régulièrement la pression des pneus : **60 kPa**



ATTENTION : l'explosion des pneus et l'éclatement de morceaux de jantes peuvent provoquer des blessures graves voire mortelles.

N'effectuer le montage des pneus que si l'expérience et l'équipement le permettent.

Toujours respecter la pression prescrite des pneus. Ne jamais gonfler les pneus au-delà de la pression recommandée. Ne pas chauffer les roues ou les pneus ou effectuer des travaux de soudage sur ces pièces. Le chauffage des pneus peut entraîner leur explosion car la pression dans le pneu augmente beaucoup. Des opérations de soudage peuvent être à l'origine

de déformations ou d'endommagement d'une roue.

Pour gonfler les pneus, choisir un embout de remplissage avec languette de sécurité et une rallonge d'une longueur suffisante pour que les pneus aient une position latérale stable lors du gonflage. Ne jamais se tenir devant le pneu ni marcher dessus. Utiliser une cage de sécurité si elle est disponible.

Vérifier tous les jours si les roues et les pneus ne sont pas sous-gonflés, s'ils n'ont pas d'incisions, de gonflements, de jantes défectueuses, de vis ou d'écrous de roues manquants.

6.9. Modifications et fabrication non autorisées de pièces de rechange

Toute modification ou transformation de Terra Seed nécessite l'accord préalable du constructeur !

Les pièces de rechange d'origine et les accessoires autorisés par le fabricant garantissent la sécurité de l'utilisateur. L'utilisation

d'autres pièces est susceptible d'altérer le bon fonctionnement de Terra Seed. Nous déclinons toute responsabilité pour les dommages qui en résulteraient.

6.0. Maintenance

6.10. Démontage/mise au rebut



ATTENTION :

procéder prudemment pour démonter la machine. Respecter le chapitre "Mesures de sécurité" et les normes de sécurité locales.

Les endroits dangereux sont :

- pièces lourdes susceptibles de tomber après le démontage,
- angles à arête vive,
- risque d'écrasement à la suite d'un renversement des pièces.

Démontage pour la mise au rebut

1. Placer l'appareil sur un sol stable.
2. Déposer l'appareil du haut vers le bas.

IMPORTANT :

tenir absolument compte des prescriptions et des lois pour la mise au rebut de matières nuisibles à l'environnement. Rester informé sur le déroulement des opérations de mise au rebut.

7.0. Équipements

7.1. Fourniture

- Terra Seed avec étrille, châssis et barrette à brosses
- Cadre porté trois points pour CAT.I et CAT.0
- Notice d'utilisation, déclaration de transmission avec carte de garantie.

7.2. Équipements spéciaux

Kit roues de support

9.0. Caractéristiques techniques

9.1. Caractéristiques techniques

A Longueur d'outil à partir du raccord de bras inférieur	780 mm
B Largeur de la machine	1800 mm
Largeur de la machine avec kit roues de support	2200 mm
C Hauteur de l'appareil en état déposé	925 mm
D Largeur de travail	1550 mm
E Hauteur jusqu'au bas du bras d'attelage inférieur	235 mm
Puissance minimale nécessaire pour le tracteur	15 KW / 20 PS
Vitesse de travail	4 - 8 km/h
Pneus arrière	11x7-4AM / 4PR
Diamètre des pneus	260 mm
Pression de gonflage	0,6 bar
Poids avec cadre trois point	215 kg
Volume du bac	120 l
Poids du kit roues de support	15 kg

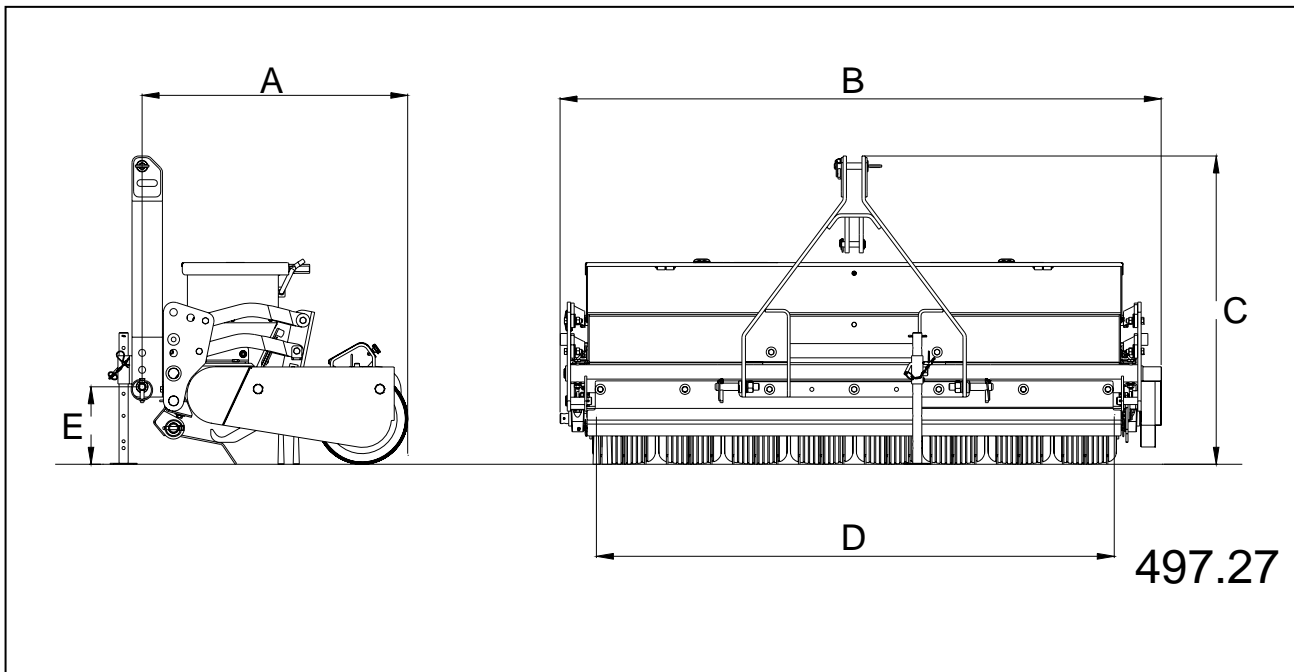

9.0. Caractéristiques techniques

9.2. Couples pour les vis au pas métrique

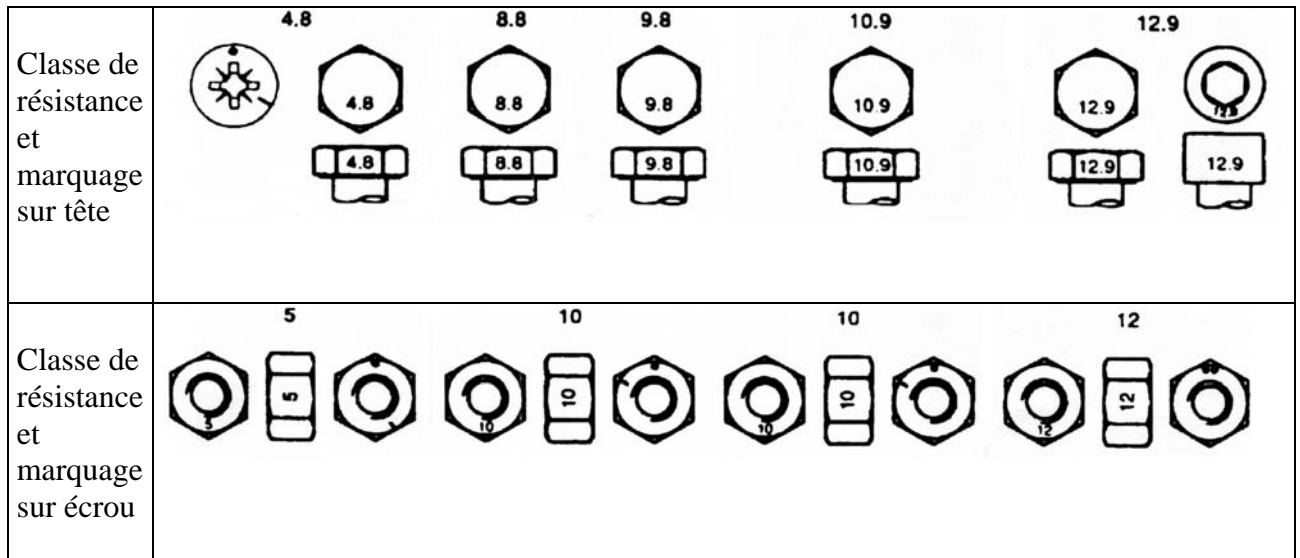

Diamètre	Classe 4.8				Classe 8.8 oder 9.8				Classe 10.9				Classe 12.9			
	Huilés *		À sec **		Huilés *		À sec **		Huilés *		À sec **		Huilés *		À sec **	
	N-m	lb-ft	N-m	lb-ft	N-m	lb-ft	N-m	lb-ft	N-m	lb-ft	N-m	lb-ft	N-m	lb-ft	N-m	lb-ft
M6	4,8	3,5	6	4,5	9	6,5	11	8,5	13	9,5	17	12	15	11,5	19	14,5
M8	12	8,5	15	11	22	16	28	20	32	24	40	30	37	28	47	35
M10	23	17	29	21	43	32	55	40	63	47	80	60	75	55	95	70

M12	40	29	50	37	75	55	95	70	110	80	140	105	130	95	165	120
M14	63	47	80	60	120	88	150	110	175	130	225	165	205	150	260	190
M16	100	73	125	92	190	140	240	175	275	200	350	255	320	240	400	300

M18	135	100	175	125	260	195	330	250	375	275	475	350	440	325	560	410
M20	190	140	240	180	375	275	475	350	530	400	675	500	625	460	800	580
M22	260	190	330	250	510	375	650	475	725	540	925	675	850	625	1075	800

M24	330	250	425	310	650	475	825	600	925	675	1150	850	1075	800	1350	1000
M27	490	360	625	450	950	700	1200	875	1350	1000	1700	1250	1600	1150	2000	1500
M30	675	490	850	625	1300	950	1650	1200	1850	1350	2300	1700	2150	1600	2700	2000

M33	900	675	1150	850	1750	1300	2200	1650	2500	1850	3150	2350	2900	2150	3700	2750
M36	1150	850	1450	1075	2250	1650	2850	2100	3200	2350	4050	3000	3750	2750	4750	3500

Ces valeurs NE sont PAS applicables aux cas particuliers où un couple ou des instructions de serrage différents sont donnés. Les couples de serrage indiqués ont une portée générale. Vérifier régulièrement le serrage de la boulonnerie.

Les boulons de cisaillement sont conçus pour céder sous une charge prédéterminée. Toujours les remplacer par des boulons de la même classe.

Remplacer les éléments de fixation par des éléments de la même classe ou de classe supérieure. En cas d'utilisation d'éléments de fixation de classe supérieure, appliquer le couple de serrage d'origine.

* "Huilés" signifie enduit d'un lubrifiant tel que de l'huile moteur, ou s'applique à des éléments de fixation huilés ou phosphatés.

S'assurer que le filetage des éléments de fixation est propre et veiller à bien engager le pas de vis sous peine de rupture lors du serrage.

Serrer les contre-écrous à pièces rapportées plastiques ou sertis en acier à environ 50% du couple indiqué pour des éléments secs (voir tableau). Le couple doit être appliqué à l'écrou et non à la tête de vis. Serrer les contre-écrous à éventail ou dentelés au maximum du couple indiqué.

** "A sec" s'applique à des éléments nus ou zingués, exempts de lubrification.

9.0. Caractéristiques techniques

9.3. Numéro de châssis

Reporter les numéros respectifs dans les positions prévues à cet effet. Ce numéro sera demandé pour toute demande de remplacement ou de réparation sous garantie ainsi que pour les commandes de pièces détachées.

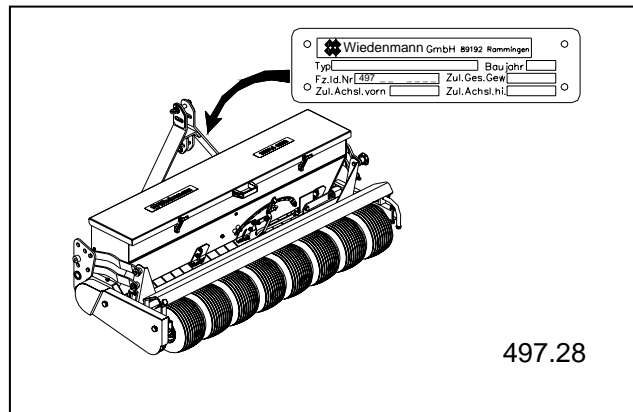

N° id. véhic. **497** _ _ _ _ _

9.4. Numéro d'identification pour la trémie de semence

Reporter les numéros respectifs dans les positions prévues à cet effet. Ce numéro sera demandé pour toute demande de remplacement ou de réparation sous garantie ainsi que pour les commandes de pièces détachées.

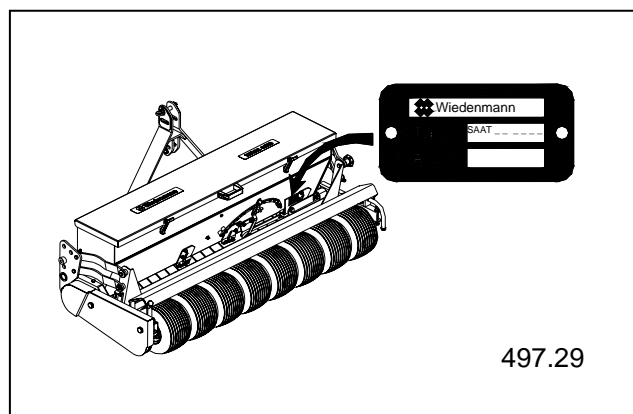

Id. Nr. **.SAAT** _ _ _ _ _



**Yvan Béal - 21, av. de l'Agriculture - B.P 16
Z.I. du Brézet - 63014 Clermont-Ferrand Cedex 2
Tél : 04 73 91 93 51 - Télécopie : 04 73 90 23 11
www.yvanbeal.fr - E-mail : info@yvanbeal.fr
R.C.S. B 304 973 886 - S.A.S. au capital de 612 000 €**