



## Tondeuse a Conducteur Marchant Pro

Notice d'Utilisation

**SW7190BE4**



### Avertissement !

Lire et comprendre le présent manuel dans son intégralité avant d'utiliser cette machine ou de procéder à son entretien et à son contrôle.

Conserver ce manuel avec soin afin de pouvoir le consulter pour l'utilisation, l'entretien, ou le contrôle de cette machine.







# ISEKI

Operator's manual  
Manuel d'utilisation  
Bedienungsanleitung  
Instructieboekje  
Manuale d'uso  
Manual para el usuario  
Manual da operação

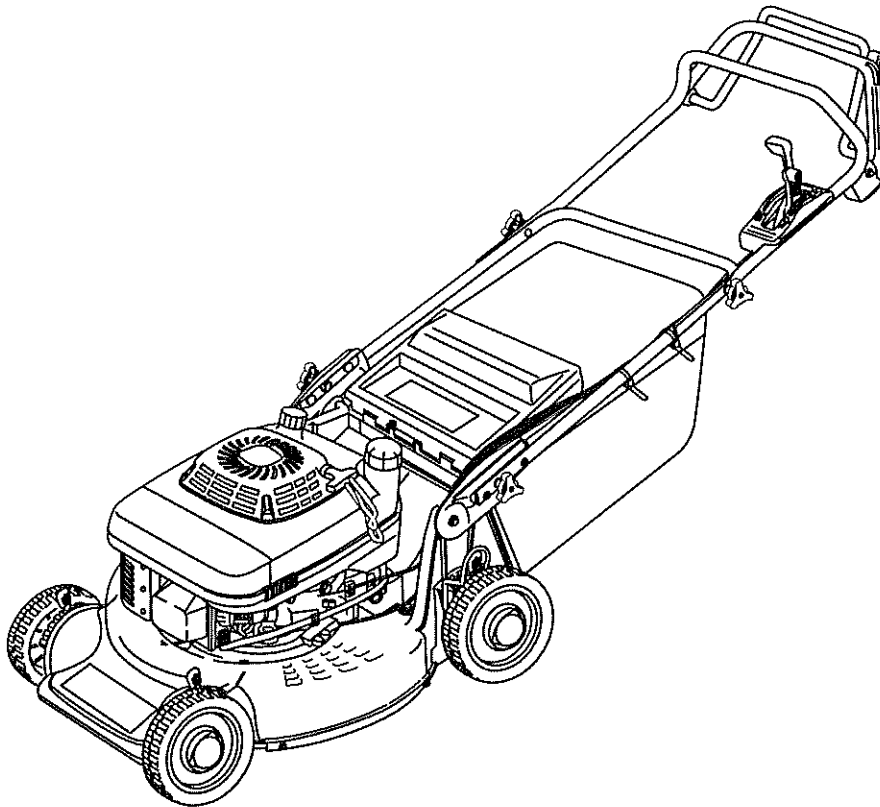
## LAWN MOWER SW7190 BE4



- 
- Ⓒ Read the following instructions before use.
  - Ⓕ Lire obligatoirement avant la mise en marche.
  - Ⓓ Vor inbetriebnahme unbedingt diese Anleitung lesen.
  - Ⓖ Lees voor gebruik de volgende aanwijzingen.
  - Ⓘ Prima di usare il decespugliatore non tralasciate di leggere quanto segue.
  - Ⓔ Antes de usar la cortadora lea cuidadosamente todo el manual.
  - Ⓖ Leia as instruções a seguir, antes de utilizar a recortadora de sebes.

# 1. INTRODUCTION

(Veillez à bien lire le présent manuel avant d'utiliser la machine !)

- Merci d'avoir choisi notre tondeuse à gazon.
- Avant d'utiliser la machine, veillez à bien lire l'ensemble des manuels, y compris le présent manuel, et assurez-vous que vous avez bien compris leur contenu.
- Si vous utilisez la machine avant d'avoir bien compris le contenu des manuels, vous vous exposez à un accident corporel, ou bien la machine ou d'autres biens risquent d'être endommagés, car vous n'aurez pas pleinement connaissance des dangers induits par l'utilisation de la machine et des mesures de sécurité à prendre pour éviter ces dangers.
- Veuillez noter que nous ne pouvons accepter aucune responsabilité quant aux dommages qui pourraient être causés du fait d'un non respect des instructions données dans le présent manuel.
- Ne laissez jamais un enfant utiliser ou réparer cette machine.

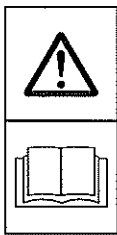

## TABLE DES MATIÈRES

1. INTRODUCTION .....	11
2. À PROPOS DU PRÉSENT MANUEL .....	11
3. SÉCURITÉ .....	11
4. NOMS ET FONCTIONS DES DIFFÉRENTS ÉLÉMENTS .....	13
5. SPÉCIFICATIONS .....	14
6. ACCESSOIRES .....	14
7. ASSEMBLAGE .....	15
8. MISE EN OEUVRE .....	16
9. INSPECTION ET MAINTENANCE .....	19
10. TRANSPORT .....	20
11. STOCKAGE À LONG TERME .....	20
12. MISE AU REBUT .....	20
13. DÉPANNAGE .....	20

## Huiles moteurs recommandées



Tableau 1

Pour tondeuse avec moteur KAWASAKI : Utiliser de l'huile moteur de classe API SG, SF, SH ou SJ. Sélectionnez l'huile moteur qui convient à la température à laquelle la machine est utilisée, voir le Tableau 1. Voir le manuel d'instructions du moteur pour les détails.

**REMARQUE** La machine ne reçoit aucun remplissage d'huile moteur avant son départ d'usine. Veillez à bien remplir l'huile moteur avant de démarrer la machine pour la première fois.

## 2. À PROPOS DU PRÉSENT MANUEL

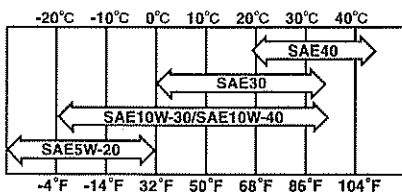
- Si vous avez perdu ou endommagé le présent manuel, veuillez prendre contact avec votre distributeur.
- Les illustrations et le contenu du présent manuel sont susceptibles d'être différents de la machine réelle en cas de modification des spécifications, etc.
- Joignez le présent manuel à la machine lorsque vous prêtez ou louez cette machine à quelqu'un d'autre.

## 3. SÉCURITÉ (À lire impérativement !)

Respectez strictement le contenu de la présente section ainsi que les mises en garde mentionnées dans toutes les sections ; de façon générale, évitez tout comportement dangereux.

### 3.1 Mots de signalisation pour la sécurité

Dans le présent manuel, les mots de signalisation suivants seront utilisés pour signaler les précautions de sécurité particulièrement importantes.

- DANGER** Indique une situation dangereuse qui, si les instructions ne sont pas respectées, risque d'entraîner un accident grave ou un décès.
- AVERTISSEMENT** Indique une situation dangereuse qui, si les instructions ne sont pas respectées, risque d'entraîner un accident grave ou un décès.
- ATTENTION** Indique une situation dangereuse qui, si les instructions ne sont pas respectées, risque d'entraîner un accident peu grave et/ou d'endommager la machine.

### 3.2 Étiquettes de sécurité

- Les étiquettes de sécurité sont fixées sur la tondeuse à gazon ainsi qu'illustré dans la figure 1.
- Laissez toujours les étiquettes de sécurité propres et lisibles.
- Si une étiquette de sécurité devient illisible, remplacez-la par une étiquette neuve.

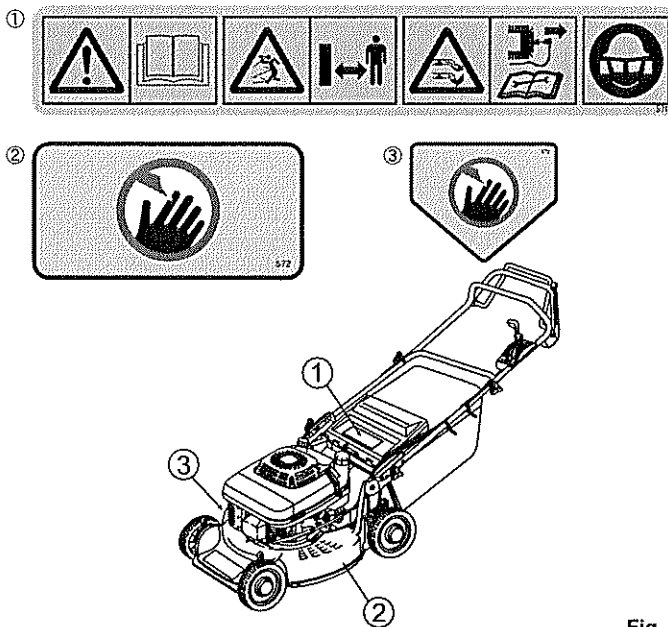

Fig. 1.

### 3.3 Précautions concernant la lame

Cette machine est équipée d'une lame qui tourne à grande vitesse. (Voir la Section 9.7.) Il est très dangereux de travailler sans respecter les précautions qui suivent, car la lame est un dispositif de coupe aiguisé et dangereux.

**DANGER**

- N'introduisez pas la main ou le pied dans l'interstice sous le capot pendant que le moteur est en train de tourner.
- Arrêtez le moteur et enlevez le capuchon de la bougie dans les cas suivants : Pendant les opérations d'inspection et de maintenance, pendant le remplacement des pièces, en cas de problème avec la machine ou d'autre problème (par exemple lorsque la machine est prise dans une branche, etc.)

### 3.4 Manipulation du carburant

Respectez les précautions qui suivent afin d'éviter tout accident lorsque vous manipulez le carburant.

**DANGER** (Voir le manuel distinct consacré au moteur.)

**Carburant à utiliser**

- Utilisez exclusivement de l'essence sans plomb. N'utilisez pas de carburant comme de l'alcool, de l'essence plombée ou du carburant souillé. En outre, ne pas mélanger d'huile au carburant. Si vous utilisez un carburant autre que de l'essence, cela risque de causer un incendie ou d'endommager la machine.

**Ravitaillement en essence**

- L'essence est un produit très combustible et explosif ; dès lors, n'approchez pas de cigarette ou autre élément combustible de l'essence. De même, ne jamais ravitailler en essence dans un endroit où il y a du feu.
- N'ouvrez pas le bouchon du réservoir à essence, ne procédez pas au ravitaillement pendant que le moteur est encore en train de tourner ou s'il est encore chaud.
- Serrez bien le bouchon du réservoir à essence. Si de l'essence a coulé, essuyez-la immédiatement avec un chiffon.
- De même, n'approchez aucune source de flamme à proximité avant que l'essence ne se soit évaporée.
- Faites attention de ne pas y mélanger des substances étrangères.
- Vérifiez qu'il n'y a pas de fuite d'essence.
- Veillez à bien ventiler lorsque vous procédez au ravitaillement à l'intérieur. Procédez au ravitaillement dans un endroit bien ventilé.

**Stockage**

- Placez l'essence exclusivement dans un récipient (métallique) prévu pour l'essence, et conservez-la dans un endroit sombre et frais.
- Distinguez l'essence du gasoil et autres carburants.
- Ne stockez pas plus que la quantité d'essence autorisée par les lois applicables dans le pays dans lequel la machine doit être utilisée.

## 3.5 Règles générales de sécurité

### 3.5.1 Avant utilisation

**⚠ DANGER** Ne démarrez pas le moteur à l'intérieur ou dans un endroit mal ventilé. Toute concentration de monoxyde de carbone risque de provoquer un empoisonnement au gaz.



- Vérifiez que tous les éléments sont fermement assemblés. En particulier, contrôlez attentivement la lame. (Voir la section 9.7.)
- Ajustez la hauteur de la poignée de façon à ne pas vous trouver dans une position inconfortable.
- Utilisez cette machine à des températures ambiantes comprise entre 5°C et 40°C. Si cette machine est utilisée en-dehors de cette plage de température, cela peut entraîner un dysfonctionnement, une panne ou un accident.
- Faites attention aux petites pierres et aux morceaux de bois dans la zone de tonte. S'il y en a, enlevez-les.
- Portez un vêtement à manches longues et des pantalons longs qui ne sont pas lâches.
- N'utilisez pas la machine lorsque vous êtes pieds nus ou lorsque vous portez des sandales.
- N'utilisez pas la machine après avoir consommé de l'alcool ou pris un médicament, ou si vous ne vous sentez pas bien à cause du froid, etc.
- Ne travaillez pas pendant une durée prolongée lorsque le temps est chaud.

### 3.5.2 Pendant l'utilisation

**⚠ DANGER** N'introduisez pas la main ou le pied dans l'intervalle sous le logement. (Voir la Section 4.2.)

#### ⚠ AVERTISSEMENT

- Ne laissez pas les enfants marcher dans la zone de tonte.
- Arrêtez toujours le moteur et retirez la bougie d'allumage lorsque vous attachez ou détachez le sac à herbe ou lorsque vous réglez la hauteur de tonte.
- Si vous avez remarqué des vibrations, un bruit ou une odeur anormal(es) en cours d'utilisation ou si vous avez heurté un objet dur tel qu'une pierre, arrêtez immédiatement le moteur, retirez la bougie d'allumage et vérifiez la machine.

- Ne laissez personne d'autre s'approcher de la machine. Arrêtez toujours la lame si quelqu'un s'approche.
- Ne branchez rien sur la sortie du tuyau d'échappement.
- Prenez des précautions particulières lorsque vous tondez une pelouse ou de l'herbe sur une surface non plane. Il se peut que la tondeuse à gazon s'incline, expose la lame et heurte l'herbe et les pierres.
- Lorsque vous utilisez la tondeuse sur une pente, ne tondez jamais en travers. Ne tondez jamais en remontant la pente.
- Faites particulièrement attention lorsque vous changez la tondeuse de direction alors que vous êtes sur une pente.
- N'utilisez pas la machine sur une pente prononcée.
- Utilisez la machine en plein jour ou sous un éclairage brillant suffisant.
- N'utilisez pas la machine sur un gazon ou sur de l'herbe mouillé(e). Vous risqueriez de glisser et de tomber.
- Saisissez fermement la poignée des deux mains et faites attention lorsque vous marchez. Ne jamais courir lorsque vous utilisez la machine.
- Relâchez (désengagez) le levier d'embrayage et le levier de la lame lorsque vous démarrez le moteur.
- Ne touchez jamais les éléments en rotation de la main ou du pied.
- Ne jamais soulever la machine alors que le moteur est en train de tourner.
- Ne jamais utiliser la machine lorsque les protections sont démontées ou ouvertes.
- Arrêtez toujours le moteur lorsque vous laissez la machine sans surveillance.
- Arrêtez toujours la lame lorsque vous n'utilisez pas la machine et lorsque vous vous déplacez sur une autre zone de tonte.

### 3.5.3 Après utilisation

Après utilisation, enlevez l'herbe ou les déchets de la machine et vérifiez qu'il n'y a pas de pièce desserrée ni d'autre anomalie.

### 3.5.4 Inspection et maintenance

**⚠ DANGER** Ne démarrez pas le moteur à l'intérieur ou dans un endroit mal ventilé. La concentration du monoxyde de carbone risque de causer un empoisonnement au gaz.

#### ⚠ AVERTISSEMENT

- Lorsque vous procédez à une opération d'inspection, de maintenance, de réparation ou de nettoyage, arrêtez le moteur et enlevez le capuchon de la bougie.
- Portez des protections oculaires lorsque vous aiguisiez la lame.

- Portez des gants en cuir lorsque vous contrôlez la lame.
- Faites attention à ne pas vous brûler lorsque vous démontez le capuchon de la bougie.
- Ne travaillez sur le moteur qu'après qu'il a refroidi.
- Faites attention de ne pas renverser de l'essence ou de l'huile lorsque vous couchez cette machine. En cas d'écoulement, essuyez immédiatement avec un chiffon.
- N'utilisez pas cette machine si elle comporte des éléments usés ou endommagés. Ne tentez pas de réparer les pièces. Changez-les. Utilisez exclusivement les pièces que nous spécifions. De même, utilisez exclusivement la lame que nous spécifions. Si vous utilisez des pièces de qualité non uniforme, vous risquez d'endommager la machine ou de causer des problèmes de sécurité.

### 3.5.5 Transport par chariot

**⚠ DANGER** Arrêtez le moteur.

#### ⚠ AVERTISSEMENT

- Fixez la machine avec des cordes de telle façon que la poignée ne dépasse pas de la plate-forme de chargement.
- Lorsque vous utilisez une plaque avec roulettes pour charger ou décharger la machine, utilisez une plaque suffisamment résistante, large et longue, et comportant des cales et des crochets.
- N'essayez pas de soulever la machine seul. Il faut deux personnes pour la soulever.
- Portez des gants qui ne glissent pas.
- Évitez les démarrages brusques, les accélérations rapides et les arrêts soudains lorsque vous déplacez le chariot.

### 3.5.6 Moteur

- Voir le manuel d'instructions distinct consacré au moteur pour les informations concernant le moteur.
- Arrêtez le moteur en plaçant la manette des gaz sur "I" si le moteur ne s'arrête pas lorsque la manette est en position "STOP".

### 3.5.7 Autres

#### ⚠ DANGER

- Gardez la machine hors de portée des enfants.
- Ne modifiez pas cette tondeuse à gazon.
- N'utilisez pas la machine pour tout autre usage autre que la tonte d'un gazon.

- N'accumulez pas les déchets inflammables tels que l'herbe sur le moteur (afin de prévenir tout risque d'incendie) car celui-ci chauffe.
- N'ajustez la hauteur de tonte qu'après avoir arrêté le moteur.
- Placez cette machine sur une surface plane lorsque vous la laissez sans surveillance ou lors des opérations de maintenance.

## 4. NOMS ET FONCTIONS DES DIFFÉRENTS ÉLÉMENTS

### 4.1 Utilisation

Cette tondeuse a été conçue et fabriquée pour tondre du gazon ou de l'herbe.

### 4.2 Noms et fonctions des différents éléments

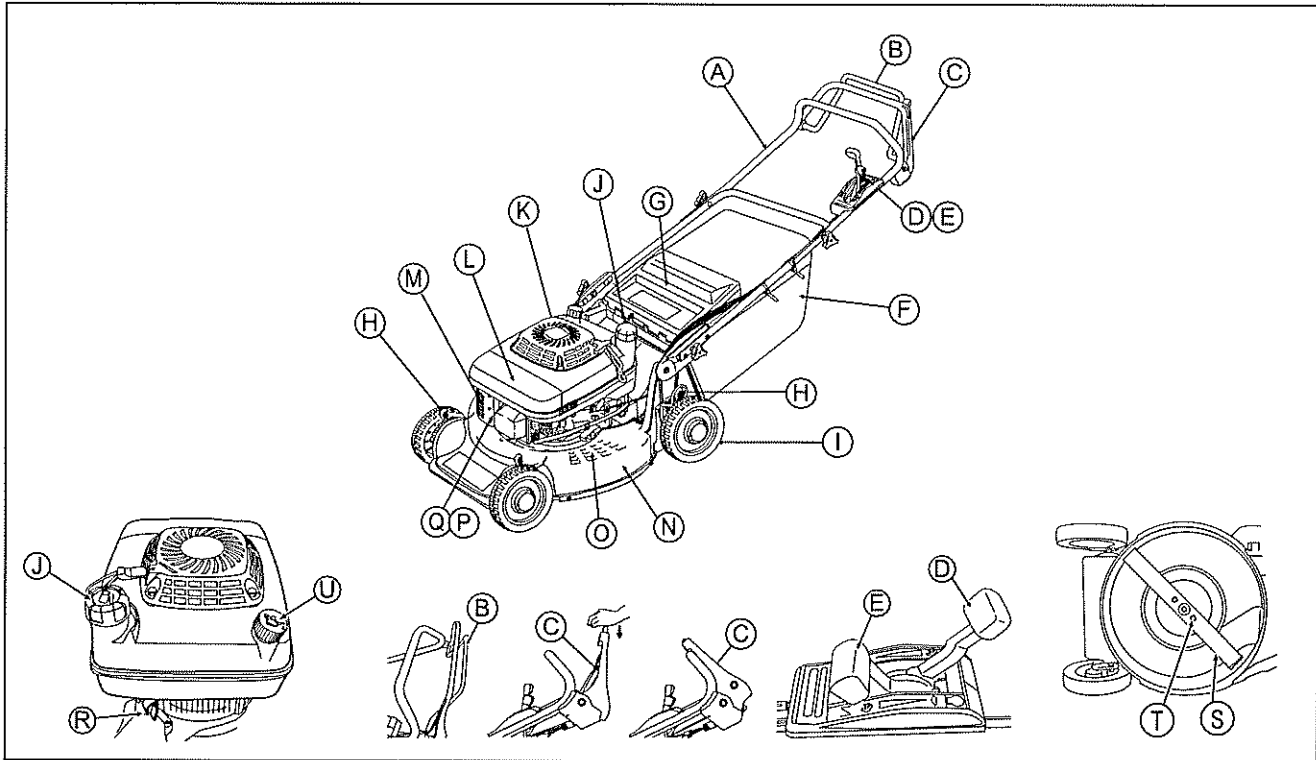

**REMARQUE** Il est possible que les illustrations diffèrent de la machine réelle que vous avez achetée.

No.	Désignation	Description															
A	Poignée	Saisissez cette poignée lorsque vous commencez à utiliser la tondeuse.															
B	Levier d'embrayage	Permet de contrôler la tonte et l'arrêt de la machine. Poussé vers l'avant : Commence à tondre. Relâché : Arrête de tondre.															
C	Levier de la lame	Permet de lancer ou d'arrêter la rotation de la lame. Poussé vers l'avant avec le bouton enfoncé : Permet de faire tourner la lame. (Lorsque le levier est poussé vers l'avant, si le bouton n'est pas enfoncé, la lame ne tourne pas.) Relâché : La lame cesse de tourner.															
D	Levier de changement de vitesse	Ajuste la vitesse de tonte.															
E	Manette des gaz	Permet de régler la vitesse du moteur. <table border="0" style="width: 100%; text-align: center;"> <tr> <td>(Position)</td> <td>(Signification)</td> <td>(Utilisation)</td> </tr> <tr> <td>"   \   "</td> <td>Obturation</td> <td>Démarrage du moteur</td> </tr> <tr> <td>" ☹ "</td> <td>Haute vitesse</td> <td>Tonte</td> </tr> <tr> <td>" ☹ "</td> <td>Basse vitesse</td> <td>Ralenti</td> </tr> <tr> <td>" STOP "</td> <td>Stop</td> <td>Arrêt du moteur</td> </tr> </table>	(Position)	(Signification)	(Utilisation)	"   \   "	Obturation	Démarrage du moteur	" ☹ "	Haute vitesse	Tonte	" ☹ "	Basse vitesse	Ralenti	" STOP "	Stop	Arrêt du moteur
(Position)	(Signification)	(Utilisation)															
"   \   "	Obturation	Démarrage du moteur															
" ☹ "	Haute vitesse	Tonte															
" ☹ "	Basse vitesse	Ralenti															
" STOP "	Stop	Arrêt du moteur															
F	Sac à herbe	Permet de recueillir l'herbe coupée.															
G	Protection																
H	Levier de réglage	Permet de régler la hauteur de tonte (Monté sur chaque roue.)															
J	Roue																
J	Ouverture du réservoir à carburant	Permet le ravitaillement en essence.															
K	Démarrreur à ressort	Tirez sur le bouton pour démarrer le moteur.															
L	Épurateur d'air																
M	Échappement																
N	Logement																
O	Pédale	Placez votre pied ici lorsque vous démarrez le moteur.															
P	Bougie d'allumage																
Q	Capuchon de bougie																
R	Robinnet de carburant	Fournit le carburant au moteur. "ON" (MARCHE) : Alimentation en carburant "OFF"(ARRÊT) : Pas d'alimentation															
S	Lame																
T	Boulon de fixation de la lame	Permet de fixer la lame sur la machine.															
U	Bouchon du réservoir à huile	Permet de boucher l'ouverture du réservoir à huile, comporte un indicateur de niveau d'huile.															

## 5. SPÉCIFICATIONS

Modèle	SW7190BE4
Moteur	KAWASAKI FJ151V
Type de moteur	refroidissement par air, quatre temps OHV, Monocylindre, moteur à essence
Carburant	Essence sans plomb pour automobiles
Déplacement (Alésage x Course)	179 cm <sup>3</sup> (65 mm x 54 mm)
Puissance maximum	2.9 kW / 3,200 t/min
Torsion maximum	9.7 Nm / 2,400 t/min
Capacité du réservoir à carburant	2.0 L
Capacité du réservoir à huile moteur	0.65 L
Système d'allumage	Allumage magnétique transistorisé
Bougie d'allumage	NGK: BPR 5 ES
Méthode de démarrage	Méthode à ressort
Dimensions extérieures (Long x Larg x Haut)	1,710 x 515 x 1,120 (mm)
Poids à sec	49 kg
Capacité du sac à gazon	70 L
Largeur de tonte	480 mm
Hauteur de tonte	15,26,37,47,57,67,77 mm
Vitesse de tonte	2 vitesses Basse vitesse : 0.8 m / sec Haute vitesse : 1.2 m / sec
Diamètre des roues	8" Roue résine

Les spécifications ci-dessus sont susceptibles de modifications en vue d'amélioration, et cela sans préavis.

### Données techniques

Niveau de pression sonore mesuré (ISO 3744)	95 dB
Niveau de vibrations (ISO 5349, EN 1033)	3.9 m/s <sup>2</sup>

## 6. ACCESSOIRES

### 6.1 Eléments contenus dans le paquet

La machine

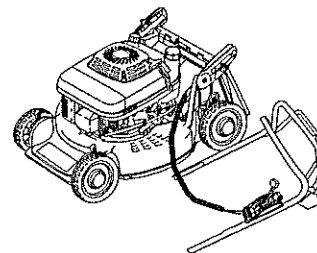

Poignée inférieure



Ensemble bâti C.P.

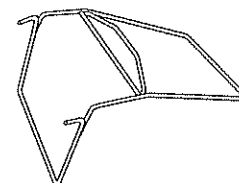

Ensemble sac à herbe C.P.

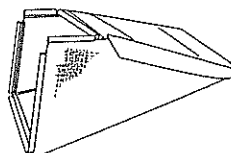

Boulon et écrou

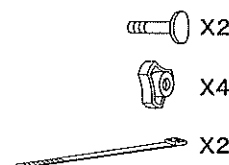

Manuel d'instructions

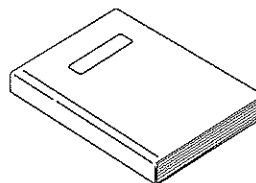

Manuel d'instructions (Moteur)

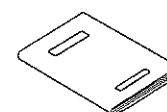

## 7. ASSEMBLAGE

### 7.1 Assemblage et réglage de la hauteur de la poignée

La poignée peut être ajustée par intervalles dans les limites de sa plage de réglage.

- 1 Installez la poignée inférieure sur la machine (avec deux écrous du boutons). (Voir Figs. 2 et 3.)
- 2 Assemblez la poignée inférieure sur la poignée supérieure, puis serrez avec les boulons et les écrous du boutons.

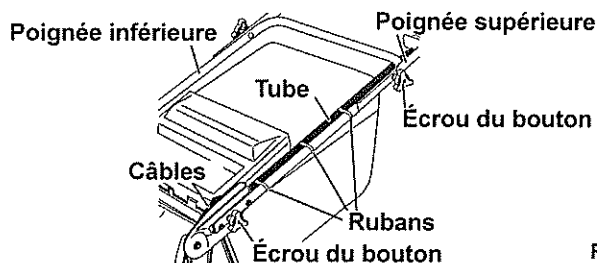

Fig. 2.

Boulon de réglage de hauteur de la poignée

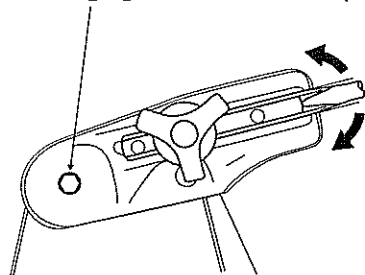

Fig. 3.

### REMARQUE

Fixez le câbles, etc., aux poignées avec les rubans pour câbles afin d'éviter qu'ils ne gênent l'ouverture et la fermeture de la protection ou le fonctionnement de la machine.

### 7.2 Fixer et détacher le sac à herbe

**ATTENTION** Veillez bien à arrêter le moteur. Ouvrez ou fermez doucement la protection (G). De même, n'insérez pas vos doigts dans les interstices.

(Voir Figs. 4, 5 et 6.)

#### 7.2.1 Assemblage

- 1 Soulevez la Protection (G), et placez le Crochet (W) dans le logement.

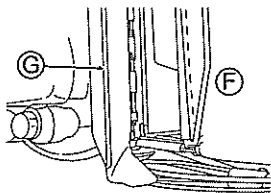

Fig. 4.

- 2 Vérifiez que le Sac à herbe (F) est bien fixé dans la position spécifiée.

#### 7.2.2 Démontage

- 1 Soulevez la Protection (G), et sortez le Crochet (W) du logement.

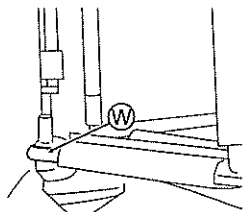

Fig. 5.

- 2 Refermez doucement la Protection (G).

### REMARQUE

- Tout engorgement du sac à herbe réduira les performances de récupération.
- Un sac à herbe mouillé s'engorge plus facilement.

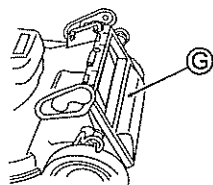

Fig. 6.



## 8. MISE EN OEUVRE

### 8.1 Préparation et inspection avant mise en oeuvre

Placez la tondeuse à gazon sur une surface plane.

**⚠ DANGER** Avant inspection, vérifiez que le moteur est bien arrêté, et enlevez le capuchon de la bougie.

#### 8.1.1 Contrôle du niveau d'huile moteur

- 1 Enlevez le bouchon du réservoir à huile (U), sortez l'indicateur de niveau d'huile, et insérez-le sans le visser. (Voir Fig. 7.)
- 2 Enlevez le bouchon du réservoir à huile (U), et vérifiez que le niveau d'huile se trouve bien entre les limites supérieure et inférieure de l'indicateur de niveau d'huile.
- 3 Ajoutez un complément d'huile si le niveau d'huile est inférieur à la limite inférieure.
- 4 Refermez bien le bouchon du réservoir à huile (U) après vérification.

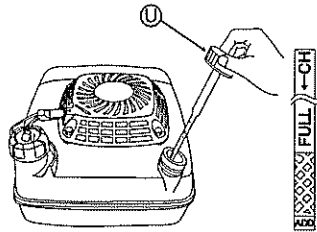

Fig. 7.

#### 8.1.2 Ravitaillement en carburant (Voir la Section 3.4. pour les précautions à prendre lors du ravitaillement.)

- 1 Ouvrez le bouchon du réservoir à carburant (J) et ajoutez le carburant. Essuyez immédiatement avec un chiffon si de l'essence a coulé. (Voir Fig. 8.)
- 2 Refermez bien le bouchon du réservoir à carburant (J) après ravitaillement.

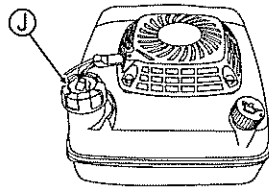

Fig. 8.

#### 8.1.3 Contrôle du sac à herbe

Vérifiez que le sac à herbe ne comporte pas de trous et n'est pas endommagé. Sinon, remplacez-le par un sac neuf du type que nous spécifions.

#### 8.1.4 Contrôle de tous les éléments

- 1 Vérifiez que tous les boulons, tous les écrous et toutes les vis sont bien serrés.
- 2 Vérifiez que les capots et les protections sont solidement installés. Démontez le capot de l'arbre d'entraînement à l'aide d'un outil.
- 3 Voir la Section 9.7. pour les informations concernant l'inspection de la lame.

### 8.2 Démarrer et arrêter le moteur

#### 8.2.1 Démarrage

- 1 Installez le capuchon de la bougie (Q). (Voir Fig. 11.)
- 2 Placez le robinet de carburant (R) sur la position "ON" (MARCHE). (Voir Fig. 9.)
- 3 Placez la Manette des gaz (E) sur la position Obturation "N". (Voir Fig. 10.) (Vous pouvez démarrer le moteur en plaçant la manette sur "N" lorsque le moteur est chaud.)
- 4 Pour démarrer le moteur, placez un pied sur la pédale du logement, tirez doucement sur le bouton du Démarreur (V) et arrêtez temporairement de tirer lorsque vous sentez une certaine résistance du bouton (Voir Fig. 11.), puis tirez fortement sur le bouton à partir de cette position. Après cela, faites doucement revenir le bouton du Démarreur (V) dans sa position initiale.

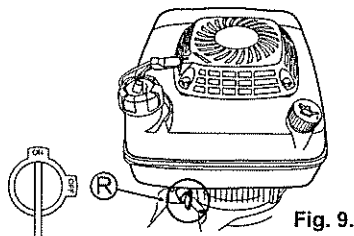

Fig. 9.

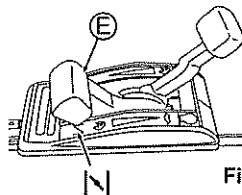

Fig. 10.

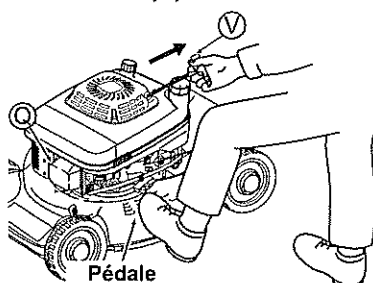

Fig. 11.

#### ⚠ ATTENTION

- Vérifiez qu'il n'y a personne derrière vous lorsque vous tirez sur le bouton du Démarreur (V).
- Attrapez fermement le bouton du Démarreur (V) lorsque vous le tirez.
- Remettez doucement le bouton du Démarreur (V) dans sa position initiale.

- 5 Faites chauffer la machine avant de l'utiliser. Une fois que le moteur est chaud, commencez à tondre en plaçant la Manette des gaz (E) sur la position "N". (Voir Fig. 12.)

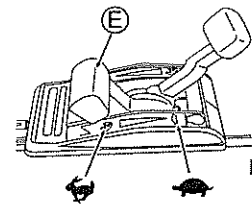

Fig. 12.

**REMARQUE** Le moteur cale si vous activez le levier de la lame alors que la Manette des gaz (E) est placée sur "N".

#### 8.2.2 Stop

- 1 Libérez le levier de la lame et le levier d'embrayage.
- 2 Placez la Manette des gaz (E) sur "STOP". (Voir Fig. 13.)
- 3 Placez le Robinet de carburant (R) sur "OFF" (ARRÊT). (Voir Fig. 14.)

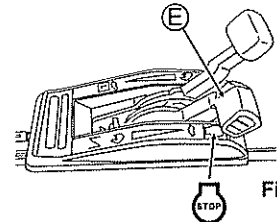

Fig. 13.

#### REMARQUE

- N'arrêtez pas le moteur lorsque la Manette des gaz (E) est en position "N". Sinon, il sera plus difficile de redémarrer le moteur. Si le moteur ne s'arrête pas lorsque la Manette des gaz (E) est en position "STOP", placez-la en position "N".
- Le moteur cale si vous activez le levier de la lame alors que la Manette des gaz (E) est en position "N".

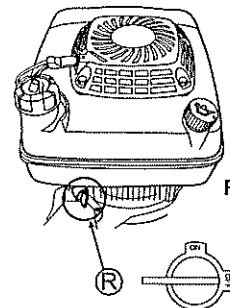

Fig. 14.

### 8.3 Mise en oeuvre (Tonte et utilisation)

Respectez les instructions du présent manuel pour pouvoir tondre de façon correcte et en toute sécurité.

Utilisez cette machine à des températures ambiantes comprise entre 5°C et 40°C. Si cette machine est utilisée en-dehors de cette plage de température, cela peut entraîner un dysfonctionnement, une panne ou un accident.

#### ⚠ AVERTISSEMENT

Avant de commencer à travailler, assurez-vous de bien avoir compris l'ensemble des consignes de sécurité, y compris celles données dans la Section 3.

⚠ ATTENTION Mettez chaque levier en oeuvre de façon ferme.

1 Procédez aux contrôles avant toute mise en oeuvre. (Voir Section 8.1.)

2 Placez la Manette de gaz (E) en position "STOP" pour commencer à tondre. (Voir Fig. 15.)

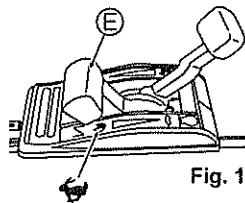

Fig. 15.

3 Poussez le Levier de la lame (C) vers l'avant tout en appuyant sur son bouton jaune. (Voir Fig. 16.) La lame commence alors à tourner.

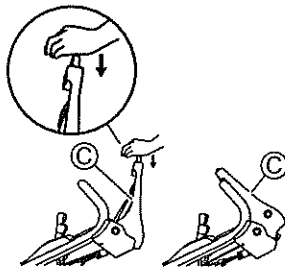

Fig. 16.

4 Poussez le Levier d'embrayage (B) vers l'avant pour commencer à tondre. (Voir Fig. 17.)

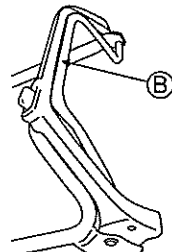

Fig. 17.

5 Ajustez la vitesse de tonte avec le Levier de changement de vitesse (D). (Voir Fig. 18.)

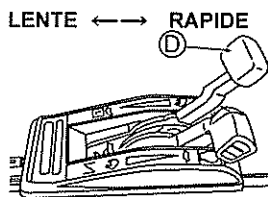

Fig. 18.

#### ⚠ ATTENTION

Appuyez sur chaque levier jusqu'à ce qu'il touche la poignée. Si vous continuez à travailler sans enfoncer complètement chaque levier, vous provoquerez un dysfonctionnement de la machine.

#### REMARQUE

Ajustez la vitesse de tonte en fonction des conditions de la zone de tonte et du gaz ou de l'herbe.

Par mesure de sécurité, la lame ne tourne pas lorsque vous poussez le Levier de la lame (C) sans enfoncer son bouton.

6 Pour interrompre la tonte à mi-chemin ou pour finir la tonte, remettez le Levier d'embrayage (B) et le Levier de la lame (C) en position initiale, puis placez la Manette des gaz (E) en position "STOP" pour arrêter le moteur.

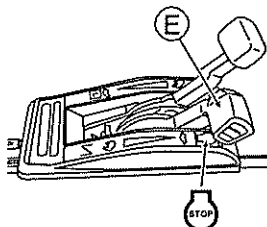

Fig. 19.

(Voir Fig. 19.)

F

### 8.4 Réglage de la hauteur de tonte

Réglez la hauteur de tonte avec les leviers de réglage de la hauteur de tonte sur les roues.

#### ⚠ ATTENTION

Faites bien attention de ne pas toucher le tuyau d'échappement et le moteur lorsque vous ajustez les leviers de réglage de la hauteur de tonte sur les roues avant.

1 Arrêtez le moteur.

2 Couchez le levier de réglage de la hauteur de tonte (H) vers le côté de la roue, afin de le séparer des dentures (Z). (Voir Figs. 20. et 21.)

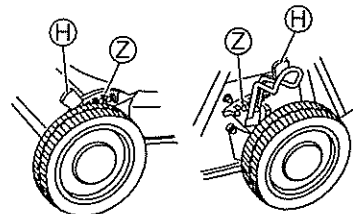

Fig. 20.

3 Insérez le levier de réglage de la hauteur de tonte (H) dans l'encoche (Z) pour avoir la hauteur de tonte désirée tout en laissant le levier couché.

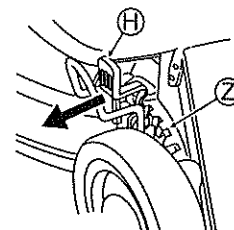

Fig. 21.

4 Insérez tous les leviers de réglage de la hauteur de tonte (H) dans les encoches (Z) correspondant à la même hauteur.

## 8.5 Réglage des câbles

### REMARQUE

Tout mauvais réglage des câbles risque de provoquer une détérioration des performances ou une défaillance de la machine.

#### 8.5.1 Manette des gaz (Voir Figs. 22 et 23.)

Ajustez la Manette des gaz (E) de telle sorte que l'obturation fonctionne lorsque la manette est en position "N".

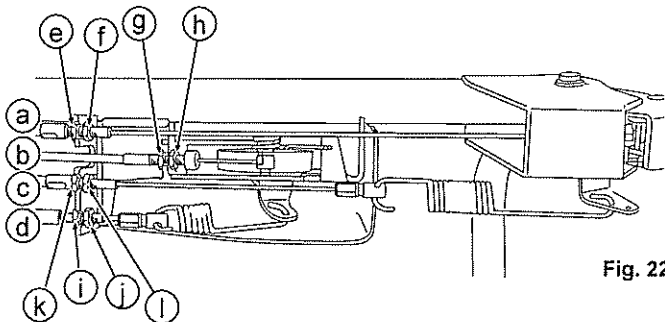

Fig. 22.

- 1 Confirmez que l'orifice de réglage du panneau de commande moteur est aligné avec la Manette de gaz (E) lorsque le levier est placé en position grande vitesse "N".
- 2 Si un réglage est nécessaire, procédez au réglage en faisant tourner l'Ajusteur (g), en desserrant le Contre-écrou (h) du Câble de la commande des gaz (b).
- 3 Réglez l'ajusteur sur la position optimale et serrez le Contre-écrou (h).
- 4 Démarrez le moteur et vérifiez que le moteur s'arrête bien complètement lorsque la Manette des gaz (E) est placée en position "STOP".

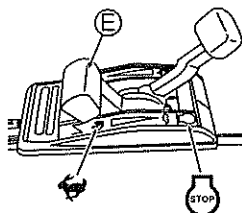

Fig. 23.

#### 8.5.2 Levier de la lame (Voir Figs. 22 et 24.)

Réglez de telle façon que la lame commence à tourner lorsque la distance entre le Levier de la lame (C) et la poignée est de 75 - 100 mm, avec le bouton jaune enfoncé ainsi qu'illustré dans la Fig. 24.

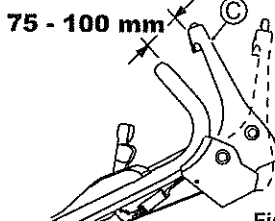

Fig. 24.

- 1 Si un réglage est nécessaire, procédez au réglage en faisant tourner l'Ajusteur (e), en desserrant le Contre-écrou (f) du Câble de la lame (a).
- 2 Réglez l'ajusteur sur la position optimale et serrez le Contre-écrou (f).
- 3 Vérifiez que la lame d'arrête complètement lorsque vous relâchez le Levier de la lame (C).

F

#### 8.5.3 Levier d'embrayage (Voir Figs. 22 and 25.)

Réglez de telle façon que la machine fonctionne (l'embrayage s'engage) lorsque la distance entre le Levier d'embrayage (B) et la poignée est de 75 - 100 mm ainsi qu'illustré dans la Fig. 25.

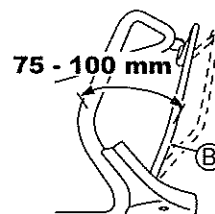

Fig. 25.

- 1 Si un réglage est nécessaire, procédez au réglage en faisant tourner l'Ajusteur (k), en desserrant le Contre-écrou (l) du Câble de l'embrayage (c).
- 2 Réglez l'ajusteur sur la position optimale et serrez le Contre-écrou (l).
- 3 Vérifiez que la machine peut être tirée vers l'arrière lorsque le Levier d'embrayage (B) est relâché.

#### 8.5.4 Levier de changement de vitesse (Voir Figs. 22 et 26.)

Réglez le jeu du Levier de changement de vitesse (D) à 1 - 3 mm ainsi qu'illustré dans la Fig. 26.

- 1 Si un réglage est nécessaire, procédez au réglage en faisant tourner l'Ajusteur (i), en desserrant le Contre-écrou (j) du Câble de changement de vitesse (d).
- 2 Réglez l'ajusteur sur la position optimale et serrez le Contre-écrou (j).
- 3 Démarrez le moteur et vérifiez que la vitesse de rotation change lorsque vous activez le Levier de changement de vitesse (D).

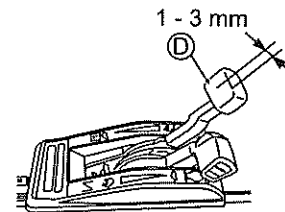

Fig. 26.

### REMARQUE

Demandez à votre distributeur de procéder au réglage de la machine si celle-ci ne fonctionne pas correctement alors que vous avez procédé aux réglages en appliquant les méthodes ci-dessus.

## 9. INSPECTION ET MAINTENANCE

**REMARQUE** Voir le manuel d'instructions du moteur pour les informations détaillées concernant la maintenance du moteur.

### 9.1 Nettoyage

- Essuyez toute saleté présente sur cette machine et sur les étiquettes de sécurité.
- N'aspergez pas directement de l'eau avec un tuyau ou autre, car cela risque de provoquer une défaillance de la machine.
- Essuyez la machine avec un chiffon sec après nettoyage, puis essuyez la surface en métal avec un chiffon imbibé d'huile.
- Nettoyez le sac à herbe en y aspergeant de l'eau avec un tuyau. Ne le réutiliser qu'après qu'il a séché.

### 9.2 Check-list

Heures de fonctionnement		À chaque fois	Temps		
			25	50	100
Huile moteur (8.1.1, 9.4)	Contrôle	○			
	Remplacement			○*	
Purificateur d'air (9.5)	Nettoyage		○		
Boulon desserré (9.8)	Contrôle	○			
Carburant (8.1.2)	Ravitaillement	○			
Bougie d'allumage (9.6)	Nettoyage				○
	Réglage				○
Lame (9.7)	Contrôle	○			
Boulon de la lame (9.7.1)	Contrôle	○			
Sac à herbe (8.1.3)	Contrôle	○			
	Nettoyage	○			
Câble de la commande des gaz	Réglage				○
Câble d'embrayage	Réglage		○		
Câble de la lame	Réglage		○		
	Contrôle		○		
Câble du changement de vitesse	Réglage		○		
Ouverture des soupapes	Réglage				○**
Chambre de combustion	Nettoyage				○**
Réservoir à carburant	Nettoyage				○**
Filtre	Nettoyage				○**
Tube à carburant	Contrôle				○

\* Changez l'huile après les 25 premières heures d'utilisation suivant l'achat.  
Après cela, changez l'huile toutes les 50 heures de fonctionnement en fonction du degré de saleté.

\*\* Pour le contrôle de cet élément, il est nécessaire d'appliquer des techniques de maintenance particulières et d'utiliser des outils spéciaux. Pour cela, veuillez demander conseil au distributeur le plus près de chez vous.

Les numéros entre parenthèses ( ) indiquent les sections du présent manuel auxquelles vous pouvez vous reporter.

### 9.3 Lubrification des différents éléments

Lubrifiez régulièrement tous les roulements à l'aide d'un pistolet à graisse afin de garantir le bon fonctionnement de chaque élément.

### 9.4 Remplacement de l'huile moteur

**REMARQUE** Extrayez l'essence avant d'incliner le moteur pour vidanger son huile. Traitez et mettez l'huile moteur au rebut dans le respect des dispositions réglementaires applicables dans chaque pays.

F

**ATTENTION** Faites très attention de ne pas vous brûler car le moteur et le tuyau d'échappement sont très chauds lorsque le moteur vient de s'arrêter.

- 1 Enlevez le bouchon du réservoir à huile. (Voir Section 8.1.1.) (Voir Fig. 27.)

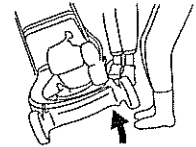

- 2 Vidangez l'huile moteur en la faisant couler par l'orifice de vidange.

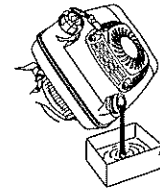

Auget à huile

Fig. 27.

### 9.5 Purificateur d'air (Voir Fig. 28.)

- 1 Retirer le couvercle (a).
- 2 Nettoyez l'élément (b) s'il est très sale.
- 3 Retour élément (b) à sa position initiale, et fermez le couvercle (a).

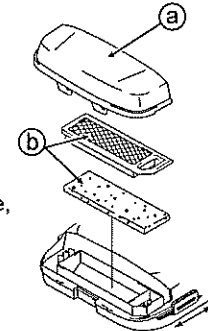

Fig. 28.

### 9.6 Bougie d'allumage

- 1 Enlevez le Capuchon de bougie (Q). (Voir Fig. 29.)
- 2 Sortez la Bougie d'allumage (P) à l'aide de la clé à bougie fournie. (Voir Fig. 30.)
- 3 Changez la Bougie d'allumage (P) si une quantité importante de carbone s'est accumulée dessus ou si sa partie isolante est craquelée ou endommagée.
- 4 Nettoyez le carbone qui s'est accumulé sur l'électrode, et ajustez l'écartement des électrodes à 0,7 mm. (Voir Fig. 31.)
- 5 Installez la Bougie d'allumage (P) et le Capuchon de bougie (Q).

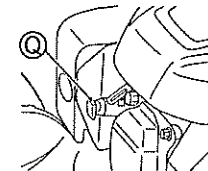

Fig. 29.

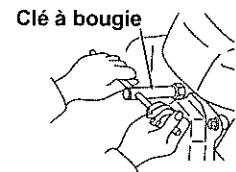

Fig. 30.

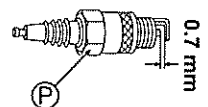

Fig. 31.

### 9.7 Lame

**REMARQUE** Inclinez la machine en orientant le côté carburateur du moteur vers le haut.

#### 9.7.1 Contrôle de boulons de montage de la lame

**DANGER** Arrêtez le moteur et enlevez la bougie d'allumage lorsque vous contrôlez la lame.

**ATTENTION** Portez des gants épais lorsque vous contrôlez, fixez ou démontez la lame.

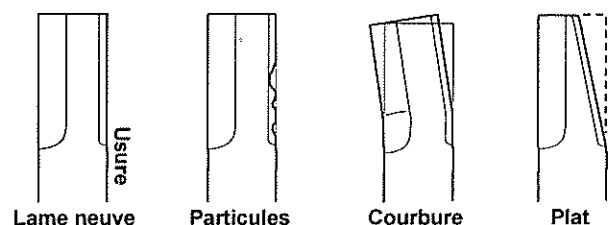

Fig. 32.

1 Vérifiez qu'il n'y a pas de problème de particules, de courbure ou d'usure sur la lame (S). (Voir Fig. 32.)

2 Si la lame (S) ou ses boulons de montage (T) sont "usés", "cassés" ou "déformés", remplacez-les par des pièces neuves correspondant à nos spécifications.

3 Vérifiez que les Boulons de montage de la lame (T) sont bien serrés au couple de torsion spécifié. (Voir Fig. 33.)

Fig. 33.

(Couple de serrage des boulons de montage de la lame (T) : 29-39 Nm)

### 9.7.2 Fixer / Démontez la lame

#### Démontage

1 Desserrez les Boutons de montage de la lame (T) et enlevez la lame.

#### Fixation

1 Nettoyez les déchets et l'herbe qui se sont accumulés autour du support de montage de la lame, et nettoyez toute saleté.

2 Serrez complètement les Boulons de montage de la lame (T) à la main.

3 Montez solidement la lame.

4 Vérifiez que les Boulons de montage de la lame (T) sont bien serrés au couple de torsion spécifié. (Voir Fig. 33.)

(Couple de serrage des boulons de montage de la lame (T) : 29-39 Nm)

**REMARQUE** Il est nécessaire de contrôler l'équilibrage de l'affûtage de la lame. Insérez un tournevis dans l'orifice central de la lame, et affûtez-la de telle façon que la portion inférieure de la lame devient horizontale, tout en contrôlant son équilibrage.

### 9.8 Contrôle des différents éléments

Vérifiez que tous les boulons, écrous et vis sont correctement serrés.

## 10. TRANSPORT

**⚠ DANGER** Arrêtez le moteur et enlevez le capuchon de la bougie. Ne pas laisser cette machine ni la transporter inclinée.

1 Fermez le robinet de carburant. (Voir Section 8.2.2.)

2 Détachez la poignée en fonction de la situation. Serrez temporairement les vis dans leurs positions d'origine si la poignée est détachée.

#### REMARQUE

Voir le manuel d'instructions distinct du moteur pour le dépannage du moteur, et demandez conseil à votre distributeur si vous ne parvenez pas à corriger une anomalie de la machine.

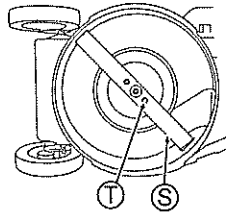

## 11. STOCKAGE À LONG TERME

### 11.1 Stockage

Effectuez les opérations suivantes lorsque la machine doit rester trente jours ou plus sans démarrer le moteur.

**⚠ DANGER** Avant de travailler, arrêtez le moteur et enlevez le capuchon de la bougie.

1 Changez l'huile moteur (Voir Section 9.4.) et faites tourner la machine à vide pendant cinq minutes.

2 Sortez le réservoir à carburant et le carburateur de l'essence qu'ils contiennent. (Voir Fig. 34.)

3 Nettoyez le purificateur d'air. (Voir Section 9.5.)

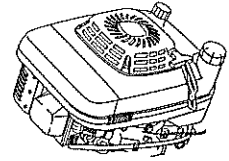

Fig. 34.

#### REMARQUE

- Consultez le manuel d'instructions du moteur pour les détails.
  - En vidant le carburant qui reste dans le carburateur, vous pourrez éviter les problèmes prévisibles tels que les problèmes de démarrage du moteur causés par les résidus de carburant.
- 4 Nettoyez la lame et chaque élément, et vérifiez le serrage.
  - 5 Essuyez les parties métalliques avec un chiffon imbibé d'huile.
  - 6 Retirez le capuchon de la bougie, et injectez de l'huile moteur (5 – 10 cc) dans le cylindre.
  - 7 Réinstallez la bougie d'allumage après l'avoir nettoyée. (Voir Section 9.6.)
  - 8 Tirez sur le démarreur à ressort deux ou trois fois, puis tirez doucement dessus pour le placer sur la position sur laquelle vous sentez une résistance.
  - 9 Nettoyez le sac à herbe.
  - 10 Après utilisation de la machine, placez-la dans un endroit plat, sec et non poussiéreux, et recouvrez-la pour stockage.

**REMARQUE** Réparez ou remplacez les pièces endommagées éventuelles. Utilisez exclusivement les pièces spécifiées.

## 12. MISE AU REBUT

- Mettez l'huile moteur et l'essence usagée ainsi que les résidus d'herbe au rebut dans le respect des lois applicables dans votre pays et des dispositions réglementaires qui s'appliquent dans votre région, ou bien demandez conseil à votre distributeur.
- Ne jamais les mettre au rebut de façon illégale, car cela risquerait de causer des problèmes de pollution du sol et/ou des eaux.
- Mettez les chiffons utilisés pour essuyer l'essence ou l'huile au rebut sans les mélanger aux ordures domestiques.

## 13. DÉPANNAGE

Demandez conseil à votre distributeur si vous ne parvenez pas à remédier à une anomalie de la machine. Ne démontez pas la machine lorsque ce n'est pas nécessaire.

Problème	Cause possible	Page à consulter
Le moteur ne démarre pas.	Il n'y a pas d'essence.	8.1.2
	La quantité d'huile moteur est insuffisante.	8.1.1
	La manette des gaz est placée sur "STOP".	8.2.1
	Le capuchon de la bougie est enlevé.	8.2.1
	La quantité d'essence arrivant dans le cylindre est trop importante.	9.5
Le moteur est difficile à démarrer.	Le purificateur d'air est sale.	9.5
	Le carburateur est bouché.	
	De l'eau a pénétré dans le réservoir à carburant ou dans le carburateur.	
La puissance du moteur est insuffisante.	Le bouchon du réservoir à essence a été enlevé.	
	Le câble de la commande des gaz est mal réglé.	
	Le carburant est sale.	
Surchauffe du moteur	L'écartement des électrodes de la bougie n'est pas bon.	9.6
	Le purificateur d'air est sale.	9.5
	Le ventilateur de refroidissement est sale.	
	La quantité d'huile moteur est insuffisante.	8.1.1
Vibrations anormales	Le démarreur à ressort est bouché, etc.	
	L'installation de la lame et ou du moteur n'est pas serrée.	9.8
	Déséquilibre de la lame.	9.7.2

**CERTIFICATE OF CONFORMITY  
 CERTIFICAT DE CONFORMITÉ  
 ÜBEREINSTIMMUNGS BESCHEINIGUNG  
 CERTIFICATO DI CONFORMITA'  
 CERTIFICADO DE CONFORMIDAD  
 CERTIFICADO DE CONFORMIDADE  
 CERTIFICAAT VAN OVEREENSTEMMING**

46019-207

I, the undersigned,  
 Je soussigné  
 Der Unterzeichnete  
 Io, il sottoscritto  
 Yo, el suscrito,  
 Eu, abaixo assinado  
 Ondergetekende

**ISEKI & CO., LTD.**

3-14, NISHINIPPORI 5-CHOME ARAKAWA-KU TOKYO 116-8541, Japan

Phone: +81-3-5604-7826

Fax: +81-3-5604-7703

certify that the lawnmower :  
 atteste que la tondeuse à gazon :  
 bestätigt, daß der Rasenmäher :  
 dichiaro che il tosaerba :  
 certifico que la segadora de césped :  
 certifico de que o corta-relva :  
 verklaart dat gazonmaaimachine :

**ISEKI & CO., LTD.**

1. Category Combustion engine  
 catégorie moteur à combustion  
 Bauart Rasenmäher-Verbrennungsmotor  
 Categoria Motore di combustione  
 Categoría Motor de combustión interna  
 Categoria Motor de combustão  
 soort verbrandingsmotor

2. Make ISEKI & CO., LTD.  
 marque  
 Fabrikmarke  
 Fabbricazione  
 Marca  
 Fabricante  
 merk

3. Type  
 Type  
 Typ  
 Tipo  
 Tipo  
 Tipo  
 Type  
SW7190BE4

4. Identification of the series  
 Identification de série  
 Seriennummer  
 Identificazione della serie  
 Identificación de la serie  
 Identificação da série  
 seriennummer

5. Engine - type FJ151V  
 Moteur - type  
 - max. output 2.9 kW (3,200rpm)  
 - puissance maximum 2.9 kW

- manufacturer KAWASAKI HEAVY INDUSTRIES, LTD.  
 - constructeur  
 - rotational speed during the tests 2,700 rpm  
 - vitesse de rotation pendant les mesures 2,700 tours/minute

6. Examined by (laboratory reference)  
 Examinée par (référence du laboratoire)

7. Verbal proceeding No.  
 Procès-verbar no.

conforms to the specifications of Directive 2000/14/EC  
 est conforme aux spécifications de la directive on 2000/14/EC  
 mit de Vorschriften der Richtlinie 2000/14/EC übereinstimmt  
 conforme alle specificazioni delle direttive 2000/14/EC  
 cumple con las especificaciones de la Disposición 2000/14/EC  
 está em conformidade com as especificações da Directiva 2000/14/EC  
 in overeenstemming is met het bepaalde in de richtlijn 2000/14/EC

Guaranteed sound power level 96 dB(A)  
 Niveau sonore garanti  
 Garantiertes Geräuschpegel  
 Livello della potenza del suono garantito  
 Nivel de potencia de sonido garantizada  
 Nível de som garantido  
 Gegarandeerd geluidsvolume

- type of cutting device horizontally rotating type  
 - genre du dispositif de coupe lame tournant dans un pain horizontal  
 - Art der Schneidevorrichtung Horizontal drehendes Messer  
 - Tipo di componente di taglio tipo dalla rotazione orizzontale  
 - Tipo de dispositivo de corte de rotacion horizontal  
 - Tipo de dispositivo de corte rotação horizontal  
 - soort maaimechanisme horizontaal roterend maaimes

- width of cut 48 cm  
 - largeur de coupe  
 - Schnittbreite  
 - Larghezza del taglio  
 - Ancho de corte  
 - Largura de corte  
 - maaibreedte

- speed of rotation of the cutting device 2,700 rpm  
 - vitesse de rotation du dispositif de coupe 2,700 tours/minute  
 - Umdrehungsgeschwindigkeit der Schneidevorrichtung 2,700 U/min  
 - Velocità della rotazione del componente di taglio : 2,700 rpm  
 - Velocidad de rotación del dispositivo de corte : 2,700 rpm  
 - Velocidade de rotação do dispositivo de corte 2,700 rpm  
 - draaisnelheid van het maaimechanisme 2,700 omwentelingen/min

Done at :  
 Fait à :  
 Durchgeführt von....  
 Realizzato da  
 Medido en:  
 Efectuado por  
 Gedaan door TOKYO

Date :  
 Date:  
 Datum  
 Data  
 Fecha:  
 Data  
 Datum Dec. 13, 2011

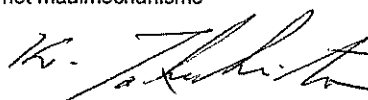
  
 K. Takeshita  
 3-14, NISHINIPPORI 5-CHOME ARAKAWA-KU TOKYO 116-8541, Japan  
 Director and Senior General Manager Overseas Business Department

**DECLARATION OF CONFORMITY  
DECLARATION DE CONFORMITE  
HAFTUNGSERKLÄRUNG FÜR NORMENEINHALTUNG  
DICHIARAZIONE DI CONFORMITA'  
DECLARACIÓN DE CONFORMIDAD  
DECLARAÇÃO DE CONFORMIDADE  
GELIJKVORMIGHEIDSVERKLARING**



We  
Nous  
Wir  
Noi  
Nosotros  
Nós  
Wij

**ISEKI & CO., LTD.** 3-14, NISHINIPPORI 5-CHOME ARAKAWA-KU TOKYO 116-8541, Japan

Phone: +81-3-5604-7826

Fax: +81-3-5604-7703

Name and address of the person authorised to compile the technical file, who must be established in the Community. ; See the accompanying sheet.  
Nom et adresse de la personne autorisée à constituer le dossier technique, qui doit être établi dans la Communauté. ; Voir la feuille d'accompagnement.  
Name und Anschrift der Person, die berechtigt, die technischen Unterlagen, die in der Gemeinschaft ansässig sein kompilieren. ; Siehe die beigefügten Blatt.  
Nome e indirizzo della persona autorizzata a costituire il fascicolo tecnico, che deve essere stabilito nella Comunità. ; Vedere il foglio di accompagnamento.  
Nombre y dirección de la persona facultada para elaborar el expediente técnico, quien deberá estar establecida en la Comunidad. ; Véase la hoja adjunta.  
Nome e endereço da pessoa autorizada a compilar o processo técnico, que deve ser estabelecido na Comunidade. ; Ver a ficha de acompanhamento.  
Naam en het adres van de persoon die gemachtigd is het technisch dossier, die moet worden in de Gemeenschap gevestigde compileren. ; Zie de bijbehorende plaat.

declare under our sole responsibility that the product  
déclarons, sous notre seule responsabilité, que le produit  
erklären hiermit unsere alleinige Haftung dafür, daß das Produkt  
dichiariamo sotto la nostra unica responsabilità che il prodotto  
declaramos, bajo nuestra sola responsabilidad, que el producto  
declaramos sob nossa inteira responsabilidade, que o produto  
verklaren hiermee onze exclusieve aansprakelijkheid ervoor dat het product

Technical documents deposited at ;  
Documents techniques déposés à ;  
Technische Unterlagen hinterlegt ;  
Tecnice documenti depositati presso ; N.V. ISEKI EUROPE S.A.  
Documentos técnicos depositados en ;  
Techniczne dokumenty zdeponowały ;  
Technische documenten worden gedeponeerd die bij ;

Designation of the machine(s)	: Petrol-powered lawn mower	(Refer to the reverse)	Type(s):
Désignation de la (des) machine(s)	: Tondeuse à essence	(Voir au verso)	Type(s):
Maschinenbezeichnung	: Rasenmäher mit Benzinmotor	(Siehe Rückseite)	Typ(en):
Denominazione della macchina	: Tosaerba a benzina	(Vedere retro)	Tipo(i):
Designación del (de los) artefacto(s)	: Cortacésped de motor de gasolina	(Consulte el dorso)	Tipo(s):
Designação da máquina(s)	: Corta-relva a gasolina	(Consultar o verso)	Tipo(s):
Benaming van de machine(s)	: Grasmaaier met benzinemotor	(Zie ommezijde)	Type(s):

**SW7190BE4**

to which this declaration relates is in conformity with the following standard(s) or other normative document(s)  
auquel se rattache la présente déclaration, est conforme à la(aux) norme(s) standard ou autre(s) document(s) normatif(s) suivants :  
auf das sich diese Erklärung bezieht, den folgenden Standards oder Normen bzw. Normenhlättern  
a cui la presente dichiarazione fa riferimento è conforme alle seguenti normative o ad altri documenti regolamentari  
al que se refiere la presente declaración está conforme con la(las) norma(s) standard u otro(s) documento(s) normativo(s) siguiente(s) :  
relativo à presente declaração, está em conformidade com a(s) seguinte(s) norma(s) ou outro(s) documento(s) normativo(s) :  
waarop deze verklaring betrekking heeft, overeenstemt met de volgende norm(en) of normatief(/ve) document(en)

(if applicable) following the provisions of :	2004/108/EC, 2006/42/EC, 2000/14/EC(ANNEX VI) Directive.
(si d'application) d'après les dispositions de la directive :	2004/108/EC, 2006/42/EC, 2000/14/EC(Annexe VI)
(falls anwendbar) folgenden Bestimmungen der Verordnung bzw. Richtlinie :	2004/108/EC, 2006/42/EC, 2000/14/EC(Anhang VI) entspricht.
(se applicabile) secondo le disposizioni della direttiva :	2004/108/EC, 2006/42/EC, 2000/14/EC(Allegato VI)
(Si es aplicable) según las disposiciones de la directiva :	2004/108/EC, 2006/42/EC, 2000/14/EC(Anexo VI)
(se aplicável) segundo as disposições da directiva :	2004/108/EC, 2006/42/EC, 2000/14/EC(Anexo VI)
(indien van toepassing) volgens de beschikkingen van richtlijn :	2004/108/EC, 2006/42/EC, 2000/14/EC(Bijlage VI)

measured sound power level  
niveau sonore mesuré  
Gemessener Geräuschpegel  
livello della potenza del suono misurato  
nivel de potencia de sonido medida  
níel de som medido  
Gemeten geluidsvolume ----- 95dB(A)

Notified Body :  
Organisme accrédité :  
Zuständige Stelle : TÜV SÜD Industrie Service GmbH  
Organismo notificato :  
Organismo acreditado :  
Orgão notificado :  
Keuringinstantie : Westendstrasse 199 D-80686 Munich Germany

Guaranteed sound power level  
Niveau sonore garanti  
Garantierter Geräuschpegel  
Livello della potenza del suono garantito  
Nível de potencia de sonido garantizada  
Níel de som garantido  
Gegarandeerd geluidsvolume ----- 96dB(A)

K. Takeshita  
3-14, NISHINIPPORI 5-CHOME ARAKAWA-KU TOKYO 116-8541, Japan  
Director and Senior General Manager Overseas Business Department

Done at :	Date :
Fait à :	Date :
Durchgeführt von....	Datum
Realizzato da	Data
Medido en:	Fecha:
Efectuado por	Data
Gedaan door TOKYO	Datum Dec. 13, 2011

In the event of an alteration of the machine(s) not carried out in consultation and agreement with us this declaration shall lose its validity.  
En cas de modification de la (des) machine(s) exécutée sans notre consultation ni notre accord, la présente déclaration perd toute valeur.  
Im Falle einer Veränderung des Geräts ohne vorherige Beratung oder Zustimmung von uns, verliert diese Erklärung ihre Gültigkeit und ist nicht mehr bindend.  
La presente dichiarazione perderà la propria validità qualora vengano apportate modifiche alla macchina senza averci precedentemente consultato e senza il nostro consenso.  
Esta declaración pierde toda su validez en caso de alteración del (de los) artefacto(s) efectuada sin consultarnos y sin obtener nuestra autorización.  
Esta declaração perde a sua validade se forem efectuadas alterações à máquina(s) sem a nossa consulta e aprovação.  
In het geval van een wijziging aan de machine(s), die niet uitgevoerd wordt in overleg met en na goedkeuring door ons, zal deze verklaring haar geldigheid verliezen.







ISEKI France S.A.S - ZAC des Ribes  
27, avenue des frères Montgolfier - CS 20024  
63178 Aubière Cedex  
Tél. 04 73 91 93 51 - Fax. 04 73 90 23 11  
E-mail : [info@iseki.fr](mailto:info@iseki.fr) - [www.iseki.fr](http://www.iseki.fr)