

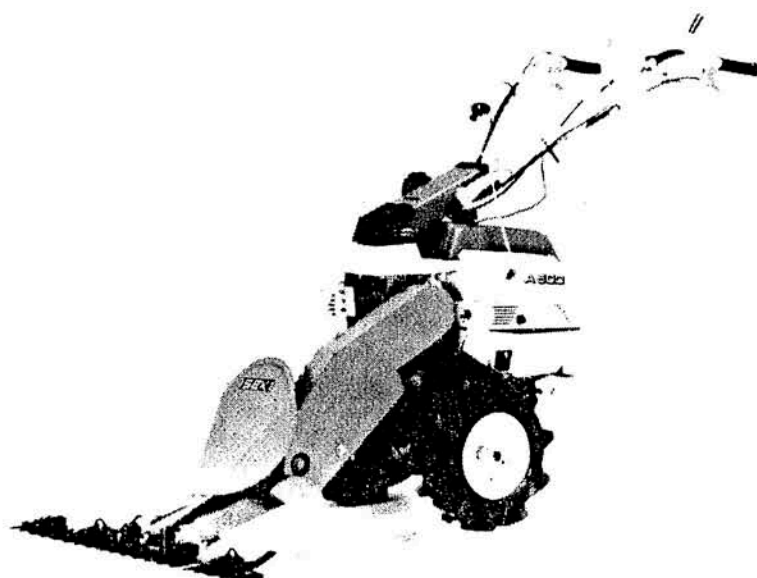

# NOTICE D'EMPLOI PIECES DETACHEES

*Mécanisme faucheuse*



## SM12

**A300 - A400 - A500**



Yvon Béal 21, Av. de l'agriculture - B.P. 16  
Z.I. de Brézet 63014 Clermont-Ferrand Cedex 2  
Tél: 04 73 91 93 51 Télécopie: 04 73 90 23 11  
www.yvonbeal.fr Email: info@yvonbeal.fr  
R.C.B. 304 973 886 - SIREN 304 973 886

**01-000196-050907  
03-000477-050907**



# *Notice d'emploi*

## 1) Préparatifs pour la mise en marche

Fixer le capot balancier au bloc-avant serrer à fond les boulons, assembler le bloc-avant et le support arrière, assembler l'entraîneur de lame avec la plaque d'entraînement 90° montage des deux pièces avec la barre de coupe fixer la barre de coupe au bloc avant, et la verrouiller avec la clips-clavette fixer le mécanisme à la chape de la machine, placer la cheville d'arrêt serrer à fond le boulon et bloquer avec l'écrou et placer la clavette avant de mettre la poulie et serrer les boulons. monter la courroie et la tendre. boulonner le carter de protection détendre la courroie.

## 2) Mise en marche

Régler la hauteur de coupe désirée par les patins de glissement, lancer le moteur, mettez la marche arrière, enclencher le mécanisme de coupe par le levier. Après un court temps de coupe vérifier et resserrer si nécessaire toutes les boulons et les écrous. Ne faucher qu'avec une barre de coupe bien réglée, vérifier le jeu des sections et monter éventuellement de nouvelles sections.

## 3) Soins

Après chaque fauchage nettoyer soit avec un chiffon soit à la brosse le mécanisme d'entraînement, graisser de temps à autre les articulations du porte barre et la tige de l'entraîneur de lame.

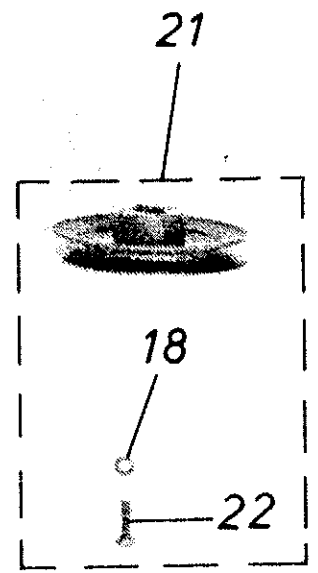
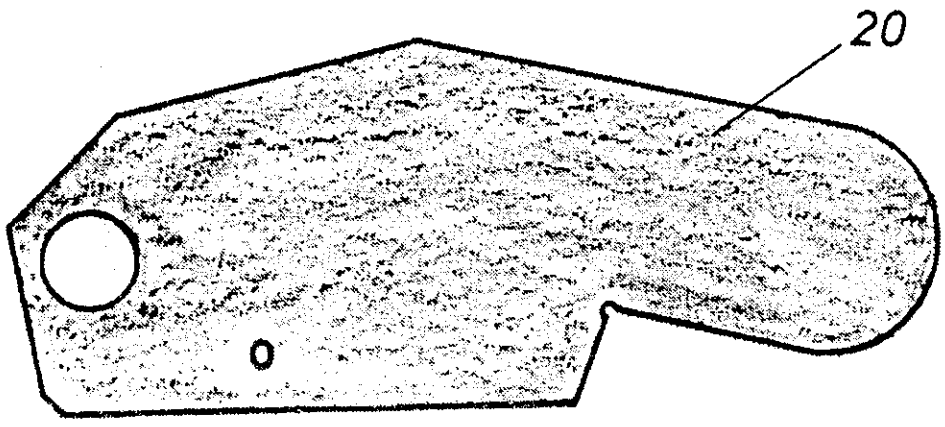
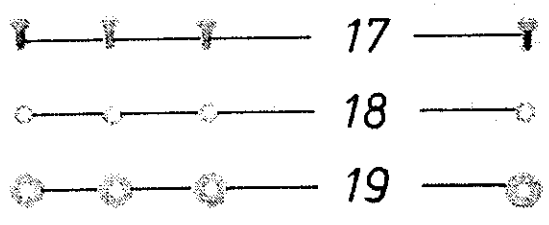
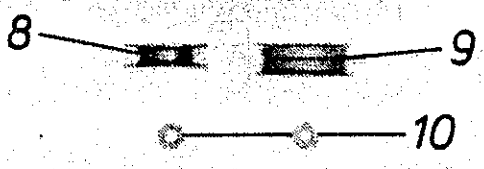
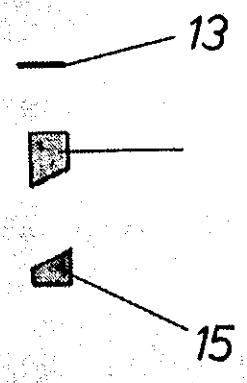
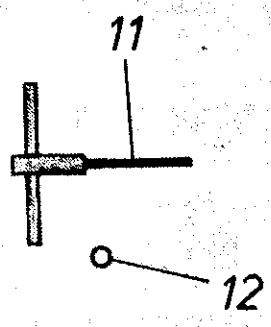
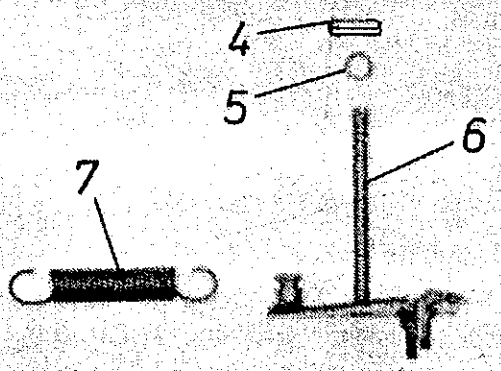
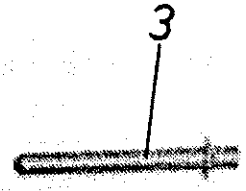
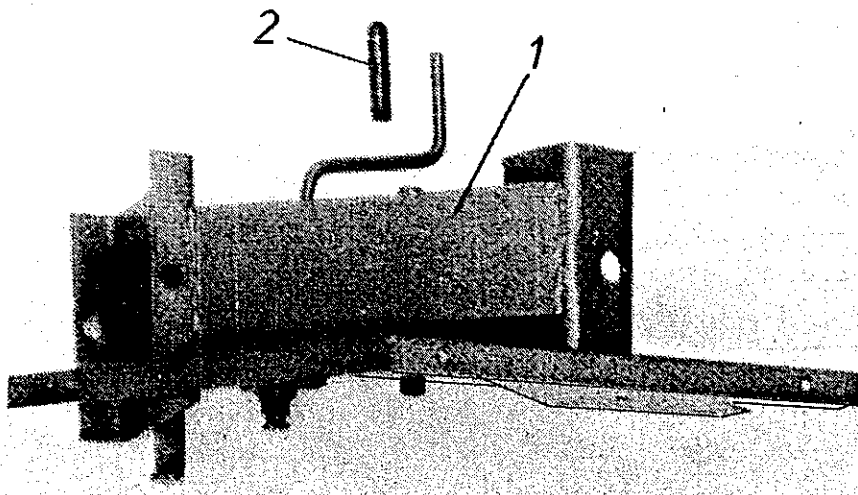



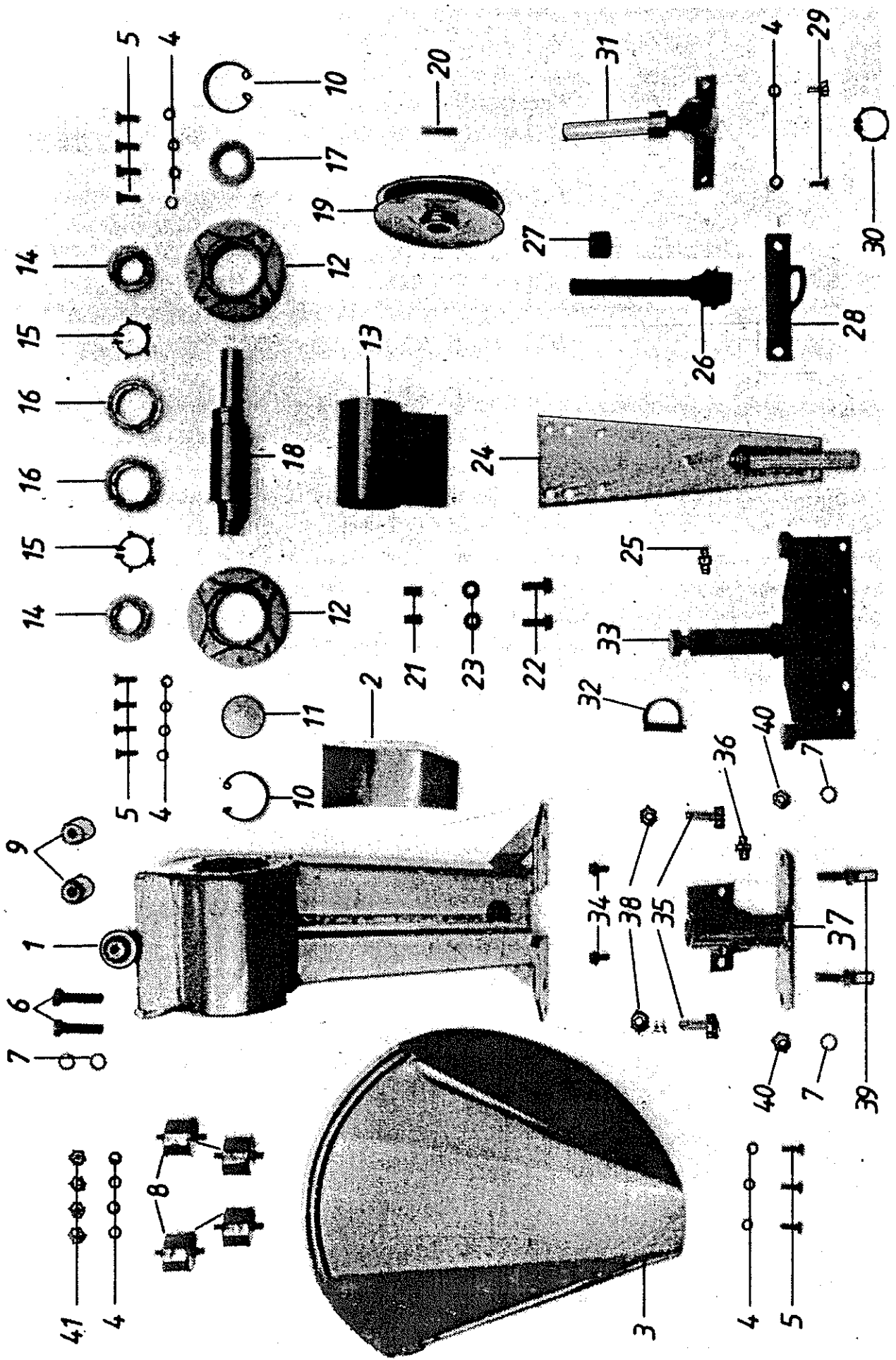

No. de pos.	Numéro de commande	Qté.	Désignation
-	AC-100-007	1	bloc avant cpl.
1	AC-100-141	1	bloc avant
2	AC-100-148	1	fourreau protecteur
3	AC-100-146	1	chapot balancier
4	HT-011-008	17	bague de ressort A 8
5	HO-021-083	11	vis à six pans M8 x 20
6	HO-011-152	2	vis à six pans M12 x 45
7	HT-011-013	4	bague de ressort A 12
8	HK-001-002	4	silentbloc
9	HK-001-003	2	cylindre-bloc
10	HU-020-051	2	bague de sûreté 1 52
11	DA-140-013	1	rondelle
12	DX-004-001	2	flasque
13	AC-100-144	1	entretoise
14	HA-030-026	2	roulement à billes 6205 2RS
15	HU-030-035	2	collet d'axe A35 x 1,5L
16	HA-030-008	2	roulement à billes 6007 2RS
17	DA-140-012	1	rondelle
18	DC-391-001	1	arbre excentrique
19	AZ-001-125	1	poulie
20	HX-010-271	1	goupille de serrage 8 x 40
21	HX-010-290	2	goupille de serrage 10 x 20
22	HP-035-114	2	boulon tensil M10 x 25
23	HS-045-006	2	écrou tensil M 10
24	AC-100-145	1	balancier
25	KE-001-002	1	nipple de graissage
26	KC-001-002	1	entraîneur de lame
27	HJ-012-001	1	capuchon
28	DX-003-001	1	plaque de l'entraîneur de lame
29	HO-021-082	2	vis à six pans M8 x 16
30	HU-030-030	1	collet d'axe A30 x 1,5L
31	AZ-004-053	1	entraîneur de lame cpl.
32	AZ-008-002	1	clavette
33	AZ-005-006	1	livrer par ESM, Ennepetal
34	HP-035-082	2	boulon tensil M8 x 16
35	HO-021-115	2	vis à six pans M10 x 30
36	KE-001-001	1	nipple de graissage
37	AC-100-143	1	guidage de porte barre
38	HR-011-006	2	écrou à six pans M 10
39	AC-100-142	2	arrêt
40	HR-011-007	2	écrou à six pans M 12
41	HR-011-005	4	écrou à six pans M 8



**Yvan Béal - 21, av. de l'Agriculture - B.P 16  
Z.I. du Brézet - 63014 Clermont-Ferrand Cedex 2  
Tél : 04 73 91 93 51 - Télécopie : 04 73 90 23 11  
[www.yvanbeal.fr](http://www.yvanbeal.fr) - E-mail : [info@yvanbeal.fr](mailto:info@yvanbeal.fr)  
R.C.S. B 304 973 886 - S.A.S. au capital de 612 000 €**