



# NOTICE D'EMPLOI

## Débroussailleuse à lames



**SH61**



Yvan Béal - 21, av. de l'Agriculture - B.P. 16  
Z.I. du Brézet - 63014 Clermont-Ferrand Cedex 2  
Tél : 04 73 91 93 51 - Télécopie : 04 73 90 23 11  
www.yvanbeal.fr - E-mail : info@yvanbeal.fr  
R.C.S. Clermont-Fd B 304 973 886 S.A.S. au capital de 612 000 €

**01-000411-080521**



## **INTRODUCTION**

Toute l'équipe OREC vous félicite pour avoir choisi les débroussailleuses OREC SH 61 ou SH 71. Lisez ce manuel avant d'utiliser votre débroussailleuse, les informations qu'il donne vous permettront d'effectuer un travail de qualité en toute sécurité. Conservez-le à portée de main pour qu'il vous serve de référence. Demandez un autre manuel à votre revendeur si celui-ci est perdu ou abîmé.

La sécurité dans l'emploi de ces machines dépend de la manière dont elles sont utilisées avec les limitations expliquées dans ce manuel. Vous devez connaître et suivre **toutes** les règles de sécurité de ce manuel et des débroussailleuses.

Les débroussailleuses OREC SH 61 ou SH 71 que vous avez achetées ont été soigneusement conçues et fabriquées pour vous donner toute satisfaction. Comme tout engin mécanique, elles nécessitent nettoyage et maintenance. Lubrifiez-les comme indiqué. Suivez les règles et les informations de sécurité données dans ce manuel et sur les autocollants de sécurité des débroussailleuses.

Pour l'entretien, votre revendeur OREC possède la compétence, les pièces OREC et les outils nécessaires pour répondre à vos besoins.

Utilisez exclusivement les pièces d'origine OREC, les pièces « adaptables » ne sont pas au niveau de qualité nécessaire pour que la machine fonctionne correctement et en toute sécurité ; de plus, elles rendront la garantie caduque. Inscrivez ci-dessous le modèle et le numéro de série de votre machine:

**MODELE** :.....

**N° DE SERIE** :.....

Donnez ces informations à votre revendeur pour obtenir les bonnes pièces.

Dans un souci de progrès constant, OREC se réserve le droit de modifier ses machines sans pour cela être tenu d'apporter ces modifications aux machines déjà vendues.

Les illustrations et caractéristiques de ce manuel peuvent varier légèrement sur votre machine, à cause de modifications apportées à la production.

A travers ce manuel, la gauche et la droite ainsi que l'avant et l'arrière sont déterminées en étant au poste de travail.

Tout au long de ce manuel le terme **IMPORTANT** est utilisé pour indiquer qu'une défaillance peut entraîner des dommages à la machine. Les termes **AVERTISSEMENT**, **ATTENTION** et **DANGER** sont utilisés avec le symbole alerte sécurité (un triangle avec un point d'exclamation) pour indiquer le degré de danger pour votre sécurité.



Ce symbole veut dire: attention, soyez attentif, votre sécurité est en jeu. Il rappelle les consignes de sécurité où porte votre attention sur les pratiques dangereuses qui peuvent provoquer des blessures.



### **AVERTISSEMENT**

Attire votre attention sur un rappel des règles de sécurités qui peuvent causer des blessures si elles ne sont pas observées.



### **ATTENTION**

Attire votre attention sur un danger existant qui peut provoquer des blessures ou la mort si des précautions appropriées ne sont pas prises.



### **DANGER**

Attire votre attention sur un danger très important qui entraînera certainement des blessures irréparables ou la mort si les bonnes précautions ne sont pas prises.

## **TABLE DES MATIERES**

INTRODUCTION .....	2
CARACTERISTIQUES .....	4
LISTE DE VERIFICATIONS .....	4
REGLES DE SECURITE .....	5
DESCRIPTION DE LA MACHINE .....	7
AUTOCOLLANTS DE SECURITE.....	8
COMMANDES DE L'UTILISATEUR .....	10
UTILISATION.....	12
ENTRETIEN MAINTENANCE .....	14
TABLEAU D'ENTRETIEN PERIODIQUE .....	20
PANNES ET REMEDES.....	21
COUPLES DE SERRAGE (daNm) .....	21
CERTIFICAT DE CONFORMITE SH61.....	22
DECLARATION DE CONFORMITE SH61 .....	22
MESURE DES VIBRATIONS EMISES SH61 .....	22
CERTIFICAT DE CONFORMITE SH61H.....	23
DECLARATION DE CONFORMITE SH61H.....	23
MESURE DES VIBRATIONS EMISES SH61H .....	23
CERTIFICAT DE CONFORMITE SH71H.....	25
DECLARATION DE CONFORMITE SH71H.....	25
MESURE DES VIBRATIONS EMISES SH71H .....	25
CERTIFICAT DE CONFORMITE SH71.....	24
DECLARATION DE CONFORMITE SH71 .....	24
MESURE DES VIBRATIONS EMISES SH71 .....	24
GARANTIE .....	25
NOTES .....	27

## **CARACTERISTIQUES**

	SH 61	SH 71
Moteur	KAWASAKI FJ180V	HONDA GXV340
Transmission	Mécanique	Mécanique
Vitesse avant (km/h)	(1) 1,59 (2) 2,39 (3) 3,58	(1) 1,59 (2) 2,39 (3) 3,58
Vitesse arrière (km/h)	1,59	1,59
Largeur de coupe (mm)	600	700
Hauteur de coupe (mm)	55 à 100	55 à 100
Poids (kg)	85	105
Réservoir (litres)	2,4	2,3
Entraînement de la coupe	par courroie	par courroie
Embrayage de la coupe	par tension de courroie	par tension de courroie
Vitesse de rotation (tr/min)	1624 ou 2351 avec SH61 H	1682 ou 2351 avec SH71 H
Largeur hors tout (mm)	710	810

## **LISTE DE VERIFICATIONS**

### Au concessionnaire revendeur

- Le montage, l'installation et la mise en route des débroussailleuses est la responsabilité du revendeur OREC.
- Lisez le manuel d'utilisation et d'entretien ainsi que les règles de sécurité.
- Vérifiez que les points indiqués sur les listes de vérifications avant livraison et à la livraison ont tous été vérifiés et éventuellement corrigés avant de laisser la machine à son propriétaire.

### -Vérifications avant livraison

- Vérifiez que tous les écrans, grilles et garants de sécurité sont en place et en bon état.
- Vérifiez que les déflecteurs sont en place et en bon état. Remplacez-les si nécessaire.
- Vérifiez que les autocollants de sécurité sont en place et en bon état. Remplacez-les si nécessaire.
- Vérifiez que tous les vis et boulons sont serrés au bon couple (voir tableau en fin de manuel).
- Garnissez les graisseurs et lubrifiez la machine.
- Vérifiez que la machine fonctionne correctement.
- Vérifiez l'état des courroies et de la transmission.

### Vérifications à la livraison

- Montrez au client comment réaliser les réglages.
- Expliquez-lui l'importance de la lubrification et montrez-lui les points de lubrification sur la machine.
- Montrez-lui les dispositifs de sécurité, grilles, garants, déflecteurs ainsi que les options.
- Présentez au client le manuel d'utilisation et d'entretien, demandez-lui de bien le connaître.

## REGLES DE SECURITE

\* Lisez et respectez les règles de sécurité écrites dans ce manuel, votre revendeur vous les expliquera si vous en faites la demande.

\* Essayez d'abord la machine sur une surface plate et vaste. Familiarisez-vous avec les commandes et l'utilisation correcte de la machine.

\* Gardez ce manuel à portée de main et en bon état cela évitera des accidents par méconnaissance des règles. Assurez-vous que toute personne qui utilise la machine ai lu et compris ce manuel.



### ATTENTION

**Quelques illustrations peuvent montrer la machine dépourvue d'écrans, de boucliers, N'utilisez jamais la machine sans ces dispositifs.**

\* Apprenez à arrêter la machine en cas d'urgence. Lisez ce manuel.

\* N'autorisez pas les enfants à utiliser cette machine, ainsi que les personnes non formées à l'emploi de cette machine.

\* Ne travaillez pas en présence de personnes, en particulier d'enfants ou d'animaux dans le voisinage immédiat. N'oubliez pas que vous êtes responsable des accidents ou des phénomènes dangereux survenant aux autres personnes ou à leurs biens.

\* Portez toujours des équipements de protection pour la tête, les yeux, les oreilles, les mains et les pieds lorsque vous utilisez cette machine.



\* Portez toujours des vêtements ajustés qui éviteront d'être happés par les pièces en mouvement.

\* Vérifiez que les autocollants de sécurité sont en place et en bon état.

\* Nettoyez les accumulations d'herbe ou de débris.

\* Vérifiez que la machine est en bonne condition de travail avant de l'utiliser.

\* Vérifiez que tous les écrans, grilles, sont en place et en bon état.

\* Utilisez toujours de l'essence sans plomb. Le non-respect de cette consigne peut provoquer un incendie ou des dommages au moteur.



### ATTENTION

**L'essence est hautement inflammable :**

- **Stockez le carburant dans des récipients spécialement prévus à cet effet.**

- **Faite le plein à l'extérieur uniquement et ne fumez pas pendant cette opération.**

- **Ajoutez du carburant avant de démarrer le moteur. N'enlevez jamais le bouchon du réservoir de carburant, ne rajoutez jamais de carburant pendant que le moteur tourne ou tant qu'il est chaud.**

- **Si du carburant a été répandu sur le sol, ne tentez pas de démarrer le moteur et éloignez la machine de cette zone pour éviter toute inflammation, tant que les vapeurs de carburant ne sont pas dissipées.**

- **Remettez correctement en place après chaque plein, le bouchon du réservoir de carburant.**

- \* Remplacez tout silencieux d'échappement défectueux.
- \* Inspectez et nettoyez le chantier des branches, pierres ou débris qui peuvent être projetés en causant des blessures ou des dommages.
- \* Avant utilisation, procédez toujours à un contrôle visuel pour vous assurer que la lame n'est ni trop usée ni trop endommagée.
- \* Ne faites pas tourner le moteur dans un endroit confiné où les vapeurs de monoxyde de carbone peuvent s'accumuler.
- \* Travaillez exclusivement à la lumière du jour ou avec une bonne lumière artificielle.
- \* Assurez bien vos pas sur les terrains en pente. Traitez les pentes transversalement, jamais en montant ou descendant.
- \* Faites très attention si vous travaillez sur un sol pierreux. Des pierres peuvent être projetées par la lame et provoquer des blessures.
- \* Changez de direction avec beaucoup de précautions sur les terrains pentus.
- \* Ne travaillez pas sur des terrains trop abrupts.
- \* Marchez, ne courez jamais avec la machine.
- \* Inversez le sens de marche ou tirez la machine à vous avec beaucoup de précautions.
- \* Ne modifiez pas les réglages de régulations de vitesse du moteur et ne l'utilisez pas en surrégime.
- \* Démarrez le moteur avec précaution en respectant les instructions de ce manuel et en éloignant vos pieds de la lame.
- \* Ne placez jamais vos mains ou pieds près des éléments en rotation.
- \* Ne soulevez, ne transportez jamais la machine lorsque le moteur tourne.
- \* Arrêtez le moteur toutes les fois que la machine doit rester sans surveillance et avant de faire le plein de carburant.
- \* Réduire les gaz pendant la phase d'arrêt du moteur et couper l'alimentation en carburant à la fin du travail.
- \* Vérifiez périodiquement le serrage de toute la boulonnerie.
- \* Ne stockez jamais une machine dont le réservoir contient encore de l'essence dans un local où les vapeurs peuvent atteindre une flamme ou une étincelle.
- \* Laissez le moteur refroidir avant de ranger la machine dans un local quelconque.
- \* Si le réservoir de carburant doit être vidangé, faites cette opération à l'extérieur.

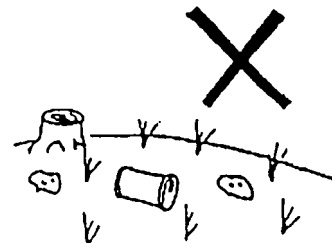

## DESCRIPTION DE LA MACHINE

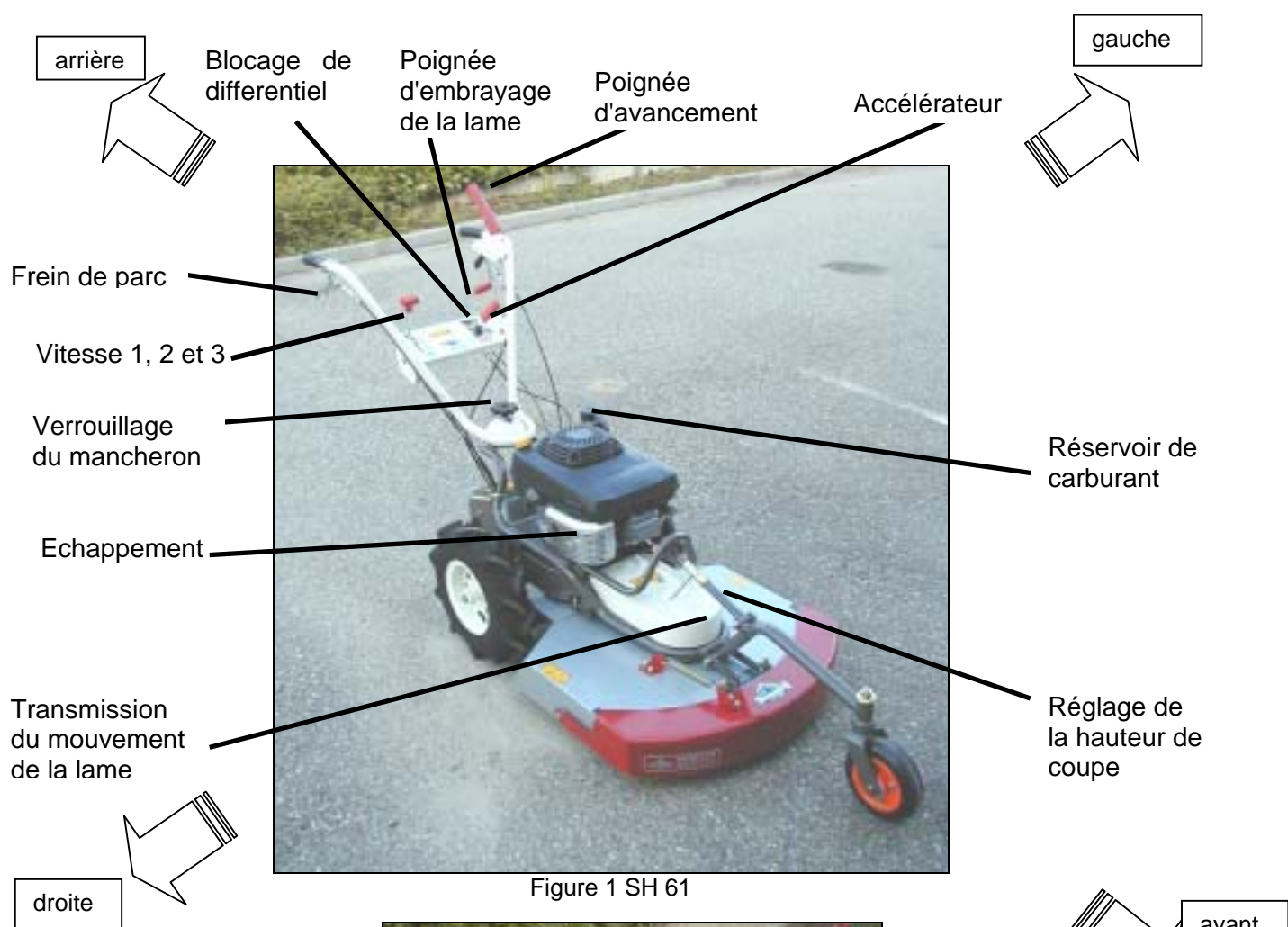

Figure 1 SH 61

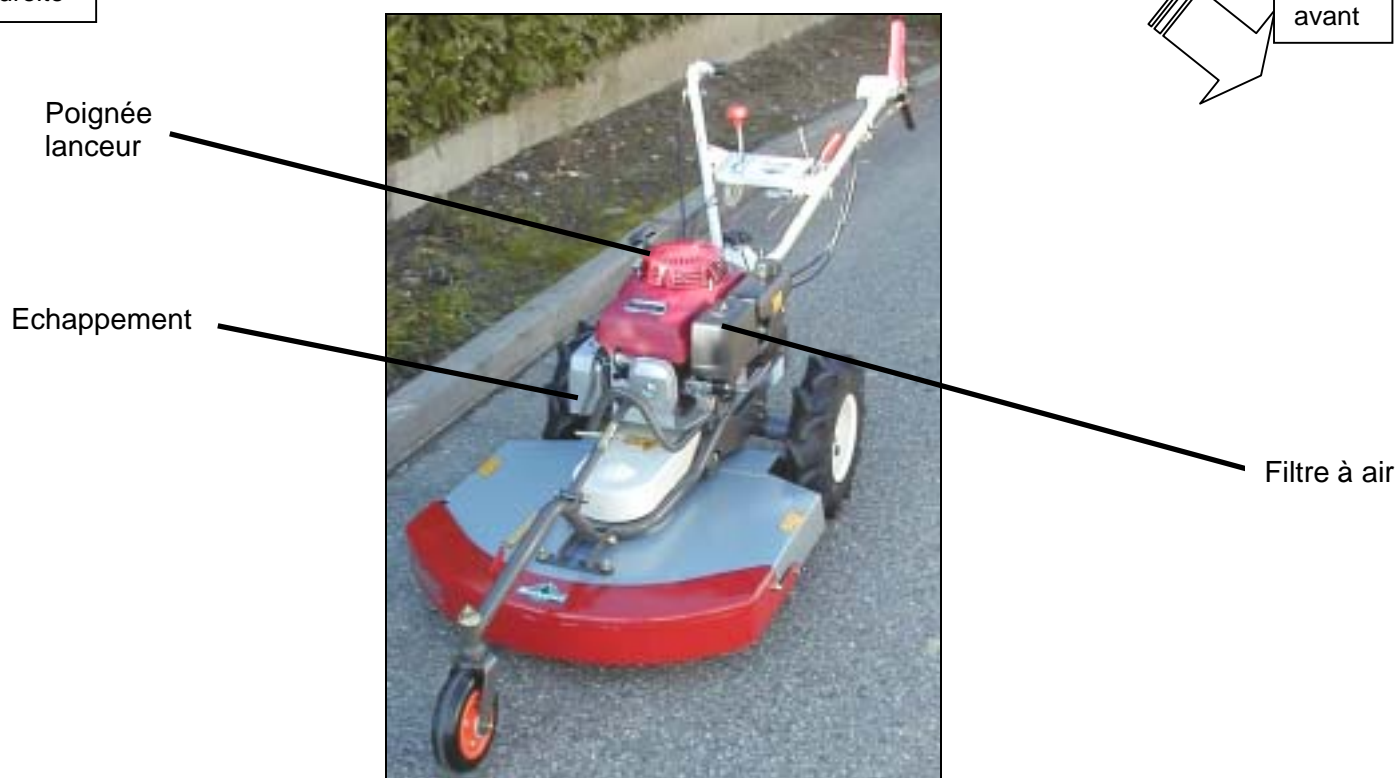

Figure 1 bis SH 71



## AUTOCOLLANTS DE SECURITE

Notez l'emplacement de ces autocollants qui participent activement à votre sécurité, remplacez-les immédiatement s'ils sont endommagés ou absents. Commandez les auprès de votre revendeur.



Attention à la courroie

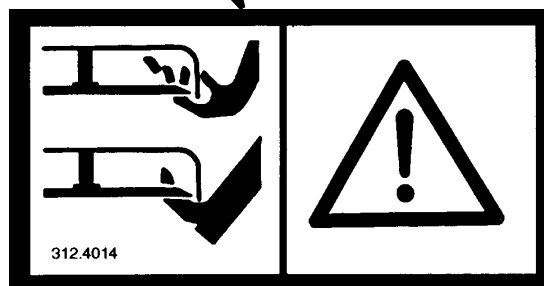

Ne passez pas les mains et les pieds sous le carter de coupe

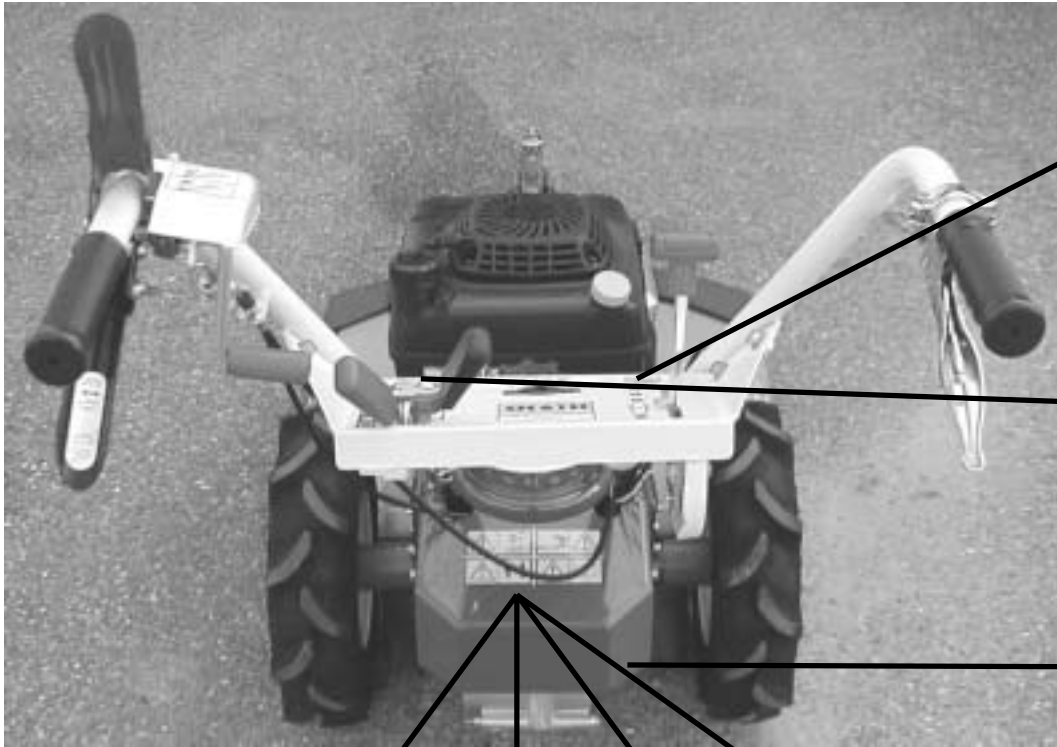

Portez un masque anti-poussière, un casque antibruit et des lunettes de protection



Ne dépassez pas une pente de 15°

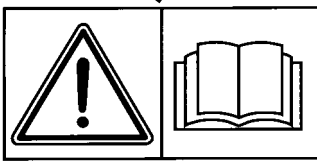

Lisez la notice d'utilisation



Eloignez-vous de la machine

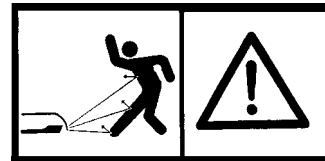

Attention aux projections



Débranchez l'antiparasite avant toutes opérations de maintenance ou nettoyage

## COMMANDES DE L'UTILISATEUR

### Poignée d'avancement

Pour faire avancer la débroussailleuse, appuyez sur la poignée d'avancement (Figure 2, repère 1). Dès que vous relâchez la poignée, la machine s'arrête.

### Embrayage de la coupe

Il est utilisé pour le débroussaillage. Appuyez sur la poignée de dessus (Figure 2, repère 2) et tirez à vous la manette (Figure 2, repère 3) pour mettre la lame en rotation. Dès que vous relâchez la poignée (Figure 2, repère 2), la manette (Figure 2, repère 3) revient à sa position initiale. La lame est débrayée.

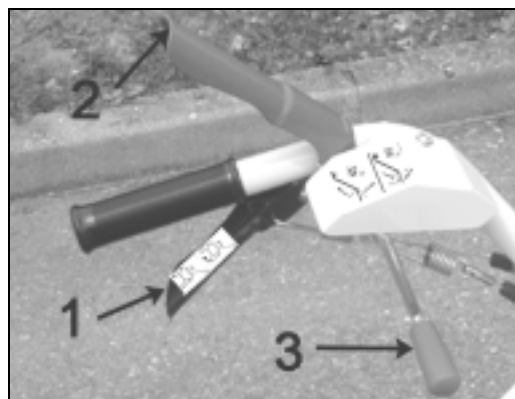

Figure 2



### AVERTISSEMENT

**Placez toujours le levier d'embrayage de coupe en position débrayé lorsque vous effectuez l'entretien ou le transport de la machine.**

### Levier de vitesse

Il permet de sélectionner la vitesse d'avancement (figure 3, repère 1). La position (N) correspond au point mort.

Placez le levier sur 1 lorsque la hauteur des broussailles est importante. Placez le levier sur 2 quand la hauteur des broussailles est faible et enfin sur 3 pour le déplacement de la débroussailleuse. Pour reculer, amenez le levier à fond vers vous (position R).



### AVERTISSEMENT

**Les vitesses doivent être changées seulement machine à l'arrêt.**

### Levier de starter, d'accélération et stop (figure 4, repère 1)

Ce levier a plusieurs fonctions.

La position stop pour l'arrêt du moteur de la machine, se trouve levier complètement ramené vers vous. La position starter pour le démarrage à froid du moteur se trouve levier poussé à fond vers l'avant. Ne l'actionnez pas moteur chaud. Si vous poussez ce levier de deux crans vers l'avant à partir de la position stop, le moteur tournera à sa vitesse maximum (symbole : lapin). Ramenez le levier d'un cran vers l'arrière, le moteur est alors au ralentie (symbole : tortue).

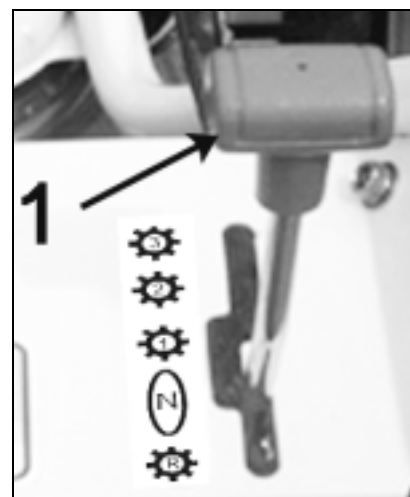

Figure 3

### Levier de blocage de différentiel

Actionnez ce levier (figure 4, repère 2) en le poussant en avant, lorsqu'une roue motrice commence à patiner dans un terrain meuble ou humide, compromettant ainsi le bon avancement de la machine. Il est préférable d'engager le blocage du différentiel lorsque les roues tournent lentement afin de minimiser les chocs sur la transmission. Si une roue tourne vite, baissez le régime de rotation du moteur avant d'engager le blocage du différentiel. Tirez ce levier vers vous pour enlever le blocage du différentiel.



Figure 4



**Ne pas tourner avec la débroussailleuse blocage de différentiel engagé.**

### Commande de frein

Actionnez cette poignée (figure 5 repère 1), placée à droite sur le mancheron pour immobiliser la machine.



### **AVERTISSEMENT**

**Dans les pentes, actionnez le frein si la machine s'emballe.**

### Robinet d'essence

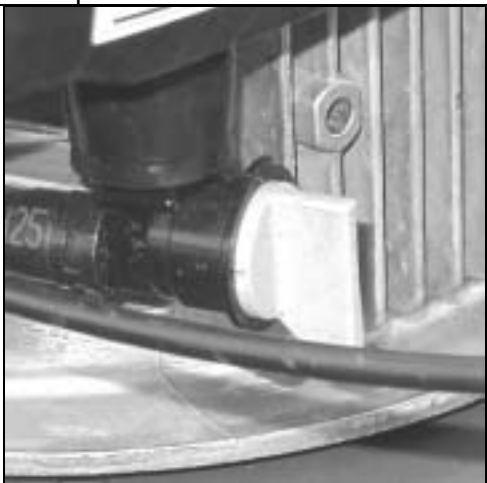
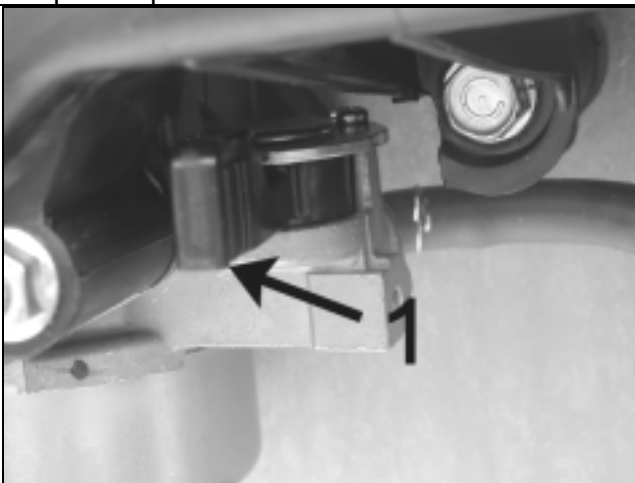

Figure 5

SH 61 (Figure 6)	SH 71 (Figure 6 bis, repère 1)
Le robinet d'essence permet de couper l'alimentation en carburant. Pour cela, il faut l'orienter horizontalement. Il alimente le moteur lorsqu'il est positionné verticalement.	Le robinet d'essence permet de couper l'alimentation en carburant. Pour cela, il faut l'orienter vers le côté. Il alimente le moteur lorsqu'il est positionné vers l'arrière.
	
Figure 6 SH 61	Figure 6 bis SH 71

### Réglage de la hauteur de coupe

Le réglage de la hauteur de coupe s'effectue en tournant la barre située à l'avant de la machine (Figure 7). Tournez la barre dans le sens des aiguilles d'une montre pour augmenter la hauteur de coupe ; dans le sens inverse des aiguilles d'une montre pour diminuer la hauteur de coupe.

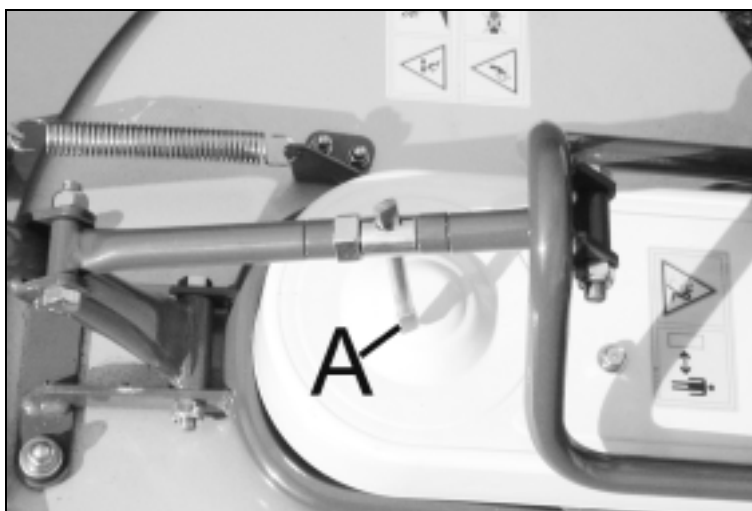

Figure 7



### **AVERTISSEMENT**

**Lorsque vous coupez bas, la puissance demandée est plus importante et vous risquez de heurter des pierres des racines : cela risque de causer des dommages à la machine et des projections.**

## UTILISATION

La sécurité est une des préoccupations principales dans la conception et la fabrication de ces débroussailleuses. Cependant, tous les efforts du constructeur peuvent être réduits à néant par la négligence de l'utilisateur.

La prévention des accidents dépend étroitement de la prudence et de la formation du personnel chargé de l'utilisation, de l'entretien de ces machines.

Le meilleur dispositif de sécurité est un utilisateur prudent et informé ; nous vous demandons d'être cet utilisateur.

L'utilisateur de ces machines est responsable de leur utilisation en toute sécurité. Il doit être qualifié et formé à l'emploi de ces machines. Lisez les consignes de sécurité.

Ces machines sont prévues pour couper des broussailles ou de l'herbe haute. Elle n'est pas prévue pour couper des objets durs, des arbustes qui pourraient les endommager et causer des blessures à l'utilisateur.

### Démarrage

-Mettez le levier d'essence sur la position "ON" (voir paragraphe "robinet d'essence" page 11, suivant le type de machine).

-Poussez le levier d'accélérateur sur la position starter, vers l'avant (Figure 4, repère 1).

-Vérifiez que la coupe et l'avancement sont débrayés.

-Tirez sur la corde du lanceur jusqu'au démarrage du moteur.

-Lorsque le moteur a démarré, relâchez la corde, puis retirez la tirette de starter.

-Selectionnez une vitesse.

-Actionnez la poignée d'avancement pour vous déplacer jusqu'au chantier de tonte puis accélérez doucement.



### **ATTENTION**

**Enlevez toujours l'antiparasite de la bougie lorsque la machine n'est pas utilisée. Lorsque le moteur est arrêté, vérifiez que le levier est sur « stop ».**

**N'actionnez pas le lanceur plus de 10 fois.**

**Si le moteur ne démarre pas après 10 fois, laissez la machine de côté pendant 10 minutes, puis redémarrez à nouveau.**



### **AVERTISSEMENT**

**De manière à éviter tout accident, lors de la mise en marche n'exercez aucune pression sur la poignée d'embrayage de la lame ou celle d'avancement.**

### Débroussaillage

Démarrez le moteur.

Réglez la hauteur de coupe avec la barre (figure 7) qui se situe à l'avant.



### **AVERTISSEMENT**

**Rappelez vous qu'il est meilleur de tondre peu à la fois et souvent qu'enlever une grande quantité en une seule fois. Ne coupez pas trop bas, vous risquez de heurter le sol avec la lame ce qui entraînera des projections et des dommages.**

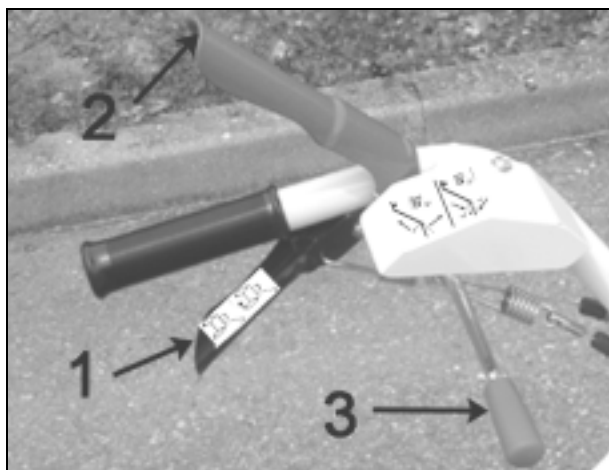

Figure 8

Sélectionnez une vitesse, selon la vitesse d'avancement désiré et selon la densité et la hauteur des broussailles à couper.

Appuyez et maintenez la poignée (figure 8, repère 2), ensuite tirez la poignée doucement (figure 8, repère 3) pour embrayer la lame.

Actionnez la poignée d'avancement (figure 8, repère 1) puis accélérez à fond. Le débroussaillage débute.



### ATTENTION

**N'embrayez pas la transmission de la débroussailleuse avec le moteur à plein régime car cela la soumet à un effort trop important qui provoquera des défaillances. De plus le départ de la machine peut être très brutal.**

La meilleure vitesse d'avancement dépend étroitement de la quantité et de la densité des broussailles à couper. Des broussailles hautes et denses devront être coupées en avançant lentement alors que des broussailles basses peuvent être traitées plus rapidement.



### AVERTISSEMENT

**Vérifiez qu'il n'y a pas de personne ni d'obstacle sur votre chantier de tonte, spécialement dans la zone où la machine peut produire des projections.**

**Ne démarrez jamais le moteur si un levier se trouve sur une autre position qu'arrêt, stop, débrayé. Arrêtez le travail immédiatement si vous heurtez quelque chose, laissez la machine refroidir, puis nettoyez les accumulations d'herbe et de débris. Vérifiez ou faites vérifier par votre distributeur que la machine ne soit pas endommagée.**

**Il est très dangereux de travailler dans les pentes. Ne travaillez jamais dans des pentes de plus de 15°.**

#### Comment arrêter la machine

Relâchez la poignée d'avancement (figure 8, repère 1) et celle de l'embrayage de coupe (figure 8, repère 2), la manette (figure 8, repère 3) se désactive automatiquement.

Placez le levier d'accélération au ralenti (Figure 4, repère 1) en le retirant un peu vers l'opérateur.

Tirez le levier sur la position stop (Figure 4, repère 1).

Fermez le robinet d'essence (Figure 6 et 6 bis).

Enlevez l'anti-parasite.

Stationnez la machine au plat, à l'abri des intempéries.

Serrez le frein.

#### Transport

Vérifiez que la coupe est débrayée.

Vérifiez que l'anti-parasite de la bougie est bien enlevé.

Vérifiez que le robinet d'essence est fermé.



### ATTENTION

**Faites attention aux parties chaudes ou brûlantes de la machine.**

Lorsque la machine est installée sur la surface de transport (toujours sur ces roues), arrimez la solidement en passant des sangles sur le carter de l'organe de coupe et sur le mancheron. Vérifiez pendant le transport l'arrimage de la machine.

#### Remisage de la machine

Nettoyez la machine des accumulations d'herbe et de débris, et lavez-la à l'eau. Séchez ensuite la machine à l'air comprimé.

Effectuez l'entretien prévu dans le tableau des révisions périodiques ainsi que l'entretien journalier.

Si vous remisez la machine pendant plus d'un mois, videz la cuve du carburateur de son carburant en faisant tourner le moteur de la débroussailleuse avec le robinet d'essence fermé.

Enlevez l'antiparasite de la bougie, démontez la bougie à l'aide de la clé fournie. Versez 2 cm<sup>3</sup> d'huile moteur dans le cylindre. Révissez la bougie sans remettre son antiparasite. Tirez plusieurs fois sur le lanceur pour répartir l'huile sur la paroi du cylindre.

Enlevez la rouille et faites des retouches de peinture là où la tôle est à nu.

Couvrez bien le moteur et remisez la machine horizontalement dans un endroit sec et abrité.

## ENTRETIEN MAINTENANCE

Si vous ne respectez pas l'entretien des machines, vous risquez de provoquer des défaillances qui ne sont pas couvertes par la garantie. Vous risquez également de provoquer des blessures à l'utilisateur et aux gens qui se trouvent autour de la machine.

- Les opérations prévues pour l'entretien journalier (avant de démarrer la machine) doivent être réalisées par l'utilisateur.
- Les opérations prévues pour l'entretien une fois par mois ou une fois par an doivent être réalisées par le revendeur OREC.
- Demandez à votre revendeur d'examiner la machine si vous rencontrez des problèmes.
- Demandez à OREC le nom de votre revendeur si vous ne le connaissez pas.

### Entretien journalier - avant de commencer le travail



#### **ATTENTION**

**Avant tout entretien enlevez l'anti-parasite de la bougie, fermez le robinet d'essence. Attendez que le moteur de la machine soit froid.**

#### Niveau d'huile de transmission

-La machine à l'arrêt depuis plusieurs heures sur un sol plat et de niveau, le niveau d'huile doit affleurer le niveau inférieur de l'orifice qui sert de remplissage d'huile (figure 9, repère A). Si ce n'est pas le cas, rajoutez de l'huile pour transmission SAE 80W90 API GL4 ou API GL5.

- L'huile doit être échangée une fois par an.
- Demandez à votre revendeur d'effectuer l'échange de l'huile.

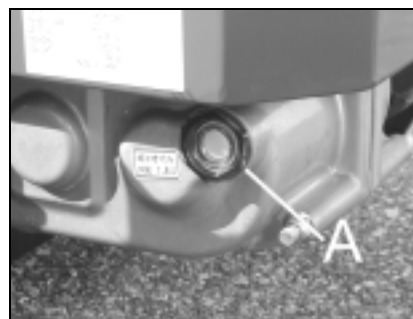

Figure 9

#### Carburant (Figure 10 et 10 bis, repère 1)

Vérifiez que le plein de carburant est effectué, que le bouchon de réservoir est bien fermé et qu'il n'y ait pas de fuites.

Utilisez exclusivement de l'essence sans plomb de bonne qualité.



Figure 10 SH 61

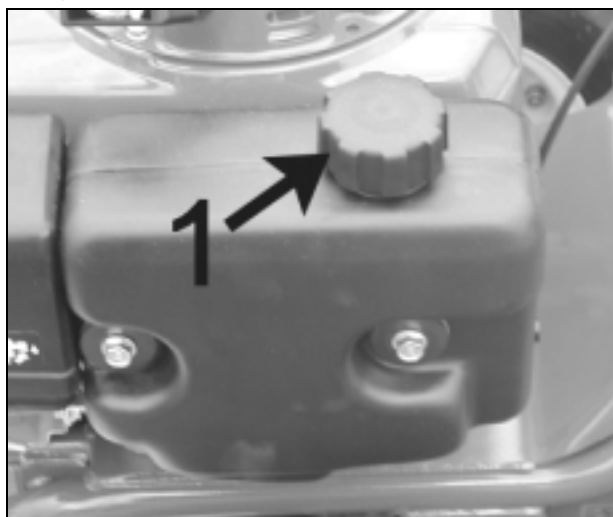

Figure 10 bis SH 71



#### **DANGER**

**Vérifiez que le bouchon de réservoir est bien fermé, essuyez les éclaboussures avant de remettre la machine en route. Faites l'appoint de carburant éloigné de toutes flammes, cigarettes ou étincelles.**

**Lorsque vous évoluez dans les pentes remplissez le réservoir à moitié afin d'éviter les fuites par la mise à l'air du bouchon de réservoir.**

### Nettoyez les matériaux inflammables:

Débarrassez la machine des accumulations de débris susceptibles de s'enflammer au contact des parties chaudes de la machine. Nettoyez spécialement autour du moteur et de l'échappement.

### Pneumatiques :

Vérifiez l'état des pneumatiques, ceux ci ne doivent pas être coupés, craquelés ou fendus ni usés.

Vérifiez la pression des pneumatiques, une pression trop basse rend le pneumatique fragile et sensible à l'usure, une pression trop élevée le rend inconfortable et peu adhérent. La pression correcte est 1,2 bars.

### Pression des pneumatiques

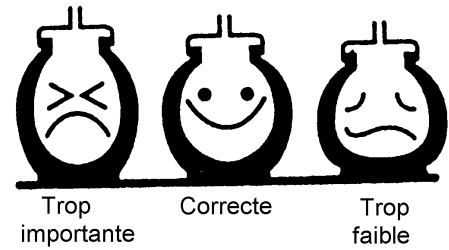

Figure 11

### Autocollants de sécurité :

Vérifiez que les autocollants de sécurité sont en place et en bon état. Remplacez les immédiatement s'ils sont endommagés.

### Etat de la lame :



### ATTENTION

**La lame est coupante ! Portez toujours des gants lorsque vous manipulez la lame.**

- Afin d'avoir une coupe la plus nette possible, la lame doit toujours être aiguisée. Une coupe irrégulière indique une lame émoussée.

- Si votre lame a l'aspect de celle schématisée sur la figure 12, repère A, affûtez-la.

- Si votre lame a l'aspect de la lame schématisée sur la figure 12, repère B, changez-la.

- Maintenez lors de l'affûtage, l'angle d'affûtage de la lame qui dans le cas présent doit être compris entre 30 et 40 degrés (figure 12, repère C).

- Maintenez un rebord de coupe compris entre 0,4 à 0,6 mm (figure 12, repère C). Un rebord de coupe plus fin s'émoussera et se cassera plus facilement.

- La partie de la lame devant être aiguisée doit être de 30 mm minimum. Changez la lame si vous atteignez cette limite.

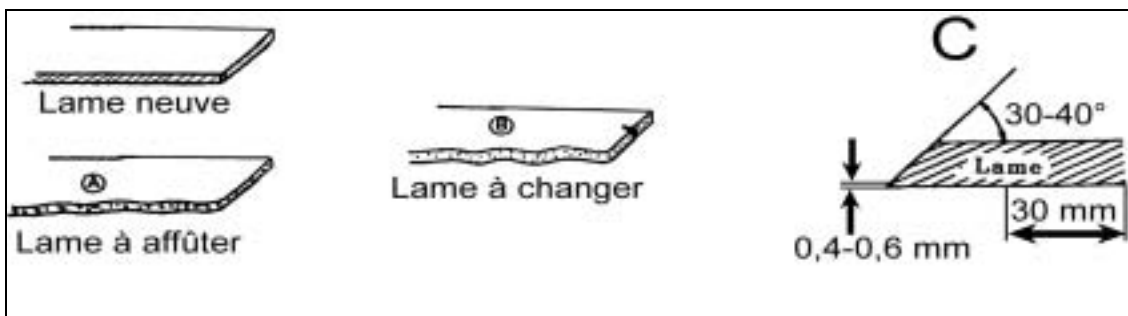

Figure 12

- Vérifiez ensuite l'équilibrage de la lame comme suit :

- Passez un axe dans le trou central de la lame (figure 13).

- Si la lame penche d'un côté ou d'un autre, elle est déséquilibrée. Meulez alors le côté de la lame le plus lourd, c'est à dire le côté se trouvant en bas.

- Recontrôlez ensuite l'équilibrage et procédez de nouveau au meulage du côté le plus lourd si la lame est déséquilibrée.



### ATTENTION

**Utilisez toujours des pièces d'origine OREC, les pièces adaptables ne sont pas du niveau de qualité requis. Elles vont s'user rapidement et peuvent être dangereuses.**

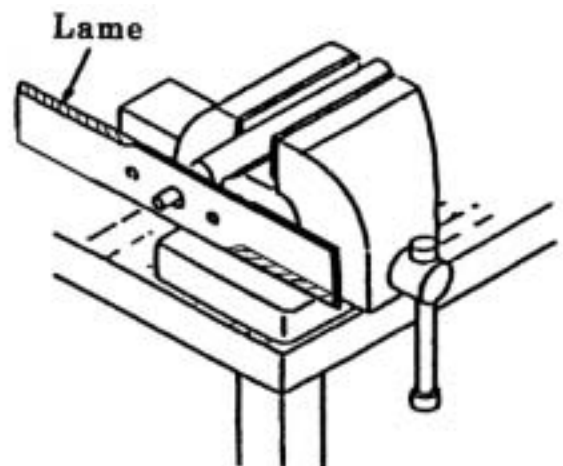

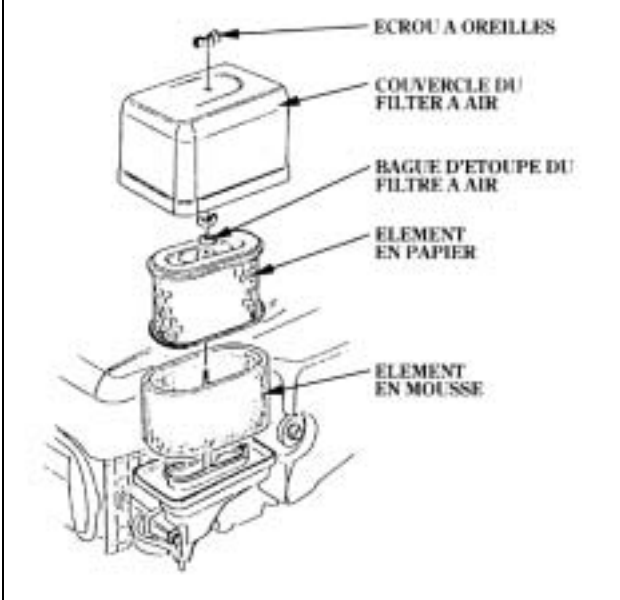

Figure 13



## Entretien mensuel

### Filtre à air

SH 61	SH 71
<p>Déposez le boîtier du filtre à air. Sortez la cartouche filtrante (Figure 14, repère B).</p> <p>Tapotez légèrement la cartouche filtrante sur une surface plate, puis nettoyez-la à l'air comprimé dans le sens inverse du passage de l'air. Echangez-la si elle est trop encrassée.</p> <p>Toutes les 25 heures, sortez la mousse (Figure 14, repère A) et nettoyez-les avec de l'eau savonneuse. Rincez-la, essorez-la et séchez-la. Imbibez-les légèrement d'huile moteur.</p>	<p>Déposez le carter du filtre à air, en dévissant l'écrou à oreilles (Figure 14 bis). Sortez la cartouche filtrante et enlevez la mousse.</p> <p>Nettoyez l'élément papier la à l'air comprimé dans le sens inverse du passage de l'air. Echangez le si il est trop encrassé.</p> <p>Toutes les 25 heures, nettoyez la mousse (Figure 14 bis) et nettoyez-la avec de l'eau savonneuse. Rincez-la, essorez-la et séchez-la. Imbibez-la légèrement d'huile moteur.</p> <p>Le nettoyage effectué, remontez la mousse et la cartouche filtrante. Remontez le boîtier à l'aide de l'écrou à oreilles.</p>
 <p>Figure 14 SH 61</p>	 <p>Figure 14 bis SH 71</p>

### Moteur :

Référez-vous au manuel du moteur, livré avec la machine.

### Frein principal et de parc :

Si lorsque vous appuyez sur la poignée de commande de frein, celui-ci reste toujours engagé, ajustez la tension du câble du frein en dévissant le contre écrou de réglage du tendeur (figure 15, repère 2), puis en dévissant l'écrou de réglage (figure 15, repère 3). Resserrez le contre écrou puis vérifiez si la machine fonctionne normalement. Refaites le réglage si la machine ne fonctionne pas normalement. Si le frein ne fonctionne pas du tout, contactez votre revendeur.



Figure 15

## Jeu des câbles :

### **Câble de la transmission :**

-Si lorsque vous appuyez sur la poignée de commande de la transmission, la machine n'avance pas ou que vous entendez la courroie patiner, ajustez la tension du câble de la transmission en dévissant le contre écrou de réglage du tendeur (figure 16, repère A), puis en dévissant l'écrou de réglage du tendeur (figure 16, repère B). Resserrez le contre écrou puis vérifiez si la machine fonctionne normalement. Refaites le réglage si la machine ne fonctionne pas normalement.

-Si lorsque vous relâchez la poignée de commande de la transmission, la machine ne s'arrête pas, ajustez la tension du câble de la transmission en dévissant le contre écrou de réglage du tendeur (figure 16, repère A), puis en vissant l'écrou de réglage du tendeur (figure 16, repère B). Resserrez le contre écrou puis vérifiez si la machine fonctionne normalement. Refaites le réglage si la machine ne fonctionne pas normalement.

### **Câble de commande de rotation de la lame :**

-Si lorsque vous relâchez la poignée de commande de la lame, la lame ne s'arrête pas, ajustez la tension du câble en dévissant le contre écrou de réglage du tendeur (figure 16, repère A), puis en vissant l'écrou de réglage du tendeur (figure 16, repère B). Resserrez le contre écrou puis vérifiez si la machine fonctionne normalement. Refaites le réglage si la machine ne fonctionne pas normalement.

-Si lorsque vous démarrez la machine et que la lame tourne ou que vous entendez la courroie patiner, ajustez la tension du câble en dévissant le contre écrou de réglage du tendeur (figure 16, repère A), puis en dévissant l'écrou de réglage du tendeur (figure 16, repère B). Resserrez le contre écrou puis vérifiez si la machine fonctionne normalement. Refaites le réglage si la machine ne fonctionne pas normalement.

### **Câble de commande du blocage de différentiel :**

-Quand vous sollicitez le blocage du différentiel, celui-ci doit s'engager.

-Quand vous décrabotez le blocage du différentiel, celui-ci doit se désengager.

-Si tel n'est pas le cas il faut retendre le câble si le différentiel ne se bloque pas ou détendre le câble si le différentiel ne s'enlève pas.

-Pour tendre le câble, dévissez le tendeur (figure 17, repère A) et vissez le contre-écrou de blocage (figure 17, repère B).

-Pour détendre le câble, dévissez le contre-écrou de blocage, vissez le tendeur. Le réglage effectué, revissez le contre-écrou.

-Vérifiez de nouveau le réglage et refaites-le si celui-ci n'est pas correcte.

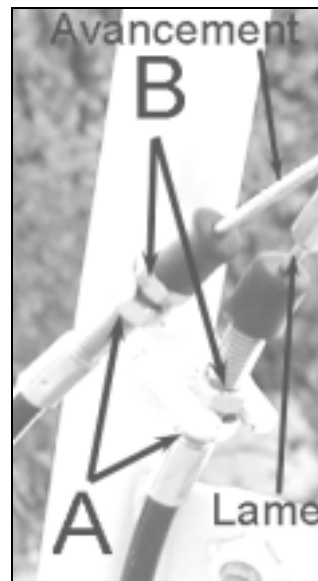

Figure 16

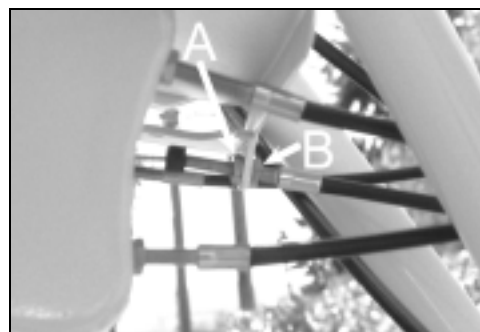

Figure 17

### Serrage de la boulonnerie :

-Vérifiez que toute la boulonnerie est correctement serrée. Les vibrations de la débroussailleuse ont tendance à desserrer les vis et les écrous.

### Lubrification :

- Lubrifiez les points repérés G sur les figures 18; 19 et 20 avec de l'huile fine.
- Graissez le pivot de la roue avant (figure 21, repère A) avec de la graisse au bisulfure de molybdène -NLGI N°2. Nettoyez puis donnez un ou deux coups de pompe à graisse. Ne laissez pas la graisse en excès autour des pièces particulièrement en zone sableuse.



Figure 18

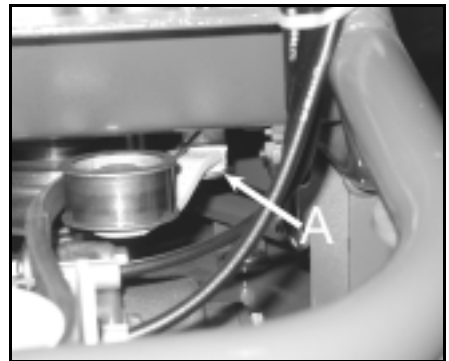

Figure 19

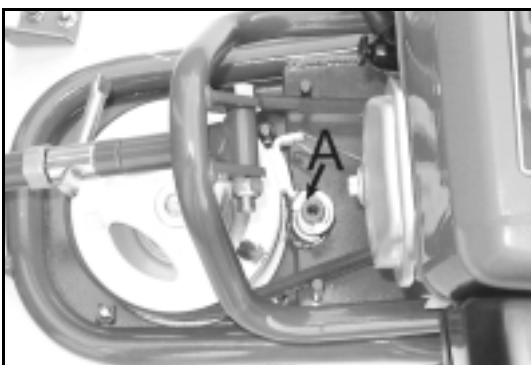

Figure 20

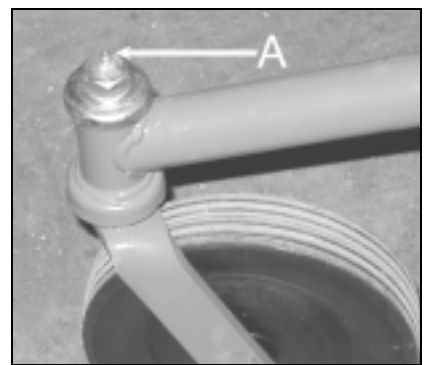

Figure 21

### Nettoyez les matériaux inflammables :

- Débarassez la machine des accumulations de débris susceptibles de s'enflammer au contact des parties chaudes de la machine.
- Nettoyez spécialement autour du moteur et de l'échappement.

### Frein de lame :



### **AVERTISSEMENT**

**Contrôlez le frein de lame (figure 22, repère B) tous les mois. Pour cela, mesurez le temps que la lame met pour s'arrêter lorsque vous relâchez la poignée d'embrayage. Si le temps dépasse les 7 secondes, faites immédiatement changer le frein de lame par votre revendeur.**

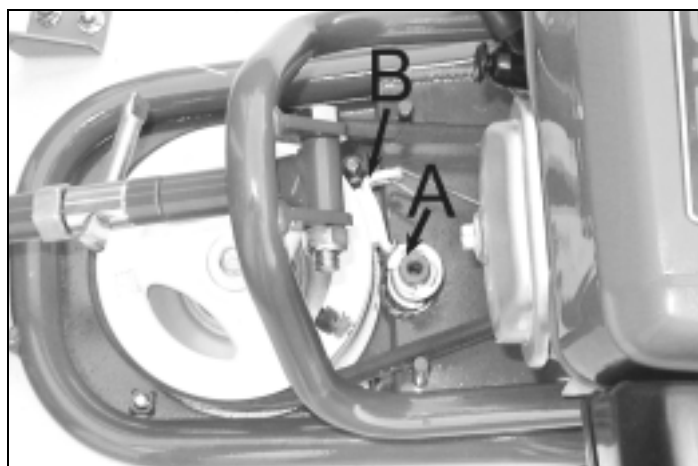

Figure 22

Vidange de l'huile :

SH 61	SH 71
<p>Vidangez aux premières 20 heures d'utilisation puis toutes les 50 heures.                      Moteur chaud, dévissez le bouchon de remplissage (figure 23, repère 2) et le bouchon de vidange (figure 24, repère A). Penchez la machine vers la gauche pour vidanger toute l'huile. Vidange effectuée, revissez le bouchon de vidange. Remplissez avec une huile semi synthétique pour moteur 4 temps 10W40 API SG ou SH, jusqu'au trait supérieur de la jauge (figure 25). Vérifiez le niveau après quelques heures d'utilisation et complétez s'il manque de l'huile.</p>	<p>Vidangez aux premières 20 heures d'utilisation puis toutes les 50 heures.                      Moteur chaud, dévissez le bouchon de remplissage (figure 26, repère 1) et le bouchon de vidange (figure 26, repère 2). Penchez la machine vers la gauche pour vidanger toute l'huile. Vidange effectuée, revissez le bouchon de vidange. Remplissez avec une huile semi synthétique pour moteur 4 temps 10W40 API SG ou SH, jusqu'au trait supérieur de la jauge (figure 27). Vérifiez le niveau après quelques heures d'utilisation et complétez s'il manque de l'huile.</p>



Figure 23 SH 61



Figure 24 SH 61

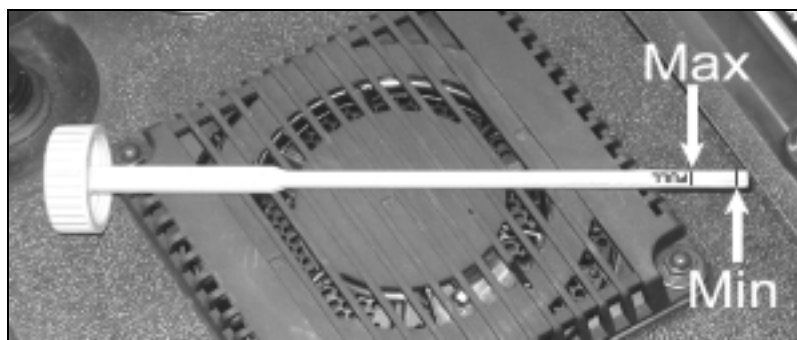

Figure 25 SH 61

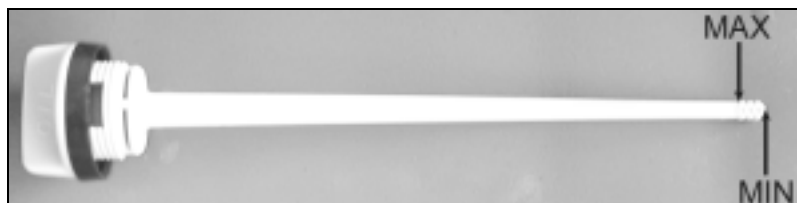

Figure 27 SH 71



Figure 26 SH 71

## TABLEAU D'ENTRETIEN PERIODIQUE

□ Demandez à votre distributeur d'effectuer cette opération qui nécessite outillage et compétence spéciale.

⊕ Inspection à réaliser par l'utilisateur avant le démarrage du moteur

⊗ Inspection à réaliser par l'utilisateur après le démarrage du moteur

Partie à inspecter	Inspection	à chaque utilisation	1 fois par mois	1 fois par an
Courroie de lame	Vérifier la tension de la courroie		□	
	Etat de la courroie		□	
Transmission	Niveau d'huile	⊕	⊕	
	Fuites d'huile éventuelles	⊕	⊗	
Carburant	Plein de carburant	⊕		
	Bouchon de réservoir fermé	⊕		
Matériaux inflammables	Enlever les matériaux inflammables de la machine	⊕		
Pneumatiques	Vérifiez la pression des pneus	⊕		
	Vérifiez l'état des pneumatiques	⊕		
Autocollants	Vérifiez qu'ils soient en place et en bon état	⊕		
Dispositifs de sécurité	Vérifiez qu'ils fonctionnent correctement	⊗		
Capots	Vérifiez qu'ils soient fixés correctement, en place et en bon état	⊕		
Filtre à air	Soufflez, lavez et graissez les mousses		⊕	
	Changez			⊕
Réservoir et tuyaux de carburant	Vérifiez qu'il n'y ait pas de fuites et qu'ils soient en bon état. Remplacez au besoin	⊕		
Levier d'accélérateur	Vérifiez qu'il fonctionne correctement	⊗		
Vidange	Moteur		⊗	
	Transmission			□
Moteur	Référez vous au manuel du moteur			
Commande de lame	Vérifiez qu'elle fonctionne correctement			□
Câble de commande de lame	Vérifiez le réglage		⊕	□
Câble de commande de frein de lame	Vérifiez le réglage		⊕	□
Frein de parc	Vérifiez le bon serrage	⊕	⊕	□
Frein de lame	Vérifiez l'usure	Toutes les semaines		

## PANNES ET REMEDES

PROBLEME	CAUSE	REMEDES
Le moteur ne démarre pas (moteur chaud, pas de starter)	Pas de carburant	Faites le plein
	Le levier d'accélérateur n'est pas sur la position starter	Poussez le levier à fond
La machine n'avance pas	Le câble de transmission est cassé	Changer le câble
La machine ne s'arrête pas	Le levier d'avancement n'est pas sur "arrêt"	Placez le levier sur "arrêt"
La lame ne tourne pas	Le levier d'embrayage de coupe n'est pas sur la position embrayée	Placez le levier d'embrayage de coupe sur la position embrayée
	La courroie est cassée	Changer la courroie
Le moteur ne s'arrête pas	Le levier d'accélérateur n'est pas sur stop	Tirez le levier d'accélérateur sur stop

## COUPLES DE SERRAGE (daNm)

Utilisez le tableau ci-dessous pour le serrage des vis et écrous chaque fois qu'il n'y a pas de spécification particulière

DIAMETRE DE LA VIS (mm)	TAILLE DE LA CLE (mm)	COUPLE DE SERRAGE SELON MARQUES SUR LA TETE DE VIS	
		8.8	10.9
5	8	0.6	0.9
6	10	1	1.5
8	13	2.5	3.5
10	16 ou 17	5	7.5
12	18 ou 19	8.5	13
16	24	21.5	31.5

## CERTIFICAT DE CONFORMITE SH61

(prévu à l'annexe I de l'arrêté du 12 juillet 1993, modifiant l'arrêté du 17 juin 1987 relatif au niveau de puissance acoustique admissible des tondeuses à gazon)

Je soussigné (nom, prénom, adresse) : OREC CO LTD 548-22 HIYOSHI HIROKAWA-MACHI YAME-GUN JAPON

Atteste que la débroussailleuse :

1. Catégorie : **moteur à combustion interne**

2. Marque : **OREC**

3. Type : **SH61**

4. Identification de série (à compléter) : .....

5. Moteur :

- Constructeur : **KAWASAKI**

- type : **FJ180V**

- vitesse de rotation pendant les mesures : **3200 tours/minute**

Est conforme aux spécifications de la directive **CEE 84/538 et 2000/14 CE**.

Niveau de puissance acoustique garanti : **96 dB(A)**

Niveau de pression acoustique garanti (largeur de coupe inférieur à 120 cm) : **85 dB(A)**

- genre du dispositif de coupe : **Lame rotative**

- largeur de coupe : **600 mm**

- vitesse de rotation du dispositif de coupe : **1624+/-10 tr/min**

Fait à Fukuoka, le 05 juillet 2006

Signature : Haruhico Imamura

Fonction : Managing director



## DECLARATION DE CONFORMITE SH61

Je soussigné : OREC CO LTD 548-22 HIYOSHI HIROKAWA-MACHI YAME-GUN JAPON...

Atteste que la tondeuse à gazon :

2. Marque : **OREC**

3. Type : **SH61**

4. Numéro de série. (à compléter).....

Distribuée en France par : (nom et adresse du distributeur)

Est conforme aux spécifications des directives européennes 98/37CE, CEE 84/538, 2000/14 CE et à la norme NF EN 12733.

Fait à Fukuoka, le 05 juillet 2006

Signature : Haruhico Imamura

Fonction : Managing director



## MESURE DES VIBRATIONS EMISES SH61

Marque : OREC

Genre : Débroussailleuse

Type : SH 61

Moteur : KAWASAKI FJ 180 V

Vitesse de rotation : 3200 tr/min

POSITION DU CAPTEUR	Awp
Sur le mancheron droit à 100 mm du bord	9,86 m/s <sup>2</sup>
Sur le mancheron gauche à 100 mm du bord	5,30 m/s <sup>2</sup>

## CERTIFICAT DE CONFORMITE SH61H

(prévu à l'annexe I de l'arrêté du 12 juillet 1993, modifiant l'arrêté du 17 juin 1987 relatif au niveau de puissance acoustique admissible des tondeuses à gazon)

Je soussigné (nom, prénom, adresse) : OREC CO LTD 548-22 HIYOSHI HIROKAWA-MACHI YAME-GUN JAPON

Atteste que la débroussailleuse :

1. Catégorie : **moteur à combustion interne**

2. Marque : **OREC**

3. Type : **SH61H**

4. Identification de série (à compléter) : .....

5. Moteur :

- Constructeur : **KAWASAKI**

- type : **FJ180V**

- vitesse de rotation pendant les mesures : **3200 tours/minute**

Est conforme aux spécifications de la directive **CEE 84/538 et 2000/14 CE**.

Niveau de puissance acoustique garanti : **96 dB(A)**

Niveau de pression acoustique garanti (largeur de coupe inférieur à 120 cm) : **85 dB(A)**

- genre du dispositif de coupe : **Lame rotative**

- largeur de coupe : **600 mm**

- vitesse de rotation du dispositif de coupe : **2351+/-10 tr/min**

Fait à Fukuoka, le 05 juillet 2006

Signature : Haruhico Imamura

Fonction : Managing director



## DECLARATION DE CONFORMITE SH61H

Je soussigné : OREC CO LTD 548-22 HIYOSHI HIROKAWA-MACHI YAME-GUN JAPON...

Atteste que la tondeuse à gazon :

2. Marque : **OREC**

3. Type : **SH61H**

4. Numéro de série. (à compléter).....

Distribuée en France par : (nom et adresse du distributeur)

Est conforme aux spécifications des directives européennes 98/37CE, CEE 84/538, 2000/14 CE et à la norme NF EN 12733.

Fait à Fukuoka, le 05 juillet 2006

Signature : Haruhico Imamura

Fonction : Managing director



## MESURE DES VIBRATIONS EMISES SH61H

Marque : OREC

Genre : Débroussailleuse

Type : SH 61H

Moteur : KAWASAKI FJ 180 V

Vitesse de rotation : 3200 tr/min

POSITION DU CAPTEUR	Awp
Sur le mancheron droit à 100 mm du bord	10,33 m/s <sup>2</sup>
Sur le mancheron gauche à 100 mm du bord	8,95 m/s <sup>2</sup>



## CERTIFICAT DE CONFORMITE SH71

(prévu à l'annexe I de l'arrêté du 12 juillet 1993, modifiant l'arrêté du 17 juin 1987 relatif au niveau de puissance acoustique admissible des tondeuses à gazon)

Je soussigné (nom, prénom, adresse) : OREC CO LTD 548-22 HIYOSHI HIROKAWA-MACHI YAME-GUN JAPON

Atteste que la débroussailleuse :

1. Catégorie : **moteur à combustion interne**

2. Marque : **OREC**

3. Type : **SH71**

4. Identification de série (à compléter) : .....

5. Moteur :

- Constructeur : **HONDA**

- type : **GJACT**

- vitesse de rotation pendant les mesures : **3200 tr/min**

Est conforme aux spécifications de la directive **2000/14 CE**.

Niveau de puissance acoustique garanti : **96,7 dB(A)**

Niveau de pression acoustique garanti (largeur de coupe inférieur à 120 cm) : **86,1 dB(A)**

- genre du dispositif de coupe : **Lame rotative**

- largeur de coupe : **700 cm**

- vitesse de rotation du dispositif de coupe : **1682 +/-50 tr/min**

Fait à Fukuoka, le 05 juillet 2006

Signature : Haruhico Imamura

Fonction : Managing director



## DECLARATION DE CONFORMITE SH71

Je soussigné : OREC CO LTD 548-22 HIYOSHI HIROKAWA-MACHI YAME-GUN JAPON

Atteste que la débroussailleuse:

2. Marque : **OREC**

3. Type : **SH71**

4. Numéro de série. (à compléter).....

Distribuée en France par : (nom et adresse du revendeur)

Est conforme aux spécifications des directives européennes 98/37CE, CEE 84/538, 2000/14 CE et à la norme NF EN 12733.

Fait à Fukuoka, le 05 juillet 2006

Signature : Haruhico Imamura

Fonction : Managing director



## MESURE DES VIBRATIONS EMISES SH71

Marque : OREC

Genre : Débroussailleuse

Type : SH 71

Moteur : HONDA GXV 340

Vitesse de rotation : 3200 tr/min

POSITION DU CAPTEUR	Awp
Sur le mancherons droit à 100 mm du bord	2,47 m/s <sup>2</sup>
Sur le mancherons gauche à 100 mm du bord	2,39 m/s <sup>2</sup>

## CERTIFICAT DE CONFORMITE SH71H

(prévu à l'annexe I de l'arrêté du 12 juillet 1993, modifiant l'arrêté du 17 juin 1987 relatif au niveau de puissance acoustique admissible des tondeuses à gazon)

Je soussigné (nom, prénom, adresse) : OREC CO LTD 548-22 HIYOSHI HIROKAWA-MACHI YAME-GUN JAPON

Atteste que la débroussailleuse :

1. Catégorie : **moteur à combustion interne**

2. Marque : **OREC**

3. Type : **SH71H**

4. Identification de série (à compléter) : .....

5. Moteur :

- Constructeur : **HONDA**

- type : **GJACT**

- vitesse de rotation pendant les mesures : **3200 tr/min**

Est conforme aux spécifications de la directive **2000/14 CE**.

Niveau de puissance acoustique garanti : **110,7 dB(A)**

Niveau de pression acoustique garanti (largeur de coupe inférieur à 120 cm) : **88,5 dB(A)**

- genre du dispositif de coupe : **Lame rotative**

- largeur de coupe : **700 cm**

- vitesse de rotation du dispositif de coupe : **2351+/-50 tr/min**

Fait à Fukuoka, le 05 juillet 2006

Signature : Haruhico Imamura

Fonction : Managing director



## DECLARATION DE CONFORMITE SH71H

Je soussigné : OREC CO LTD 548-22 HIYOSHI HIROKAWA-MACHI YAME-GUN JAPON

Atteste que la débroussailleuse:

2. Marque : **OREC**

3. Type : **SH71H**

4. Numéro de série. (à compléter).....

Distribuée en France par : (nom et adresse du revendeur)

Est conforme aux spécifications des directives européennes 98/37CE, CEE 84/538, 2000/14 CE et à la norme NF EN 12733.

Fait à Fukuoka, le 05 juillet 2006

Signature : Haruhico Imamura

Fonction : Managing director



## MESURE DES VIBRATIONS EMISES SH71H

Marque : OREC

Genre : Débroussailleuse

Type : SH 71H

Moteur : HONDA GXV 340

Vitesse de rotation : 3200 tr/min

POSITION DU CAPTEUR	Awp
Sur le mancherons droit à 100 mm du bord	2,47 m/s <sup>2</sup>
Sur le mancherons gauche à 100 mm du bord	2,39 m/s <sup>2</sup>

## **GARANTIE**

Chaque produit neuf construit par OREC est garanti selon les termes ci-dessous, contre les défauts de construction et de montage et/ou des matériaux lorsqu'il est utilisé correctement pendant une durée de 1 an. Cette garantie ne s'applique pas aux moteurs qui sont fabriqués par d'autres sociétés qui garantissent leur matériel et dont la garantie est livrée avec la machine.

1° Cette garantie est limitée au remplacement des pièces, qui pendant une durée de 1 an à partir de la date d'achat, ont été montrées et reconnues défectueuses par OREC.

2° Toutes les pièces demandées en garantie doivent être retournées à OREC pour inspection, réparation ou remplacement en port payé avec la preuve d'achat de la machine, et emballée soigneusement afin de permettre leurs protections.

3° La machine ne doit pas avoir été abîmée, réparée ou entretenue par quiconque n'ayant pas l'autorisation d'OREC. La machine ne doit pas avoir été accidentée, mal utilisée, maltraitée ou utilisée contrairement aux instructions contenues dans ce manuel.

Cette garantie n'oblige pas OREC ou son représentant à rembourser la main d'œuvre ou les frais de transport de la machine au réparateur.

AUCUNE AUTRE GARANTIE NE SERA APPLIQUEE A CETTE MACHINE EXCEPTEE LA GARANTIE LEGALE POUR VICE CACHE.

OREC NE POURRA ETRE TENU RESPONSABLE DES DOMMAGES OU FRAIS OCCASIONNE PAR LA MACHINE, PAR EXEMPLE :

- 1 FRAIS DE LOCATION D'UN MATERIEL
- 2 PERTE DE CHIFFRE D'AFFAIRE
- 3 EXECUTION DE TRAVAIL EFFECTUE NORMALEMENT PAR LA MACHINE

OREC N'ASSUME AUCUNE OBLIGATION ET N'AUTORISE PERSONNE A ASSUMER D'AUTRES OBLIGATIONS QUE CELLES CONTENUES DANS LES 3 PARAGRAPHES PRECEDENTS.

Pour obtenir le nom de votre revendeur, contactez :

[www.orec-jp.com](http://www.orec-jp.com)



**Yvan Béal - 21, av. de l'Agriculture - B.P 16  
Z.I. du Brézet - 63014 Clermont-Ferrand Cedex 2  
Tél : 04 73 91 93 51 - Télécopie : 04 73 90 23 11  
www.yvanbeal.fr - E-mail : info@yvanbeal.fr  
R.C.S. B 304 973 886 - S.A.S. au capital de 612 000 €**