

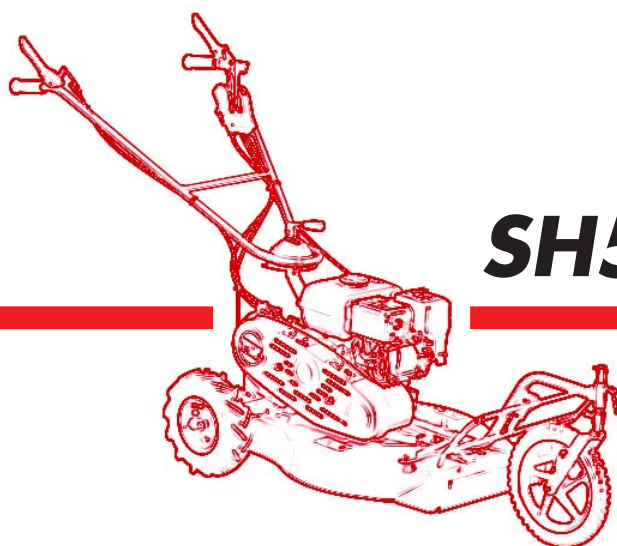

OREC

NOTICE D'EMPLOI PIÈCES DÉTACHÉES

Tondeuses-débroussailleuses



**SH50
SH50C
SH50C (2ACTION)**



Yvan Béal - 21, av. de l'Agriculture - B.P. 16
Z.I. du Brézet - 63014 Clermont-Ferrand Cedex 2
Tél : 04 73 91 93 51 - Télécopie : 04 73 90 23 11
www.yvanbeal.fr - E-mail : info@yvanbeal.fr
R.C.S. Clermont-Fd B 304 973 886 S.A.S. au capital de 612 000 €

01-000180-050603

03-000479-050603

INTRODUCTION

Toute l'équipe OREC vous félicite pour votre choix de la débroussailleuse OREC SH 50.

Lisez ce manuel avant d'utiliser votre Débroussailleuse, les informations qu'il donne vous permettront d'effectuer un travail de qualité en toute sécurité. Conservez-le à portée pour vous en servir de référence. Demandez un autre manuel à votre revendeur s'il est perdu ou abîmé.

La sécurité dans l'emploi de cette machine dépend de la manière dont elle est utilisée avec les limitations expliquées dans ce manuel. Vous devez connaître et suivre **toutes** les règles de sécurité de ce manuel et de la débroussailleuse.

La débroussailleuse OREC SH 50 que vous avez achetée a été soigneusement conçue et fabriquée pour vous donner toute satisfaction. Comme tout engin mécanique, elle nécessite nettoyage et maintenance. Lubrifiez-la comme indiqué. Suivez les règles et les informations de sécurité données dans ce manuel et sur les autocollants de sécurité de la débroussailleuse et du tracteur.

Pour l'entretien, votre revendeur OREC possède la compétence, les pièces OREC et les outils nécessaires pour répondre à vos besoins.

Utilisez exclusivement les pièces d'origine OREC, les pièces « adaptables » ne sont pas au niveau de qualité nécessaire pour que la machine fonctionne correctement et en toute sécurité ; de plus, elles rendront la garantie caduque. Inscrivez ci-dessous le modèle et le numéro de série de votre machine:

MODELE :

N° DE SERIE (voir figure)

Donnez cette information à votre revendeur pour obtenir les bonnes pièces.

Dans un souci de progrès constant, OREC se réserve le droit de modifier ses machines sans pour cela être tenu d'apporter ces modifications aux machines déjà vendues.

Les illustrations et caractéristiques de ce manuel peuvent varier légèrement de votre machine à cause de modifications apportées à la production.

A travers ce manuel, la gauche et la droite ainsi que l'avant et l'arrière sont déterminées en étant au poste de travail.

Tout au long de ce manuel le terme **IMPORTANT** est utilisé pour indiquer qu'une défaillance peut entraîner des dommages à la machine. Les termes **AVERTISSEMENT**, **ATTENTION** et **DANGER** sont utilisés avec le symbole alerte sécurité (un triangle avec un point d'exclamation) pour indiquer le degré de danger pour votre sécurité.



CARACTERISTIQUES

Modèle	SH 50
Moteur	HONDA
Transmission	Mécanique
Vitesse avant	1,45 à 2,51 km/h
Vitesse arrière	néant
Largeur de coupe	498 mm
Hauteur de coupe	20 à 90 mm
Poids	50 kg
réservoir	3,6 litres
Entraînement de la coupe	par courroie
Embrayage de la coupe	par tension de courroie
Vitesse de rotation	2513 tr/mn
Largeur hors tout	660 mm

LISTE DE VERIFICATIONS

AU CONCESSIONNAIRE REVENDEUR

- Le montage, l'installation et la mise en route de la Débroussailleuse est la responsabilité du revendeur YVAN BEAL.
- Lisez le manuel d'utilisation et d'entretien ainsi que les règles de sécurité.
- Vérifiez que les points indiqués sur les listes de vérifications avant livraison et à la livraison ont tous été vérifiés et éventuellement corrigés avant de laisser la machine à son propriétaire.

VERIFICATIONS AVANT LIVRAISON

- Vérifiez que tous les écrans, grilles et garants de sécurité sont en place et en bon état.
- Vérifiez que les déflecteurs en sortie de débroussailleuse est en place et en bon état. Remplacez-le si nécessaire.
- Vérifiez que les autocollants de sécurité sont en place et en bon état. Remplacez-les si nécessaire.
- Vérifiez que tous les vis et boulons sont serrés au bon couple (voir tableau en fin de manuel).
- Garnissez les graisseurs et lubrifiez la machine.
- Vérifiez que la machine fonctionne correctement.
- Vérifiez l'état des courroies et de la transmission.

VERIFICATIONS A LA LIVRAISON

- Montrez au client comment réaliser les réglages.
- Expliquez-lui l'importance de la lubrification et montrez-lui les points de lubrification sur la machine.
- Montrez-lui les dispositifs de sécurité, grilles, garants, déflecteur ainsi que les options.
- Présentez au client le manuel d'utilisation et d'entretien, demandez-lui de bien le connaître.
- Expliquez au client que lorsqu'il circule sur la route, il doit utiliser la signalisation adéquate.

REGLES DE SECURITE

Lisez et respectez les règles de sécurité écrites dans ce manuel, votre revendeur vous les expliquera si vous en faites la demande.

Essayez d'abord la machine sur une surface plate et vaste.

Gardez ce manuel à portée de main et en bon état cela évitera des accidents par méconnaissance des règles. Assurez vous que toute personne qui utilise la machine ai lu et compris ce manuel.



ATTENTION

Quelques illustrations peuvent montrer la machine dépourvue d'écrans, de boucliers, N'utilisez jamais la machine sans ces dispositifs.

* Apprenez à arrêter la machine en cas d'urgence. Lisez ce manuel.

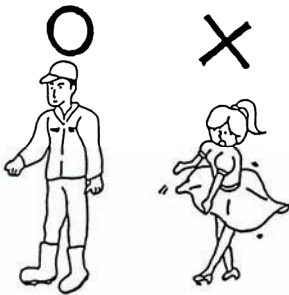

* Portez toujours des vêtements ajustés qui éviteront d'être happés par les pièces en mouvement.

* Portez toujours des équipements de protection pour la tête, les yeux, les oreilles, les mains et les pieds lorsque vous utilisez cette machine.

* Travaillez exclusivement à la lumière du jour ou avec une bonne lumière artificielle.

* Vérifiez que les autocollants de sécurité sont en place et en bon état.

* Nettoyez les accumulations d'herbe ou de débris.

* Vérifiez que la machine est en bonne condition de travail avant de l'utiliser.

* Vérifiez que tous les écrans, grilles, sont en place et en bon état.

* Ne fumez pas lorsque vous faite le plein de carburant.

* Utilisez toujours de l'essence sans plomb. Le non respect de cette consigne peut provoquer un incendie ou des dommages au moteur.

* N'utilisez pas la machine dans des zones où vous ne pouvez pas maintenir les personnes ou les animaux à une distance telle qu'il ne puissent être atteints par des projections.

* Ne pas démarrer ou s'arrêter brutalement dans les pentes. N'utilisez pas la machine dans les pentes en escalier.

* N'autorisez pas les enfants à utiliser cette machine.

* Portez des équipements de sécurité pour les yeux, des lunettes de protection contre la poussière et les projections lorsque vous utilisez la machine.

* Réduisez votre vitesse dans les pentes et lorsque vous tournez court pour éviter les pertes de contrôle.

* Soyez prudent lorsque vous longez des talus ou des fossés.

* Nettoyez le chantier des branches, pierres ou débris qui peuvent être projetés en causant des blessures ou des dommages.

* Faites attention aux trous ou autres accidents de terrain lorsque vous travaillez dans des terrains accidentés.

* Débrayez l'avancement, arrêtez le moteur, enlevez l'anti-parasite de la bougie avant d'effectuer réglages, entretien ou démontage sur la machine.

* Ne changez pas les réglages du moteur de la débroussailleuse, n'emballez pas le moteur.

* Vérifiez périodiquement le serrage de toute la boulonnerie.

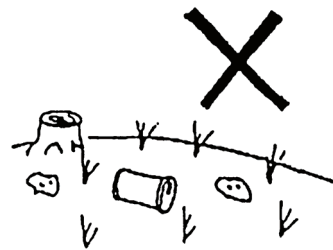

DESCRIPTION DE LA MACHINE

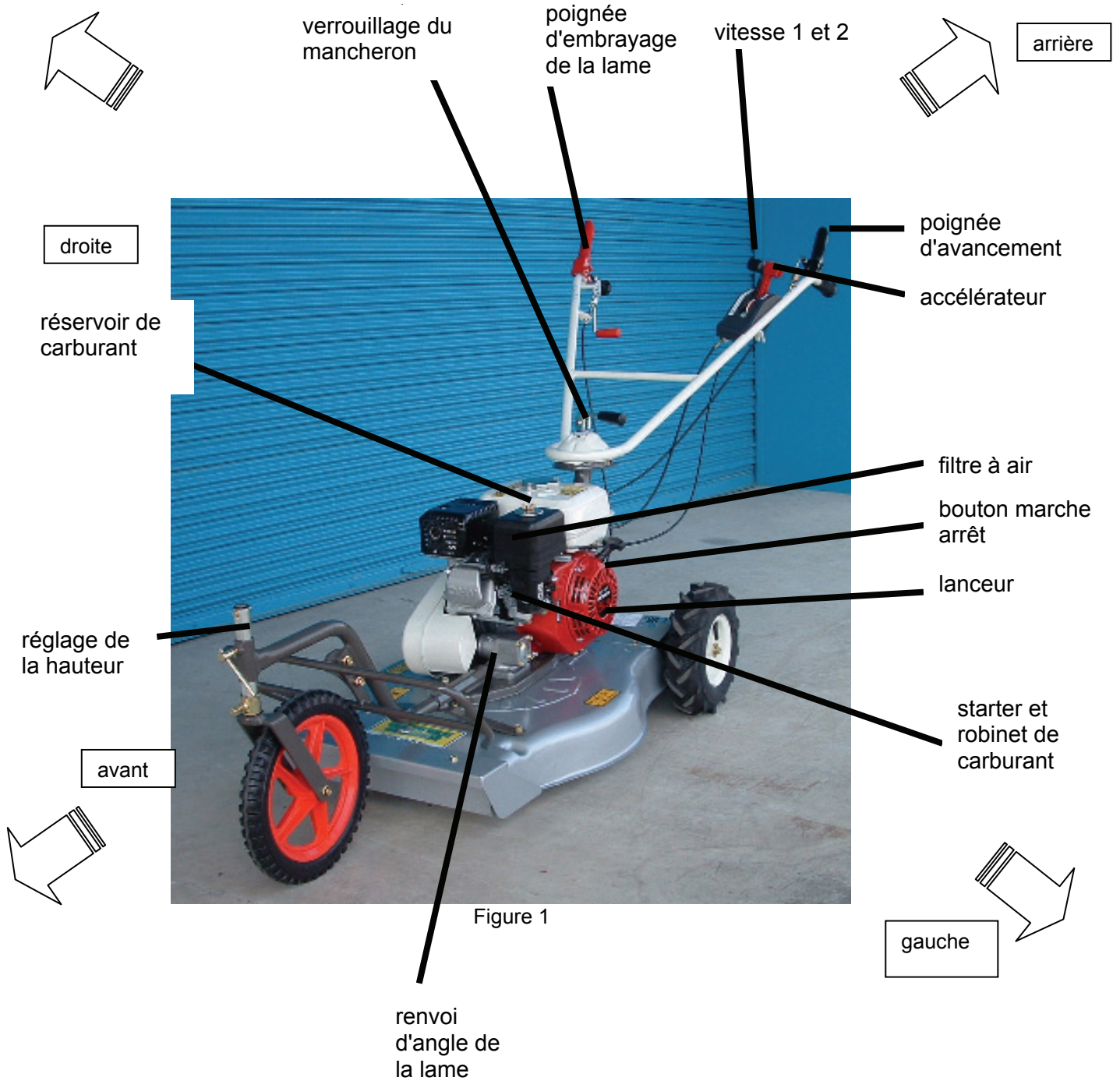

AUTOCOLLANTS DE SECURITE

Notez l'emplacement de ces autocollants qui participent activement à votre sécurité, remplacez-les immédiatement s'ils sont endommagés ou absents. Commandez les auprès de votre revendeur.

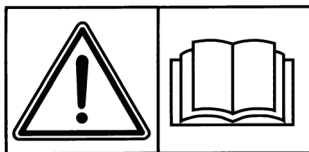

Lisez la notice d'utilisation



Attention risque de brûlure



Attention à la toxicités des gaz d'échappement

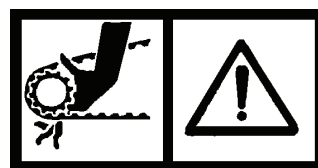
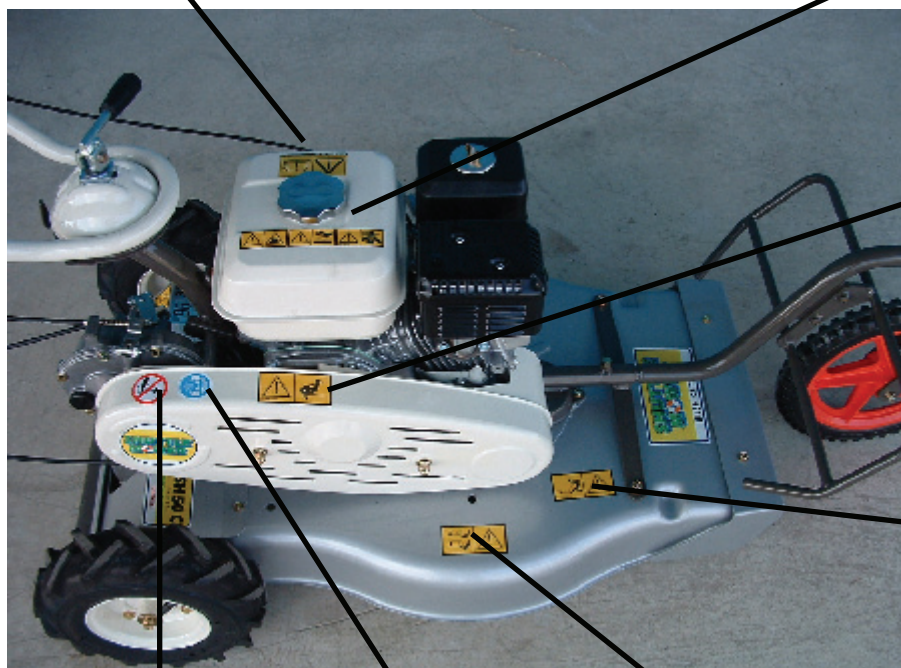

N'enlevez pas le carter de protection de la courroie

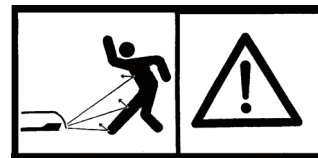

Attention aux projections



Ne dépassez pas une pente de 15°



Portez un masque anti-poussière, un casque antibruit et des lunettes de protection

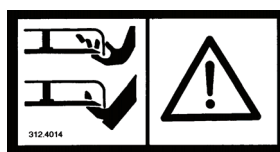

Ne passez pas les mains et les pieds sous le carter de coupe



Eloignez-vous de la machine



Ne passez pas les mains et les pieds sous le carter de coupe



Enlevez l'antiparasite des bougies avant tout entretien



Eloignez-vous de la machine



Lisez la notice d'utilisation



Attention aux projections



⚠ AVERTISSEMENT

Pour éviter les incendies:

1. Attendez que moteur et silencieux d'échappement soient froids avant de faire le plein de carburant.
2. Laissez le réservoir à moitié vide lorsque vous travaillez dans les pentes.
3. Après le travail, nettoyez le moteur des débris végétaux avec de l'air comprimé

⚠ AVERTISSEMENT

Nettoyez la grille du moteur des débris végétaux et de la poussière pour éviter les surchauffes.

Consultez le manuel d'utilisation pour plus de détails.

SUIVEZ CES RÈGLES DE SECURITE:

Effectuez l'entretien et la maintenance que lorsque la coupe et le moteur sont arrêtés.

1. Avant de démarrer, débrayez les lames, mettez le levier de gamme et d'avancement au point mort, et vérifiez que personne ne se trouve autour de la machine.
2. Evitez les démarrages brutaux. Démarrez en réduisant la vitesse du moteur et progressivement.
3. Soyez prudent dans les pentes et en terrain accidenté, n'allez jamais dans les pentes supérieures à 15°.
4. Gardez la machine à distance des personnes et des maisons ou voitures qui pourraient être atteints par les projections.
5. Ne placez jamais les mains ou les pieds près des pièces en mouvement (courroies ou lames) lors du travail.

Lorsque vous laissez la machine, débrayez la coupe, arrêtez le moteur et enlevez l'anti-parasite.

COMMANDES DE L'UTILISATEUR

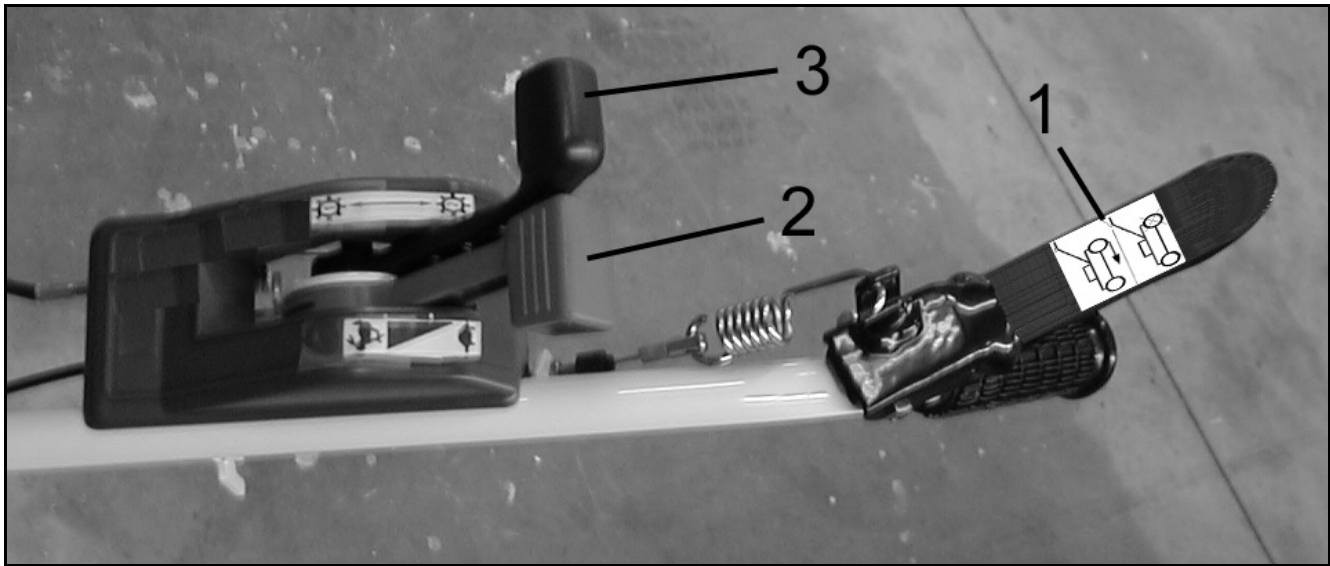

Figure 1

POIGNEE D'AVANCEMENT (1)

Pour faire la tondeuse, appuyer sur la poignée d'avancement (Figure 1, repère 1). Dès que vous relâchez la poignée, la machine s'arrête.

DANGER

La machine peut dévaler les pentes si vous ne la retenez pas. N'oubliez pas dans les pentes, si vous n'êtes pas sur de retenir la machine n'y allez pas.

LEVIER D'ACCELERATEUR (2)

Il permet de contrôler la vitesse de rotation du moteur. On accélère en poussant le levier (Figure 1, repère 2) vers l'avant et on ramène le moteur au ralenti en le tirant en arrière.

LEVIER DE VITESSE (3)

Il permet de sélectionner la vitesse d'avancement pour le travail (Figure 1, repère 1), soit pour le transport (Figure 1, repère 1).

AVERTISSEMENT

Lors du travail il faut rester en position travail de manière à ne pas détériorer les organes en mouvements.

LEVIER DE STARTER (1)

Il sert lors du démarrage à froid. Pour l'actionner, déplacer le levier (Figure 2, repère 1) sur l'avant. Une fois le démarrage effectué il faut ramener le levier à sa position initial. Ne l'actionnez pas moteur chaud.

ROBINET D'ESSENCE

Le robinet d'essence (Figure 2, repère 2) permet de couper l'alimentation en carburant. Pour cela, il faut l'orienter vers l'avant. Il alimente le moteur lorsqu'il est positionné vers l'arrière.



Figure 2

REGLAGE DE LA HAUTEUR DE COUPE

La hauteur de coupe s'effectue par le réglage de la roue avant. Il suffit de dévisser le vis pression situé à l'avant de la roue comme l'indique la et faire glisser l'axe dans le tube puis revisser la vis.



AVERTISSEMENT

Lorsque vous coupez bas, la puissance demandée est plus importante et vous risquez de heurter des pierres des racines: cela risque de causer des dommages à la machine et des projections.

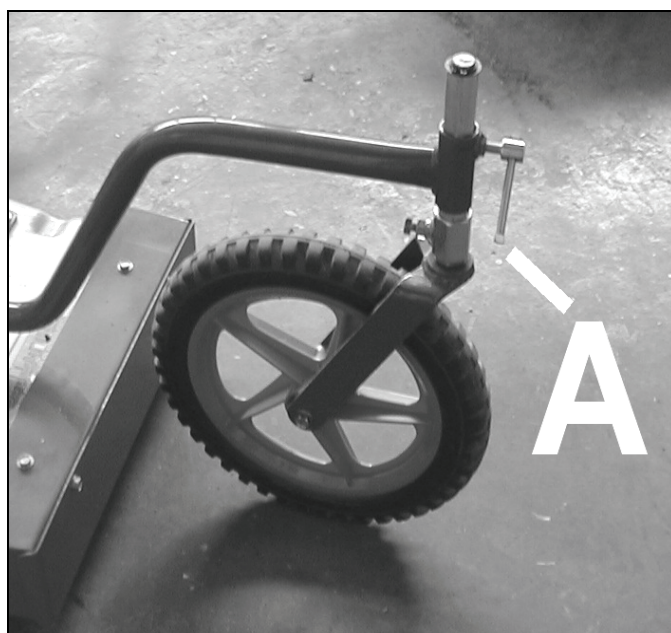

Figure 3

EMBAYAGE DE LA COUPE

Il est utilisé pour la tonte. Appuyez sur le levier de sécurité d'embrayage de lame (figure 5, repère 1), puis amenez à vous le levier d'embrayage de lame (Figure 5, repère 2). Vous pouvez alors commencer la tonte.

La meilleure vitesse de tonte dépend de la quantité et de la densité d'herbe à couper. Normalement, la vitesse est comprise entre 2,5 et 6 km/h.

Une herbe haute sera coupée à vitesse lente, une herbe courte sera coupée à vitesse plus rapide.



AVERTISSEMENT

Placez toujours le levier d'embrayage de coupe en position débrayé lorsque vous effectuez un transport ou l'entretien.

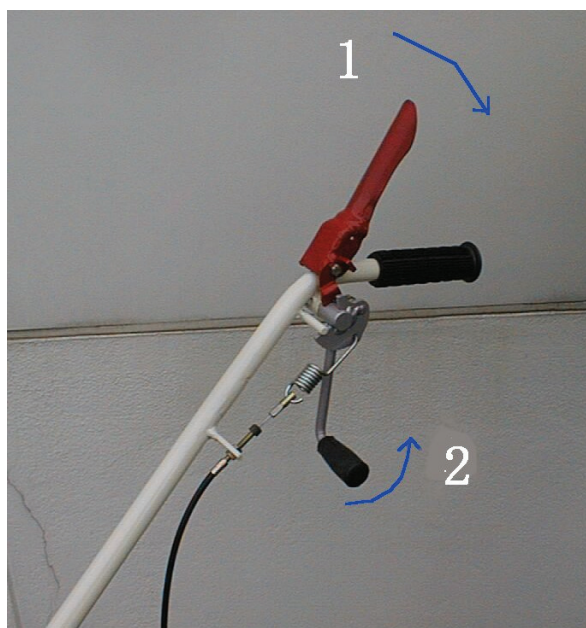

Figure 4

Moteur

La machine est livrée avec le manuel d'utilisation et d'entretien du moteur. Lisez le manuel d'utilisation du moteur avant de vous servir de la débroussailleuse.

Mise en marche

Pour mettre en marche la machine il faut que le bouton (Figure 5, repère marche) soit sur " I " . Ouvrez l'essence et mettez le starter. Ensuite tirez sur la corde du lanceur jusqu'à la mise en marche du moteur. Enlevez le starter. Pour l'arrêter, basculez le bouton sur la position " 0 " et fermer l'essence.

N'actionnez pas le lanceur plus de 10 fois.

Si le moteur ne démarre pas après les 10 fois, laissez la machine de côté pendant 10 minutes car elle est noyée. Puis redémarré à nouveau.



ATTENTION

Lorsque le moteur est arrêté, vérifiez que le bouton est sur "0". Enlevez toujours l'anti-parasite de la bougie lorsque la machine n'est pas utilisée.



AVERTISSEMENT

Lors de la mise en marche n'embrayez pas la lame.

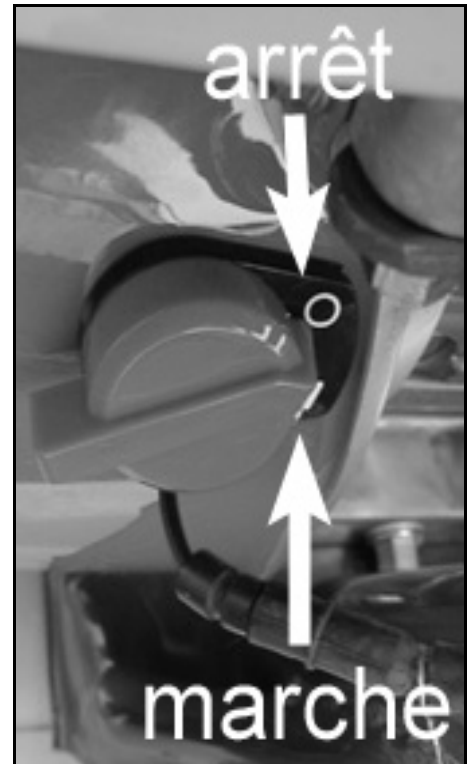

Figure 5

UTILISATION

La sécurité est une des préoccupations principales dans la conception et la fabrication de cette Débroussailleuse. Cependant, tous les efforts du constructeur peuvent être réduits à néant par la négligence de l'utilisateur.

La prévention des accidents dépend étroitement de la prudence et de la formation du personnel chargé de l'utilisation, de l'entretien de cette machine.

Le meilleur dispositif de sécurité est un utilisateur prudent et informé ; nous vous demandons d'être cet utilisateur.

L'utilisateur de cette machine est responsable de son utilisation en toute sécurité. Il doit être qualifié et formé à l'emploi de cette machine. Lisez les consignes de sécurité.

Cette machine est prévue pour couper du gazon ou de l'herbe. Elle n'est pas prévue pour couper des objets durs, broussailles ou arbustes qui pourraient endommager la machine et causer des blessures à l'utilisateur.

DEMARRAGE

- Poussez le levier d'essence sur la position "ON" vers l'arrière (Figure 2, repère 2).
- Poussez le levier de starter sur la position "ON" vers l'avant (Figure 2, repère 2).
- Vérifiez que la coupe est débrayée, l'avancement soit sur la position "débrayer"
- Tirez sur la corde du lanceur jusqu'au démarrage du moteur.
- Lorsque le moteur a démarré, relâchez la corde, puis repoussez la tirette de starter.
- Placez le levier d'accélérateur au milieu de sa course, puis actionnez le levier d'avancement pour vous déplacer jusqu'au chantier de tonte.

TONTE

- réglez la hauteur de coupe grâce à la roue avant et selon le résultat que vous désirez:



AVERTISSEMENT

Rappelez vous qu'il est meilleur de tondre peu à la fois et souvent qu'enlever une grande quantité en une seule fois. Ne coupez pas trop bas, l'herbe courte résiste mal à la sécheresse et vous risquez de heurter le sol avec la lame ce qui entraînera des projections et des dommages.

- Appuyez et maintenez sur la poignée d'embrayage de coupe doucement. Accélérer à fond.
- Puis actionnez la poignée d'avancement et la tonte débute.



ATTENTION

N'embrayez pas la DÉBROUSSAILLEUSE avec le moteur à plein régime car cela soumet la transmission à un effort trop important qui provoquera des défaillances.

La meilleure vitesse d'avancement dépend étroitement de la quantité et de la densité de l'herbe à collecter. La vitesse recommandée pour la plupart des situations est de 1,45 Km/h. Une herbe haute et dense devra être coupée en avançant lentement alors qu'une herbe basse peut être traitée plus rapidement.



AVERTISSEMENT

Vérifiez qu'il n'y a pas de personne ni d'obstacle sur votre chantier de tonte, spécialement dans la zone où la machine peut produire des projections.

Ne démarrez jamais le moteur si un levier se trouve sur une autre position qu'arrêt, stop, débrayé.

Arrêtez le travail immédiatement si vous heurtez quelque chose, laissez la machine refroidir, puis nettoyez les accumulations d'herbe et de débris. Vérifiez ou faites vérifier par votre distributeur que la machine ne soit pas endommagée.

Il est très dangereux de travailler dans les pentes, ne travaillez jamais dans les pentes supérieures à 15°.

COMMENT ARRÊTER LA MACHINE

- Relâchez la poignée d'avancement (Figure 1, repère 1) puis celle de l'embrayage de coupe (Figure 4).
- Placez le levier d'accélération au ralenti (Figure 1, repère 2).
- Tournez le bouton sur la position 0 (Figure 5, repère arrêt).
- Fermez le robinet d'essence (Figure 2, repère 2).
- Enlevez l'anti-parasite.



AVERTISSEMENT

Stationnez la machine au plat, à l'abri des intempéries.

Transport:

- Vérifiez que la coupe est débrayée et que le blocage de différentiel est actionné.
- Vérifiez que l'anti-parasite est bien enlevé de la bougie.
- Vérifiez que le robinet d'essence est bien fermé.
- Attendez que le moteur refroidisse pour éviter les brûlures.
- Lorsque la machine est installée sur la surface de transport, arrimez-la solidement en passant sur le carter de l'organe de coupe avec des sangles correspondant au poids de la machine.

REMISAGE DE LA MACHINE

Nettoyez la machine des accumulations d'herbe et de débris, et lavez à l'eau. Séchez ensuite la machine à l'air comprimé.

Effectuez l'entretien prévu dans le tableau des révisions périodiques ainsi que l'entretien journalier.

Enlevez la rouille et faites des retouches de peinture là où la tôle est à nu.

Remisez la machine dans un endroit sec et abrité.

ENTRETIEN MAINTENANCE

Si vous ne respectez pas l'entretien de la machine, vous risquez de provoquer des défaillances qui ne sont pas couvertes par la garantie. Vous risquez également de provoquer des blessures à l'utilisateur et aux gens qui se trouvent autour de la machine.

- Les opérations prévues pour l'entretien journalier (avant de démarrer la machine) doivent être réalisées par l'utilisateur.
- Les opérations prévues pour l'entretien des premières 20 heures, puis toutes les 100 heures et 300 heures doivent être réalisées par le revendeur YVAN BEAL.
- Demandez à votre revendeur d'examiner la machine si vous rencontrez des problèmes.
- Demandez à **OREC** le nom de votre revendeur si vous ne le connaissez pas.

ENTRETIEN JOURNALIER - AVANT DE COMMENCER LE TRAVAIL



Enlevez l'anti-parasite de la bougie. Fermez le robinet d'essence. Attendez que la machine baisse en température.

Niveau d'huile de transmission (

Figure 6)

Avec la machine arrêtée depuis plusieurs heures sur un sol plat et de niveau, le niveau d'huile doit affleurer l'orifice de remplissage d'huile. Si ce n'est pas le cas, rajoutez de l'huile 80W90.

L'huile doit être échangée une fois par an. Dans ce cas la, demandez à votre revendeur d'effectuer l'échange de l'huile si vous n'avez pas les capacités.

Vérifiez qu'il n'y a pas de fuite au système hydraulique.



Figure 6

Carburant (Figure 7)

Vérifiez que le plein de carburant est effectué, que le bouchon de réservoir est bien fermé et qu'il n'y a pas de fuites.

Utilisez exclusivement de l'essence sans plomb de bonne qualité.

DANGER

Vérifiez que le bouchon de réservoir est bien fermé, essuyez les éclaboussures avant de remettre la machine en route. Faites l'appoint de carburant éloigné de toutes flammes, cigarettes ou étincelles.

Lorsque vous évoluez dans les pentes remplissez le réservoir à moitié afin d'éviter les fuites par la mise à l'air du bouchon de réservoir.

Nettoyez les matériaux inflammables:

Débarrassez la machine des accumulations de débris susceptibles de s'enflammer au contact des parties chaudes de la machine.

Nettoyez spécialement autour du moteur et de l'échappement.



Figure 7

Pneumatiques

- Vérifiez l'état des pneumatiques, ceux-ci ne doivent pas être coupés, craquelés ou fendus ni usés.
- Vérifiez la pression des pneumatiques, une pression trop basse rend le pneumatique fragile et sensible à l'usure, une pression trop élevée le rend inconfortable et peu adhérent. La pression correcte est 0,5 bars à l'arrière.

Autocollants de sécurité

Vérifiez que les autocollants de sécurité sont en place et en bon état. Remplacez les immédiatement s'ils sont endommagés.

Figure 8

Protections latérales

Vérifiez que l'enceinte de lame soie en bon état.

Etat de la lame de la lame et du porte lame

ATTENTION

Les lames sont coupantes ! Portez toujours des gants lorsque vous manipulez les lames.

- Vérifiez que les couteaux, les boulons de fixation et les goupilles soient en place et en bon état, échangez les pièces si elles sont abîmées.
- Echange de la lame : Dévissez les deux boulon au niveau de l'axe de rotation.
- Déposez la lame et vérifiez son état, elle ne doit pas être trop usée, fendue ou tordue.
- Remontage de la lame : procédez en sens inverse du démontage.

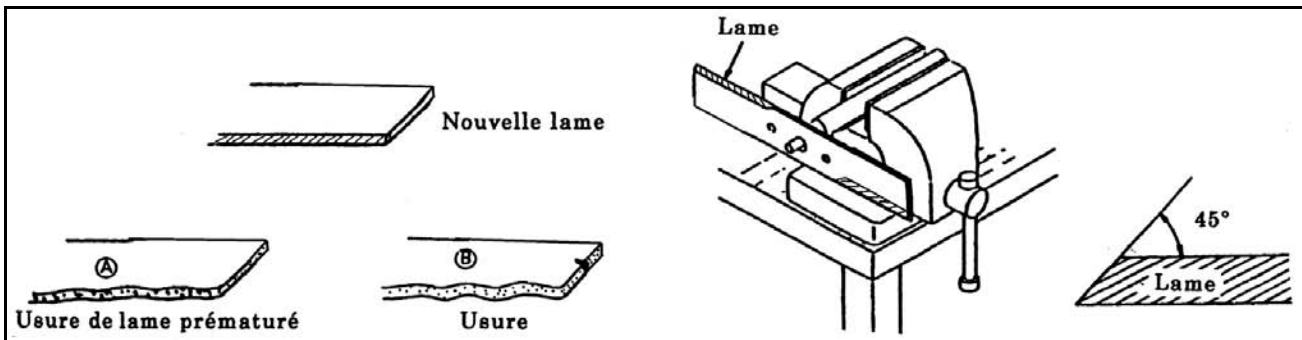

Figure 9



ATTENTION

Utilisez toujours des pièces d'origine OREC, les pièces adaptables ne sont pas au niveau de qualité requis. Elles vont s'user rapidement et peuvent être dangereuses.

- Graissage:

Ne laissez pas la graisse en excès autour des pièces particulièrement en zone sableuse. Nettoyez les graisseurs sur les paliers, puis donnez un ou deux coups de pompe à graisse. Utilisez exclusivement de la graisse au bisulfure de molybdène NLGI N°2 pour le renvoie d'angle de la lame. (Figure 10)

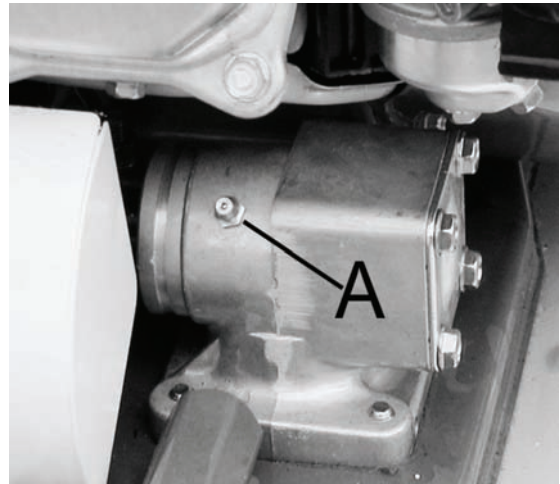

Figure 10

- Filtre à air

Déposez le filtre à air (Figure 11) en enlevant les deux clip "A", nettoyez le à l'air comprimé dans le sens inverse du passage de l'air. Echangez le s'il est trop encrassé.

- Moteur :

Référez-vous au manuel du moteur, livré avec la machine
Niveau d'huile : Dévissez la jauge (Figure 12) repère A. Videz par le bouchon B.

- Filtre à essence

Vérifiez la présence d'eau et d'impureté dans le filtre (Figure 13). Echangez le s'il est trop encrassé. Nettoyez au besoin le filtre contenu dans le robinet de carburant (Figure 13).

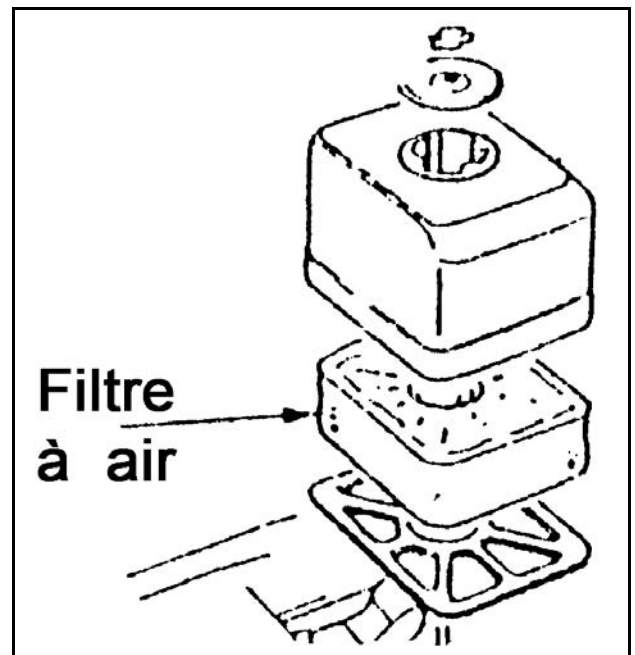

Figure 11

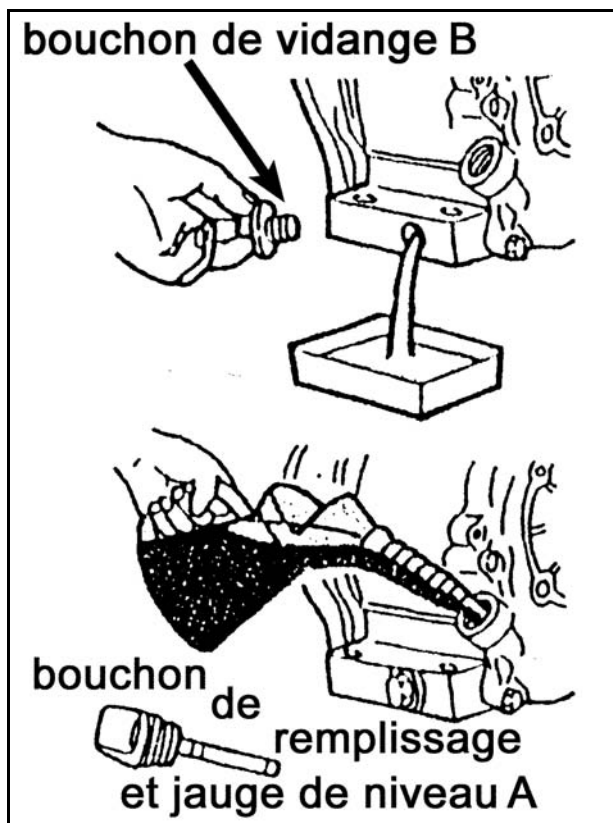

Figure 12

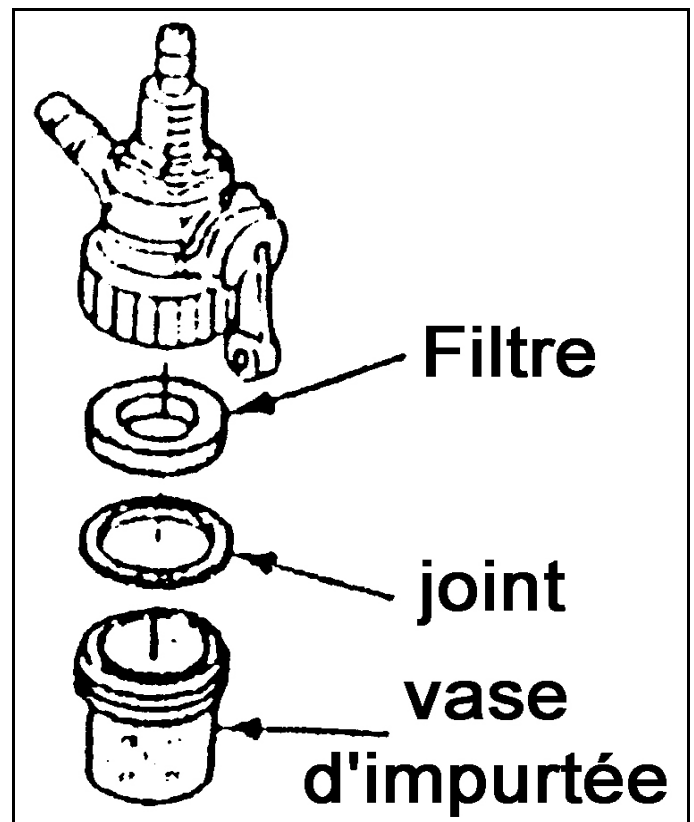

Figure 13

- Tension des courroies:



AVERTISSEMENT

Une courroie détendue va patiner, transmettra mal le mouvement et risque également de s'user très rapidement alors qu'une courroie trop tendue fait forcer les roulements et paliers et provoque des défaillances prématurées.

Vérifiez l'état des courroies: elles ne doivent pas être fendues ou craquelées ou encore effrangées. Changez-les immédiatement si elles sont abîmées.

- Si la courroie de transmission A a tendance à patiner, tendez là en reculant le boîtier de transmission.

- Si le frein de lame ne stoppe pas la lame en 3 secondes, agissez sur l'inclinaison de C sans qu'il frotte la courroie B lorsqu'elle est en mouvement.

- Vérifiez que les guides soient à environ 2 à 3 mm de la poulie moteur E, côté tendeur. Du côté de la poulie G l'écart est d'environ 10 mm. (Figure 14)

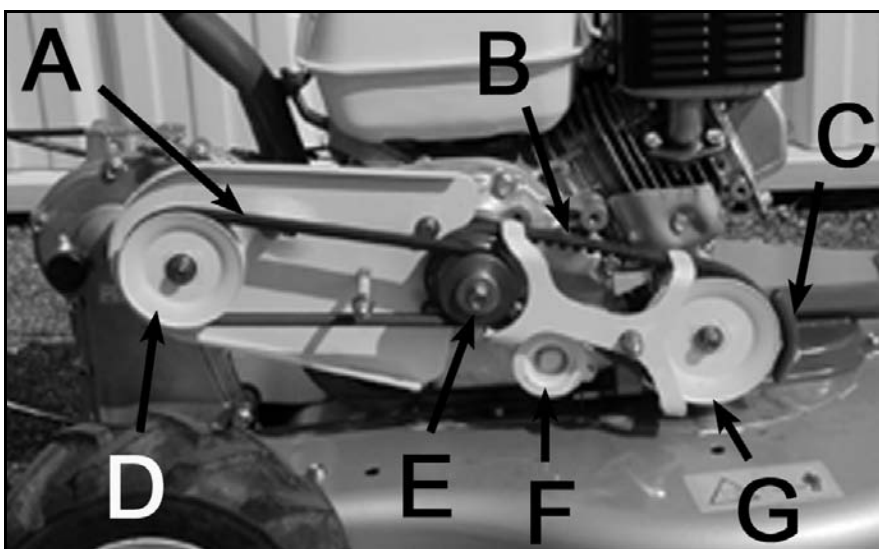

Figure 14

- Serrage de la boulonnerie :

Vérifiez que toute la boulonnerie soit correctement serrée. Les vibrations de la débroussailleuse ont tendance à desserrer les vis et les écrous

TABLEAU D'ENTRETIEN PERIODIQUE

- Demandez à votre distributeur d'effectuer cette opération qui nécessite outillage et compétence spéciaux.
- ⊕ Inspection à réaliser par l'utilisateur avant le démarrage du moteur
- ⊗ Inspection à réaliser par l'utilisateur après le démarrage du moteur

Partie à inspecter	Inspection	à cha- que uti- lisation	aux pre- mières 20 heu- res	toutes les 100 heures	toutes les 300 heures chaque année
Courroie de lame	vérifier la tension de la courroie		□	□	
	état de la courroie		□	□	
Transmission	niveau d'huile	⊕		⊕	
	fuites d'huile éventuelles	⊕		⊗	
Carburant	plein de carburant	⊕			
	bouchon de réservoir fermé	⊕			
matériaux inflamma- bles	enlever les matériaux inflammables de la machine	⊕			
Levier d'avancement	vérifier que la machine s'arrête lors- que le levier est sur arrêt	⊗			
Pneumatiques	vérifiez la pression des pneus	⊕			
	vérifiez l'état des pneumatiques	⊕			
Châssis	vérifiez la corrosion, les fissures et les soudures				
Autocollants	Vérifiez qu'ils soient en place et en bon état	⊕			
Dispositifs de sécurité	Vérifiez qu'ils fonctionnent correc- tement	⊗			
Capots	vérifiez qu'ils soient fixés correcte- ment, en place et en bon état	⊕			
bouton de contact	Vérifiez qu'elle fonctionne correcte- ment	⊗			
Réservoir et tuyaux de carburant	vérifiez qu'il n'y ai pas de fuites et qu'ils soient en bon état. Remplacez au besoin	⊕			
Levier d'accélérateur	Vérifiez qu'il fonctionne correcte- ment	⊗			
Lames	vérifiez qu'elles soient fixées correc- tement, et en bon état	⊕			

Partie à inspecter	Inspection	à chaque utilisation	aux premières 20 heures	toutes les 100 heures	toutes les 300 heures chaque année
Câble de commande de lame	Vérifiez le réglage	⊕	<input type="checkbox"/>	<input type="checkbox"/>	
Câble de commande de frein de lame	Vérifiez le réglage	⊕	<input type="checkbox"/>	<input type="checkbox"/>	
Courroie de lame	vérifiez qu'elle soit réglée correctement, et en bon état		<input type="checkbox"/>	<input type="checkbox"/>	
Commande de lame	Vérifiez qu'elle fonctionne correctement				<input type="checkbox"/>
Moteur	référez vous au manuel du moteur				

PANNES ET REMEDES

PROBLEME	CAUSE	REMEDES
Le moteur ne démarre pas	pas de carburant	Faites le plein
	Le levier d'accélérateur n'est pas sur la position starter	Poussez le levier à fond
La machine n'avance pas	Le câble est cassé	changer le câble
La machine ne s'arrête pas	Le levier d'avancement n'est pas sur "arrêt"	Placez le levier sur "arrêt"
La lame ne tourne pas	Le levier d'embrayage de coupe n'est pas sur la position embrayée	Placez le levier d'embrayage de coupe sur la position embrayée
Le moteur ne s'arrête pas	Le levier d'accélérateur n'est pas sur stop	Tournez la clé de contact à fond

COUPLES DE SERRAGE (daNm)

Utilisez le tableau ci-dessous pour le serrage des vis et écrous chaque fois qu'il n'y a pas de spécification particulière

DIAMETRE DE LA VIS (mm)	TAILLE DE LA CLE (mm)	COUPLE DE SERRAGE SELON MARQUES SUR LA TETE DE VIS	
		8.8	10.9
5	8	0.6	0.9
6	10	1	1.5
8	13	2.5	3.5
10	16 ou 17	5	7.5
12	18 ou 19	8.5	13
16	24	21.5	31.5

CERTIFICAT DE CONFORMITE

(prévu à l'annexe I de l'arrêté du 12 juillet 1993, modifiant l'arrêté du 17 juin 1987 relatif au niveau de puissance acoustique admissible des débroussailleuses à gazon)

Je soussigné (nom, prénom, adresse) : OREC CO LTD 548-22 HIYOSHI HIROKAWA-MACHI YAME-GUN JAPON

atteste que la débroussailleuse à gazon :

1. Catégorie : moteur à combustion interne.....

2. Marque.....OREC.....

3. Type :SH50 et SH50 C.....

4. Identification de série.....

5. Moteur :

- Constructeur :.....HONDA

- type :GX160SHRY.....

- vitesse de rotation pendant les mesures :3620.....(tours/minute)

est conforme aux spécifications de la directive CEE 84/538 et 2000/14 CE.

Niveau de puissance acoustique garanti :97.....dB(A)

Niveau de pression acoustique garanti (largeur de coupe inférieur à 120 cm) :dB(A)

- genre du dispositif de coupe.....Lame rotative.....

- largeur de coupe :49,8.....cm

- vitesse de rotation du dispositif de coupe :2513+/-10 tr/min (rpm)..... (tours/minute)

Fait àFukuoka....., le.....04 novembre 2002.....

Signature : Haruhico Imamura
Fonction : Managing director



DECLARATION DE CONFORMITE

Je soussigné : OREC CO LTD 548-22 HIYOSHI HIROKAWA-MACHI YAME-GUN JAPON...

atteste que la débroussailleuse à gazon :

2. Marque.....OREC.....

3. Type :SH50 et SH50 C.....

4. Numéro de série.(à compléter).....

Distribuée en France par : YVAN BEAL - 21, avenue de l'agriculture 63100 CLERMONT FERRAND

est conforme aux spécifications des directives européennes 98/37CE, CEE 84/538, 2000/14 CE et à la norme NF EN 836.

Fait àFukuoka....., le.....04 novembre 2002.....

Signature : Haruhico Imamura
Fonction : Managing director



MESURE DES VIBRATIONS EMISES

Marque : OREC Genre : Débroussailleuse Type : SH 50 et SH 50 C

Moteur : HONDA GX 160 Vitesse de rotation : 3620 tr/min

POSITION DU CAPTEUR	Awp
Sur le mancheron droit à 100 mm du bord	5,65 m/s ²
Sur le mancheron gauche à 100 mm du bord	6,15 m/s ²

Parts catalogue

BUSH CUTTER

(EXPORT MODEL)

SH50

SH50C

SH50C(2Action)

MODEL	CODE NO.
SH50	0206-ΔΔΔΔΔ
SH50C	0206-ΔΔΔΔΔ

CONTENTS

Fig.1	HANDLE-----	1
Fig.2	TRANSMISSION-----	3
Fig.3	FRAME & FRONT WHEEL-----	5
Fig.4	GEAR BOX, ROTARY COVER & TIRE-----	9

OREC CO.,LTD.

Fig. 1 HANDLE

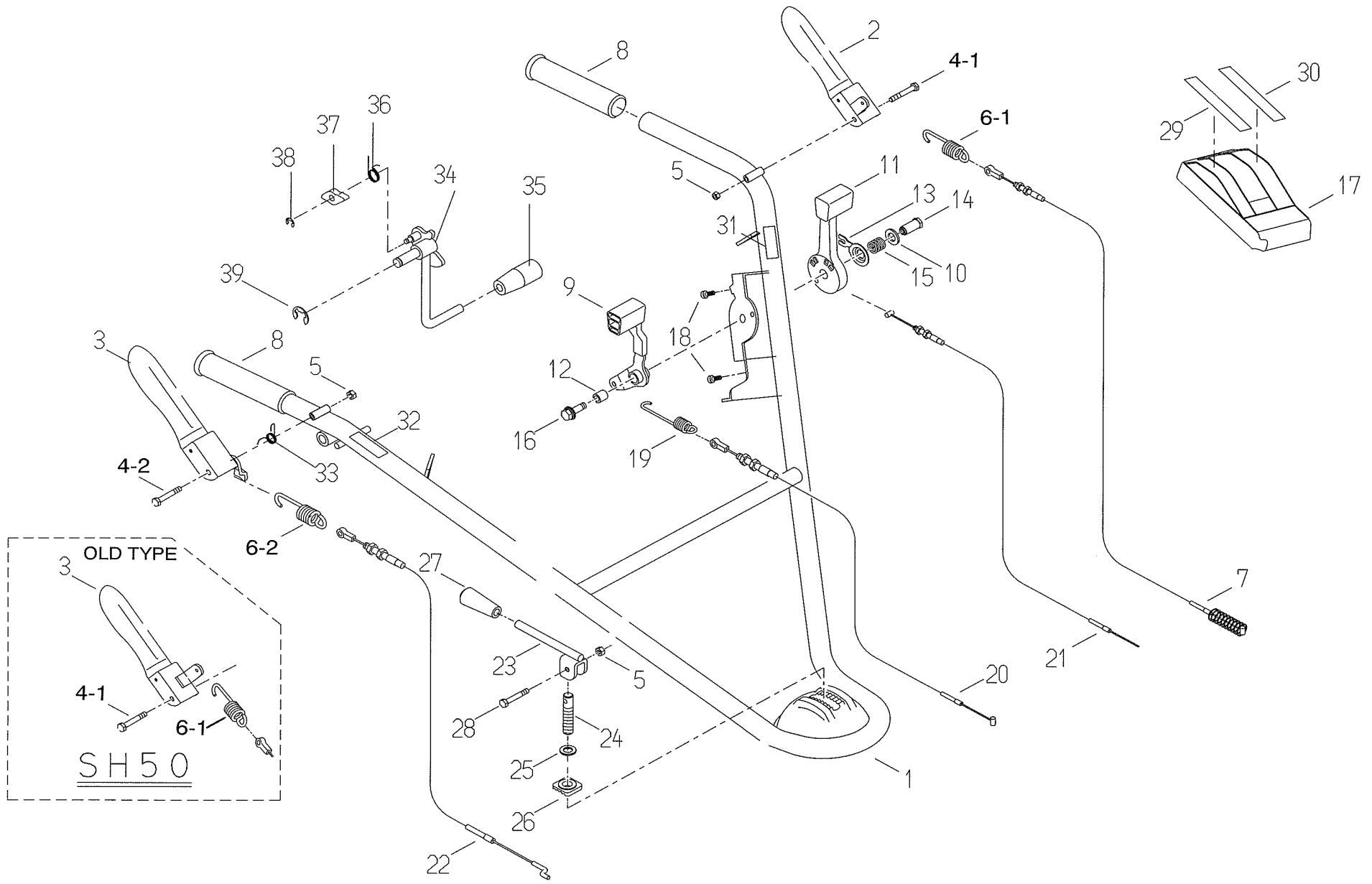

Fig.1 HANDLE

Ref.	Parts No.	Parts Name	Quantity		(2Action)	Remarks
			SH50 GX160	SH50C GX160	SH50C GX160	
1	0206-10110	Handle	1	1		*4)
	0206-10200	Handle			1	*5)
2	0203-10200	Driving Clutch Lever	1	1	1	
3	0203-10300	Knife Clutch Lever	1	1		*4)
	0206-10300	Knife Clutch Lever			1	*5)
4-1	89-1111-060402	Hexagonal Bolt M6*40	2	2	1	
4-2	89-1113-060452	Hexagonal Bolt M6*45			1	*5)
5	89-1551-060002	U Nut M6	3	3	3	
6-1	80-1515-966-00	Clutch Spring	2	2	1	
6-2	80-1417-966-00	Clutch Spring			1	*5)
7	0201-70200	Driving Clutch Wire	1	1	1	
8	83-1515-411-00	Grip	2	2	2	
9	80-1022-260-00	Driving Change Lever	1	1	1	
10	89-1711-120003	Flat Washer 12	1	1	1	
11	80-1020-265-00	Throttle Lever	1	1	1	
12	80-1020-270-00	Inner Collar	1	1	1	
13	80-1020-264-00	Control Washer	1	1	1	
14	80-1020-262-00	Control Lever Shaft	1	1	1	
15	80-1020-263-00	Control Lever Shaft Spring	1	1	1	
16	89-1139-080302	Hexagonal Bolt(PWSW) M8*30	1	1	1	
17	80-1020-231-00	Control Cover	1	1	1	
18	89-1161-050122	Tapping Screw with Cross Hole M5*12	2	2	2	
19	80-1020-967-00	Driving Change Spring	1	1	1	
20	0201-70300	Driving Clutch Wire	1	1	1	
21	0203-70200	Throttle Wire	1	1	1	
22	0201-70400	Knife Tension Wire	1	1	1	
23	0203-20400	Handle Fixing Lever	1	1	1	
24	0203-20500	Handle Fixing Bolt	1	1	1	
25	89-1851-120000	Plate Spring M12	2	2	2	
26	80-1516-251-00	Handle Fixing Washer	1	1	1	
27	83-1210-425-00	Lever Grip 10	1	1	1	
28	89-1113-060302	Hexagonal Bolt(8T) M6*30	1	1	1	
29	80-1020-912-00	Label, Driving Shift	1	1	1	*6)
	80-1020-912-10	Label, Driving Shift			1	*1) *7)
30	80-1020-913-00	Label, Throttle(H)	1	1	1	*6)
	80-1020-913-10	Label, Throttle(H)			1	*1) *7)
31	0206-70100	Label, Driving	1	1	1	
32	0206-70300	Label, Blade	1	1		*4)
	0206-70900	Label, Blade			1	*5)
33	0206-70800	Lever return spring			1	*5)
34	0206-10400	Blade tension lever			1	*5)
35	80-1417-255-00	Lever Grip(Red) 10			1	*5)
36	0211-70400	Stopper return spring			1	*5)
37	80-1417-253-00	Stopper			1	*5)
38	89-2521-000050	E Type Ring 5			1	*5)
39	89-2521-000100	E Type Ring 10			1	*5)

MEMO

*1)Interchangeable

*2)Serial Number : ~XT02A00317

*3)Serial Number : XT02J00011~

*4)Serial Number : ~XT02M00094

*5)Serial Number : XT03C00001~

*6)Serial Number : ~XT03G00132

*7)Serial Number : XT03K00133~

***8)Serial Number : ~XT05G00011**

***9)Serial Number : XT05K00012~**

Fig. 2 TRANSMISSION

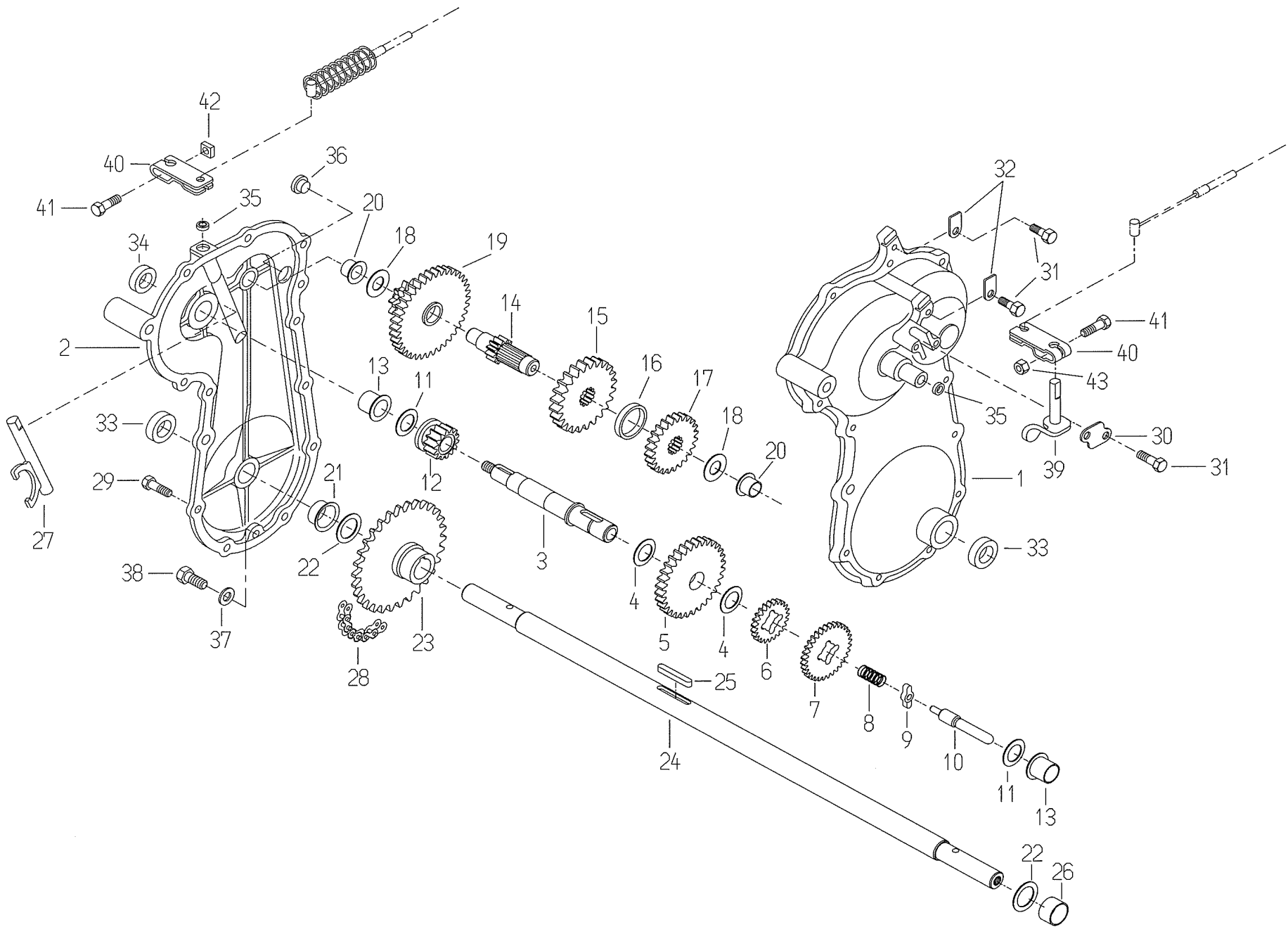

Fig.2 TRANSMISSION

Ref.	Parts No.	Parts Name	Quantity		(2Action)	Remarks
			SH50 GX160	SH50C GX160	SH50C GX160	
1-43	0203-00100	Transmission ASSY	1	1	1	
1	0203-00200	Transmission Case (L)	1	1	1	
2	0203-00300	Transmission Case (R)	1	1	1	*8)
	0203-00310	Transmission Case (R)			1	*9)
3	80-1516-118-00	Main Shaft	1	1	1	
4	83-1020-363-00	Thrust Washer 16*24*1	2	2	2	
5	80-1515-123-00	Main Shaft Gear 59T	1	1	1	
6	80-1020-123-10	Low Gear	1	1	1	
7	80-1515-122-00	Main Shaft Gear 32T	1	1	1	
8	80-1020-161-00	Driving Shift Spring	1	1	1	
9	80-1020-108-00	Driving Shift Guide	1	1	1	
10	80-1020-107-00	Driving Change Shaft	1	1	1	
11	83-1020-361-00	Thrust Washer 15*24*1	2	2	2	
12	80-1515-119-00	Driving Clutch Gear 15T	1	1	1	
13	89-3511-015150	Collar DU Bush 15*15*23F	2	2	2	
14	80-1516-127-00	2nd Shaft	1	1	1	
15	80-1516-129-00	2nd Shaft 48T	1	1	1	
16	80-1020-122-00	Collar	1	1	1	
17	80-1516-128-00	2nd Shaft 39T	1	1	1	
18	83-1020-355-00	Thrust Washer 12*24*1	2	2	2	
19	80-1515-131-00	2nd Shaft Sprocket 10T	1	1	1	
20	89-3511-012100	Collar DU Bush 12*10*20F	2	2	2	
21	89-3511-018100	Collar DU Bush 18*10*26F	1	1	1	
22	83-1830-368-00	Thrust Washer 18*26*1	2	2	2	
23	0203-00400	30T Sprocket Boss	1	1	1	
24	0203-00500	Axle	1	1	1	
25	89-2150-050350	Key(round) 5*35	1	1	1	
26	89-3510-018120	DU Bush 18*12	1	1	1	
27	80-1515-114-10	Driving Clutch Fork	1	1	1	
28	89-6512-035062	Chain #35-62L	1	1	1	
29	83-1515-148-00	Hexagonal Tap Tight M6*22	12	12	12	
30	80-1515-185-00	Driving Shift Arm Holder	1	1	1	
31	83-1020-148-00	Hexagonal Tap Tight M6*14	4	4	4	
32	80-1515-186-00	Wire Holder	2	2	2	
33	89-5121-183008	Oil Seal UE. 18.30.8	2	2	2	
34	89-5121-152507	Oil Seal UE. 15.25.7	1	1	1	
35	89-5131-081404	Oil Seal UE. 8.14.4	2	2	2	
36	83-1517-685-00	Oil Cap	1	1	1	
37	83-1415-348-00	Packing 8.5*16*1.3	1	1	1	
38	83-1020-143-00	Hexagonal Tap Tight M8*18	1	1	1	
39	80-1515-106-00	Driving Shift Arm	1	1	1	
	80-1020-106-00	Driving Shift Arm			1	*1)
40	80-1020-193-10	Driving Change Arm	2	2	2	
41	89-1144-060253	Hexagonal Bolt with Cross Hole(PW.SW)	2	2	2	
42	83-1020-198-00	Square Nut M6	1	1	1	
43	89-1511-060043	Hexagonal Nut M6	1	1	1	

MEMO

Fig. 3 FRAME & FRONT WHEEL

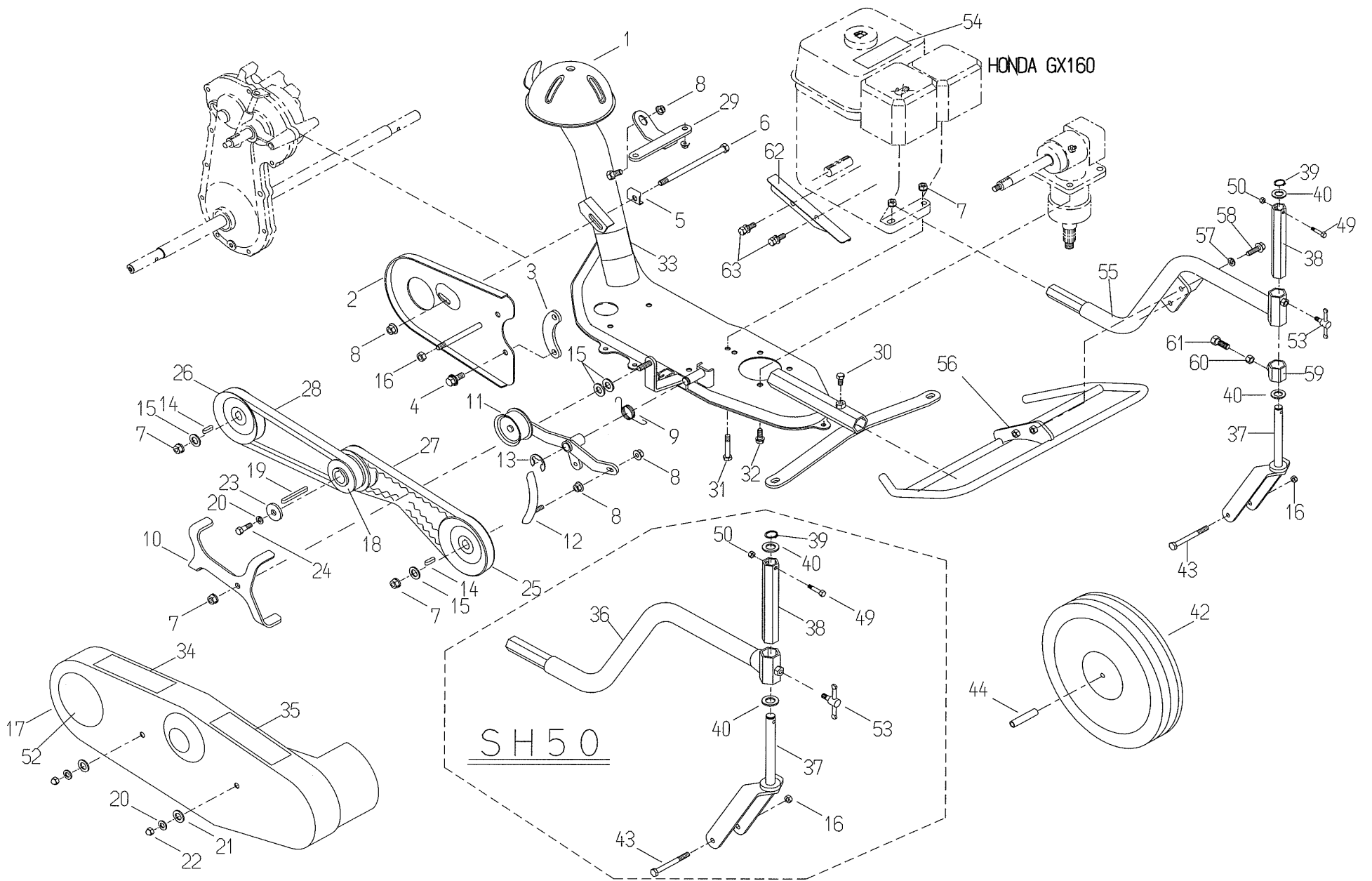

Fig.3 FRAME & FRONT WHEEL

Ref.	Parts No.	Parts Name	Quantity		(2Action)	Remarks
			SH50 GX160	SH50C GX160	SH50C GX160	
1	0206-20110	Engine Frame	1	1	1	
2	0203-60100	Belt Cover Inside	1	1	1	
3	80-1516-509-00	Belt Cover Inside Spacer	1	1	1	
4	89-1233-080202	Mini Hexagonal Bolt(PWSW) M8*20	2	2	2	
5	80-1517-507-00	Metal Holder	1	1	1	
6	89-1213-081052	Mini Hexagonal Bolt(8T) M8*105	1	1	1	
7	89-1543-080002	Mini Hexagonal Nut(SW) M8	7	7	7	
8	89-1631-080042	Flange Mini Hexagonal Nut M8	4	4	4	
9	80-1515-547-00	Knife Tension Return Spring	1	1	1	
10	80-1516-575-00	Belt Holder	1	1	1	
11	0203-20210	Knife Tension Arm	1	1	1	
12	0203-20310	Knife Brake	1	1		
	0203-20320	Knife Brake			1	*1) *5)
13	89-2521-000100	E-Type Snap Ring 10	1	1	1	
14	89-2150-050180	Key(round) 5*18	2	2	2	
15	89-1713-080002	Flat Washer 8	4	4	4	
16	89-1561-080002	Mini U Nut M8	2	2	2	
17	0206-60100	Belt Cover	1	1	1	
18	80-1517-514-10	Engine Pulley(H)	1	1	1	
19	89-2151-050300	Key(half round) 5*30	1	1	1	
20	89-1750-080002	Spring Washer 8	3	3	3	
21	89-1711-080002	Flat Washer 8	2	2	2	
22	89-1671-080042	Mini Bag Nut M8	2	2	2	
23	83-1020-312-00	Washer 8*30*3.2	1	1	1	
24	89-1213-080202	Mini Hexagonal Bolt(8T) M8*20	1	1	1	
25	80-1516-571-00	Knife Pulley	1	1	1	
26	0203-70100	Transmission Pulley	1	1	1	
27	89-6132-002401	V Belt SA24HP II	1	1	1	
28	89-6122-002401	V Belt LA24	1	1	1	
29	0206-20200	Anti-Vibration Stay	1	1	1	
30	89-1211-080162	Mini Hexagonal Bolt M8*16	1	1	1	
31	89-1213-080402	Mini Hexagonal Bolt(8T) M8*40	4	4	4	
32	89-1232-080202	Mini Hexagonal Bolt(SW) M8*20	4	4	4	
33	Not for Sale	Label, Serial Number	1	1	1	
34	80-1488-928-00	Label, Caution for Belt Involving	1	1	1	*6)
	80-1488-928-10	Label, Caution for Belt Involving			1	*1) *7)
35	83-1488-907-00	Label, Caution for Slope	1	1	1	*6)
36	0206-30210	Front Wheel Arm	1	1	1	*2)
37	0206-30320	Front Wheel Fork	1	1	1	
38	0206-30410	Front Wheel Fork Bracket	1	1	1	
39	89-2511-000160	Snap Ring 16	1	1	1	
40	83-1020-363-00	Thrust Washer 16*24*1	2	2	2	
42	80-1517-727-00	Front Wheel	1	1	1	
43	89-1213-080802	Mini Hexagonal Bolt(8T) M8*80	1	1	1	
44	80-1517-728-00	Front Wheel Collar	1	1	1	
49	89-1113-060352	Hexagonal Bolt(8T) M6*35	1	1	1	
50	89-1551-060002	U Nut M6	1	1	1	
52	0203-71000	Label, Belt Cover	1	1	1	
53	83-1210-484-00	Free Handle M8*20	1	1	1	
54	83-1415-909-00	Sticker for Engine (Z18-6)	1	1	1	*6)
	0223-76200	Sticker for Engine			1	*1) *7) *8)
	0214-72100	Sticker for Engine			1	*1) *9)
55	0206-30220	Front Wheel Arm		1	1	*1) *3)
56	0206-80600	Front Guard CMP		1	1	*3)
57	89-1750-080002	Spring Washer 8		2	2	*3)

Fig. 3 FRAME & FRONT WHEEL

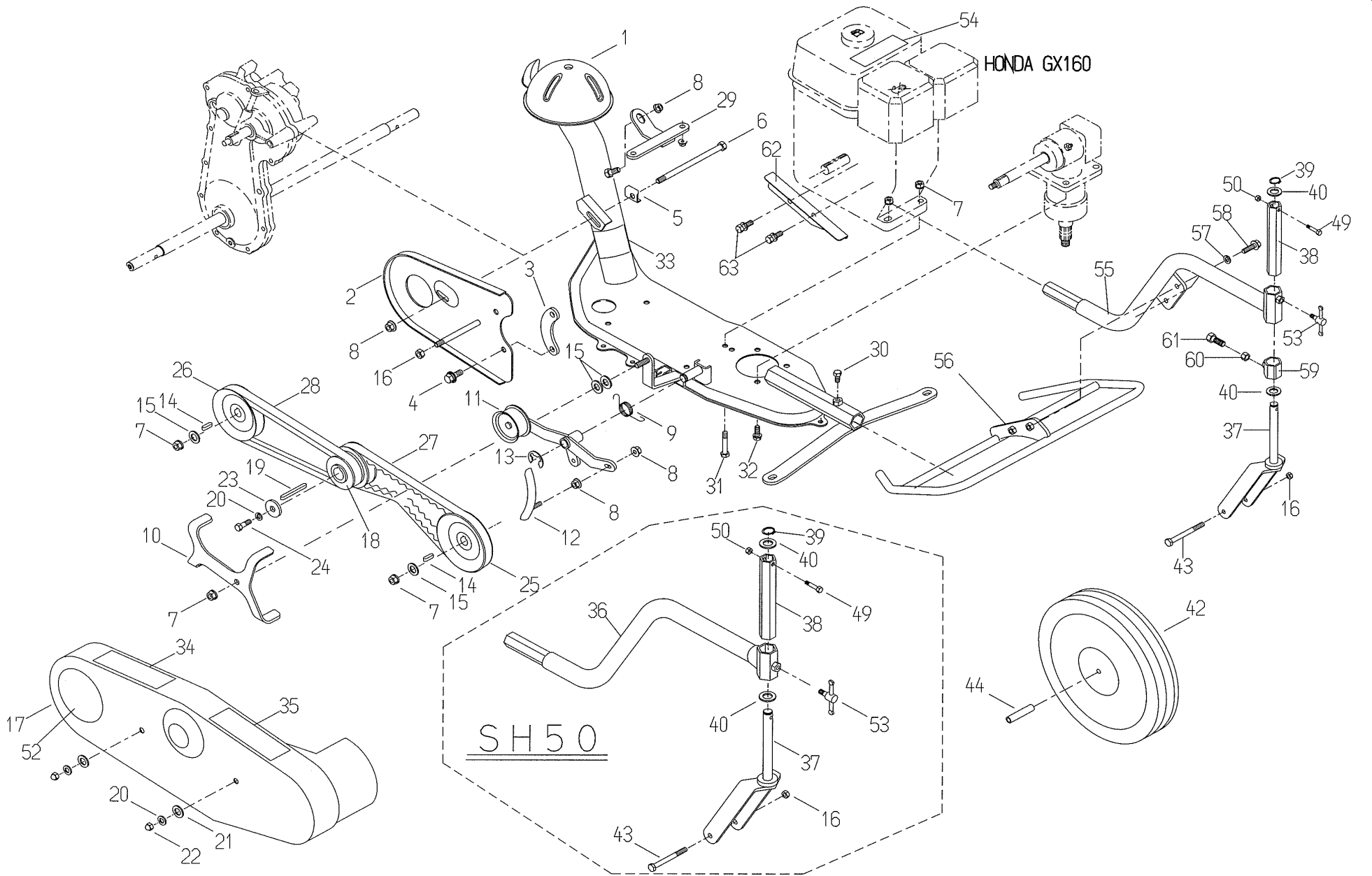

Fig.3 FRAME & FRONT WHEEL

Ref.	Parts No.	Parts Name	Quantity		(2Action)	Remarks
			SH50 GX160	SH50C GX160	SH50C GX160	
58	89-1213-080202	Mini Hexagonal Bolt(8T) M8*20		2	2	*3)
59	0206-80200	Cutting Height Stopper CMP		1	1	*3)
60	89-1611-080042	Mini Hexagonal Nut M8		1	1	*3)
61	89-1213-080252	Mini Hexagonal Bolt(8T) M8*25		1	1	*3)
62	0206-60200	Belt Cover Inside Front(H)			1	*5)
63	89-1232-080122	Mini Hexagonal Bolt(SW) M8*12			2	*5)
64	0223-72900	Attention Mark for Slope			1	*7)
65	0215-83200	Label, Protection Equipment			1	*7)

MEMO

Fig. 4 GEAR BOX . ROTARY COVER & TIRE

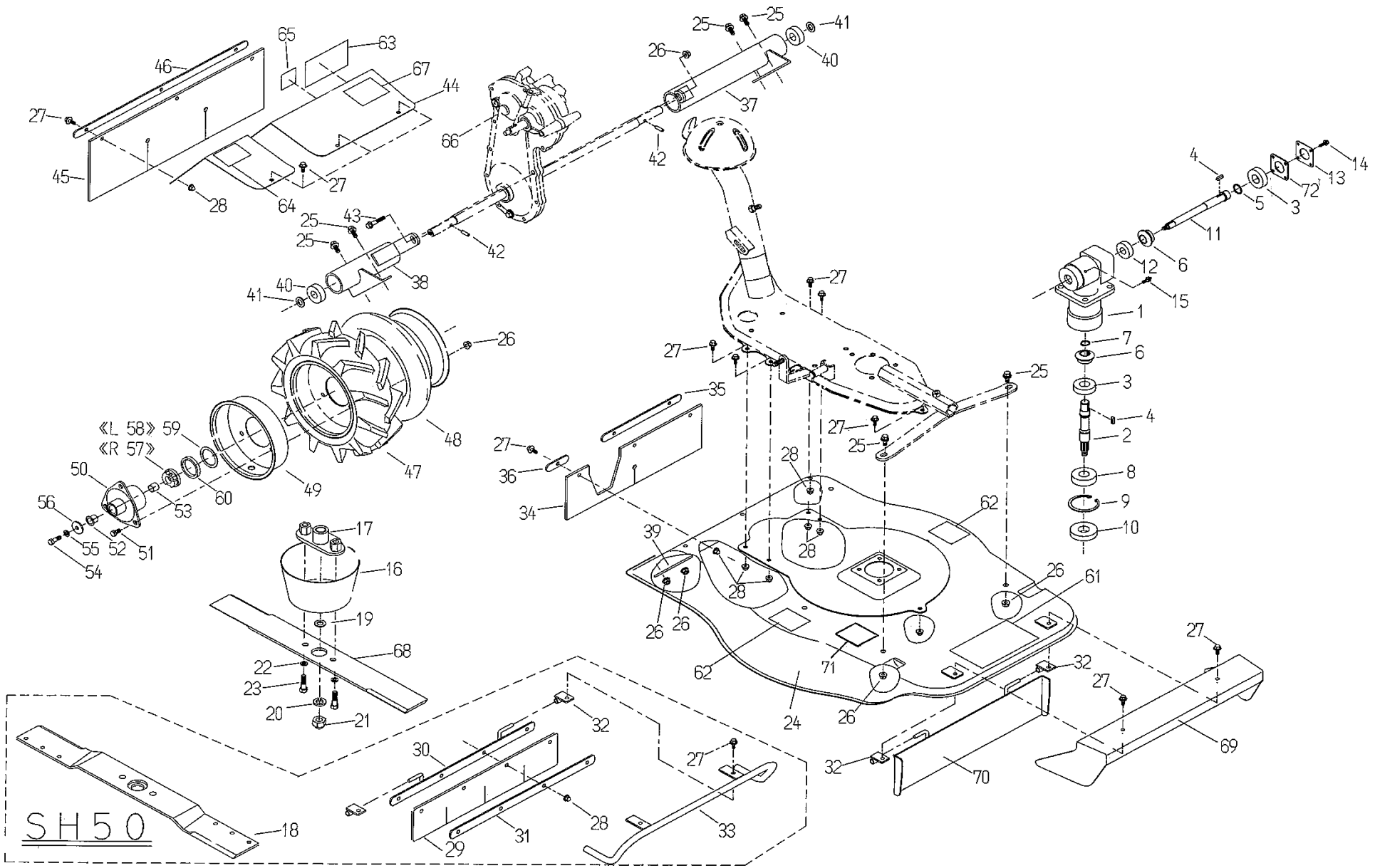

Fig.4 GEAR BOX, ROTARY COVER & TIRE

Ref.	Parts No.	Parts Name	Quantity		(2Action)	Remarks
			SH50 GX160	SH50C GX160	SH50C GX160	
1-15,72	0203-51000	Gear Box ASSY	1	1	1	
1	0203-50100	Gear Box	1	1	1	
2	0203-50300	Vertical Shaft	1	1	1	
3	89-3115-060044	Bearing 6004 2RS	2	2	2	
4	89-2150-050180	Key(round) 5*18	2	2	2	
5	83-1515-626-00	Thrust Washer 22*27*2	1	1	1	
6	80-1517-618-00	Straight Bevel 20T	2	2	2	
7	89-2511-000170	Snap Ring 17	1	1	1	
8	89-3115-062044	Bearing 6204 2RS	1	1	1	
9	89-2512-000470	Snap Ring 47	1	1	1	
10	89-5131-204706	Oil Seal KE 20.47.6	1	1	1	
11	0203-50200	Horizontal Shaft	1	1	1	
12	89-3115-062024	Bearing 6202 2RS	1	1	1	
13	80-1515-607-00	Gear Box Cap B	1	1	1	
14	83-1020-148-00	Hexagonal Tap Tight M6*14	4	4	4	
15	83-1415-975-00	Grease Nipple M6	1	1	1	
16	80-1035-836-00	Knife Neck Guard	1	1	1	
17	0203-50610	Knife Bracket	1	1	1	
18	80-1035-821-00	Blade	1	1	1	*2)
19	89-1711-120002	Flat Washer 12	1	1	1	
20	89-1750-120002	Spring Washer 12	1	1	1	
21	0203-70800	Bag Nut(slender) M12	1	1	1	
22	89-1750-100002	Spring Washer 10	2	2	2	
23	89-1254-100252	Flange Hexagonal Bolt(slender) M10*25	2	2	2	
24	0203-50510	Rotary Cover	1	1	1	
25	89-1233-080202	Mini Hexagonal Bolt(PWSW) M8*20	6	6	6	
26	89-1631-080042	Flange Mini Hexagonal Nut M8	13	13	13	
27	89-1137-060152	Hexagonal Bolt(PW) M6*15	20	20	20	
28	83-1575-189-00	Flange Bag Nut M6	20	20	20	
29	80-1035-734-00	Front Flapper	1	1	1	*2)
30	80-1035-735-00	Front Flapper Setting	1	1	1	*2)
31	80-1035-736-00	Front Flapper Holder	1	1	1	*2)
32	80-1035-737-00	Flapper Shaft Receiver	2	2	2	
33	0206-80100	Foot Guard	1	1	1	*2)
34	0203-60600	Flapper B	1	1	1	
35	0203-60700	Flapper Holder A	1	1	1	
36	0203-60800	Flapper Holder B	1	1	1	
37	0203-60300	Axle Cover(L)	1	1	1	
38	0203-60400	Axle Cover(R)	1	1	1	*8)
	0203-60410	Axle Cover(R)			1	*9)
39	0203-60500	Axle Reinforcing Plate	2	2	2	
40	89-3115-062024	Bearing 6202 2RS	2	2	2	
41	83-1020-361-00	Thrust Washer 15*24*1	2	2	2	
42	89-2142-050250	Parallel Pin 5*25	2	2	2	
43	89-1251-080502	Flange Mini Hexagonal Bolt M8*50	1	1	1	
44	0203-60910	Transmission Cover	1	1	1	
45	0203-61000	Flapper A	1	1	1	
46	0203-61100	Flapper Holder C	1	1	1	
47-49	80-1515-411-00	Tire ASSY(without Boss)	2	2	2	
47	80-1515-401-00	Tire(3.25*5)	2	2	2	
48	80-1515-404-00	Tube	2	2	2	
49	80-1515-407-00	Wheel	2	2	2	
50	0203-30700	Wheel Boss	2	2	2	
51	89-1211-080162	Mini Hexagonal Bolt M8*16	6	6	6	
52	89-3511-015150	Collar DU Bush 15.15.23F	2	2	2	
53	89-3510-015150	DU Bush 15.15.	2	2	2	

Fig. 4 GEAR BOX . ROTARY COVER & TIRE

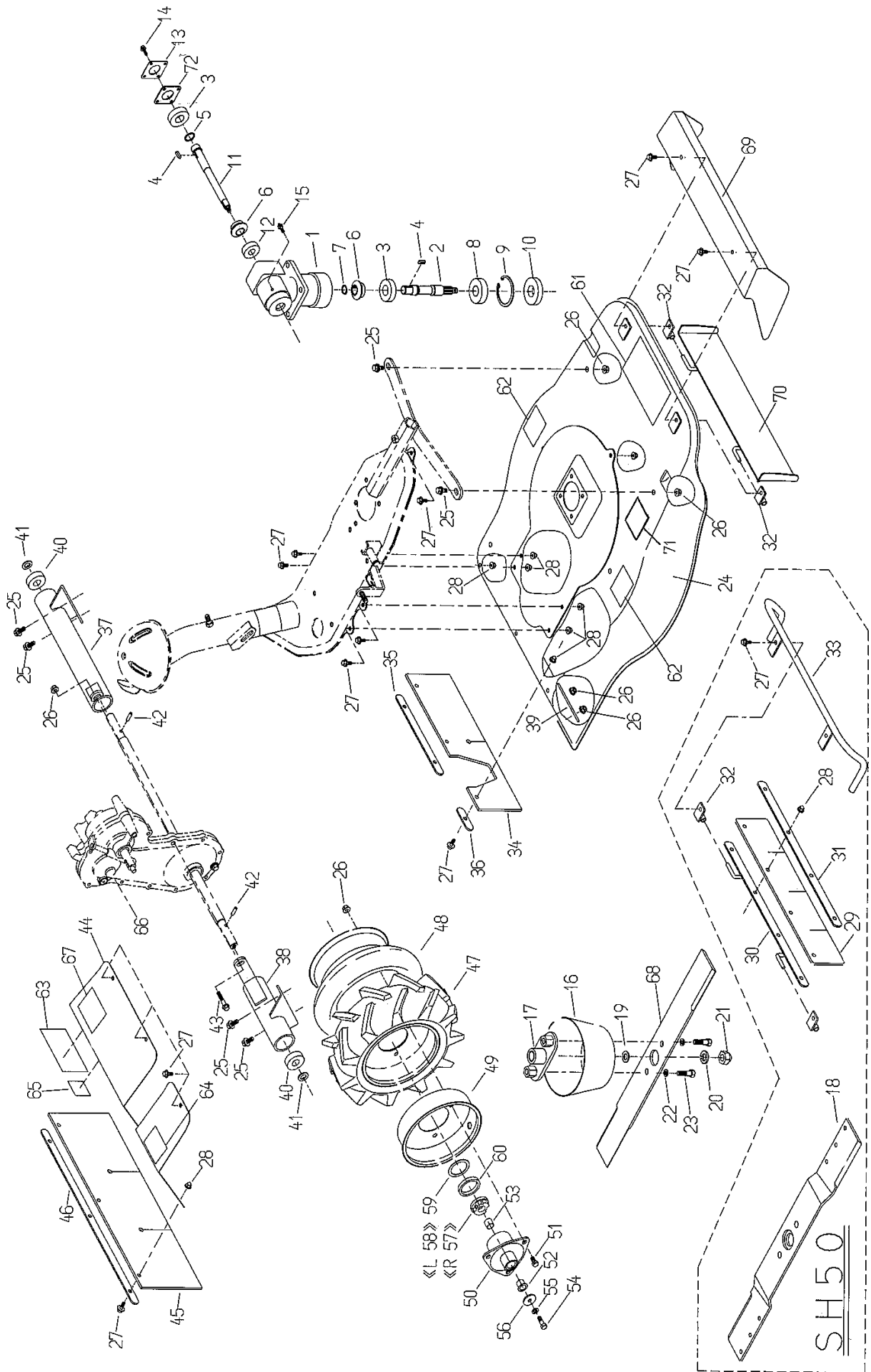

Fig.4 GEAR BOX, ROTARY COVER & TIRE

Ref.	Parts No.	Parts Name	Quantity		(2Action)	Remarks
			SH50 GX160	SH50C GX160	SH50C GX160	
54	89-1213-080252	Mini Hexagonal Bolt(8T) M8*25	2	2	2	
55	89-1750-080002	Spring Washer 8	2	2	2	
56	83-1020-312-00	Washer 8*30*3.2	2	2	2	
57	80-1020-459-00	Ratchet(R)	1	1	1	
58	80-1020-458-00	Ratchet(L)	1	1	1	
59	0203-70600	Felt Spacer	2	2	2	
60	0203-70400	Clutch Guide Seal	2	2	2	
61	0203-71100	Label, Main (Shuttle Mower)	1	1	1	
62	80-1488-926-00	Label, Caution for Knife	2	2	2	*6)
	80-1488-926-10	Label, Caution for Knife			2	*1) *7)
63	80-1484-A47-00	Label, Caution (large)	1	1	1	*6)
	0223-76100	Label, Caution (large)			1	*1) *7)
64	83-1415-913-00	Label, Protection for Eyes	1	1	1	*6)
65	80-1010-933-00	Label, CE	1	1	1	
66	83-1516-916-00	Label, Gear Oil	1	1	1	
67	0203-70700	Label SH50	1			*2)
	0206-70400	Label SH50C		1	1	*3)
68	0214-70700	Blade		1	1	*1) *3) *8)
	0214-70710	Blade			1	*1) *9)
69	0206-80700	Front Side Cover		1	1	*1) *3)
70	0214-60200	Front Flapper CMP		1	1	*1) *3)
71	83-1415-912-10	Label, Caution for Hitting Object			1	*7)
72	0219-73100	Gear Box Packing			1	*9)

MEMO

CERTIFICAT DE CONFORMITE

(prévu à l'annexe I de l'arrêté du 12 juillet 1993, modifiant l'arrêté du 17 juin 1987 relatif au niveau de puissance acoustique admissible des débroussailleuses à gazon)

Je soussigné (nom, prénom, adresse) : OREC CO LTD 548-22 HIYOSHI HIROKAWA-MACHI YAME-GUN JAPON

atteste que la débroussailleuse à gazon :

1. Catégorie : moteur à combustion interne.....

2. Marque.....OREC.....

3. Type :SH50 et SH50 C.....

4. Identification de série... XT03G00093~132, XT03M00136~165, XT04E00007~036..

5. Moteur :

- Constructeur :.....HONDA

- type :GX160.....

- vitesse de rotation pendant les mesures :3620.....(tours/minute)

est conforme aux spécifications de la directive CEE 84/538 et 2000/14 CE.

Niveau de puissance acoustique garanti :97.....dB(A)

Niveau de pression acoustique garanti (largeur de coupe inférieur à 120 cm) :dB(A)

- genre du dispositif de coupe.....Lame rotative.....

- largeur de coupe :49,8.....cm

- vitesse de rotation du dispositif de coupe :2513+/-10 tr/min (rpm)..... (tours/minute)

Fait àFukuoka....., le.....04 novembre 2002.....

Signature : Haruhico Imamura

Fonction : Managing director



DECLARATION DE CONFORMITE

Je soussigné : OREC CO LTD 548-22 HIYOSHI HIROKAWA-MACHI YAME-GUN JAPON...

atteste que la débroussailleuse à gazon :

2. Marque.....OREC.....

3. Type :SH50 et SH50 C.....

4. Numéro de série : XT03G00093~132, XT03M00136~165, XT04E00007~036.....

Distribuée par :Yvan Beal S.A.....

est conforme aux spécifications des directives européennes 98/37CE, CEE 84/538, 2000/14 CE et à la norme NF EN 836.

Fait àFukuoka....., le.....04 novembre 2002.....

Signature : Haruhico Imamura

Fonction : Managing director

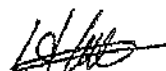

MESURE DES VIBRATIONS EMISES

Marque : OREC Genre : Débroussailleuse Type : SH 50 et SH 50 C

Moteur : HONDA GX 160 Vitesse de rotation : 3620 tr/min

POSITION DU CAPTEUR	Awp
Sur le mancheron droit à 100 mm du bord	5,65 m/s ²
Sur le mancheron gauche à 100 mm du bord	6,15 m/s ²

HONDA

GX 160 K1
SHR4 / SHRY

 **Yvan Béal**

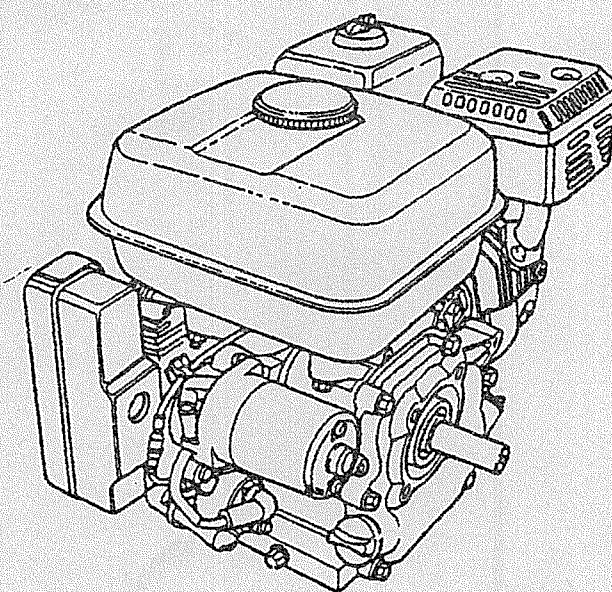

CATALOGUE PIECES DE RECHANGE

DECEMBRE 99

SOMMAIRE

CULASSE	1/18
CYLINDRE	2/18
CARTER CYLINDRE	3/18
VILEBREQUIN	4/18
PISTON / BIELLE	5/18
ARBRE A CAMES / SOUPAPES	6/18
LANCEUR.....	7/18
VOLUTE DE REFROIDISSEMENT	8/18
CARBURATEUR	9/18
FILTRE A AIR.....	10/18
ECHAPPEMENT.....	11/18
RESERVOIR	12/18
VOLANT MOTEUR.....	13/18
BOBINE D'ALLUMAGE.....	14/18
COMMANDE.....	15/18
AUTOCOLLANTS.....	16/18
OUTILLAGE.....	17/18
POCHETTE DE JOINTS.....	18/18

INSTRUCTION D'UTILISATION DU CATALOGUE PIÈCES DÉTACHÉES

Ce catalogue décrit toutes les pièces pour les modèles GX 160 K1 types SHRY et SHR4.

Comment interpréter le catalogue de pièces de rechange ?

Ensembles : Les sections encadrées d'une ligne pointillée des vues éclatées sont disponibles sous la forme d'un ensemble.

Quantité requise : Le numéro précisé dans la colonne intitulé SHRY ou SHR4 précise le nombre de pièces utilisées dans la section décrite dans ce bloc pour le type sélectionné. Le chiffre quantitatif entre parenthèses () correspond aux pièces obtenues sur option.

Modifications de pièces et numéros de série applicables : Si une pièce a été modifiée, le numéro de série du premier produit (moteur ou carburateur) portant la modification, est précisé dans la colonne intitulée « N° de série ».

Numéros de série modèles, Types et applicables : Les Numéros de série applicables modèles et types précisés dans ce catalogue peuvent être identifiés de la façon suivante.

Modèle	Type	N° de série applicable du moteur	N° d'identification applicable du carburateur
GX 160 K1	SHRY	GC02 – 2000001~	BE 06 J C ~
GX 160 K1	SHR4	GC02 – 2000001~	BE 06 J C ~

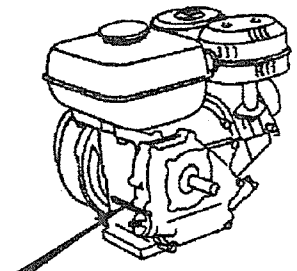
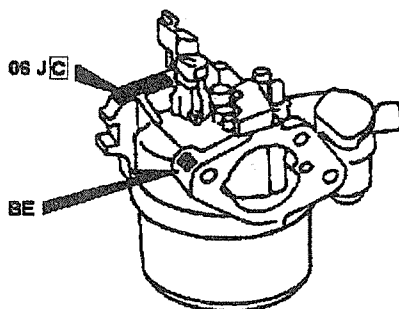
Emplacement du N° d'identification du carburateur**Emplacement du type et du N° de série moteur**

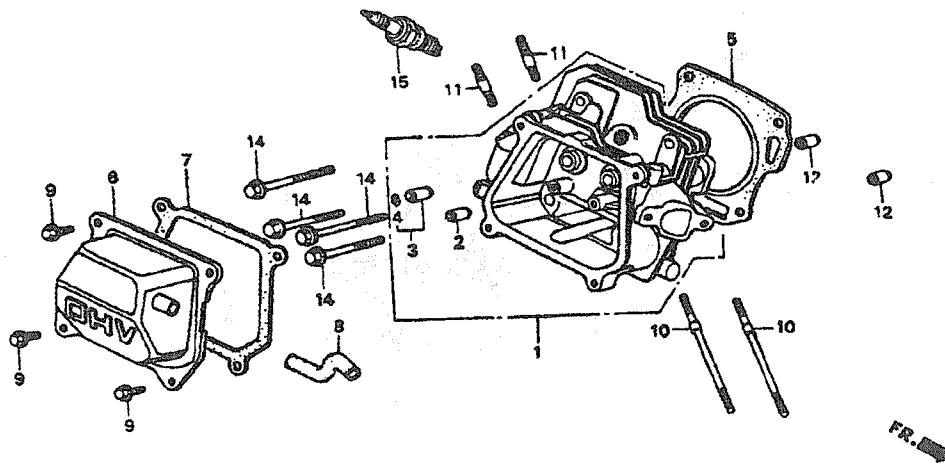

N°	Référence	Désignation	SHR4 SHRY		N° de série	
					du	au
1	12210 ZH8 000	CULASSE	1	1		
2	12204 ZE1 306	GUIDE SOUPAPE ADM.	(1)	(1)		
3	12205 ZE1 315	GUIDE SOUPAPE ECH.	(1)	(1)		
4	12216 ZE5 300	JONC GUIDE SOUPAPE ECH.	1	1		
5	12251 ZF1 800	JOINT DE CULASSE	1	1		
6	12310 ZE1 010	CACHE CULBUTEUR	1	1		
7	12391 ZE1 000	JOINT CACHE CULBUTEUR	1	1		
8	15721 ZH8 000	TUBE RENIFLARD	1	1		
9	90013 883 000	VIS, 6x12	4	4		
10	90043 ZE1 020	GOUJON, 6x112	2	2		
11	90047 ZE1 000	GOUJON, 8x32	2	2		
12	94301 10160	PION ASSEMBLAGE, 10x16	2	2		
14	95723 08060 00	VIS, 8x60	4	4		
15	98079 56846	BOUGIE, NGK BPR6ES	1	1		
	98079 56855	BOUGIE, ND W20 EPR-U	1	1		

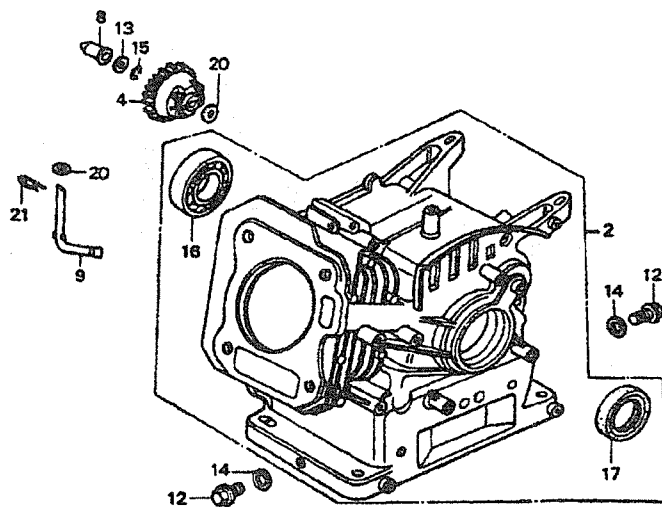

N°	Référence	Désignation	SHR4 SHRY		N° de série	
					du	au
2	12200 ZH8 010	BLOC CYLINDRE	1	1		
4	16510 ZE1 000	ENS. REGULATEUR	1	1		
8	16531 ZE1 000	COULISSEAU REGULATEUR	1	1		
9	16541 ZE1 000	ARBRE, BRAS REGULATEUR	1	1		
12	90131 ZE1 000	VIS DE VIDANGE	2	2		
13	90451 ZE1 000	RONDELLE, 6mm	1	1		
14	90601 ZE1 000	RONDELLE, 10,2mm	2	2		
15	90602 ZE1 000	JONC DE REGULATEUR	1	1		
16	91001 ZF1 003	ROULEMENT BILLE 6205 TMB	1	1		
	91001 ZF1 004	ROULEMENT BILLE 6205 SH	1	1		
17	91202 883 005	JOINT A LEVRE, 25x41x6	1	1		
20	94101 06800	RONDELLE, 6mm	2	2		
21	94251 08000	EPINGLE, 8mm	1	1		

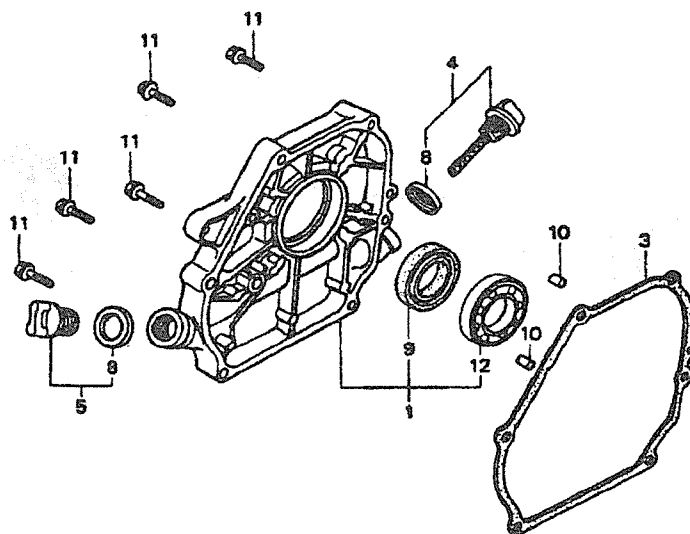

N°	Référence	Désignation	SHR4 SHRY		N° de série	
					du	au
1	11300 ZE1 633	ENS. CARTER CYLINDRE	1	1		
3	11381 ZL0 801	JOINT DE CARTER	1	1		
4	15600 ZE1 003	BOUCHON REMPLISSAGE	1	1		
5	15600 ZG4 003	BOUCHON REMPLISSAGE	1	1		
8	15625 ZE1 003	JOINT DE BOUCHON	1	1		
9	91 202 883 005	JOINT A LEVRE, 25x41x6	1	1		
10	94301 08140	PION ASSEMBLAGE	2	2		
11	95701 08032 00	VIS, 8x32	6	6		
12	96100 62050 00	ROULEMENT BILLE 6205	1	1		

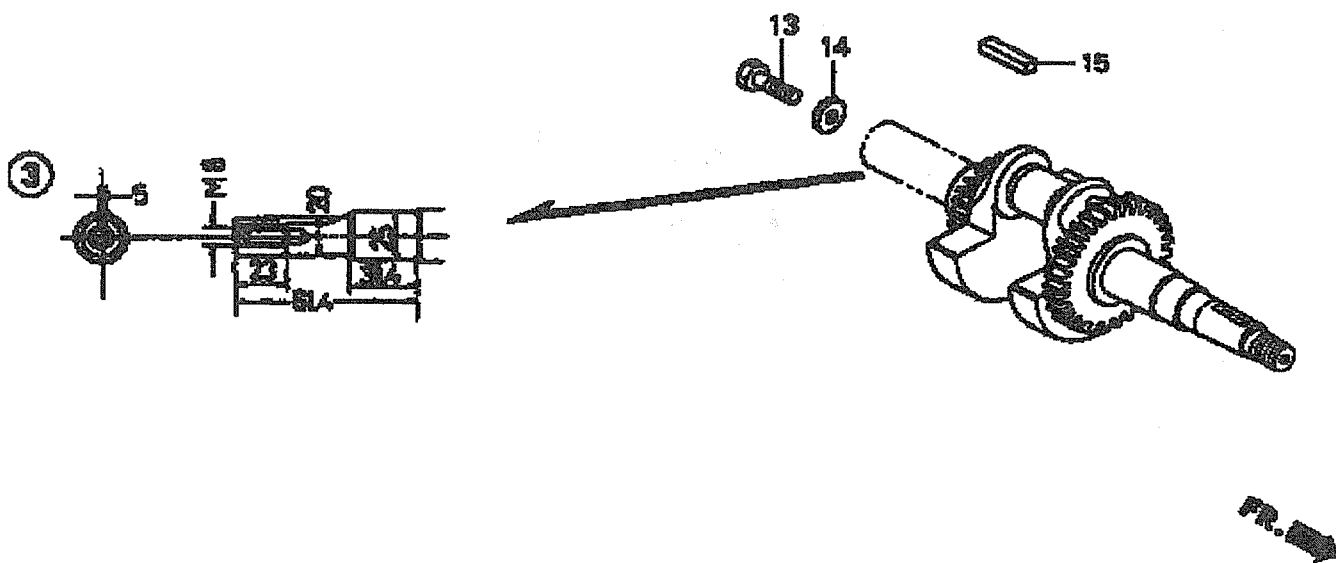

N°	Référence	Désignation	SHR4 SHRY		N° de série	
					du	au
3	13310 ZE1 000	VILEBREQUIN	1	1		
13	92101 08025 0A	VIS, 8x25	1	1		
14	90473 842 000	RONDELLE, 8mm	1	1		
15	90741 883 810	CLAVETTE, 5x5x33	1	1		

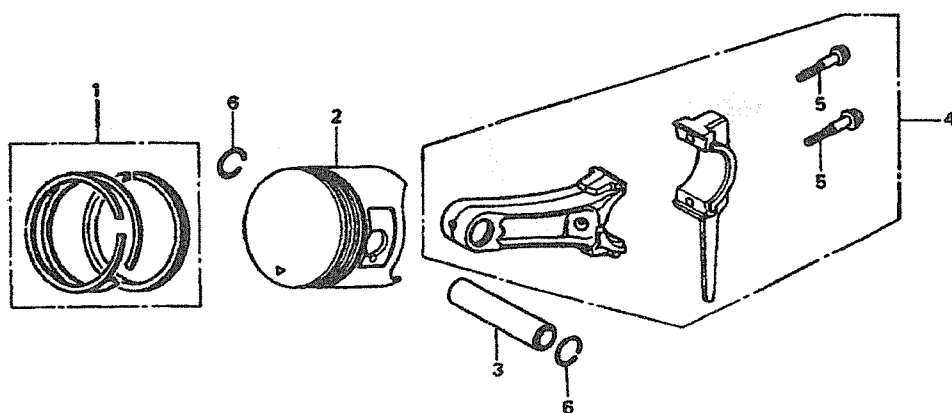

N°	Référence	Désignation	SHR4 SHRY		N° de série	
					du	au
1	13010 ZH8 942	JEU DE SEGMENT (STD.)	1	1		
	13011 ZH8 942	JEU DE SEGMENT (0,25)	(1)	(1)		
	13012 ZH8 942	JEU DE SEGMENT (0,50)	(1)	(1)		
	13013 ZH8 942	JEU DE SEGMENT (0,75)	(1)	(1)		
2	13101 ZH8 000	PISTON (STD.)	1	1		
	13102 ZH8 000	PISTON (0,25)	(1)	(1)		
	13103 ZH8 000	PISTON (0,50)	(1)	(1)		
	13104 ZH8 000	PISTON (0,75)	(1)	(1)		
3	13111 ZE1 000	AXE DE PISTON	1	1		
4	13200 ZE1 010	BIELLE (STD.)	1	1		
	132A0 ZE1 000	BIELLE (0,25)	(1)	(0)		
5	90001 ZE1 000	VIS DE BIELLE	2	2		
6	90551 ZE1 000	JONC AXE DE PISTON	2	2		

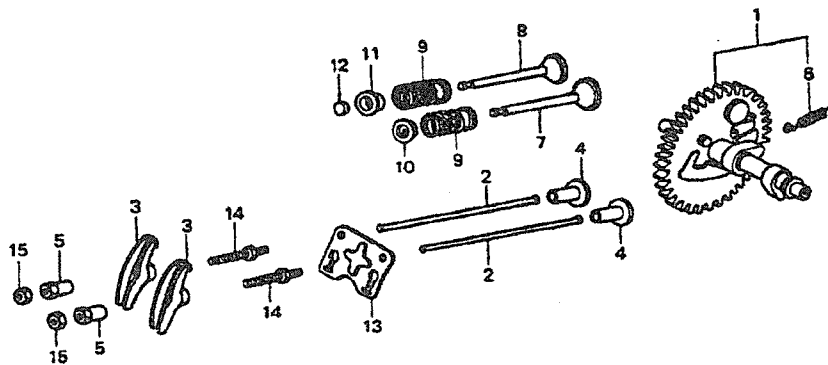

ZH83-50900 A 

N°	Référence	Désignation	SHR4 SHRY		N° de série	
					du	au
1	14100 ZE1 812	ARBRE A CAME	1	1		
2	14410 ZE1 010	TIGE DE CULBUTEUR	2	2		
3	14431 ZE1 000	CULBUTEUR	2	2		
4	14441 ZE1 010	POUSSOIR	2	2		
5	14451 ZE1 013	PIVOT DE CULBUTEUR	2	2		
6	14568 ZE1 000	RESSORT DE MASSELOTTE	1	1		
7	14711 ZF1 000	SOUPAPE ADMISSION	1	1		
8	14721 ZF1 000	SOUPAPE ECHAPPEMENT	1	1		
9	14751 ZF1 000	RESSORT DE SOUPAPE	2	2		
10	14771 ZE1 000	COUPELLE ADM.	1	1		
11	14773 ZE1 000	COUPELLE ECH.	1	1		
12	14781 ZE1 000	ROTATOR	1	1		
13	14791 ZE1 010	GUIDE DE TIGE DE CULBUTEUR	1	1		
14	90012 ZE0 010	VIS DE PIVOT	2	2		
15	90206 ZE1 000	ECROU DE PIVOT	2	2		

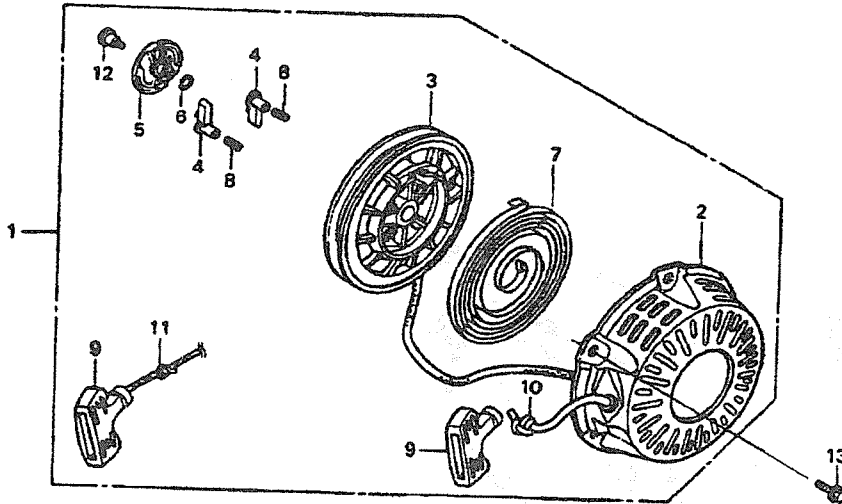

FR. →

N°	Référence	Désignation	SHR4 SHRY		N° de série	
					du	au

1	28400 ZH8 013 ZA	LANCEUR COMPLET ROUGE	1	1		
2	28410 ZH8 003 ZA	COUVERCLE LANCEUR ROUGE	1	1		
3	28420 ZH8 013	POULIE DE LANCEUR	1	1		
4	28422 ZH8 013	ROCHET	2	2		
5	28433 ZH8 003	GUIDE DE ROCHET	2	2		
6	28441 ZH8 003	RESSORT DE FRICTION	1	1		
7	28442 ZH8 003	RESSORT DE LANCEUR	1	1		
8	28443 ZH8 003	RESSORT DE RAPPEL	1	1		
9	28461 ZH8 003	POIGNEE DE LANCEUR	1	1		
10	28462 ZH8 003	CORDE DE LANCEUR	1	1		
12	90003 ZH8 003	VIS	1	1		
13	95701 06008 00	VIS, 6x8	3	3		

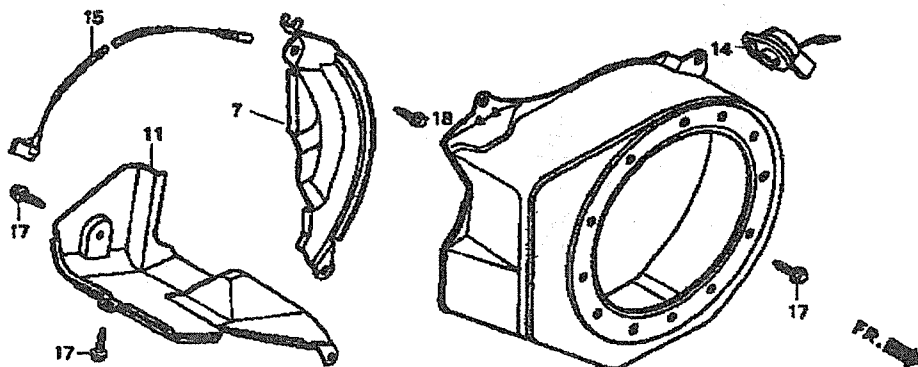

N°	Référence	Désignation	SHR4 SHRY		N° de série	
					du	au

4	19610 ZE1 000 ZA	COUV. DE VENTILATEUR ROUGE	1	1		
7	19612 ZH8 000	PLAQUE LATÉRALE	1	1		
11	19630 ZH8 000	PROTECTION INFÉRIEURE	1	1		
14	36100 ZH8 W41	CONTACTEUR MARCHÉ / ARRÊT	1	1		
15	36101 ZE1 010	CORDON PRIMAIRE (370 mm)	1	1		
17	90013 883 000	VIS, 6x12	6	6		
18	90022 888 010	VIS, 6x20	1	1		

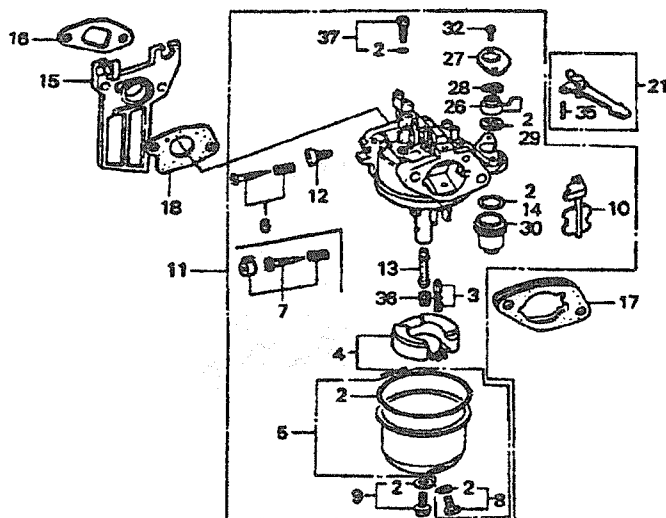

N°	Référence	Désignation	SHR4 SHRY		N° de série	
					du	au
2	16010 ZE1 812	POCHETTE DE JOINT CARB.	1	1		
3	16011 ZE0 005	POINTEAU	1	1		
4	16013 ZE0 005	FLOTTEUR	1	1		
5	16015 ZE0 831	ENSEMBLE CUVE	1	1		
6	16016 ZE0 005	VIS DÉ RICHESSE	1	1		
8	16024 ZE1 811	ENS. VIS DE VIDANGE CUVE	1	1		
9	16028 ZE0 005	ENS. VIS DE CUVE	1	1		
10	16044 ZE0 005	VOLET DE STARTER	1	1		
11	16100 ZH8 822	ENS. CARBURATEUR	1	1		
12	16124 ZE0 005	VIS RALENTI	1	1		
13	16166 ZH8 W50	PUITS DE GICLEUR	1	1		
14	16173 001 004	JOINT DE DECANTEUR	1	1		
15	16211 ZE1 000	CALE THERMIQUE	1	1		
16	16212 ZH8 800	JOINT	1	1		
17	16220 ZE1 020	ENTRETOISE	1	1		
18	16221 ZH8 801	JOINT	1	1		
21	16610 ZE1 000	LEVIER DE STARTER	1	1		
26	16953 ZE1 406	ROBINET	1	1		
27	16954 ZE1 812	PLAQUE ROBINET	1	1		
28	16956 ZE1 811	RESSORT DE ROBINET	1	1		
29	16957 ZE1 812	JOINT DE ROBINET	1	1		
30	16967 ZE0 811	CUVE DECANTEUR	1	1		
32	93500 03006 1H	VIS DE COUVERCLE	2	2		
35	94305 20122	GOUILLE DE LEVIER	1	1		
36	99101 ZH8 0700	GICLEUR PRINCIPAL #70	1	1		
37	99204 ZE0 0350	GICLEUR AIR	1	1		

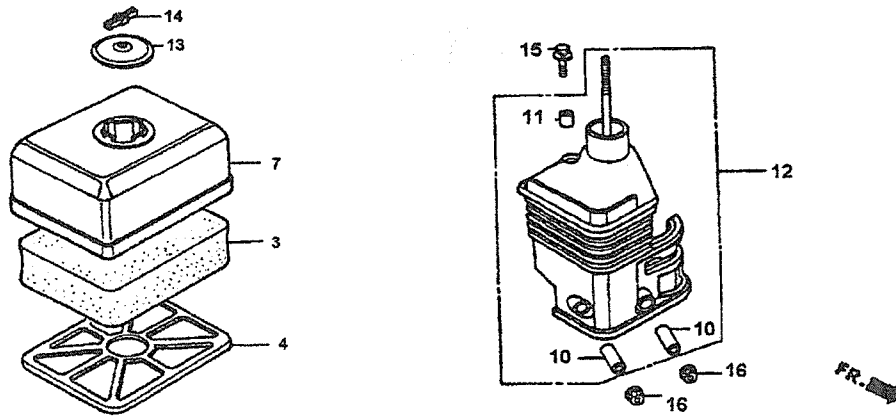

N°	Référence	Désignation	SHR4 SHRY		N° de série	
					du	au
3	17211 ZE1 000	ELEMENT FILTRANT	1	1		
4	17212 ZE1 000	SUPPORT ELMT FILTRANT	1	1		
7	17231 ZE1 000	COUVERCLE DE FILTRE	1	1		
10	17238 ZE7 010	ENTRETOISE BOITIER	2	2		
11	17239 ZE1 000	ENTRETOISE BOITIER	1	1		
12	17410 ZE1 020	BOITE A AIR	1	1		
13	17421 ZE1 000	RONDELLE	1	1		
14	90325 044 000	ECROU PAPILLON	1	1		
15	95701 06020 00	VIS, 6x20	1	1		
16	94050 06000	ECROU, 6mm	2	2		

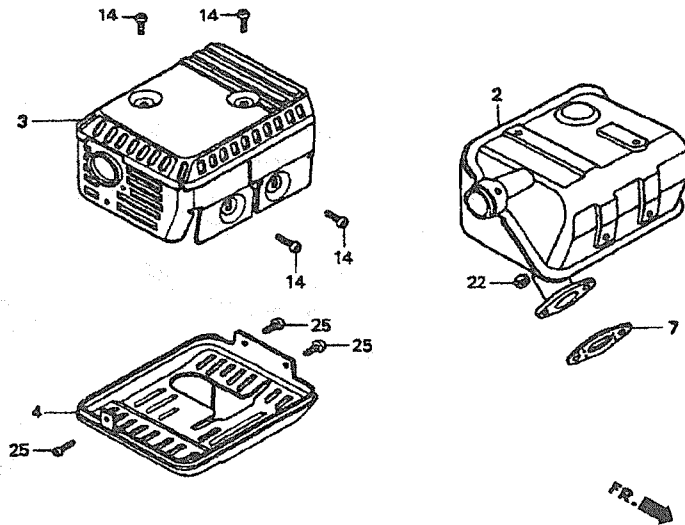

N°	Référence	Désignation	SHR4 SHRY		N° de série	
					du	au
2	18310 ZF1 000	ENS. SILENCIEUX	1	1		
3	18320 ZF1 H01	PROTECTION SUPERIEURE	1	1		
4	18325 ZE1 010	PROTECTION INFERIEURE	1	1		
7	18381 ZH8 800	JOINT ECHAPPEMENT	1	1		
14	90050 ZE1 000	VIS, 5x8	4	4		
22	94001 08000 0S	ECROU, 8mm	2	2		
25	90055 ZE1 000	VIS, 4x6	3	3		

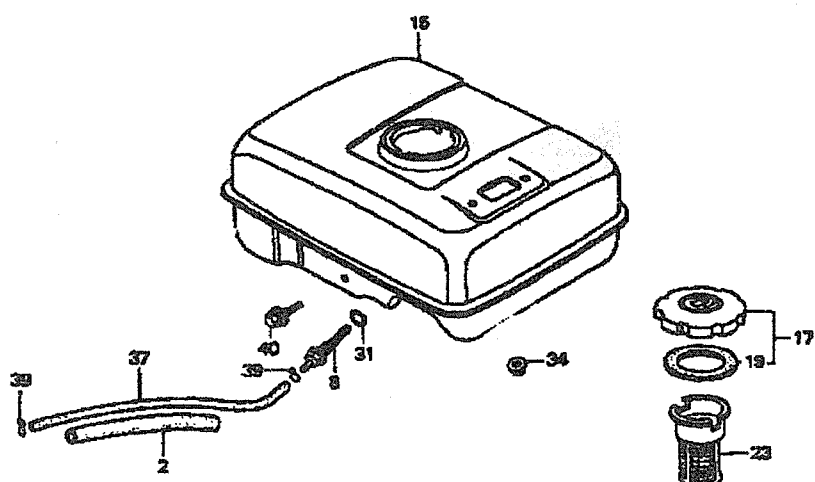

N°	Référence	Désignation	SHR4 SHRY		N° de série	
					du	au
2	16854 ZH8 000	PROTECTION DURITE	1	1		
8	16955 ZE1 000	FILTRE	1	1		
15	17510 ZE1 020 ZA	RESERVOIR BLANC	1	1		
17	17620 ZH7 023	ENSEMBLE BOUCHON	1	1		
19	17631 ZH7 003	JOINT DE BOUCHON	1	1		
23	17672 ZE2 W01	CREPINE	1	1		
31	91 353 671 004	JOINT TORIQUE, 14mm	1	1		
34	94050 06000	ECROU, 6mm	2	2		
37	95001 45140 40	DURITE, 4,5x140	1	1		
39	95002 02080	CLIP, B8	2	2		
40	95701 06025 00	VIS, 6x25	1	1		

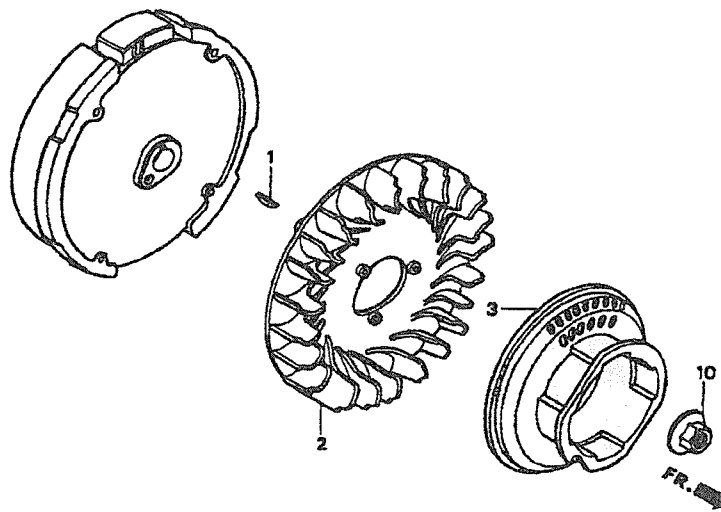

N°	Référence	Désignation	SHR4 SHRY		N° de série	
					du	au
1	13331 357 000	CLAVETTE, 25x18	1	1		
2	19511 ZE1 000	VENTILATEUR	1	1		
3	28450 ZH8 811	POULIE DE LANCEUR	1	1		
6	31100 ZE1 010	VOLANT MOTEUR	1	1		
10	90201 878 003	ECROU, 14mm	1	1		

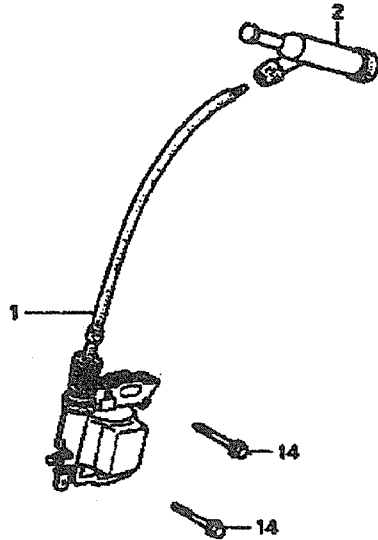

N°	Référence	Désignation	SHR4 SHRY		N° de série	
					du	au
1	30500 ZE1 033	BOBINE ALLUMAGE	1	1		
2	30700 ZE1 013	ANTIPARASITE	1	1		
14	90121 952 000	VIS, 6x25	2	2		

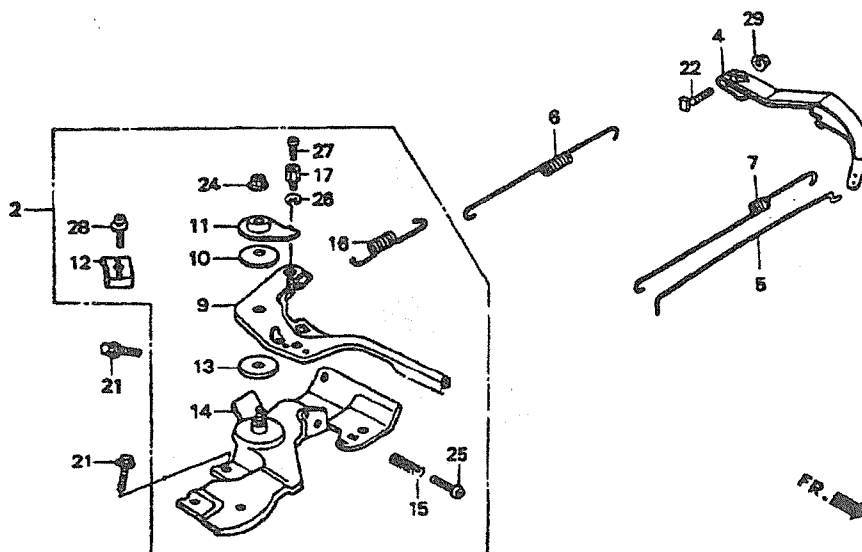

N°	Référence	Désignation	SHR4 SHRY		N° de série	
					du	au
2	16500 ZH8 813	ENS. COMMANDE	1	1		
4	16551 ZE0 010	BRAS DE REGULATEUR	1	1		
5	16555 ZE1 000	BIELLETTTE DE REGULATEUR	1	1		
6	16561 ZE1 020	RESSORT DE REGULATEUR	1	1		
7	16562 ZE1 020	RESSORT RAPPEL ACCEL.	1	1		
9	16571 ZH8 020	LEVIER DE COMMANDE	1	1		
10	16574 ZE1 000	RONDELLE ELASTIQUE	1	1		
11	16575 ZH8 000	RONDELLE	1	1		
12	16576 891 000	PONTET	1	1		
13	16578 ZE1 000	ENTRETOISE	1	1		
14	16580 ZH8 813	PLATINE DE COMMANDE	1	1		
15	16584 883 300	RESSORT	1	1		
16	16592 ZE1 810	RESSORT DE LEVIER	1	1		
17	16594 883 010	SERRE CABLE	1	1		
21	90013 883 000	VIS, 6x12	1	1		
22	90015 ZE5 010	VIS	1	1		
24	90114 SA0 000	ECROU, 6mm	1	1		
25	93500 05025 OH	VIS, 5x25	1	1		
26	90605 230 000	CIRCLIP, 5mm	1	1		
27	93500 04006 OH	VIS, 4x6	1	1		
28	93893 05016 00	VIS, 5x16	1	1		
29	94050 06000	ECROU, 6mm	1	1		

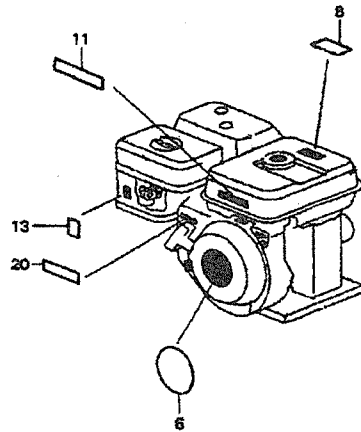

N°	Référence	Désignation	SHR4 SHRY		N° de série	
					du	au
6	87521 ZH8 010	EMBLEME 5,5CV	1	1		
8	87522 ZH8 W40	MARQUE RESERVOIR	1	1		
11	87525 ZH8 810	MARQUE SUPERIEURE	1	-		
13	87528 733 E90	AUTO STARTER	1	1		
20	87532 ZH8 W40	INDICATION ACCELERATEUR	1	1		

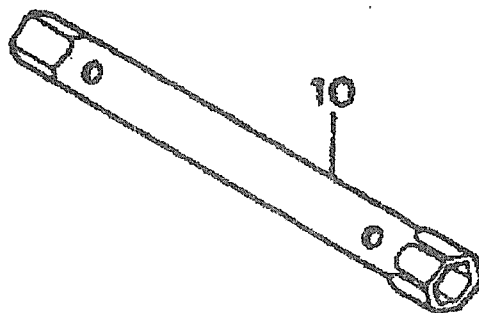

N°	Référence	Désignation	SHR4 SHRY		N° de série	
					du	au
10	89216 ZF1 000	CLE A BOUGIE	1	-		
	89218 ZE1 000	"	-	1		

N°	Référence	Désignation	SHR4 SHRY		N° de série	
					du	au
	06111 ZH8 405	POCHETTE DE JOINTS	1	1		
1	11381 ZL0 801	JOINT DE CARTER	1	1		
2	12251 ZF1 800	JOINT DE CULASSE	1	1		
3	12391 ZE1 000	JOINT CACHE CULBUTEUR	1	1		
4	16212 ZH8 800	JOINT ISOLANT	1	1		
5	16221 ZH8 801	JOINT CARBURATEUR	1	1		
6	18381 ZH8 800	JOINT ECHAPPEMENT	1	1		



**Yvan Béal - 21, av. de l'Agriculture - B.P 16
Z.I. du Brézet - 63014 Clermont-Ferrand Cedex 2
Tél : 04 73 91 93 51 - Télécopie : 04 73 90 23 11
www.yvanbeal.fr - E-mail : info@yvanbeal.fr
R.C.S. B 304 973 886 - S.A.S. au capital de 612 000 €**