



NOTICE D'EMPLOI

Tondeuse à conducteur marchant

LOUISIANE 5053



Yvan Béal - 21, av. de l'Agriculture - B.P. 16
Z.I. du Brézet - 63014 Clermont-Ferrand Cedex 2
Tél : 04 73 91 93 51 - Télécopie : 04 73 90 23 11
www.yvanbeal.fr - E-mail : info@yvanbeal.fr
R.C.S. Clermont-Fd B 304 973 886 S.A.S. au capital de 612 000 €

01-000286-060208

CONSIGNES DE SECURITE



Ce symbole est destiné à attirer votre attention sur des consignes particulières de sécurité.

• Avant la première utilisation de la tondeuse

- lire attentivement la notice d'emploi,
- apprendre le fonctionnement des commandes et surtout comment arrêter le moteur.

• En cours de travail

- ne pas permettre l'utilisation de la tondeuse à des enfants ou à des personnes inexpérimentées,
- interdire aux personnes ou aux animaux domestiques de s'approcher de la tondeuse en cours de travail,
- ne pas utiliser l'appareil sur une pelouse détremée pour éviter les risques de glissade,
- arrêter le moteur pour déplacer la tondeuse d'une pelouse à une autre, ou pour vider le bac à herbe,
- se méfier des risques d'incendie quand le moteur fonctionne à proximité d'herbes ou de feuilles sèches,
- ne jamais s'éloigner de la tondeuse sans avoir arrêté le moteur.

• Remplissage du réservoir

- ne pas dévisser le bouchon du réservoir quand le moteur tourne ou quand il est trop chaud,
- ne pas renverser de carburant, sinon essayer immédiatement.

• Entretien de l'appareil

- ne jamais intervenir sur la tondeuse quand le moteur est en marche. Attendre l'arrêt complet de la rotation de la lame. Débrancher la bougie pour plus de sécurité.
- vérifier périodiquement le serrage de la boulonnerie,
- ne pas faire tourner le moteur dans un local clos, à cause des gaz d'échappement.

CONSIGNES DE SECURITE



Ce symbole est destiné à attirer votre attention sur des consignes particulières de sécurité.

• Avant la première utilisation de la tondeuse

- lire attentivement la notice d'emploi,
- apprendre le fonctionnement des commandes et surtout comment arrêter le moteur.

• En cours de travail

- ne pas permettre l'utilisation de la tondeuse à des enfants ou à des personnes inexpérimentées,
- interdire aux personnes ou aux animaux domestiques de s'approcher de la tondeuse en cours de travail,
- ne pas utiliser l'appareil sur une pelouse détremée pour éviter les risques de glissade,
- arrêter le moteur pour déplacer la tondeuse d'une pelouse à une autre, ou pour vider le bac à herbe,
- se méfier des risques d'incendie quand le moteur fonctionne à proximité d'herbes ou de feuilles sèches,
- ne jamais s'éloigner de la tondeuse sans avoir arrêté le moteur.

• Remplissage du réservoir

- ne pas dévisser le bouchon du réservoir quand le moteur tourne ou quand il est trop chaud,
- ne pas renverser de carburant, sinon essayer immédiatement.

• Entretien de l'appareil

- ne jamais intervenir sur la tondeuse quand le moteur est en marche. Attendre l'arrêt complet de la rotation de la lame. Débrancher la bougie pour plus de sécurité.
- vérifier périodiquement le serrage de la boulonnerie,
- ne pas faire tourner le moteur dans un local clos, à cause des gaz d'échappement.

PREPARATION DE LA TONDEUSE

MONTAGE DU GUIDON (fig.1 et 2)

- Fixer le guidon inférieur sur les flasques du carter de tondeuse, en forçant légèrement pour faire pénétrer les axes dans les trous du guidon.

Remarque : Les trous du guidon inférieur ne sont pas centrés, permettant ainsi en fixant le guidon dans un sens ou dans l'autre, d'obtenir une différence de hauteur de 10 cm, en fonction de la taille de l'utilisateur. Placer les goupilles dans les trous des axes.

- fixer le guidon supérieur sur le guidon inférieur, à l'aide des vis, papillons et écrous.

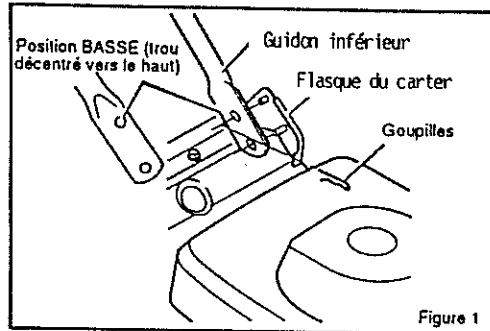

MISE EN PLACE DES ENJOLIVEURS DE ROUES

- Mettre en place les enjoliveurs plastique servant à cacher les écrous, par clipsage.

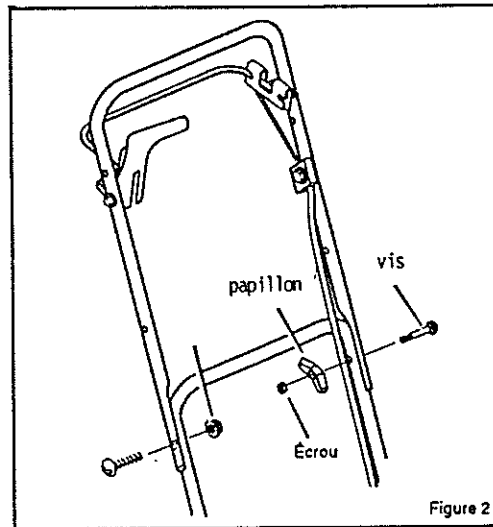

PREPARATION DE LA TONDEUSE

MONTAGE DU GUIDON (fig.1 et 2)

- Fixer le guidon inférieur sur les flasques du carter de tondeuse, en forçant légèrement pour faire pénétrer les axes dans les trous du guidon.

Remarque : Les trous du guidon inférieur ne sont pas centrés, permettant ainsi en fixant le guidon dans un sens ou dans l'autre, d'obtenir une différence de hauteur de 10 cm, en fonction de la taille de l'utilisateur. Placer les goupilles dans les trous des axes.

- fixer le guidon supérieur sur le guidon inférieur, à l'aide des vis, papillons et écrous.

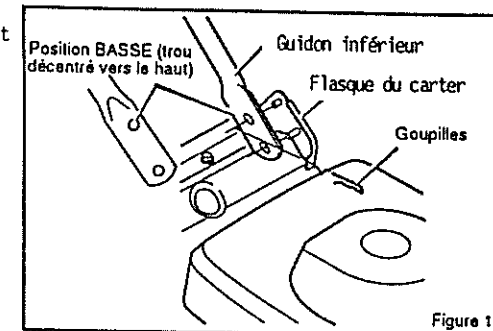

MISE EN PLACE DES ENJOLIVEURS DE ROUES

- Mettre en place les enjoliveurs plastique servant à cacher les écrous, par clipsage.

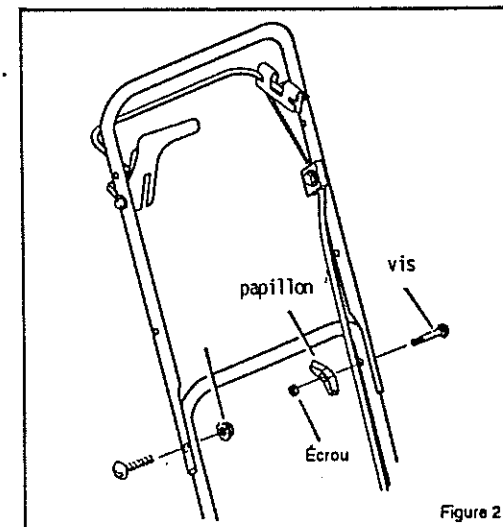

UTILISATION DE LA TONDEUSE



Avant de commencer à tondre :

- Eloigner les personnes, les enfants, les animaux domestiques de la pelouse.
- Retirer les objets, pierres, branches, se trouvant sur la pelouse et qui pourraient être projetés par la lame.

MISE EN PLACE DU BAC DE RAMASSAGE (fig.9)



Ne jamais manipuler le bac de ramassage quand le moteur est en marche.

- Soulever le déflecteur,
- Accrocher les tiges latérales du bac dans les encoches situées près des fixations du guidon inférieur,
- Relâcher le déflecteur. Le ressort de celui-ci maintient le bac de ramassage en place.

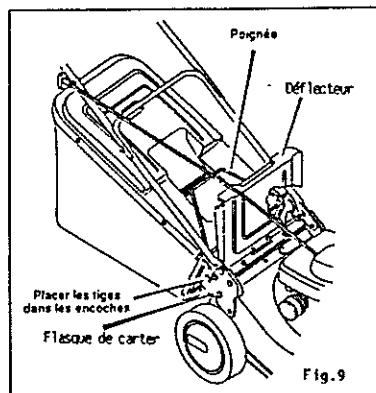

Fig.9

REGLAGE DE LA HAUTEUR DE COUPE (fig.10)



Ne pas régler la hauteur de coupe quand le moteur est en marche.

- Pour régler la hauteur de coupe sur les 4 roues à la fois, agir sur la manivelle de réglage. La hauteur correspondante est visualisée par le curseur qui se déplace sur une échelle graduée.

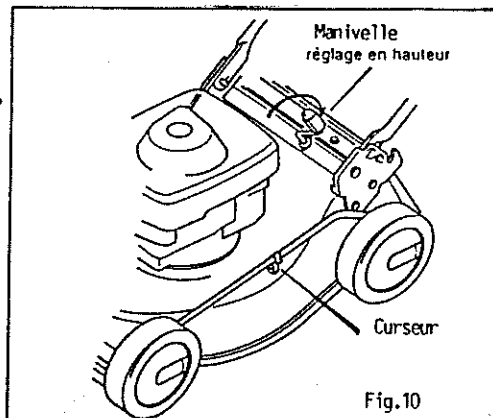

Fig.10

DEMARRAGE DU MOTEUR (fig.11 et 12)

- Si le moteur est froid ou si le réservoir a été vidé complètement avant le remplissage, donner 3 impulsions sur le bouton d'amorçage situé sur le côté droit du moteur.
- Pousser la manette des gaz à fond, en position plein gaz.

UTILISATION DE LA TONDEUSE



Avant de commencer à tondre :

- Eloigner les personnes, les enfants, les animaux domestiques de la pelouse.
- Retirer les objets, pierres, branches, se trouvant sur la pelouse et qui pourraient être projetés par la lame.

MISE EN PLACE DU BAC DE RAMASSAGE (fig.9)



Ne jamais manipuler le bac de ramassage quand le moteur est en marche.

- Soulever le déflecteur,
- Accrocher les tiges latérales du bac dans les encoches situées près des fixations du guidon inférieur,
- Relâcher le déflecteur. Le ressort de celui-ci maintient le bac de ramassage en place.

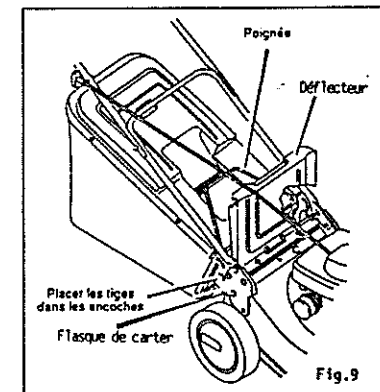

Fig.9

REGLAGE DE LA HAUTEUR DE COUPE (fig.10)



Ne pas régler la hauteur de coupe quand le moteur est en marche.

- Pour régler la hauteur de coupe sur les 4 roues à la fois, agir sur la manivelle de réglage. La hauteur correspondante est visualisée par le curseur qui se déplace sur une échelle graduée.

DEMARRAGE DU MOTEUR (fig.11 et 12)

- Si le moteur est froid ou si le réservoir a été vidé complètement avant le remplissage, donner 3 impulsions sur le bouton d'amorçage situé sur le côté droit du moteur.
- Pousser la manette des gaz à fond, en position plein gaz.

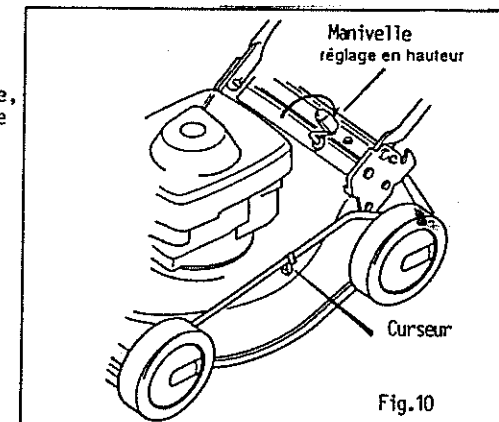
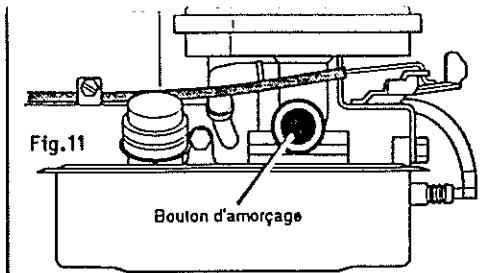

Fig.10

- Maintenir le levier d'arrêt moteur plaqué contre le guidon.
- De l'autre main, tirer fermement la poignée de lanceur. Ne pas la laisser revenir brutalement pour ne pas endommager le lanceur. Si le moteur n'a pas démarré, renouveler l'opération.
- Dès le démarrage du moteur, ramener progressivement la manette des gaz au ralenti.



La lame tourne dès le démarrage du moteur. Ne pas approcher les mains ni les pieds du carter.

EMBRAYAGE DES ROUES

- Pour faire avancer la tondeuse, presser le levier d'embrayage contre le guidon.
- Pour débrayer, relâcher le levier d'embrayage.

ARRET DU MOTEUR

- Après avoir tondu, laisser tourner le moteur au ralenti pendant quelques secondes pour équilibrer les températures, puis relâcher le levier d'arrêt moteur.

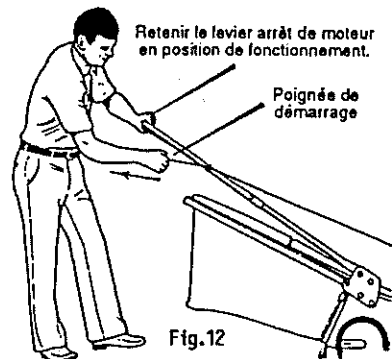

- Maintenir le levier d'arrêt moteur plaqué contre le guidon.
- De l'autre main, tirer fermement la poignée de lanceur. Ne pas la laisser revenir brutalement pour ne pas endommager le lanceur. Si le moteur n'a pas démarré, renouveler l'opération.
- Dès le démarrage du moteur, ramener progressivement la manette des gaz au ralenti.

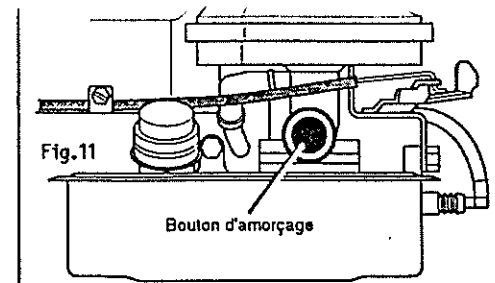

La lame tourne dès le démarrage du moteur. Ne pas approcher les mains ni les pieds du carter.

EMBRAYAGE DES ROUES

- Pour faire avancer la tondeuse, presser le levier d'embrayage contre le guidon.
- Pour débrayer, relâcher le levier d'embrayage.

ARRET DU MOTEUR

- Après avoir tondu, laisser tourner le moteur au ralenti pendant quelques secondes pour équilibrer les températures, puis relâcher le levier d'arrêt moteur.

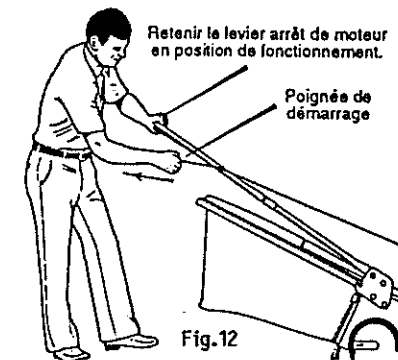

FIXATION DU CÂBLE D'ARRÊT MOTEUR (fig.3)

- Introduire la douille plastique dans l'évidement de la patte métallique,
- Crocheter l'extrémité du câble d'arrêt sur le levier, à gauche du moteur.

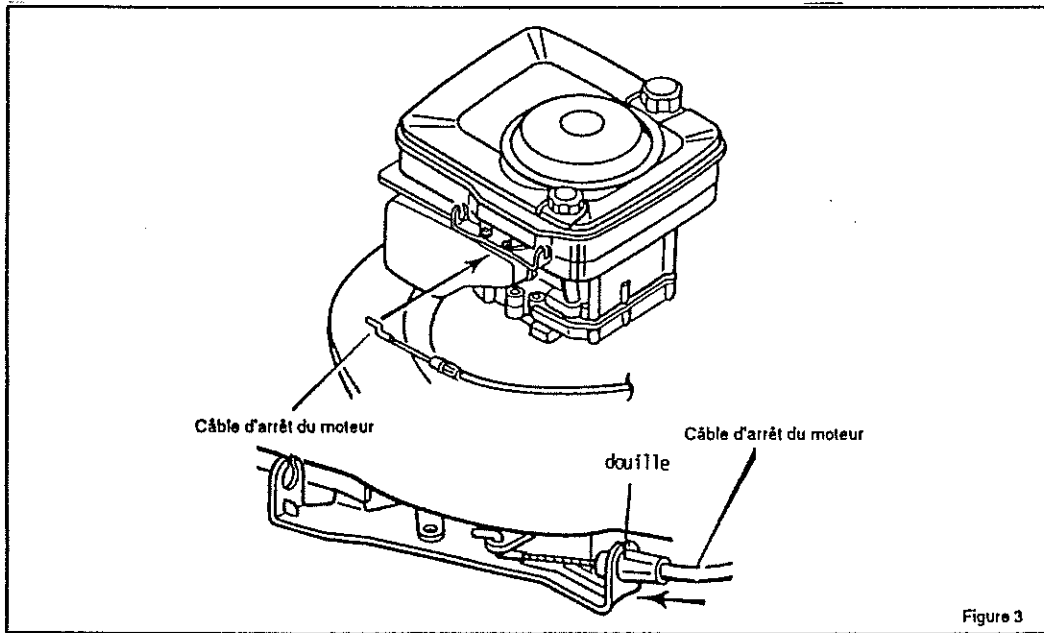

Figure 3

MONTAGE DES COMMANDES (fig.4 et 5)

- Fixer la commande de gaz à droite ou à gauche du guidon, à l'aide d'une vis, d'une rondelle et d'un écrou.
- Crocheter l'extrémité du câble d'arrêt moteur sur la ferrure du levier d'arrêt, et mettre en place le levier muni de cette ferrure.
- Fixer la butée de gaine du câble d'arrêt à gauche du guidon supérieur à l'aide d'une vis.
- Accrocher l'extrémité du ressort du câble d'embrayage sur le levier d'embrayage, et fixer le réglage de tension de câble à droite du guidon supérieur à l'aide d'une vis.
- Fixer la poignée de lanceur sur le guidon supérieur à l'aide de la bride filetée et d'un écrou.

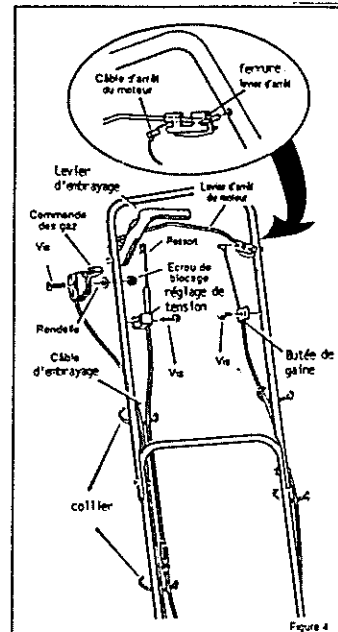

Figure 4

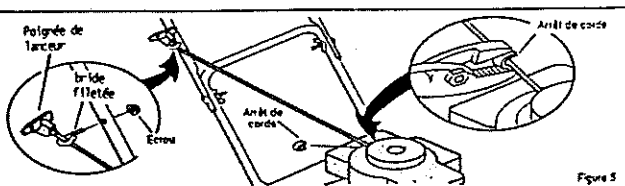

Figure 5

FIXATION DU CÂBLE D'ARRÊT MOTEUR (fig.3)

- Introduire la douille plastique dans l'évidement de la patte métallique,
- Crocheter l'extrémité du câble d'arrêt sur le levier, à gauche du moteur.

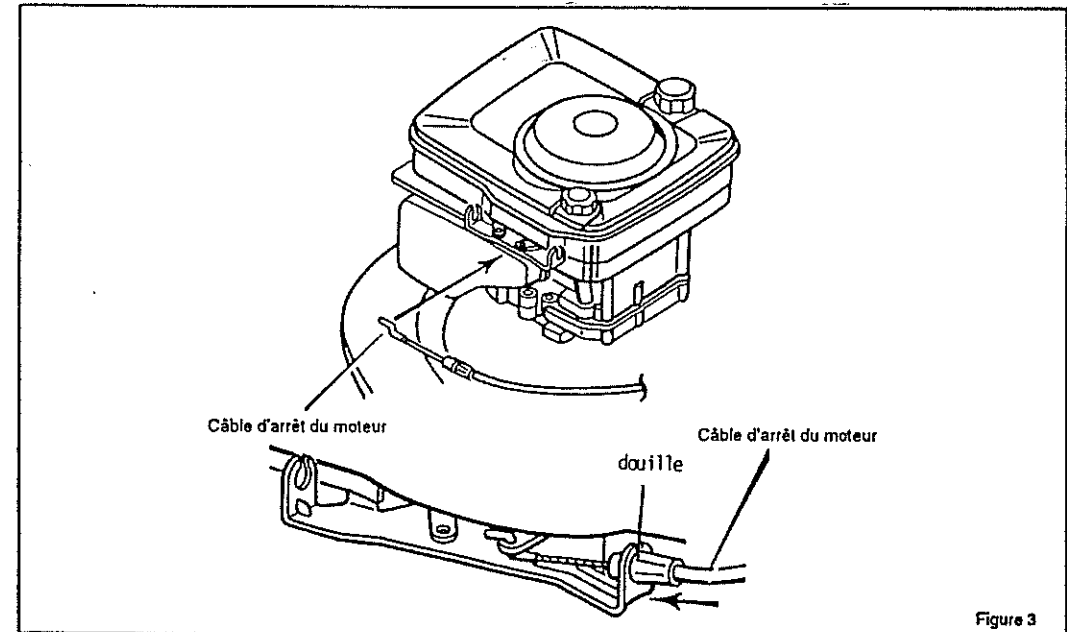

Figure 3

MONTAGE DES COMMANDES (fig.4 et 5)

- Fixer la commande de gaz à droite ou à gauche du guidon, à l'aide d'une vis, d'une rondelle et d'un écrou.
- Crocheter l'extrémité du câble d'arrêt moteur sur la ferrure du levier d'arrêt, et mettre en place le levier muni de cette ferrure.
- Fixer la butée de gaine du câble d'arrêt à gauche du guidon supérieur à l'aide d'une vis.
- Accrocher l'extrémité du ressort du câble d'embrayage sur le levier d'embrayage, et fixer le réglage de tension de câble à droite du guidon supérieur à l'aide d'une vis.
- Fixer la poignée de lanceur sur le guidon supérieur à l'aide de la bride filetée et d'un écrou.

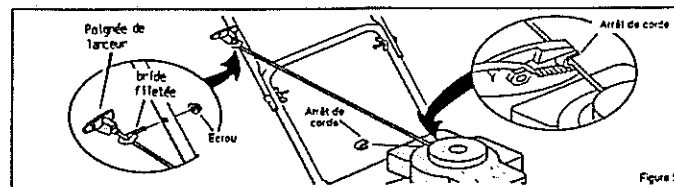

Figure 5

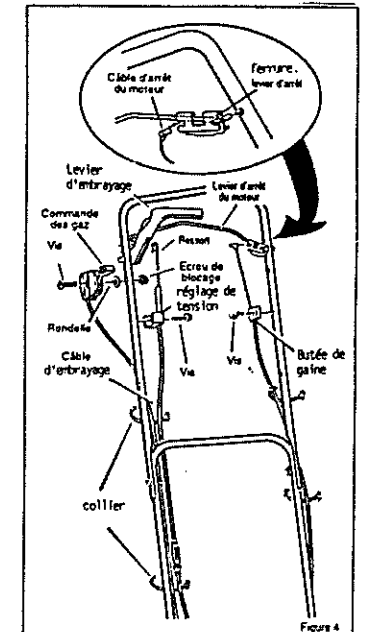

Figure 4

- Poser l'arrêt de corde sur le cordon de lanceur en le serrant à l'aide d'une pince, de façon à éviter de décrocher le cordon si la poignée venait à casser.
- Maintenir les câbles le long du guidon, à l'aide de colliers plastiques, en veillant à ne pas couder les câbles. Le guidon supérieur doit pouvoir être replié (pour le rangement ou le transport) sans que les câbles ne soient coincés.

PREPARATION DU MOTEUR

En principe le moteur est livré sans huile ni carburant.
L'entretien spécifique du moteur est détaillé dans une notice spéciale.

- ôter le bouchon de remplissage d'huile, et garnir le carter d'huile moteur (consulter le manuel d'entretien du moteur). Remettre le bouchon en place.
- Vérifier le serrage et le branchement de la bougie.
- Remplir le réservoir (consulter le manuel d'entretien du moteur).

! Ne pas fumer ni approcher de flamme en manipulant l'essence !

ASSEMBLAGE DU BAC DE RAMASSAGE (fig.6,7 et 8)

- introduire l'armature métallique dans l'ourlet de la toile de bac, puis assembler le cadre sur les 2 extrémités de l'armature.
- clipser les attaches plastique de la toile de bac sur le cadre métallique.
- fixer le couvercle rigide sur l'ensemble, à l'aide des 6 vis autotaraudeuses.
- fixer l'avant du couvercle sur le cadre métallique, à l'aide des vis, des étriers et des écrous.

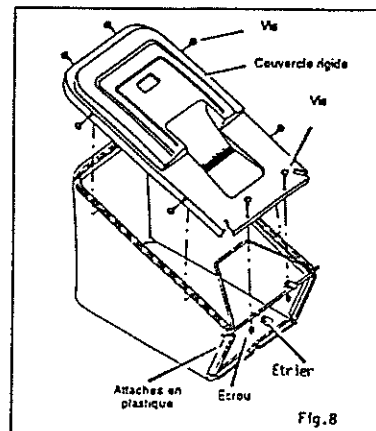
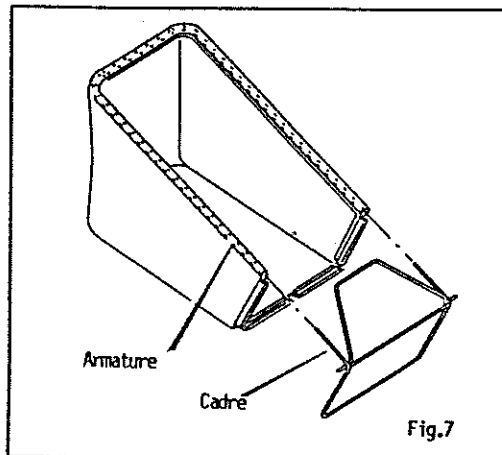
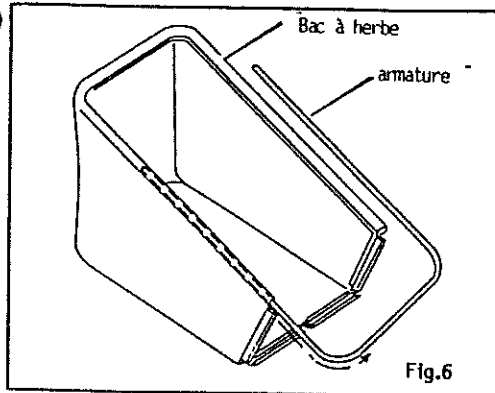

- Poser l'arrêt de corde sur le cordon de lanceur en le serrant à l'aide d'une pince, de façon à éviter de décrocher le cordon si la poignée venait à casser.
- Maintenir les câbles le long du guidon, à l'aide de colliers plastiques, en veillant à ne pas couder les câbles. Le guidon supérieur doit pouvoir être replié (pour le rangement ou le transport) sans que les câbles ne soient coincés.

PREPARATION DU MOTEUR

En principe le moteur est livré sans huile ni carburant.
L'entretien spécifique du moteur est détaillé dans une notice spéciale.

- ôter le bouchon de remplissage d'huile, et garnir le carter d'huile moteur (consulter le manuel d'entretien du moteur). Remettre le bouchon en place.
- Vérifier le serrage et le branchement de la bougie.
- Remplir le réservoir (consulter le manuel d'entretien du moteur).

! Ne pas fumer ni approcher de flamme en manipulant l'essence !

ASSEMBLAGE DU BAC DE RAMASSAGE (fig.6,7 et 8)

- introduire l'armature métallique dans l'ourlet de la toile de bac, puis assembler le cadre sur les 2 extrémités de l'armature.
- clipser les attaches plastique de la toile de bac sur le cadre métallique.
- fixer le couvercle rigide sur l'ensemble, à l'aide des 6 vis autotaraudeuses.
- fixer l'avant du couvercle sur le cadre métallique, à l'aide des vis, des étriers et des écrous.

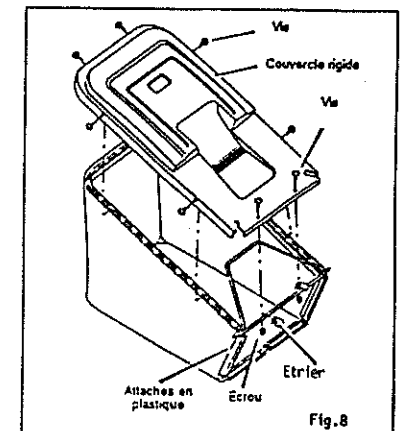
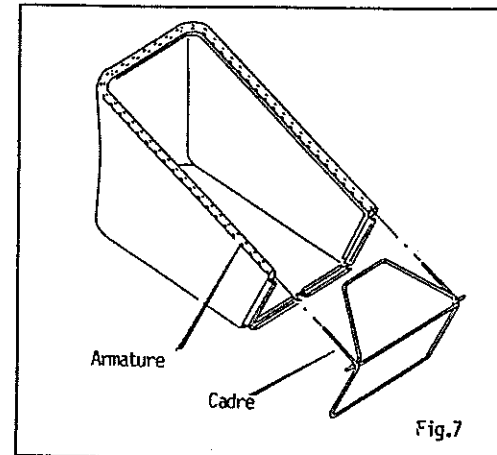
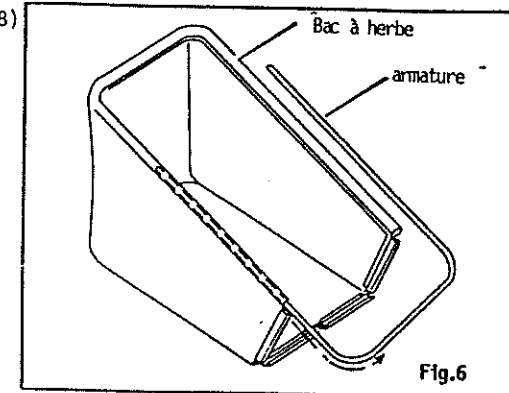

CONSEILS D'ENTRETIEN



Ne jamais faire d'opérations d'entretien de la tondeuse quand le moteur est en marche !

- ne pas faire tourner le moteur dans un local sans aération, à cause des gaz d'échappement,
- toujours débrancher la bougie avant d'intervenir sur la tondeuse, pour plus de sécurité.

Entretien du moteur

L'entretien du moteur est détaillé dans le manuel d'utilisation fourni par le fabricant du moteur (vidanges, bougie, filtre à air, etc...).

Lubrification

Mettre périodiquement une goutte d'huile moteur sur les axes de roues, sur l'articulation du déflecteur, sur l'axe de la manette des gaz.

Nettoyage

Après chaque utilisation, nettoyer le dessous du carter pour éliminer les résidus d'herbes.

Affûtage de la lame (fig.13)

- vérifier que la bougie est bien débranchée avant de manipuler la lame, et porter des gants de protection,
- immobiliser la lame en la bloquant avec un tasseau de bois,
- dévisser la vis de lame et retirer celle-ci,
- affûter la lame en respectant l'angle d'affûtage initial, vérifier l'équilibrage de celle-ci pour éviter les vibrations (fig.13),
- changer la lame en cas de déformation, de craquelures ou d'usure exagérée.

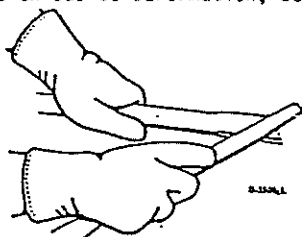
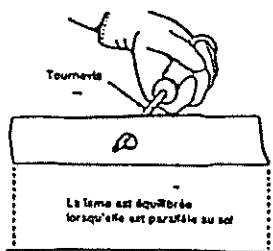

Fig.13



CONSEILS D'ENTRETIEN



Ne jamais faire d'opérations d'entretien de la tondeuse quand le moteur est en marche !

- ne pas faire tourner le moteur dans un local sans aération, à cause des gaz d'échappement,
- toujours débrancher la bougie avant d'intervenir sur la tondeuse, pour plus de sécurité.

Entretien du moteur

L'entretien du moteur est détaillé dans le manuel d'utilisation fourni par le fabricant du moteur (vidanges, bougie, filtre à air, etc...).

Lubrification

Mettre périodiquement une goutte d'huile moteur sur les axes de roues, sur l'articulation du déflecteur, sur l'axe de la manette des gaz.

Nettoyage

Après chaque utilisation, nettoyer le dessous du carter pour éliminer les résidus d'herbes.

Affûtage de la lame (fig.13)

- vérifier que la bougie est bien débranchée avant de manipuler la lame, et porter des gants de protection,
- immobiliser la lame en la bloquant avec un tasseau de bois,
- dévisser la vis de lame et retirer celle-ci,
- affûter la lame en respectant l'angle d'affûtage initial, vérifier l'équilibrage de celle-ci pour éviter les vibrations (fig.13),
- changer la lame en cas de déformation, de craquelures ou d'usure exagérée.

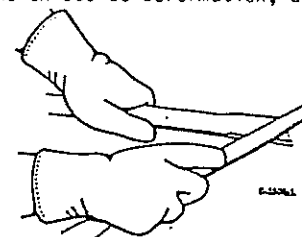
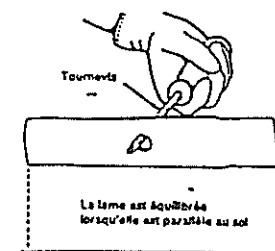
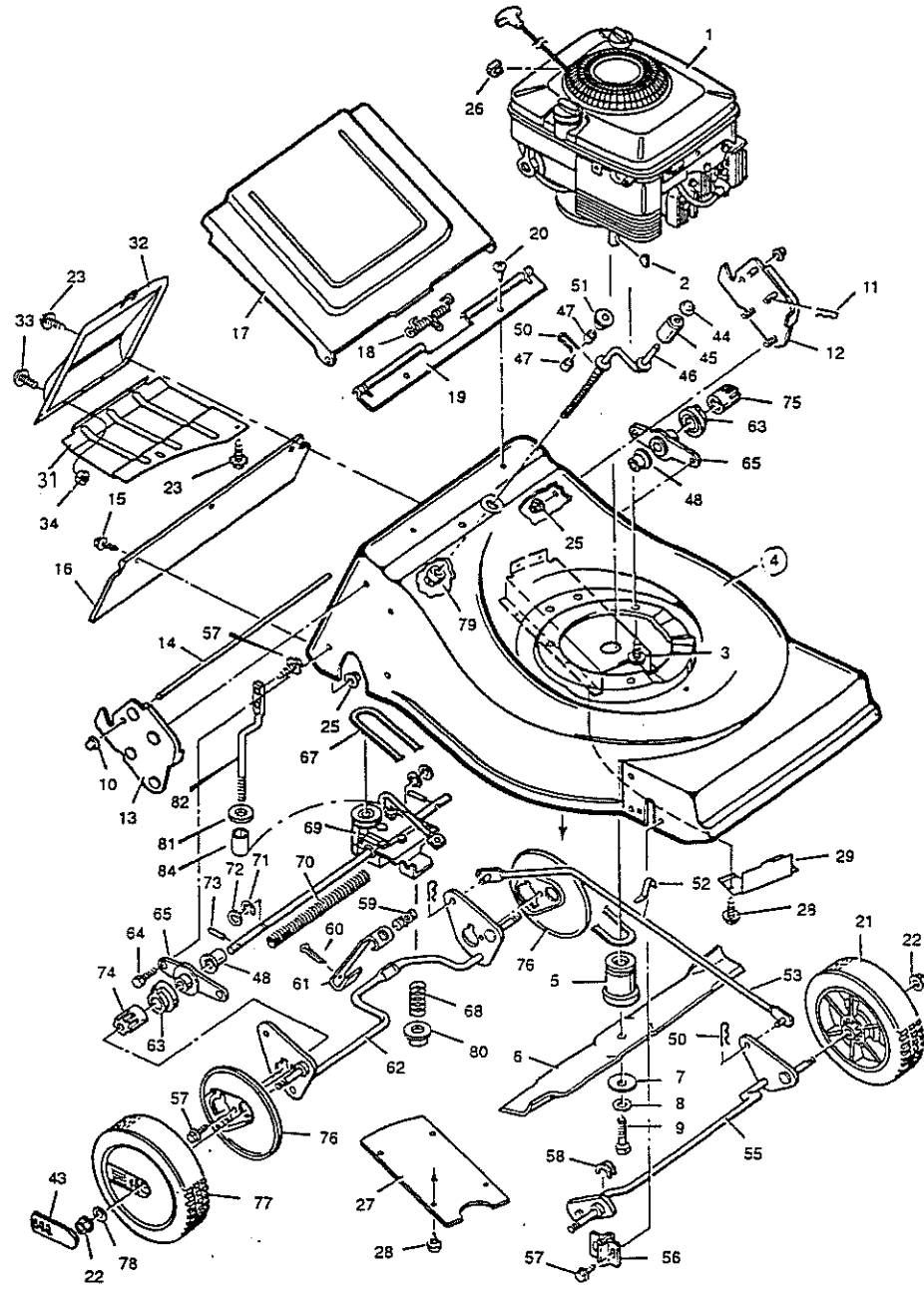
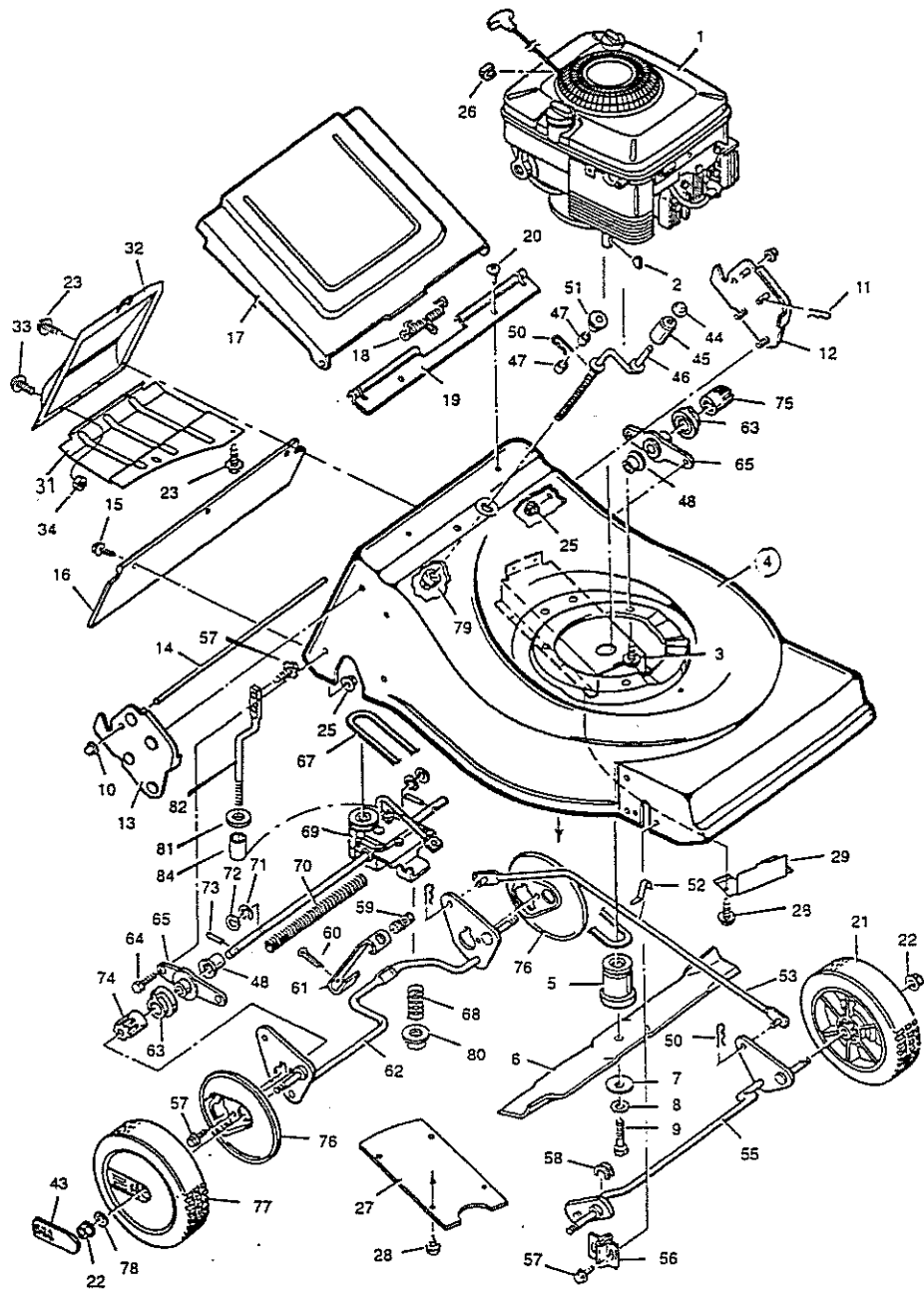

Fig.13





TONDEUSE LOUISIANE 5053
Liste de pièces de rechange

C H A S S I S

Rep.	Désignation	Référence	Rep.	Désignation	Référence
1	Moteur	124702-3106	52	Index	43674
2	Clavette	20062	53	Biellette	43721E700
3	Goujon	25x6	55	Essieu avant	43648E700
4	Châssis	71240E245	56	Support d'essieu	71167
5	Moyeu	43603	57	Vis	26x221
6	Lame	43836HT	58	Douille	43731
7	Rondelle	17x137	59	Ecrou	43638
8	Rondelle	17x124	60	Goupille	30x49
9	Vis	1x142	61	Bride	43662E700
10	Embout	28x42	62	Essieu arrière	43643E700
11	Goupille	31x5	63	Came	43788
12	Platine	71097E700	64	Vis	1x91
13	Platine	71096E700	65	Palier	71079
14	Axe	215x14Z	66	Ecrou	15x88
15	Vis	26x245	67	Courroie	37x64
16	Bavette	43640	68	Ressort	164x27
17	Défecteur	43642E701	69	Transmission	43526 SE
18	Ressort	166x33	70	Graine	43649
19	Charnière	43641	71	Circlips	11x19
20	Vis	26x259	72	Rondelle	17x139
21	Roue avant	43618	73	Goupille	43629
22	Ecrou	15x84	74	Pignon droit	43630
23	Vis	26x214	75	Pignon gauche	43631
25	Ecrou	15x79	76	Flasque	43616
26	Agrafe	42189	77	Roue arrière	43617
27	Couvercle	43770E700	78	Rondelle	17x169
28	Vis	26x259	79	Ecrou	15x117
29	Couvercle	71239E700	80	Ecrou	15x88
31	Couvercle	71245E700	81	Rondelle	17x47Z
32	Couvercle	71246E700	82	Axe	71118Z
33	Vis	4x21	83	Vis	25x2
34	Ecrou	15x102	84	Entretoise	43844
43	Enjoliveur	43615			
44	Embout	28x65			
45	Poignée	43673			
46	Manivelle	43835Z			
47	Entretoise	43672			
48	Bague	43797			
	Sachet quincaillerie	70253			
50	Goupille	31x9			
51	Bague	43639			

TONDEUSE LOUISIANE 5053
Liste de pièces de rechange

C H A S S I S

Rep.	Désignation	Référence	Rep.	Désignation	Référence
1	Moteur	124702-3106	52	Index	43674
2	Clavette	20062	53	Biellette	43721E700
3	Goujon	25x6	55	Essieu avant	43648E700
4	Châssis	71240E245	56	Support d'essieu	71167
5	Moyeu	43603	57	Vis	26x221
6	Lame	43836HT	58	Douille	43731
7	Rondelle	17x137	59	Ecrou	43638
8	Rondelle	17x124	60	Goupille	30x49
9	Vis	1x142	61	Bride	43662E700
10	Embout	28x42	62	Essieu arrière	43643E700
11	Goupille	31x5	63	Came	43788
12	Platine	71097E700	64	Vis	1x91
13	Platine	71096E700	65	Palier	71079
14	Axe	215x14Z	66	Ecrou	15x88
15	Vis	26x245	67	Courroie	37x64
16	Bavette	43640	68	Ressort	164x27
17	Défecteur	43642E701	69	Transmission	43526 SE
18	Ressort	166x33	70	Graine	43649
19	Charnière	43641	71	Circlips	11x19
20	Vis	26x259	72	Rondelle	17x139
21	Roue avant	43618	73	Goupille	43629
22	Ecrou	15x84	74	Pignon droit	43630
23	Vis	26x214	75	Pignon gauche	43631
25	Ecrou	15x79	76	Flasque	43616
26	Agrafe	42189	77	Roue arrière	43617
27	Couvercle	43770E700	78	Rondelle	17x169
28	Vis	26x259	79	Ecrou	15x117
29	Couvercle	71239E700	80	Ecrou	15x88
31	Couvercle	71245E700	81	Rondelle	17x47Z
32	Couvercle	71246E700	82	Axe	71118Z
33	Vis	4x21	83	Vis	25x2
34	Ecrou	15x102	84	Entretoise	43844
43	Enjoliveur	43615			
44	Embout	28x65			
45	Poignée	43673			
46	Manivelle	43835Z			
47	Entretoise	43672			
48	Bague	43797			
	Sachet quincaillerie	70253			
50	Goupille	31x9			
51	Bague	43639			

Liste de pièces de rechange

GUIDON

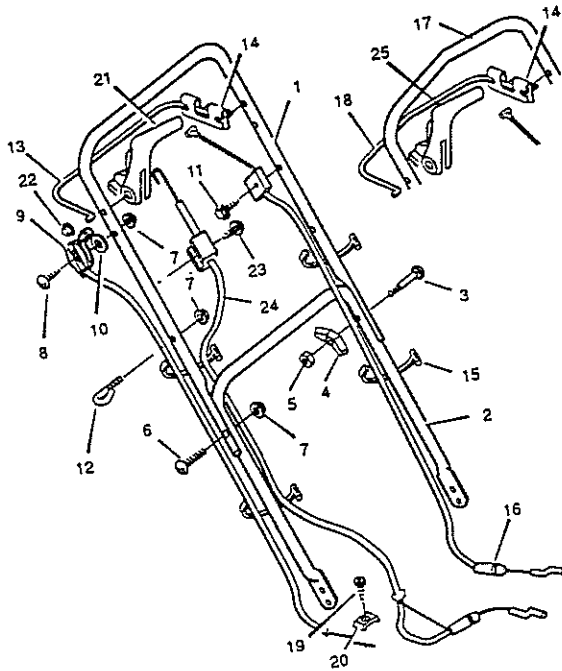

Repère	Désignation	Référence
2	Guidon inférieur	71137E701
3	Vis	2x77
4	Ecrou à ailettes	43958
5	Ecrou	15x2
6	Vis	3x136
7	Ecrou	15x116
8	Vis	3x144
9	Commande des gaz	71177
10	Rondelle	17x184
11	Vis	26x220
12	Anneau	43956
14	Platine	43628 BC
15	Collier	43499
16	Câble d'arrêt moteur	43733
17	Guidon supérieur	71093E701
18	Levier de sécurité	43791
19	Vis	26x268
20	Plaquette	42294
22	Embout	28x48
23	Vis	26x256
24	Câble d'embrayage	71091
25	Levier d'embrayage	43723

Liste de pièces de rechange

GUIDON

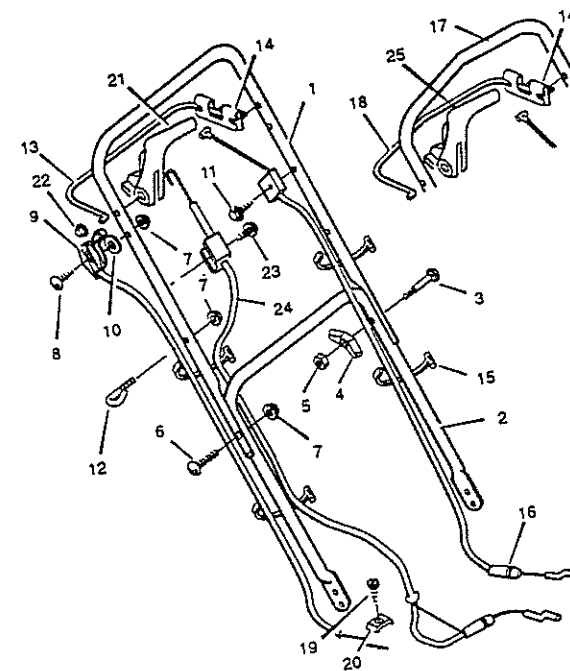

Repère	Désignation	Référence
2	Guidon inférieur	71137E701
3	Vis	2x77
4	Ecrou à ailettes	43958
5	Ecrou	15x2
6	Vis	3x136
7	Ecrou	15x116
8	Vis	3x144
9	Commande des gaz	71177
10	Rondelle	17x184
11	Vis	26x220
12	Anneau	43956
14	Platine	43628 BC
15	Collier	43499
16	Câble d'arrêt moteur	43733
17	Guidon supérieur	71093E701
18	Levier de sécurité	43791
19	Vis	26x268
20	Plaquette	42294
22	Embout	28x48
23	Vis	26x256
24	Câble d'embrayage	71091
25	Levier d'embrayage	43723

TONDEUSE LOUISIANE 5053

Liste de pièces de rechange

S A C D E R A M A S S A G E

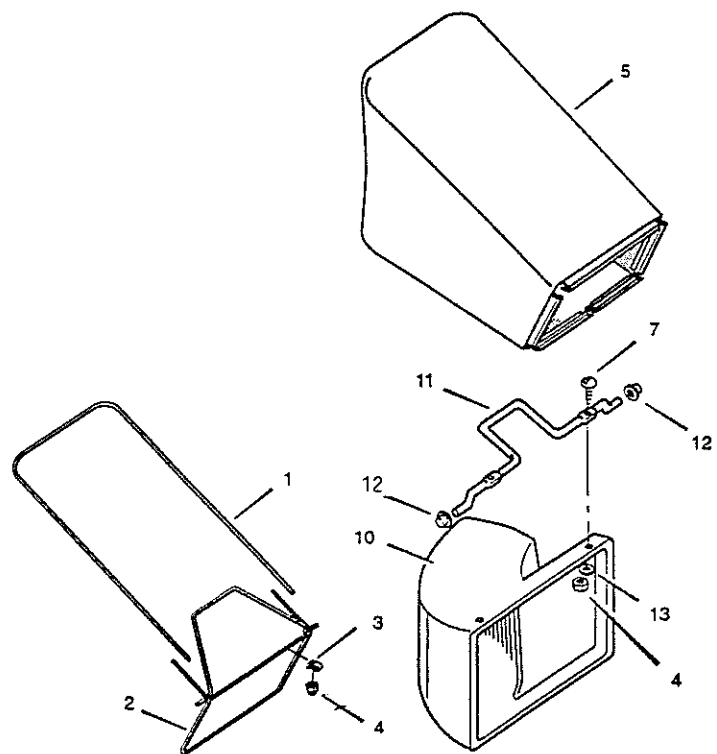

Repère	Désignation	Référence
1	Cadre	43669
2	Armature	43666
3	Clip	192x1
4	Ecrou	15x102
5	Sac	43667
7	Vis	4x21
10	Goulotte	43754
11	Tringle	43755Z
12	Embout	28x39
13	Rondelle	17x173
	Kit goulotte complète (repères 4-7-10-11-12-13)	24072 A

TONDEUSE LOUISIANE 5053

Liste de pièces de rechange

S A C D E R A M A S S A G E

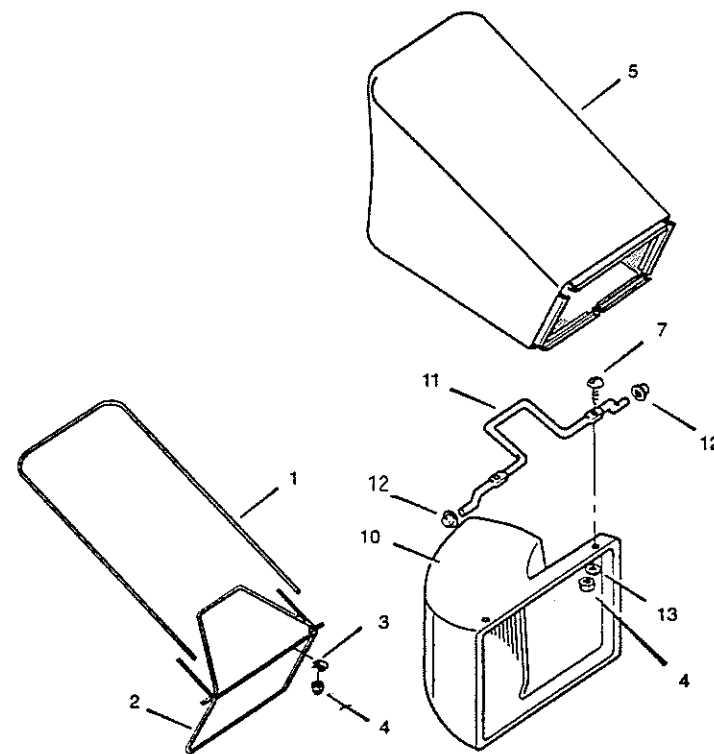

Repère	Désignation	Référence
1	Cadre	43669
2	Armature	43666
3	Clip	192x1
4	Ecrou	15x102
5	Sac	43667
7	Vis	4x21
10	Goulotte	43754
11	Tringle	43755Z
12	Embout	28x39
13	Rondelle	17x173
	Kit goulotte complète (repères 4-7-10-11-12-13)	24072 A



**Yvan Béal - 21, av. de l'Agriculture - B.P 16
Z.I. du Brézet - 63014 Clermont-Ferrand Cedex 2
Tél : 04 73 91 93 51 - Télécopie : 04 73 90 23 11
www.yvanbeal.fr - E-mail : info@yvanbeal.fr
R.C.S. B 304 973 886 - S.A.S. au capital de 612 000 €**