



NOTICE D'EMPLOI PIÈCES DÉTACHÉES

Tondeuse à conducteur marchant

LOUISIANE 3753



Yvan Béal - 21, av. de l'Agriculture - B.P. 16
Z.I. du Brézet - 63014 Clermont-Ferrand Cedex 2
Tél : 04 73 91 93 51 - Télécopie : 04 73 90 23 11
www.yvanbeal.fr - E-mail : info@yvanbeal.fr
R.C.S. Clermont-Fd B 304 973 886 S.A.S. au capital de 612 000 €

01-000283-060208

03-000654-060208

CONSIGNES DE SECURITE

Ce symbole est destiné à attirer votre attention sur des consignes particulières de sécurité.

. Avant la première utilisation de la tondeuse

- lire attentivement la notice d'emploi,
- apprendre le fonctionnement des commandes et surtout comment arrêter le moteur.

. En cours de travail

- ne pas permettre l'utilisation de la tondeuse à des enfants ou à des personnes inexpérimentées,
- interdire aux personnes ou aux animaux domestiques de s'approcher de la tondeuse en cours de travail,
- ne pas utiliser l'appareil sur une pelouse détrempée pour éviter les risques de glissade,
- arrêter le moteur pour déplacer la tondeuse d'une pelouse à une autre, ou pour vider le sac à herbe,
- se méfier des risques d'incendie quand le moteur fonctionne à proximité d'herbes ou de feuilles sèches,
- ne jamais s'éloigner de la tondeuse sans avoir arrêté le moteur.

. Remplissage du réservoir

- ne pas dévisser le bouchon du réservoir quand le moteur tourne ou quand il est trop chaud,
- ne pas renverser de carburant, sinon essuyer immédiatement.

. Entretien de l'appareil

- ne jamais intervenir sur la tondeuse quand le moteur est en marche. Attendre l'arrêt complet de la rotation de la lame. Débrancher la bougie pour plus de sécurité.
- vérifier périodiquement le serrage de la boulonnerie,
- ne pas faire tourner le moteur dans un local clos, à cause des gaz d'échappement.



Ce symbole est destiné à attirer votre attention sur des consignes particulières de sécurité.

. Avant la première utilisation de la tondeuse

- lire attentivement la notice d'emploi,
- apprendre le fonctionnement des commandes et surtout comment arrêter le moteur.

. En cours de travail

- ne pas permettre l'utilisation de la tondeuse à des enfants ou à des personnes inexpérimentées,
- interdire aux personnes ou aux animaux domestiques de s'approcher de la tondeuse en cours de travail,
- ne pas utiliser l'appareil sur une pelouse détrempée pour éviter les risques de glissade,
- arrêter le moteur pour déplacer la tondeuse d'une pelouse à une autre, ou pour vider le sac à herbe,
- se méfier des risques d'incendie quand le moteur fonctionne à proximité d'herbes ou de feuilles sèches,
- ne jamais s'éloigner de la tondeuse sans avoir arrêté le moteur.

. Remplissage du réservoir

- ne pas dévisser le bouchon du réservoir quand le moteur tourne ou quand il est trop chaud,
- ne pas renverser de carburant, sinon essuyer immédiatement.

. Entretien de l'appareil

- ne jamais intervenir sur la tondeuse quand le moteur est en marche. Attendre l'arrêt complet de la rotation de la lame. Débrancher la bougie pour plus de sécurité.
- vérifier périodiquement le serrage de la boulonnerie,
- ne pas faire tourner le moteur dans un local clos, à cause des gaz d'échappement.

PREPARATION DE LA TONDEUSE

. Montage du guidon (fig.1)

- fixer le guidon inférieur sur le carter de tondeuse en forçant légèrement pour faire pénétrer les axes dans les trous du guidon.

Remarque : les trous du guidon inférieur ne sont pas centrés, permettant ainsi en fixant le guidon dans un sens ou dans l'autre, d'obtenir une différence de hauteur de 10 cm, en fonction de la taille de l'utilisateur. Placer les goupilles dans les trous des axes.

- fixer le guidon supérieur sur le guidon inférieur, à l'aide de 2 vis et de 2 écrous papillon en plastique.

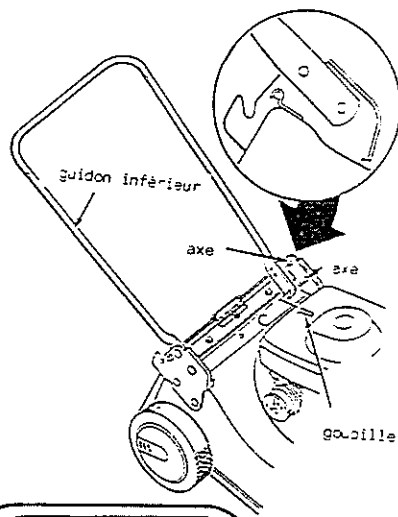

. Vérification du montage des roues (fig.2)

- vérifier le serrage des écrous de roues et la fixation des secteurs de réglage sur le carter,
- poser les embouts plastique sur chaque levier de réglage de hauteur,
- fixer les enjoliveurs par clipsage sur chaque moyeu de roue.

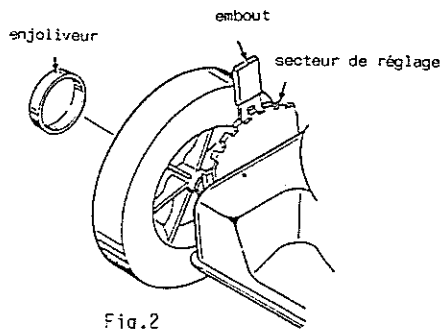

Fig.2

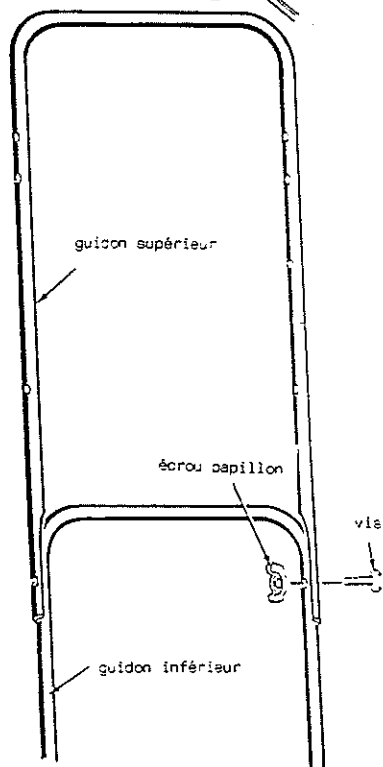

Fig.1

PREPARATION DE LA TONDEUSE

. Montage du guidon (fig.1)

- fixer le guidon inférieur sur le carter de tondeuse en forçant légèrement pour faire pénétrer les axes dans les trous du guidon.

Remarque : les trous du guidon inférieur ne sont pas centrés, permettant ainsi en fixant le guidon dans un sens ou dans l'autre, d'obtenir une différence de hauteur de 10 cm, en fonction de la taille de l'utilisateur. Placer les goupilles dans les trous des axes.

- fixer le guidon supérieur sur le guidon inférieur, à l'aide de 2 vis et de 2 écrous papillon en plastique.

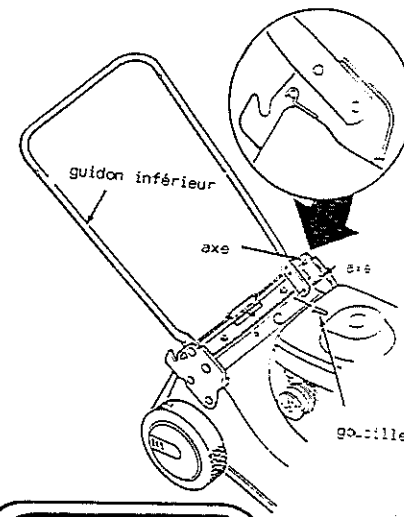

. Vérification du montage des roues (fig.2)

- vérifier le serrage des écrous de roues et la fixation des secteurs de réglage sur le carter,
- poser les embouts plastique sur chaque levier de réglage de hauteur,
- fixer les enjoliveurs par clipsage sur chaque moyeu de roue.

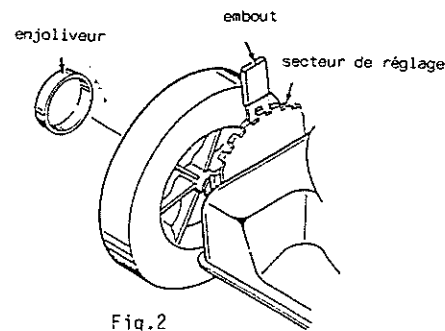

Fig.2

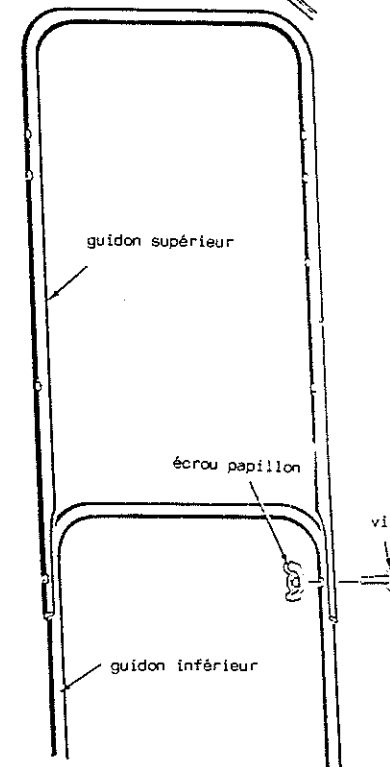

Fig.1

. Montage des commandes

- fixer la manette des gaz à droite ou à gauche du guidon, à l'aide d'une vis, une rondelle et un écrou (fig.3). Crocheter le câble de commande de gaz sur la manette d'une part et sur le moteur d'autre part (fig.4),
- fixer la butée de gaine du câble d'arrêt moteur à gauche du guidon supérieur à l'aide d'une vis (fig.3),
- mettre en place le levier d'arrêt moteur avec la ferrure (fig.3) et crocheter le câble sur cette ferrure d'une part et sur le moteur d'autre part (fig.5),
- fixer la poignée de lanceur sur le guidon supérieur à l'aide de la bride filetée et d'un écrou (fig.6).

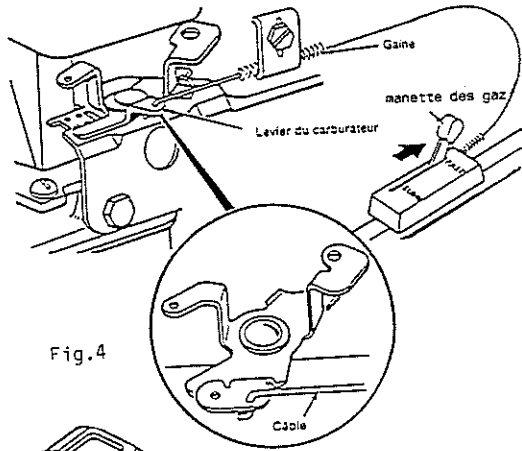

Fig.4

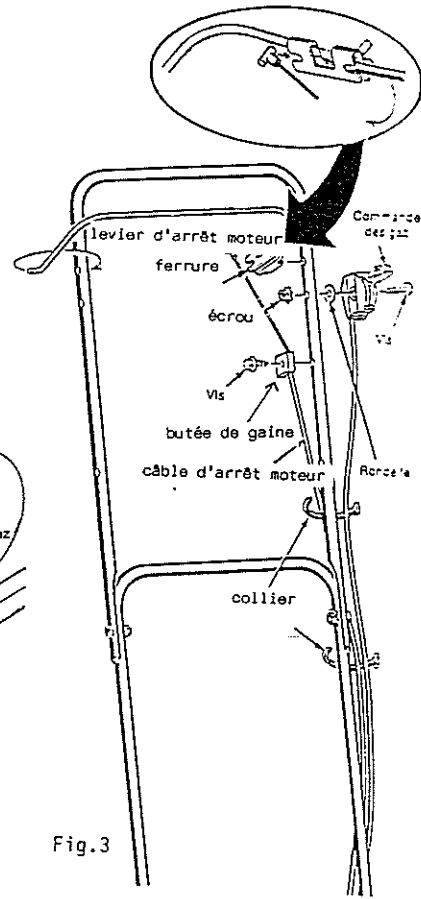

Fig.3

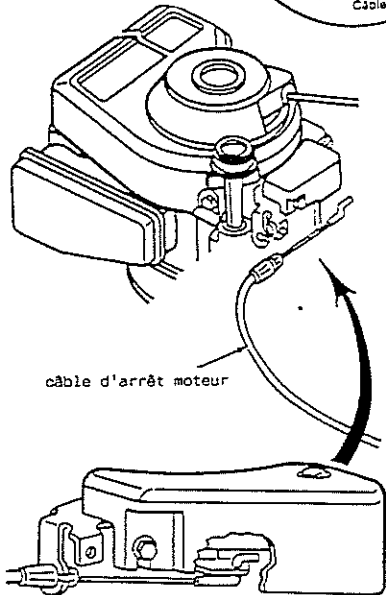

Fig.5

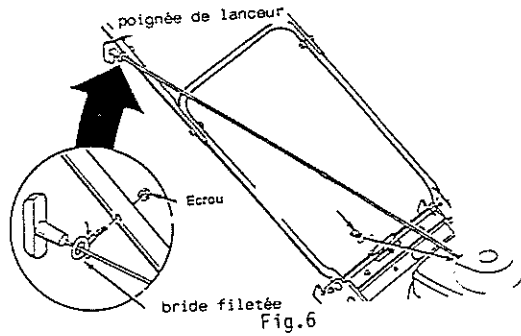

Fig.6

. Montage des commandes

- fixer la manette des gaz à droite ou à gauche du guidon, à l'aide d'une vis, une rondelle et un écrou (fig.3). Crocheter le câble de commande de gaz sur la manette d'une part et sur le moteur d'autre part (fig.4),
- fixer la butée de gaine du câble d'arrêt moteur à gauche du guidon supérieur à l'aide d'une vis (fig.3),
- mettre en place le levier d'arrêt moteur avec la ferrure (fig.3) et crocheter le câble sur cette ferrure d'une part et sur le moteur d'autre part (fig.5),
- fixer la poignée de lanceur sur le guidon supérieur à l'aide de la bride filetée et d'un écrou (fig.6).

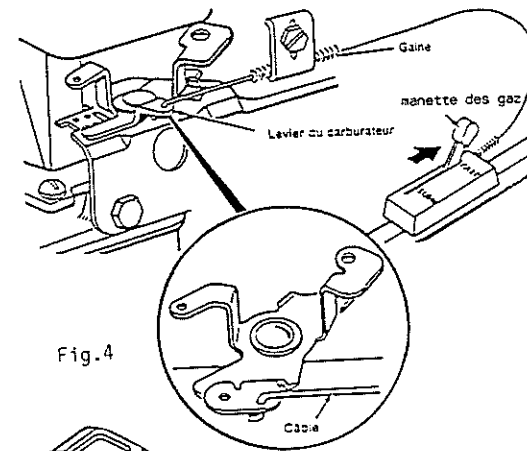

Fig.4

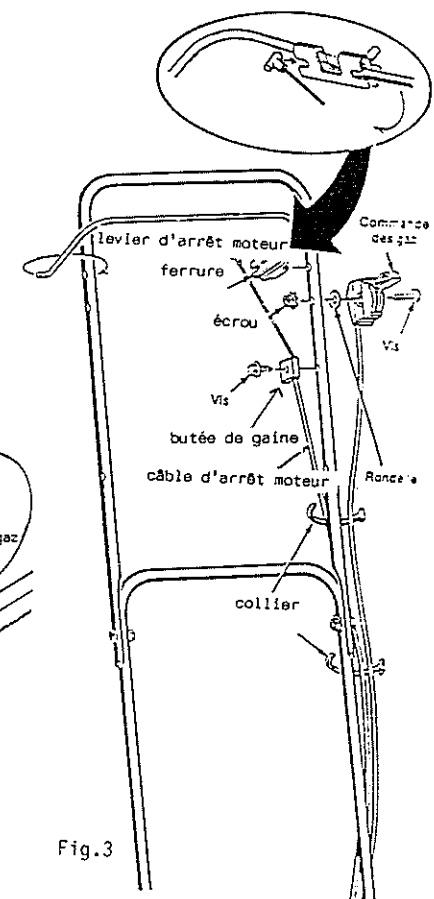

Fig.3

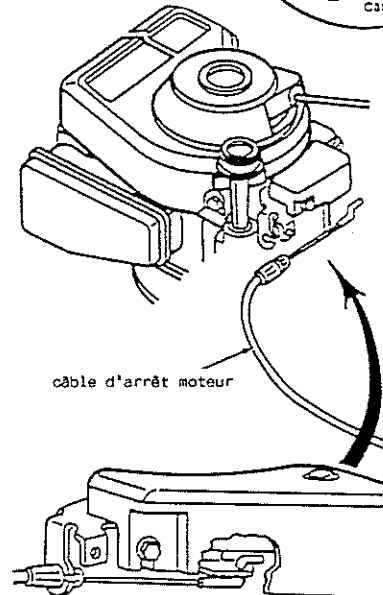

Fig.5

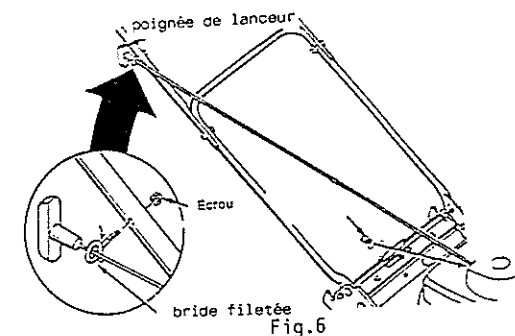

Fig.6

• Réglage des commandes

- câble de commande des gaz (fig.4 et 7)

- maintenir le câble contre le moteur à l'aide de la bride, ne pas bloquer la vis.
- pousser la manette des gaz à fond (plein gaz) et serrer la bride pour immobiliser la gaine.
- vérifier que la manette est bien en position "plein gaz" après le serrage de la bride.

- câble d'arrêt moteur (fig.5)

- s'assurer que le mouvement du levier d'arrêt moteur actionne bien le dispositif d'arrêt sur le moteur lui-même.

- fixer les câbles le long du guidon à l'aide des colliers plastique (fig.3). S'assurer que les gaines ne sont pas coudées ou pincées, et que le guidon supérieur peut se replier sans dommage pour les câbles.

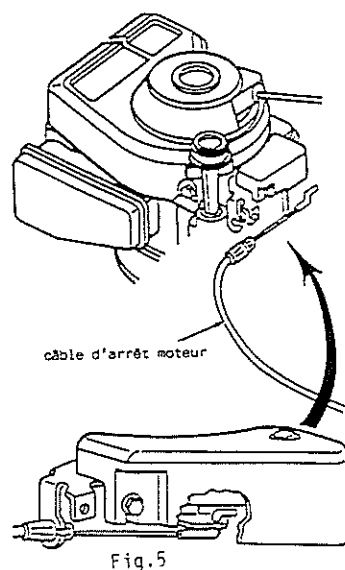
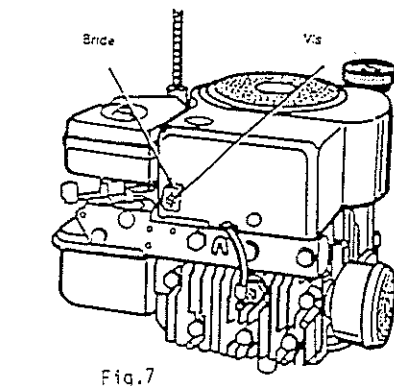
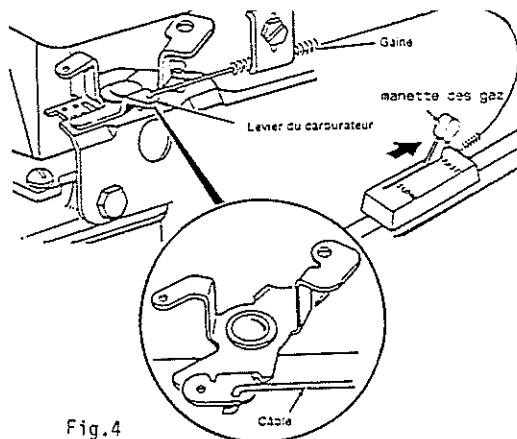
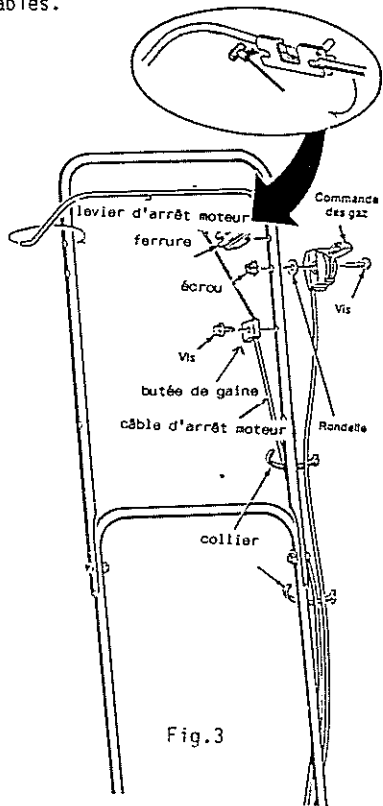

• Réglage des commandes

- câble de commande des gaz (fig.4 et 7)

- maintenir le câble contre le moteur à l'aide de la bride, ne pas bloquer la vis.
- pousser la manette des gaz à fond (plein gaz) et serrer la bride pour immobiliser la gaine.
- vérifier que la manette est bien en position "plein gaz" après le serrage de la bride.

- câble d'arrêt moteur (fig.5)

- s'assurer que le mouvement du levier d'arrêt moteur actionne bien le dispositif d'arrêt sur le moteur lui-même.

- fixer les câbles le long du guidon à l'aide des colliers plastique (fig.3). S'assurer que les gaines ne sont pas coudées ou pincées, et que le guidon supérieur peut se replier sans dommage pour les câbles.

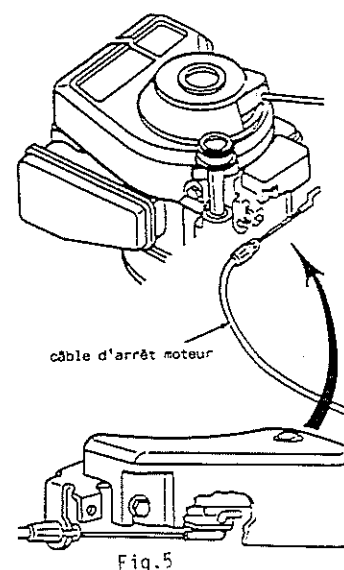
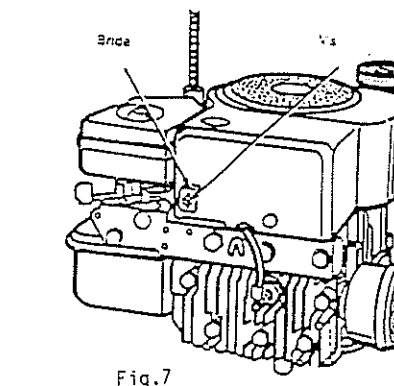
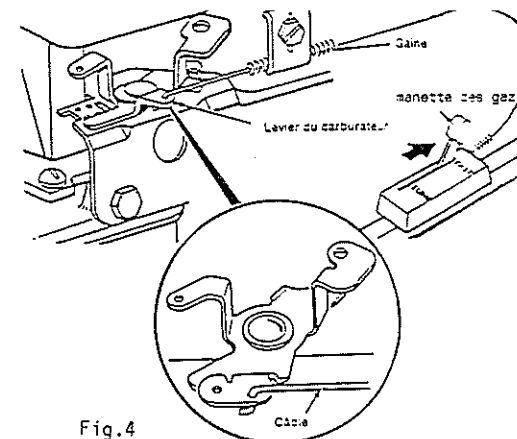
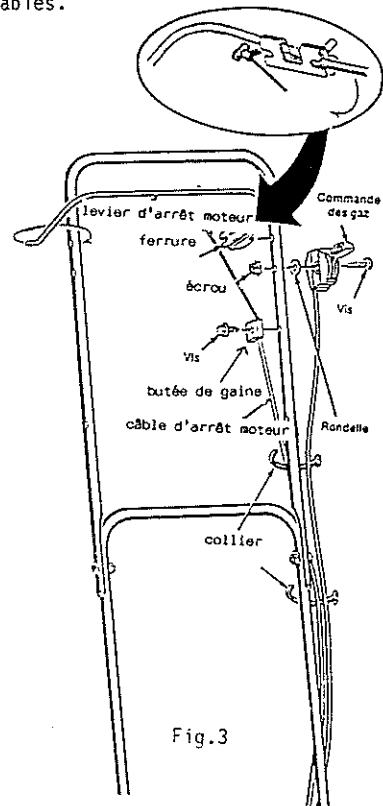

UTILISATION DE LA TONDEUSE



Avant de commencer à tondre :

- éloigner les personnes, les enfants, les animaux domestiques, de la pelouse,
- retirer les objets, pierres, branches, se trouvant sur la pelouse et qui seraient projetés par la lame.

. Mise en place du sac à herbe (fig.9)



Ne jamais manipuler le sac à herbe quand le moteur est en marche !

- soulever le déflecteur arrière,
- accrocher les tiges latérales du sac dans les encoches situées près de la fixation du guidon inférieur,
- relâcher le déflecteur. Le ressort de celui-ci maintiendra en place le sac.

. Démarrage du moteur

- pousser la manette des gaz à fond vers l'avant, en position plein gaz,
- maintenir le levier d'arrêt moteur plaqué contre le guidon,
- de l'autre main, tirer fermement la poignée de lanceur. Ne pas la laisser revenir brutalement pour ne pas endommager le lanceur. Si le moteur n'a pas démarré, recommencer l'opération,
- dès le démarrage du moteur, ramener progressivement la manette des gaz au ralenti.



La lame tourne dès le démarrage du moteur. Ne pas approcher les mains ni les pieds du carter.

. Arrêt du moteur

- après avoir tondue, laisser tourner le moteur au ralenti pendant quelques instants pour équilibrer les températures, puis relâcher le levier d'arrêt moteur.

. Réglage de la hauteur de coupe

- débrancher la bougie pour plus de sécurité,
- positionner les roues à la hauteur désirée en agissant sur les leviers de réglage de hauteur. S'assurer qu'ils sont bien encliquetés et que les 4 roues sont à la même hauteur.

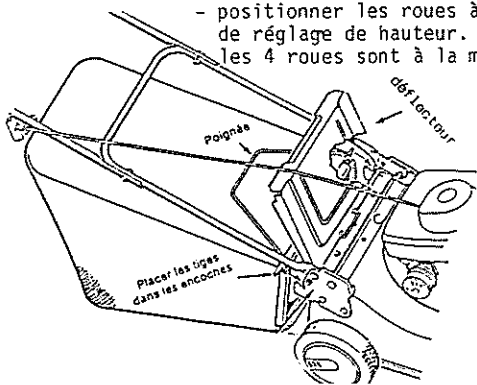

Fig.9

UTILISATION DE LA TONDEUSE



Avant de commencer à tondre :

- éloigner les personnes, les enfants, les animaux domestiques, de la pelouse,
- retirer les objets, pierres, branches, se trouvant sur la pelouse et qui seraient projetés par la lame.

. Mise en place du sac à herbe (fig.9)



Ne jamais manipuler le sac à herbe quand le moteur est en marche !

- soulever le déflecteur arrière,
- accrocher les tiges latérales du sac dans les encoches situées près de la fixation du guidon inférieur,
- relâcher le déflecteur. Le ressort de celui-ci maintiendra en place le sac.

. Démarrage du moteur

- pousser la manette des gaz à fond vers l'avant, en position plein gaz,
- maintenir le levier d'arrêt moteur plaqué contre le guidon,
- de l'autre main, tirer fermement la poignée de lanceur. Ne pas la laisser revenir brutalement pour ne pas endommager le lanceur. Si le moteur n'a pas démarré, recommencer l'opération,
- dès le démarrage du moteur, ramener progressivement la manette des gaz au ralenti.



La lame tourne dès le démarrage du moteur. Ne pas approcher les mains ni les pieds du carter.

. Arrêt du moteur

- après avoir tondue, laisser tourner le moteur au ralenti pendant quelques instants pour équilibrer les températures, puis relâcher le levier d'arrêt moteur.

. Réglage de la hauteur de coupe

- débrancher la bougie pour plus de sécurité,
- positionner les roues à la hauteur désirée en agissant sur les leviers de réglage de hauteur. S'assurer qu'ils sont bien encliquetés et que les 4 roues sont à la même hauteur.

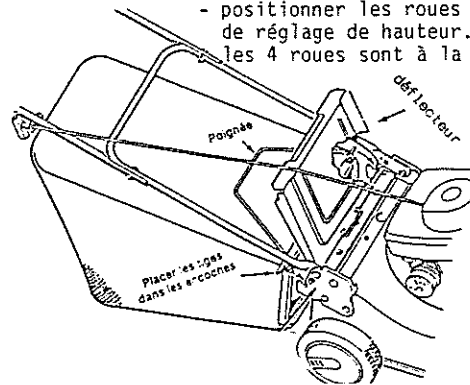

Fig.9

Préparation du moteur

En principe le moteur est livré sec, sans huile ni carburant.
L'entretien spécifique du moteur est détaillé dans une notice spéciale.

- ôter le bouchon de remplissage d'huile, et garnir le carter d'huile moteur (consulter le manuel d'entretien du moteur). Remettre le bouchon en place,
- vérifier le serrage et le branchement de la bougie,
- remplir le réservoir avec de l'essence sans plomb (consulter la notice du moteur).



Ne pas fumer ni approcher de flamme en manipulant l'essence !

Assemblage du sac de ramassage (fig.8)

- assembler l'arceau et l'armature métallique,
- coiffer l'armature avec le sac à herbe, puis clipser les attaches plastique sur les 4 côtés de l'armature.

Vérifications avant la mise en route



Ne jamais vérifier ou régler la tondeuse quand le moteur est en marche !

- vérifier le serrage de l'ensemble de la boulonnerie,
- vérifier le fonctionnement de chaque commande, les câbles doivent coulisser librement dans les gaines,
- vérifier la fixation du déflecteur arrière.

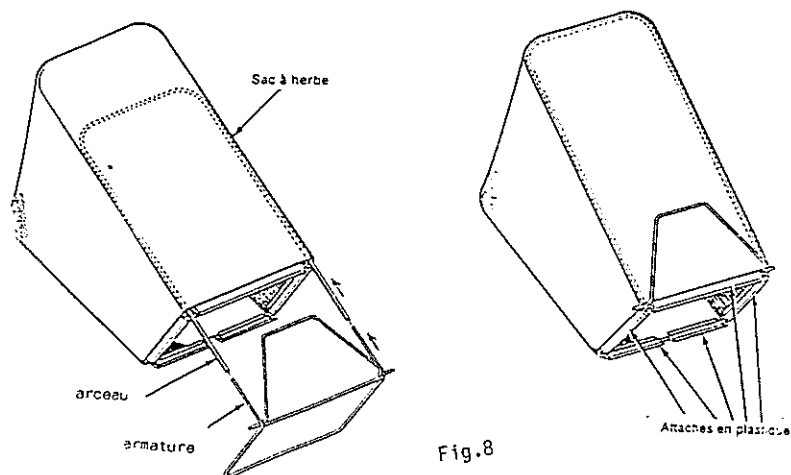

Fig.8

Préparation du moteur

En principe le moteur est livré sec, sans huile ni carburant.
L'entretien spécifique du moteur est détaillé dans une notice spéciale.

- ôter le bouchon de remplissage d'huile, et garnir le carter d'huile moteur (consulter le manuel d'entretien du moteur). Remettre le bouchon en place,
- vérifier le serrage et le branchement de la bougie,
- remplir le réservoir avec de l'essence sans plomb (consulter la notice du moteur).



Ne pas fumer ni approcher de flamme en manipulant l'essence !

Assemblage du sac de ramassage (fig.8)

- assembler l'arceau et l'armature métallique,
- coiffer l'armature avec le sac à herbe, puis clipser les attaches plastique sur les 4 côtés de l'armature.

Vérifications avant la mise en route



Ne jamais vérifier ou régler la tondeuse quand le moteur est en marche !

- vérifier le serrage de l'ensemble de la boulonnerie,
- vérifier le fonctionnement de chaque commande, les câbles doivent coulisser librement dans les gaines,
- vérifier la fixation du déflecteur arrière.

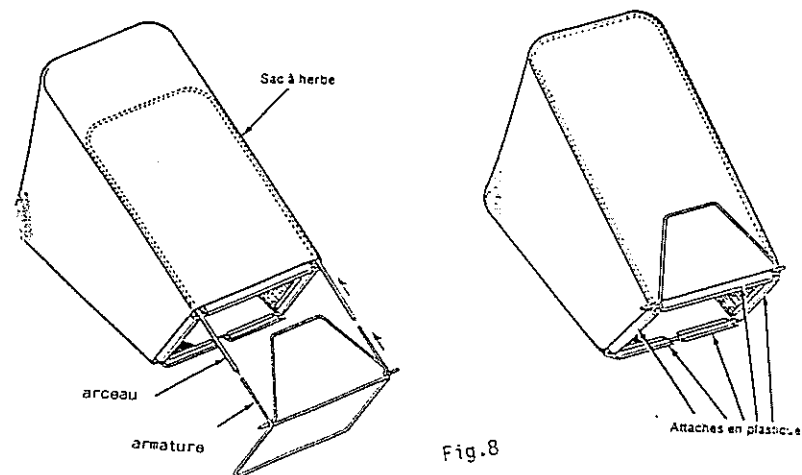
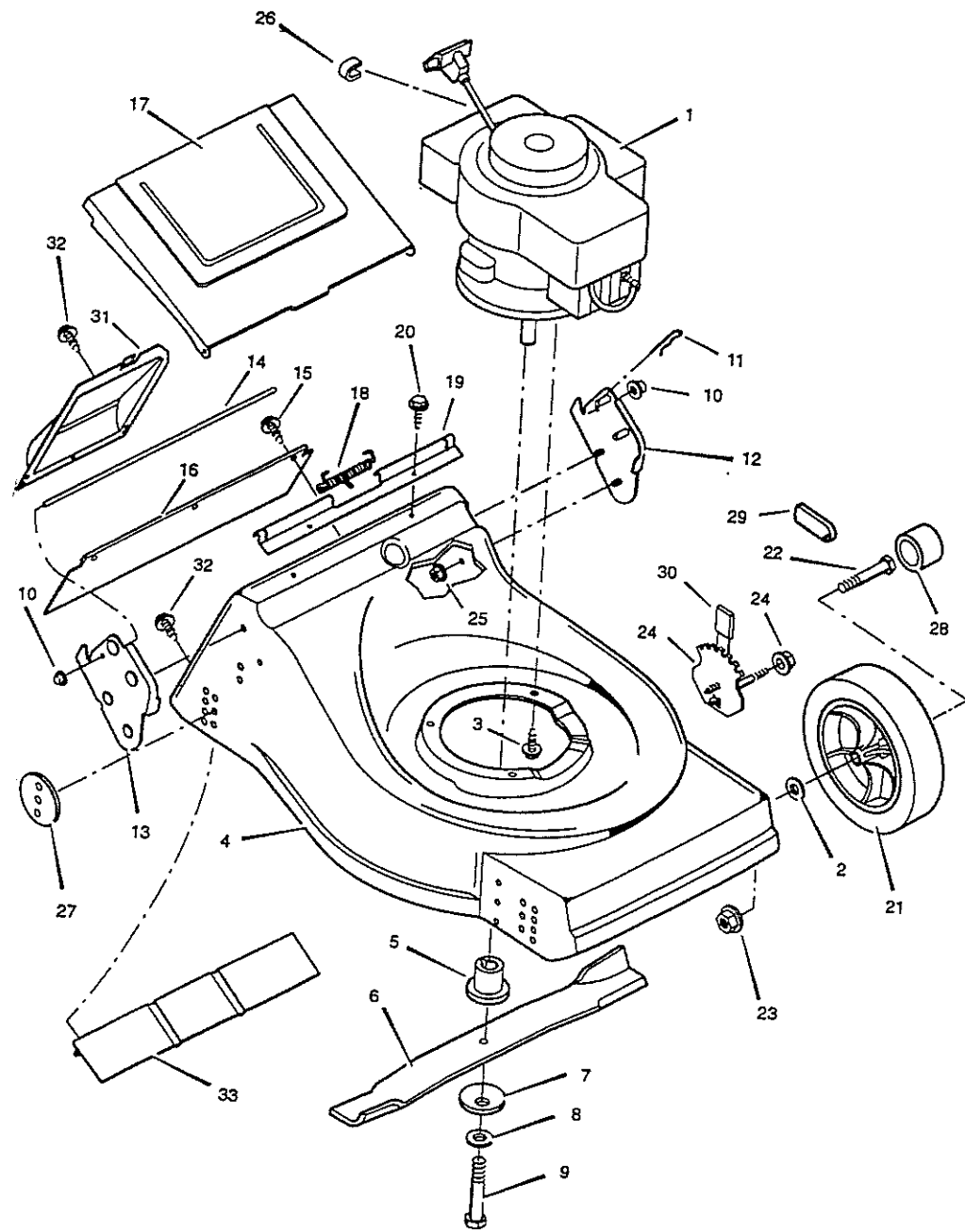
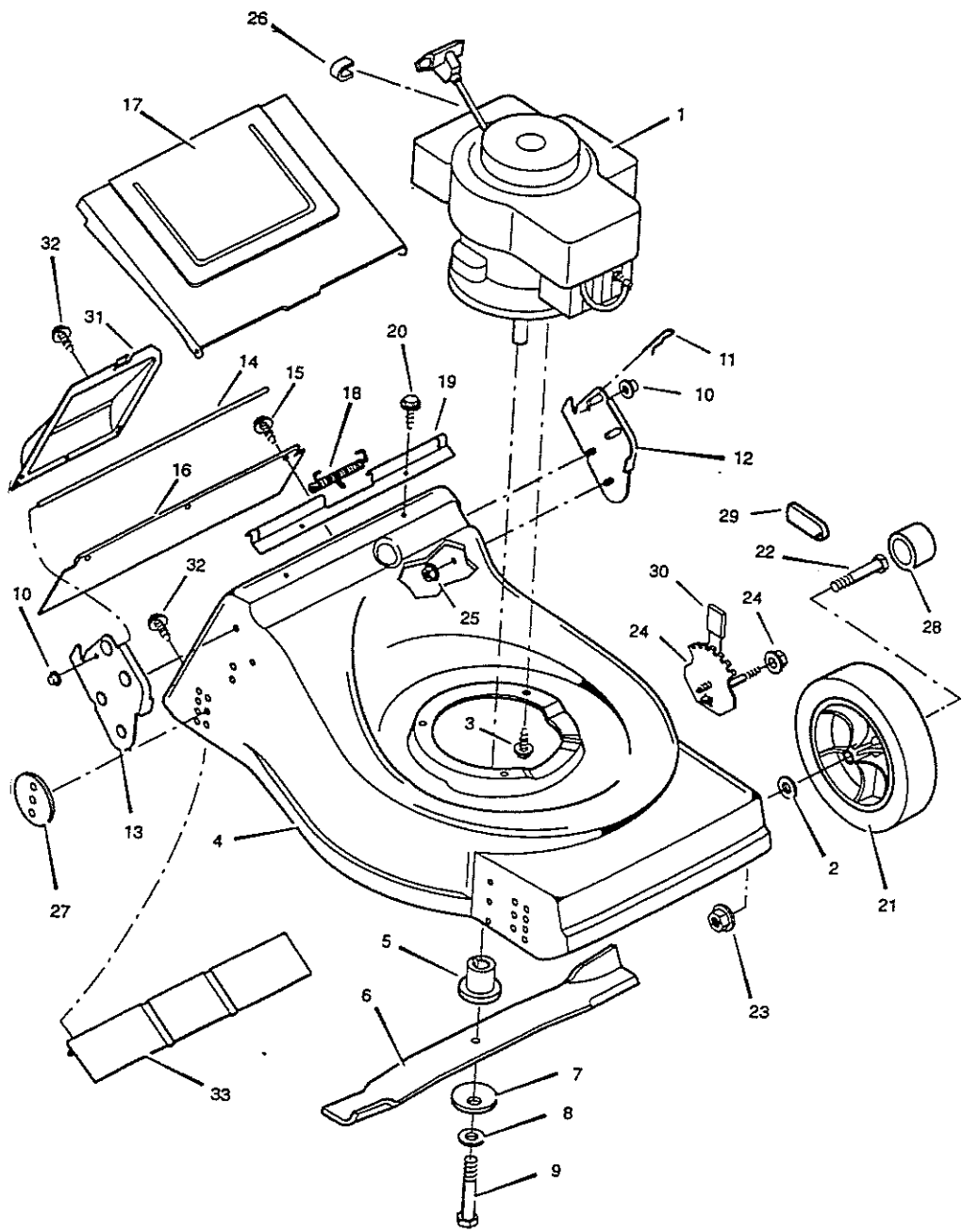

Fig.8





Ne jamais faire d'opérations d'entretien de la tondeuse quand le moteur est en marche !

- ne pas faire tourner le moteur dans un local sans aération, à cause des gaz d'échappement,
- toujours débrancher la bougie avant d'intervenir sur la tondeuse, pour plus de sécurité.

Entretien du moteur

L'entretien du moteur est détaillé dans le manuel d'utilisation fourni par le fabricant du moteur (vidanges, bougie, filtre à air, etc...).

Lubrification

Mettre périodiquement une goutte d'huile moteur sur les axes de roues, sur l'articulation du déflecteur, sur l'axe de la manette des gaz.

Nettoyage

Après chaque utilisation, nettoyer le dessous du carter pour éliminer les résidus d'herbes.

Affûtage de la lame



- vérifier que la bougie est bien débranchée avant de manipuler la lame,
- porter des gants de protection,
- immobiliser la lame en la bloquant avec un tasseau de bois,
- dévisser la vis de lame et retirer celle-ci,
- affûter la lame en respectant l'angle d'affûtage initial, vérifier l'équilibrage de celle-ci pour éviter les vibrations (fig.10),
- changer la lame en cas de déformation, de craquelures ou d'usure exagérée.

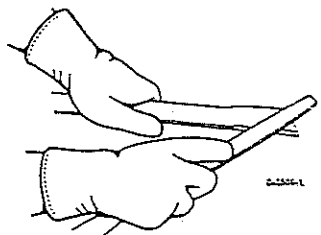
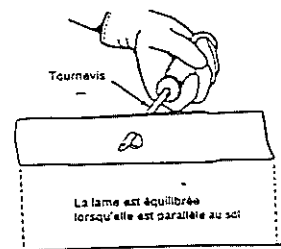

Fig.10



Ne jamais faire d'opérations d'entretien de la tondeuse quand le moteur est en marche !

- ne pas faire tourner le moteur dans un local sans aération, à cause des gaz d'échappement,
- toujours débrancher la bougie avant d'intervenir sur la tondeuse, pour plus de sécurité.

Entretien du moteur

L'entretien du moteur est détaillé dans le manuel d'utilisation fourni par le fabricant du moteur (vidanges, bougie, filtre à air, etc...).

Lubrification

Mettre périodiquement une goutte d'huile moteur sur les axes de roues, sur l'articulation du déflecteur, sur l'axe de la manette des gaz.

Nettoyage

Après chaque utilisation, nettoyer le dessous du carter pour éliminer les résidus d'herbes.

Affûtage de la lame



- vérifier que la bougie est bien débranchée avant de manipuler la lame,
- porter des gants de protection,
- immobiliser la lame en la bloquant avec un tasseau de bois,
- dévisser la vis de lame et retirer celle-ci,
- affûter la lame en respectant l'angle d'affûtage initial, vérifier l'équilibrage de celle-ci pour éviter les vibrations (fig.10),
- changer la lame en cas de déformation, de craquelures ou d'usure exagérée.

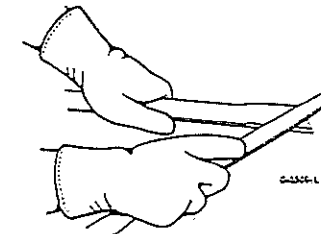
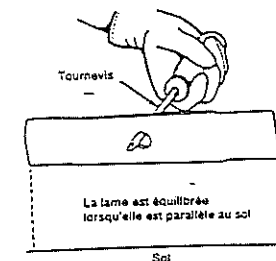

Fig.10



TONDEUSE LOUISIANE 3753

Liste de pièces de rechange

C H A S S I S

Repère	Désignation	Référence
1	Moteur	96902-3116
2	Rondelle	10851Z
3	Goujon	25x6
4	Châssis	70125
5	Moyeu	71056
6	Lame	43836E701
7	Rondelle	17x137
8	Rondelle	17x124
9	Vis	1x68
10	Embout	28x42
11	Goupille	31x10
12	Platine	7109E700
13	Platine	71096E700
14	Axe	215x14 Z
15	Vis	26x245
16	Bavette	42640
17	Défecteur	43642E701
18	Ressort	166x33
19	Charnière	43641
20	Vis	26x259
21	Roue	----
22	Axe de roue	9x10
23	Ecrou	15x68Z
24	Secteur de réglage	401007
25	Ecrou	15x79
26	Agrafe	42189
27	Entretoise	43784
28	Capuchon	20107
30	Capuchon	43394
31	Couvercle	43611
32	Vis	26x214
33	Traverse	43623E700

TONDEUSE LOUISIANE 3753

Liste de pièces de rechange

C H A S S I S

Repère	Désignation	Référence
1	Moteur	96902-3116
2	Rondelle	10851Z
3	Goujon	25x6
4	Châssis	70125
5	Moyeu	71056
6	Lame	43836E701
7	Rondelle	17x137
8	Rondelle	17x124
9	Vis	1x68
10	Embout	28x42
11	Goupille	31x10
12	Platine	7109E700
13	Platine	71096E700
14	Axe	215x14 Z
15	Vis	26x245
16	Bavette	42640
17	Défecteur	43642E701
18	Ressort	166x33
19	Charnière	43641
20	Vis	26x259
21	Roue	----
22	Axe de roue	9x10
23	Ecrou	15x68Z
24	Secteur de réglage	401007
25	Ecrou	15x79
26	Agrafe	42189
27	Entretoise	43784
28	Capuchon	20107
30	Capuchon	43394
31	Couvercle	43611
32	Vis	26x214
33	Traverse	43623E700

TONDEUSE LOUISIANE 3753
Liste de pièces de rechange

G U I D O N

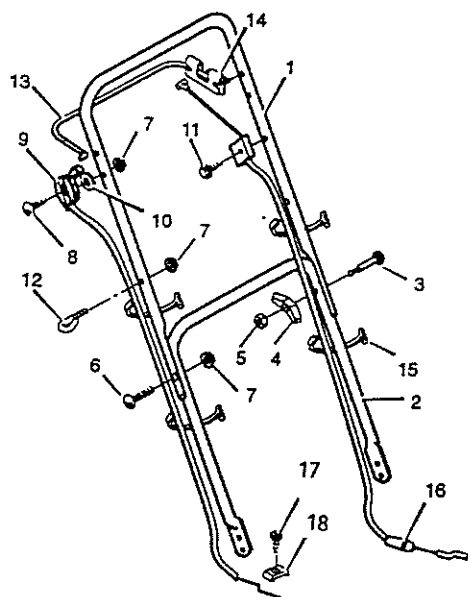

Repère	Désignation	Référence
1	Guidon supérieur	71094E701
2	Guidon inférieur	43614E701
3	Vis	2x77
4	Ecrou à ailettes	43958
5	Ecrou	15x2
6	Vis	3x136
7	Ecrou	15x116
8	Vis	3x140
9	Commande des gaz	71084
10	Rondelle	17x32Z
11	Vis	26x220
12	Anneau	43956
13	Levier de sécurité	43653E700
14	Platine	43628 BC
15	Collier	43499
16	Câble d'arrêt moteur	43734
17	Vis	26x268
18	Plaquette	42294

TONDEUSE LOUISIANE 3753
Liste de pièces de rechange

G U I D O N

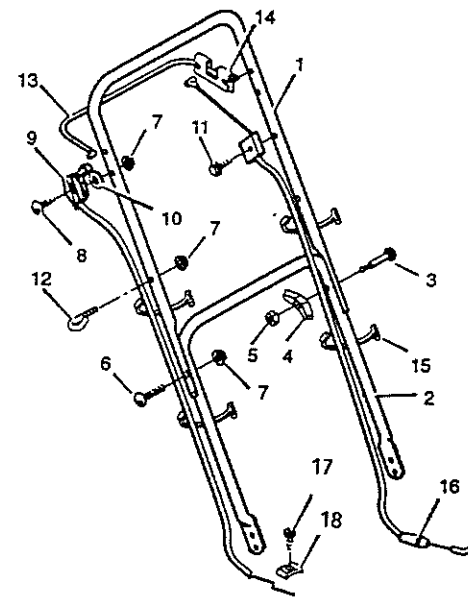

Repère	Désignation	Référence
1	Guidon supérieur	71094E701
2	Guidon inférieur	43614E701
3	Vis	2x77
4	Ecrou à ailettes	43958
5	Ecrou	15x2
6	Vis	3x136
7	Ecrou	15x116
8	Vis	3x140
9	Commande des gaz	71084
10	Rondelle	17x32Z
11	Vis	26x220
12	Anneau	43956
13	Levier de sécurité	43653E700
14	Platine	43628 BC
15	Collier	43499
16	Câble d'arrêt moteur	43734
17	Vis	26x268
18	Plaquette	42294

TONDEUSE LOUISIANE 3753
 Liste de pièces de rechange
S A C D E R A M A S S A G E

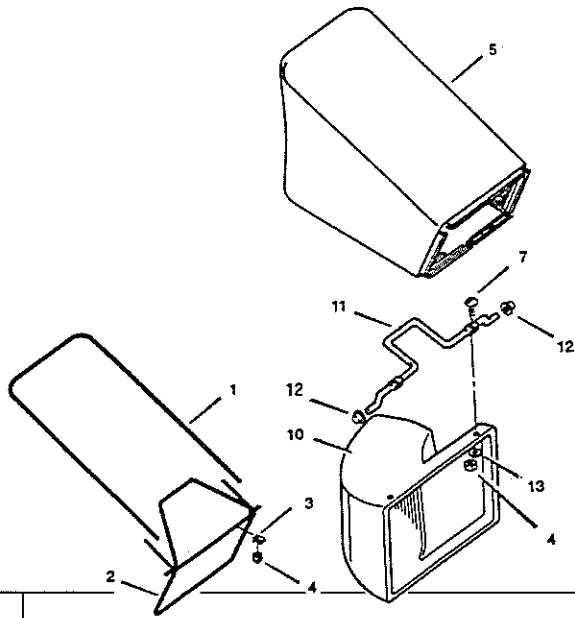

Repère	Désignation	Référence
1	Cadre	43669
2	Armature	43666
3	Clip	192x1
4	Ecrou	15x102
5	Sac	43667
7	Vis	4x21
10	Goulotte	43754
11	Tringle	43756Z
12	Embout	28x39
13	Rondelle	17x173
	Kit goulotte complète (repères 4-7-10-11-12-13)	24072A

TONDEUSE LOUISIANE 3753
 Liste de pièces de rechange
S A C D E R A M A S S A G E

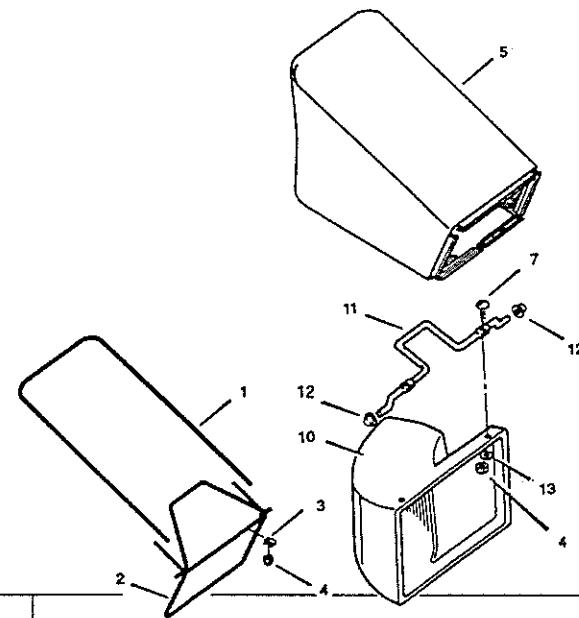

Repère	Désignation	Référence
1	Cadre	43669
2	Armature	43666
3	Clip	192x1
4	Ecrou	15x102
5	Sac	43667
7	Vis	4x21
10	Goulotte	43754
11	Tringle	43756Z
12	Embout	28x39
13	Rondelle	17x173
	Kit goulotte complète (repères 4-7-10-11-12-13)	24072A



**Yvan Béal - 21, av. de l'Agriculture - B.P 16
Z.I. du Brézet - 63014 Clermont-Ferrand Cedex 2
Tél : 04 73 91 93 51 - Télécopie : 04 73 90 23 11
www.yvanbeal.fr - E-mail : info@yvanbeal.fr
R.C.S. B 304 973 886 - S.A.S. au capital de 612 000 €**