



---

# Taille-Haies sur Perche

## Notice d'Emploi

# IPHT26L240 - IPHT26L165

### **Avertissement !**

Lire et comprendre le présent manuel dans son intégralité avant d'utiliser cette machine ou de procéder à son entretien et à son contrôle.

Conserver ce manuel avec soin afin de pouvoir le consulter pour l'utilisation, l'entretien, ou le contrôle de cette machine.



# ISEKI

Operator's manual  
Manuel d'utilisation  
Bedienungsanleitung  
Instructieboekje  
Manuale d'uso  
Manual para el usuario  
Manual da operação

## IPHT26L240 IPHT26H165

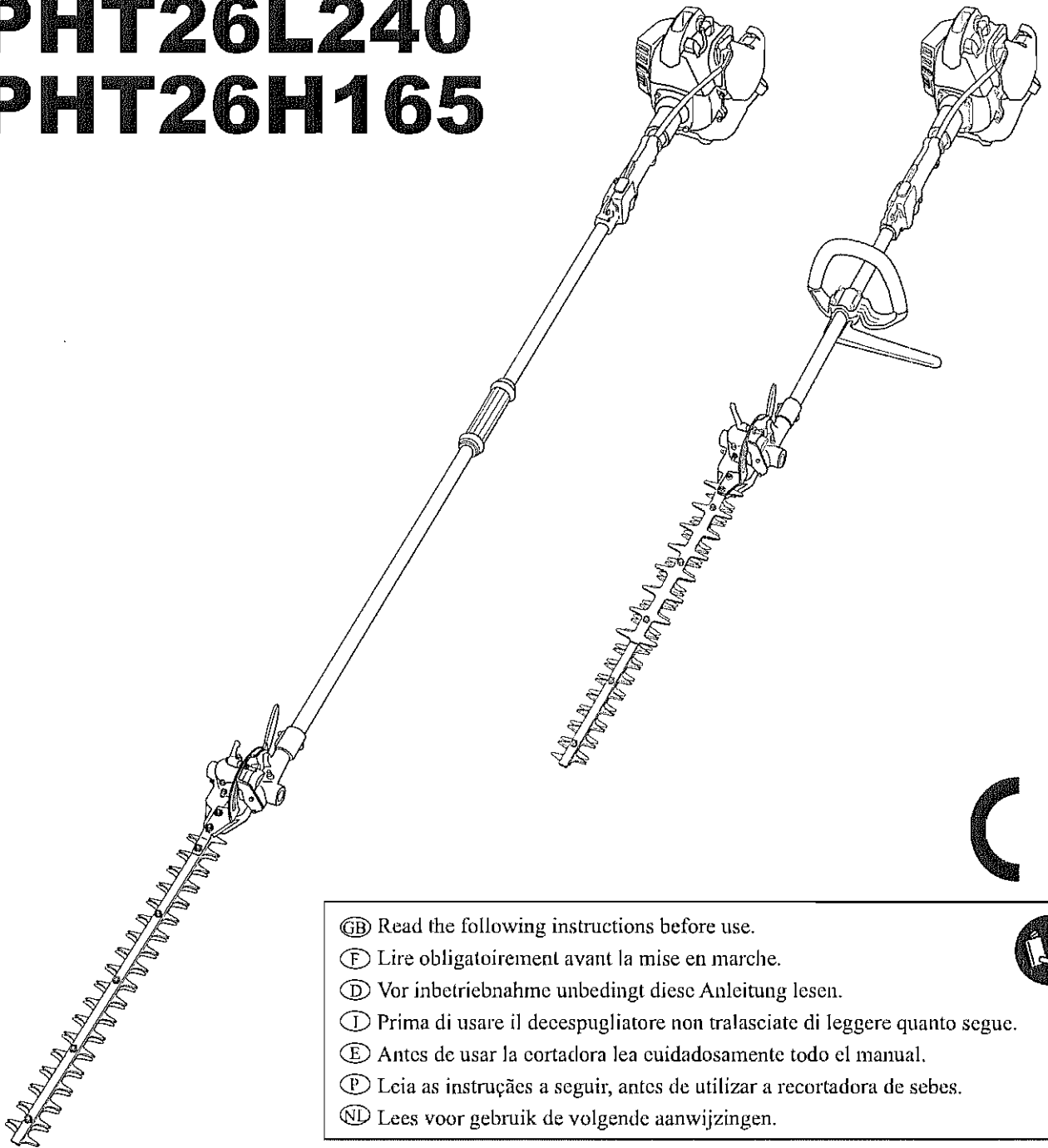

CE

- Ⓒ Read the following instructions before use.
- Ⓕ Lire obligatoirement avant la mise en marche.
- Ⓓ Vor inbetriebnahme unbedingt diese Anleitung lesen.
- Ⓙ Prima di usare il decespugliatore non tralasciate di leggere quanto segue.
- Ⓔ Antes de usar la cortadora lea cuidadosamente todo el manual.
- Ⓟ Leia as instruções a seguir, antes de utilizar a recortadora de sebes.
- Ⓝ Lees voor gebruik de volgende aanwijzingen.



## FOREWORD

GB

You are now the proud owner of a ISEKI products. It is made of the finest materials and under a rigid quality control system. It will give you long satisfactory service. To obtain the best use of your PRODUCTS, please read this manual carefully. It will help you become familiar with the operation of the PRODUCTS and contains many helpful hints about PRODUCTS maintenance. It is ISEKI's policy to utilize as quickly as possible every advance in our research. The immediate use of new techniques in the manufacture of products may cause some small parts of this manual to be outdated. ISEKI distributors and dealers will have the most up-to-date information. Please do not hesitate to consult with them.

---

## AVANT-PROPOS

F

Vous êtes maintenant l'heureux propriétaire d'un produit ISEKI. Ce produit a été construit avec les meilleurs matériaux et contrôlé par un système de contrôle qualité rigoureux. Il vous assurera une longue durée de service. Afin d'utiliser ce produit de façon optimale, lire attentivement ce manuel. Il vous aidera à vous familiariser avec le produit et il contient de nombreux conseils utiles à propos de l'entretien. La politique d'ISEKI consiste à appliquer le plus rapidement possible toute avance technologique dans la recherche. L'utilisation immédiate des techniques nouvelles dans la fabrication de produits peut rendre certaines sections mineures de ce manuel obsolètes. Les distributeurs et revendeurs ISEKI disposent des informations les plus récentes. Merci les consulter sans hésitation.

---

## VORWORT

D

Sie sind nun stolzer Besitzer eines ISEKI-Produktes. Dieses Produkt ist aus den feinsten Materialien gefertigt und unterliegt einem strengen Qualitätskontrollsystem. Es wird Ihnen langfristig zufriedenstellenden Service bieten. Damit Sie größtmöglichen Nutzen mit Ihrem Produkt erzielen, lesen Sie bitte sorgfältig diese Anleitung. Sie wird Ihnen helfen, sich mit der Bedienung des Gerätes vertraut zu machen, und enthält viele hilfreiche Hinweise zur Wartung des Gerätes. ISEKI ist stets bemüht, alle in unserer Forschung erzielten Fortschritte so bald wie möglich zu nutzen. Da neue Techniken bei der Herstellung der Produkte unmittelbar zur Anwendung kommen, können einige kurze Abschnitte dieser Anleitung überholt sein. Die ISEKI-Händler verfügen über die aktuellsten Informationen. Bitte zögern Sie nicht, sich bei Fragen an sie zu wenden.

---

## PREFAZIONE

I

Ci complimentiamo con voi per l'acquisto di un prodotto ISEKI. Realizzato con materiali di prima scelta e nel rispetto di un rigoroso sistema di controllo della qualità al fine di garantire un funzionamento efficiente e duraturo. Per ricavare il massimo dal vostro prodotto, leggete attentamente il presente manuale. Esso vi aiuterà a familiarizzare con il funzionamento del prodotto e vi darà consigli importanti per la manutenzione. Secondo la filosofia ISEKI, è necessario adottare rapidamente nella propria attività di ricerca ogni innovazione tecnica. A seguito dell'inserimento immediato di nuove tecnologie nella fabbricazione dei prodotti, alcune sezioni minori del presente manuale potrebbero essere superate. I distributori ed i concessionari ISEKI saranno lieti di fornirvi informazioni aggiornate. Non esitate a mettervi in contatto con loro.

---

## PROLOGO

E

Es usted en estos momentos el orgulloso propietario de un producto ISEKI. Está fabricado con los mejores materiales y bajo un estricto sistema de control de calidad. Le proporcionará un servicio extenso y satisfactorio. Para obtener el mejor rendimiento de estos productos, lea detenidamente este manual, con lo cual llegará a conocer bien el funcionamiento de los productos, y estará al corriente de muchas recomendaciones que le serán útiles acerca de su mantenimiento. La filosofía de ISEKI consiste en utilizar cuanto antes cualquier avance que se produzca en nuestra investigación. Por este motivo, la utilización inmediata de técnicas nuevas en la fabricación de los productos puede producir que los contenidos de ciertas partes de este manual queden superados. Los distribuidores y concesionarios de ISEKI tendrán a su disposición la información más actualizada posible. No dude en consultarles cualquier cuestión que se le plantee.

---

## INTRODUÇÃO

P

Você é agora o orgulhoso possuidor de um produto ISEKI. Este é produzido com os melhores materiais e obedecendo a um rígido controle de qualidade. Prestar-lhe-á um longo e satisfatório serviço. Para obter a melhor utilização deste produto, leia cuidadosamente este manual. Ajudá-lo-á a familiarizar-se com a operação do produto e contém informações muito úteis sobre a sua manutenção. É política da ISEKI aplicar tão depressa quanto possível qualquer avanço da nossa investigação. A utilização imediata de novas tecnologias na manufatura dos produtos poderá originar que pequenas partes deste manual fiquem desatualizadas. Os distribuidores e revendedores ISEKI estarão na posse das informações mais atualizadas. Não hesite em contactá-los.

---

## VOORWOORD

NL

U bent nu de trotse bezitter van een ISEKI-product. Het is vervaardigd uit de meest verfijnde materialen en heeft een strenge kwaliteitscontrole ondergaan. Het zal u gedurende lange tijd uitstekende diensten bewijzen. Om zeker te zijn dat u uw PRODUKT ten volle benut, raden wij u aan deze handleiding aandachtig te lezen. Zij zal u helpen bij het vertrouwd raken met de bediening van het PRODUKT en bevat vele nuttige tips in verband met het onderhoud van het PRODUKT. De beleidslijn van ISEKI bestaat erin elke vooruitgang zo vlug mogelijk te verwerken in onze research. Het onmiddellijk gebruik van nieuwe technieken in het vervaardigen van producten kan ertoe leiden dat sommige passages van deze handleiding voorbijgestreefd zijn. De verdelers en dealers van ISEKI kunnen u de meest recente informatie verstrekken. Aarzel niet contact met hen op te nemen.

**(GB) ⚠ SAFETY FIRST**

**(F) ⚠ LA SECURITE AVANT TOUT**

**(D) ⚠ SICHERHEIT ZUERST**

**(I) ⚠ AVVERTENZA DI SICUREZZA**

**(E) ⚠ LA SEGURIDAD ES LO PRIMERO**

**(P) ⚠ SEGURANÇA EM PRIMEIRO LUGAR**

**(NL) ⚠ VEILIGHEID VOOR ALLES**

**(GB)** This symbol, the industry's "Safety Alert Symbol", is used throughout this manual and on labels on the machine itself to warn of the possibility of personal injury. Read these instructions carefully. It is essential that you read the instructions and safety regulations before you attempt to assemble or use this unit.

**(F)** Ce symbole "d'avertissement de sécurité" est utilisé dans ce manuel et sur les autocollants apposés sur le produit pour avertir du risque de blessure corporelle. Lire attentivement ces instructions. Il est essentiel de lire les instructions et prescriptions de sécurité avant d'essayer de monter ou d'utiliser cet appareil.

**(D)** Dieses Symbol, das in der Industrie verwendete Warnsymbol für die Sicherheit, wird in dieser Anleitung und auf Schildern an der Maschine verwendet, um vor möglichen Personenschäden zu warnen. Es ist wichtig, daß Sie vor dem Zusammenbau bzw. dem Einsatz der Maschine diese Anweisungen und die Sicherheitsvorschriften sorgfältig lesen.

**(I)** Questo simbolo, il "Simbolo di avvertenza di sicurezza" utilizzato dalle industrie, è riportato nel presente manuale e sulle etichette della macchina onde avvertire dell'eventuale rischio di danni a persone. Leggete attentamente le presenti istruzioni. Prima di montare oppure utilizzare questa unità, è vitale che abbiate letto e compreso le istruzioni e le norme di sicurezza.

**(E)** Este símbolo, el "Símbolo de Alerta por Seguridad" que se utiliza en la industria, es utilizado en todo este manual, y en las placas indicadoras que hay en la misma máquina, siempre para advertir de la posibilidad de que alguna persona salga herida. Lea estas instrucciones detenidamente. Es de la mayor importancia leer las instrucciones y normas de seguridad antes de intentar montar o utilizar este aparato.

**(P)** Este símbolo, o "Símbolo de Alerta para a Segurança" industrial, é utilizado neste manual e em rótulos na própria máquina para alertar para a possibilidade de danos pessoais. Leia estas instruções cuidadosamente. É essencial que leia as instruções e as regras de segurança antes de tentar montar ou utilizar este aparelho.

**(NL)** Dit symbool, het "veiligheidsalarmsymbool" van de industrie, wordt doorheen deze handleiding gebruikt en staat op etiketten op de machine zelf om te waarschuwen voor het gevaar voor verwonding van personen. Lees deze richtlijnen aandachtig. Het is van vitaal belang dat u de richtlijnen en veiligheidsmaatregelen leest vóór u probeert dit toestel in elkaar te zetten of te gebruiken.



**(GB)** Read the operator's manual carefully.

**(F)** Lire attentivement le manuel de l'utilisateur.

**(D)** Lesen Sie die Betriebsanleitung genau durch.

**(I)** Leggete attentamente il manuale delle istruzioni per familiarizzare con i controlli e per imparare il corretto uso dell'unità.

**(E)** Lea detenidamente el manual del operador.

**(P)** Leia atentamente o manual do operador.

**(NL)** Lees de handleiding aandachtig.



**(GB)** Always wear eye and ear protectors when using this unit.

**(F)** Utilisez toujours des lunettes de protection et une protection pour les oreilles lorsque vous utilisez ce produit.

**(D)** Tragen Sie bei der Anwendung der Maschine stets Gesichts- und Gehörschutz.

**(I)** Indossare sempre protezioni per gli occhi e per le orecchie quando usate la macchina.

**(E)** Utilice siempre protecciones para los ojos y oídos siempre que trabaje con la máquina.

**(P)** Usar sempre óculos de protecção e de olhos e protecção de ouvidos ao usar esta máquina.

**(NL)** Draag steeds oog- en oorbeschermers wanneer u dit toestel gebruikt.



**(GB)** When transporting, checking or adjusting the unit be sure the engine is stopped.

**(F)** Lors du transport, de la vérification ou du réglage de l'appareil, s'assurer que le moteur est arrêté.

**(D)** Seien Sie sicher, daß der Motor aus ist, wenn Sie das Gerät transportieren, prüfen oder warten.

**(I)** Assicuratevi che il motore sia spento quando trasportate, controllate o regolate l'unità.

**(E)** Cuando esté transportando, revisando o ajustando la unidad asegúrese de que el motor esté parado.

**(P)** Ao transportar, verificar ou afinar a unidade, certifique-se de que o motor está parado.

**(NL)** Zorg ervoor dat de motor is uitgeschakeld wanneer u het toestel vervoert, nakijkt of bijregelt.



- Ⓒ Keep people out of the danger zone. This is a circle of 15 meter radius around the unit and operator.
- Ⓕ Eloigner les gens de la zone de danger. Ceci signifie dans une portée d'un cercle d'un rayon de 15 mètres autour de l'appareil et de l'opérateur.
- Ⓓ Halten Sie Personen aus der Gefahrenzone fern. Dies ist ein Gebiet mit 15 Meter Radius um das Gerät und den Benutzer.
- Ⓘ Assicuratevi che le persone circostanti rimangano al di fuori della zona pericolo. Questa è un cerchio dal raggio di 15 metri intorno all'unità e all'operatore.
- Ⓔ Asegúrese de que no haya gente cerca de la zona de peligro. Se trata de un círculo de 15 metros de radio alrededor de la unidad y del operador.
- Ⓖ Mantenha as pessoas abastadas da zona de perigo. A zona de perigo é um círculo com 15 metros de diâmetro, tendo como centro o operador e a unidade.
- Ⓝ Houid personen uit de buurt van de gevarezone. Deze zone beslaat een cirkel met een straal van 15 meter rond het toestel en de bediener.



- Ⓒ Keep hands away from cutting blades.
- Ⓕ Tenir les mains éloignées des lames.
- Ⓓ Nicht in die Schneidmesser greifen.
- Ⓘ Tenere le mani lontano dalle lame.
- Ⓔ No acerque las manos a las cuchillas.
- Ⓖ Mantenha as mãos longe das lâminas de corte.
- Ⓝ Handen uit de buurt van de messen houden.



- Ⓒ Do not touch the hot surface.
- Ⓕ Ne pas toucher la surface chaude.
- Ⓓ Fassen Sie nicht an die heisse Oberfläche.
- Ⓘ Non toccare la superficie calda.
- Ⓔ No toque la superficie caliente.
- Ⓖ Não tocar na face quente.
- Ⓝ Raak nooit deze hete oppervlakte aan.

GB

## CONTENTS

1. Safe Operation	5
2. Specifications	20
3. Installation	23
4. Operating Instructions	26
5. Inspection and Maintenance	39
6. Storage	58



**CAUTION : To avoid serious injury.**

Carefully follow the instructions below to avoid any mistakes. We shall not be held responsible for any accident due to any operational error resulting from negligence in following the instructions, nor for any accident due to repair, remodeling, overhaul, etc., by anyone but our authorized dealers.

F

## TABLE DES MATIERES

1. Fonctionnement sûr	5
2. Spécifications	20
3. Installation	23
4. Mode d'emploi	26
5. Inspection et entretien	39
6. Conservation	58



**ATTENTION : Pour éviter des blessures.**

Suivre attentivement les instructions ci-dessous afin d'éviter toute erreur. Nous ne saurions être tenus pour responsable de tout accident dû à une erreur d'utilisation résultant d'une négligence dans le suivi des instructions, ni pour tout accident provoqué par une réparation, transformation, révision, etc., par une personne autre que nos revendeurs agréés.

D

## INHALT

1. Sichere Bedienung	6
2. Spezifikationen	20
3. Aufstellung	23
4. Bedienungsanweisung	26
5. Inspektion und Wartung	39
6. Lagerung	58



**ACHTUNG : Zur Vermeidung schwerer.**

Verletzungen Um Fehler zu vermeiden, befolgen Sie sorgfältig die untenstehenden Anweisungen. Der Hersteller lehnt jede Verantwortung für Unfälle, die durch das Nichtbefolgen der Anweisungen entstehen, ab. Dieses gilt auch für Unfälle, deren Ursache in der Ausführung von Reparaturen, Umbauten oder Überholungsarbeiten liegt, die durch andere Personen, als die autorisierten Händler, vorgenommen worden sind.

I

## INDICE

1. Uso sicuro	6
2. Specifiche tecniche	20
3. Installazione	23
4. Istruzioni per l'uso	26
5. Ispezione e manutenzione	39
6. Rimessaggio	59



**CAUTELA : Per evitare lesioni pericolose.**

Seguite attentamente le istruzioni fornite qui sotto per evitare potenziali errori. La nostra compagnia non sarà tenuta responsabile per eventuali incidenti causati dalla non osservanza delle istruzioni, né per incidenti causati per lavori di riparazione, smontaggio, revision ecc. se questi vengono effettuati da rivenditori non autorizzati.

E

## INDICE

1. Funcionamiento sin riesgos	7
2. Especificaciones	21
3. Instalación	24
4. Instrucciones de funcionamiento	27
5. Inspección y mantenimiento	40
6. Almacenamiento	59



**PRECAUCIÓN : Para evitar serios daños.**

Siga cuidadosamente las instrucciones que aparecen a continuación para evitar cometer errores. No nos responsabilizamos de cualquier accidente debido a errores en la utilización del aparato, producidos como consecuencia de negligencia a la hora de seguir las instrucciones, ni tampoco de los accidentes producidos por reparaciones, remodelación, desmontaje para inspección, etc. que no sean realizados por distribuidores autorizados.

P

## CONTEÚDO

1. Utilização em Segurança	7
2. Especificações	21
3. Instalação	24
4. Instruções de Operação	27
5. Inspeção e Manutenção	40
6. Armazenamento	60



**ATENÇÃO: Para evitar injúrias sérias.**

Siga cuidadosamente as instruções a seguir para evitar erros. Não nos podemos responsabilizar por quaisquer acidentes causados por erros de operação resultantes de negligência no seguimento das instruções, nem por qualquer acidente causado por reparação, remodelação, revisão etc, executado por outros que não os agentes autorizados.

NL

## INHOUD

1. Vellige bediening	8
2. Technische gegevens	21
3. Installatie	24
4. Richtlijnen i.v.m. bediening	27
5. Nazicht en onderhoud	40
6. Opslag	60



**LET OP : Ter voorkoming van zware verwondingen.**

Volg nauwgezet de richtlijnen hierna om vergissingen te vermijden. Wij kunnen niet verantwoordelijk worden gesteld voor een ongeval dat te wijten is aan een bedieningsfout tengevolge van het niet naleven van de richtlijnen, noch voor een ongeval te wijten aan een reparatie, verbouwing, revisie, enz. die niet werd uitgevoerd door onze erkende dealers.

## 1. Safe Operation

### SAFETY WARNINGS and DEFINITIONS

#### SAFETY ALERT SYMBOL

This is the safety alert symbol. When you see this symbol in this manual, be alert and avoid personal injury.

When accompanied by the words "CAUTION" & "WARNING", it calls your attention to items or operations which can lead to serious injury.



#### UNDERSTAND SIGNAL WORDS and FOLLOW SAFETY INSTRUCTIONS

##### WARNING

You should pay special attention to these instructions since failure to do so could result in injury or death to the operator.

In this manual you will find these "WARNING" signal text.

 **WARNING:** To avoid serious injury.

##### CAUTION

Instructions which, if not followed, could result in mechanical damage or failure.

In this manual you will find these "CAUTION" signal text.

 **CAUTION:** To avoid serious injury.

##### NOTE

This symbol refers to an area or subject of special merit emphasizing either the product's capabilities, common errors in operation, maintenance and instructions which are of special interest.

In This is manual you will find these "NOTE" signal text.

##### NOTE



A circular band with a diagonal slash symbol means whatever is shown is prohibited.

## 1. Fonctionnement sûr

### AVERTISSEMENTS ET DEFINITIONS DE SECURITE

#### SYMBOLE D'ALERTE DE SECURITE

Ceci est le symbole d'alerte de sécurité. Lorsque ce symbole apparaît dans ce manuel, veiller à ne pas provoquer des accidents.

Et lorsque le symbole est accompagné des mots "ATTENTION" & "AVERTISSEMENT", votre attention est attirée sur les éléments ou opérations qui peuvent provoquer des blessures.



#### COMPRENDRE LES MOTS DE SIGNALISATION et SUIVRE LES REGLES DE SECURITE.

##### AVERTISSEMENT

Respecter ces règles, sinon l'utilisateur risque d'être blessé ou tué.

Dans ce manuel, les mots de signalisation "AVERTISSEMENT" sont les suivants.

 **AVERTISSEMENT:** Pour éviter des blessures.

##### ATTENTION

Ce sont des règles qui en cas de non-respect pourraient provoquer des dégâts mécaniques ou une panne.

Dans ce manuel, les mots de signalisation "ATTENTION" sont les suivants.

 **ATTENTION:** Pour éviter des blessures.

##### REMARQUE

Ce symbole se rapporte à un endroit ou un sujet spécial attirant l'attention sur les conditions d'utilisation de la machine ou sur des erreurs commises pendant l'utilisation ou l'entretien, et des règles de sécurité d'intérêt particulier.

Dans ce manuel, les mots de signalisation "REMARQUE" sont les suivants.

##### REMARQUE



Un cercle et une barre oblique signifient une interdiction des choses illustrées.



## 1. Sicure Bedienung

D

### SICHERHEITSHINWEISE UND DEFINITIONEN

#### SICHERHEITS-HINWEIS

Dieses ist das Symbol für Sicherheits-Hinweise. Wann immer Sie dieses Symbol in dieser Bedienungsanleitung sehen, werden Sie auf eine mögliche Gefährdung Ihrer persönlichen Gesundheit hingewiesen.

Wird dieses Symbol von den Worten "ACHTUNG" & "WARNUNG" begleitet, so werden Sie auf solche Gegenstände und Handlungen hingewiesen, die zu schweren Verletzungen führen können.

#### VERSTEHEN SIE DIE BEGRIFFE UND FOLGEN SIE DEN

##### WARNUNG

Sie sollten diese Anweisungen unbedingt beachten, da ansonsten der Bediener verletzt oder getötet werden kann.

In dieser Bedienungsanleitung werden diese "WARNUNGEN" wie folgt verwendet:

 **WARNUNG** : Zur Vermeidung schwerer Verletzungen.

##### ACHTUNG

Anweisungen, die befolgt werden sollten, um Beschädigungen oder Defekte an dem Gerät zu vermeiden.

In dieser Bedienungsanleitung wird dieses "ACHTUNG" wie folgt verwendet:

 **ACHTUNG** : Zur Vermeidung schwerer Verletzungen.

##### HINWEIS

Dieses Symbol bezieht sich auf ein Gebiet oder eine Sache von besonderer Wichtigkeit, die entweder auf besondere Eigenschaften des Gerätes hinweist oder auf häufig gemachte Fehler bei der Bedienung oder Wartung aufmerksam macht, bzw. auf spezielle Anweisungen.

In dieser Bedienungsanleitung werden diese "HINWEISE" wie folgt verwendet:

HINWEIS



Ein Kreis mit Schrägstrich bedeutet, daß das Gezeigte verboten ist.

## 1. Uso sicuro

I

### AVVERTENZE DI SICUREZZA e DEFINIZIONI

#### SIMBOLE D'ALARME DE SECURITE

Questo è il simbolo di avviso di sicurezza. Quando vedete questo simbolo nel manuale delle istruzioni, dovete far attenzione al rischio di lesioni personali.

Se il simbolo è seguito dalle parole "PRECAUZIONE" o "AVVERTIMENTO", dovete far attenzione a componenti o operazioni che possono causare lesioni molto serie.

#### FATE ATTENZIONE ALLE PAROLE DI AVVERTENZA e SEGUITE LE ISTRUZIONI DI SICUREZZA

##### AVVERTENZA

Fate attenzione a queste istruzioni, poichè nel caso contrario è possibile che si verifichino delle lesioni o la morte dell'utente.

Troverete la parola "AVVERTIMENTO" in questo manuale delle istruzioni come segue.

 **AVVERTENZA** : Per evitare lesioni pericolose.

##### CAUTELA

Istruzioni che, se non vengono seguite, potrebbero causare danni meccanici o guasti.

In questo manuale delle istruzioni, troverete la parola "PRECAUZIONE" come segue.

 **CAUTELA** : Per evitare lesioni pericolose.

##### NOTA

Questo simbolo si riferisce ad una zona o ad un soggetto particolare per sottolineare o le capacità del prodotto o agli errori comuni nell'operazione o nella manutenzione oppure pur essere usato per fornire istruzioni di particolare interesse.

In questo manuale delle istruzioni troverete la "NOTA" come segue.

NOTA



Un cerchio e il simbolo della barretta trasversale indicano qualcosa di vietato.

## 1. Funcionamiento sin riesgos

E

### ADVERTENCIAS DE SEGURIDAD Y DEFINICIONES

#### SIMBOLO DE SEGURIDAD

Este es el símbolo de advertencia relativa a la seguridad. Cuando vea este símbolo en el manual, ponga especial atención a la instrucciones para evitar potenciales lesiones personales.

Al aparecer acompañado de las palabras "PRECAUCION Y ADVERTENCIA", este símbolo le advierte a usted de artículos y operaciones que pueden causar serias lesiones.

#### COMPRENDA LAS PALABRAS DE SEÑALIZACION y SIGA LAS INSTRUCCIONES DE SEGURIDAD

##### ADVERTENCIA

Preste especial atención a estas instrucciones; el ignorarlas podrá ser causa de lesiones o muerte.

En este manual usted encontrará la palabra "ADVERTENCIA" de la siguiente forma:

 **ADVERTENCIA** : Para evitar serias lesiones.

##### PRECAUCIÓN

Instrucciones que deben ser seguidas en forma estricta; su omisión podrá causar daños mecánicos o fallas.

En este manual usted encontrará la palabra "PRECAUCION" de la siguiente forma:

 **PRECAUCIÓN** : Para evitar serios daños.

##### NOTA

Este símbolo hace referencia a un área u objeto de especial importancia, destacando las características del producto o los errores comunes de operación o mantenimiento, y las instrucciones que son de especial interés.

En este manual usted encontrará la palabra "NOTA" de la siguiente forma:

##### NOTA



El símbolo del círculo con una línea diagonal significa que lo que se indica está prohibido.

## 1. Utilização em Segurança

P

### DIRECTIVAS DE SEGURANÇA e DEFINIÇÕES

#### SIMBOLO DE ALERTA DE SEGURANÇA

Este é o símbolo de alerta de segurança. Sempre que vir este símbolo no manual, fique alertado para a possibilidade de danos pessoais.

Quando o símbolo aparecer acompanhado pelas palavras "CUIDADO" e "AVISO", pretende chamar a sua atenção para pontos ou operações que poderão dar origem a injúrias sérias.

#### COMPREENDA AS PALAVRAS SINAL e SIGA AS INSTRUÇÕES DE SEGURANÇA

##### AVISO

Deverá prestar atenção a estas instruções pois o caso contrário poderá resultar em injurias ou morte do operador.

Neste manual encontrará estas palavras sinal de "AVISO" como se segue:

 **AVISO** : Para evitar injúrias sérias.

##### ATENÇÃO

Instruções que, não sendo seguidas, poderão resultar em avaria ou falha mecânica.

Neste manual encontrará estas palavras sinal de "CUIDADO" como se segue:

 **ATENÇÃO**: Para evitar injúrias sérias.

##### NOTA

Este símbolo refere-se a uma área ou assunto do qual seja de realçar ou as características do produto ou erros usuais na operação ou manutenção, e instruções de especial interesse.

Neste manual encontrará estas palavras sinal de "NOTA" como se segue:

##### NOTA



Um círculo cruzado por um travessão significa que o que quer que seja demonstrado é proibido.

## VEILIGHEIDSWAARSCHUWINGEN en -DEFINITIES

### VEILIGHEIDSSALARMSYMBOOL

Dit is het veiligheidsalarmsymbool. Wanneer u dit symbool aantreft in de handleiding, wees dan attent en let op voor persoonlijke verwondingen. Wanneer aan het symbool de woorden "OPGELET" en "WAARSCHUWING" worden toegevoegd, vestigt dit de aandacht op voorwerpen of handelingen die aanleiding kunnen geven tot zware verwondingen.



### ZORG ERVOOR DAT U DE SIGNAALWOORDEN BEGRIJPT en VOLG DE VEILIGHEIDSVORSCHRIFTEN

#### WAARSCHUWING

Aan deze richtlijnen moet u bijzonder aandacht besteden, aangezien het negeren ervan kan leiden tot verwonding of zelfs de dood van de bediener. In deze handleiding treft u de volgende signaaltekst aan als "WAARSCHUWING".

 **WAARSCHUWING:** *Ter voorkoming van zware verwondingen.*

#### LET OP

Richtlijnen die, indien niet gevolgd, kunnen leiden tot mechanische schade of defect. In deze handleiding treft u de volgende signaaltekst aan na het woord "OPGELET".

 **LET OP:** *Ter voorkoming van zware verwondingen.*

#### OPMERKING

Dit symbool verwijst naar een zone of een onderwerp dat bijzondere aandacht verdient, waarbij de nadruk wordt gelegd ofwel op de mogelijkheden van het produkt en veel voorkomende fouten in bediening en onderhoud, ofwel op richtlijnen die van bijzonder belang zijn.

In deze handleiding vindt u de volgende signaaltekst als "OPMERKING".

#### OPMERKING



Een cirkel met een diagonale streep betekent dat hetgeen getoond wordt, verboden is.

**GB Safety Rules & Precautions**

**F Règles de sécurité & précautions à prendre**

**D Sicherheitsbestimmungen und Vorsichtsmaßnahmen**

**I Norme di sicurezza e precauzioni**

**E Normas de seguridad y precauciones**

**P Regras de Segurança e Precauções**

**NL Veiligheidsregels & voorzorgsmaatregelen**

Read the operator's manual carefully. There are separate manuals for Shaft and Attachment. Please read both manuals carefully, and understand the functions of machinery and operating suggestion. And be familiar with the controls and the proper use of the unit. How to turn the unit off, and how to unhook the harness quickly in an emergency. **GB**

Lire attentivement le manuel d'instructions. Il existe deux manuels distincts pour la transmission et les accessoires. Merci de lire attentivement les deux manuels séparément et de noter les conditions d'utilisation de la machine et les suggestions d'usage. Soyez au courant des commandes et de l'utilisation appropriée de la machine. Comment arrêter l'appareil et comment décrocher le harnais rapidement en cas d'urgence. **F**

Lesen Sie die Bedienungsanleitung sorgfältig. Es gibt verschiedene Anleitungen für den Schaft und die Anbauteile. Bitte lesen Sie beide Anleitungen sorgfältig bis Sie die empfohlene Funktion und Arbeitsweise des Gerätes verstanden haben. Machen Sie sich mit den Kontrollhebeln und Knöpfen und mit dem ordnungsgemäßen Gebrauch des Gerätes vertraut. Auch wie die Maschine ausgeschaltet wird und wie Sie den Tragegurt im Notfall schnell ablegen. **D**

Leggere attentamente il manuale operativo. Esistono manuali separati per motore e attacco. Leggere attentamente entrambi i manuali e comprendere il funzionamento della macchina e i suggerimenti operativi. Familiarizzare con i controlli e con un uso appropriato della macchina. Come spegnere la macchina, come sbloccare rapidamente la bretella in caso di emergenza. **I**

Lea el manual de instrucciones atentamente. Existen manuales independientes para el mango y los accesorios. Lea los dos manuales atentamente para entender las funciones del aparato y las sugerencias de uso. Familiarícese con los controles y el uso adecuado de la unidad, cómo apagar el aparato y cómo desenganchar el arnés en caso de emergencia. **E**

Leia o manual do operador com cuidado. Existem manuais separados para o veio e componentes. Por favor, leia os manuais com atenção, compreenda as funções das máquinas e sugestões de funcionamento. Esteja familiarizado com os controles e o uso adequado da máquina. Veja como a desligar e desembaraçar-se rapidamente numa situação de emergência. **P**

Lees de gebruikershandleiding zorgvuldig. Er bestaan aparte handleidingen voor de machine en voor het accessoire. Lees beide handleidingen zorgvuldig, zorg ervoor dat u de functies van het toestel en de gebruiksaanwijzingen goed begrijpt. Maak uzelf de bediening en het correcte gebruik van het apparaat eigen: het is van belang dat u weet hoe u het toestel afzet en het harnas snel verwijdert in geval van nood. **NL**

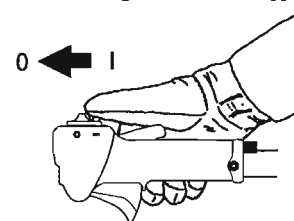
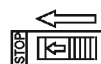

**GB A. Dress**

**F A. Vêtements**

**D A. Kleidung**

**I A. Vestiti e accessori**

**E A. Poda**

**P A. Vestuário**

**NL A. Kledij**

**⚠ WARNING : To avoid serious injury.**

1) There is a great risk to eyes from thrown objects. Always wear proper eye protection in accordance with AS1337 (ANSI Standard Z87.1). **GB**

**⚠ AVERTISSEMENT : Pour éviter des blessures.**

1) Il y a un risque important de perte de l'oeil provoquée par des objets projetés. Porter toujours un appareil de protection des yeux approprié conformément à la norme ANSI Z87.1. **F**

**⚠ WARNUNG : Zur Vermeidung schwerer Verletzungen.**

1) Eine große Gefahr besteht, daß herumfliegende Teile Ihre Augen verletzen. Tragen Sie immer ausreichenden Augenschutz nach dem ANSI Standard Z87.1. (bzw. mit "GS"-Zeichen). **D**

**⚠ AVVERTENZA : Per evitare lesioni pericolose.**

1) Oggetti gettati possono costituire rischio di perdita della vista. Portate sempre degli occhiali di protezione in conformità con lo standard ANSI Z87.1. **I**

**⚠ ADVERTENCIA : Para evitar serias lesiones.**

1) Existe un riesgo elevado de sufrir heridas en los ojos debido a los objetos que salen arrojados durante la utilización de la unidad. Utilice siempre una protección adecuada para los ojos, según la norma ANSI Z87.1. **E**

**⚠ AVISO : Para evitar injúrias sérias.**

1) Existe um grande risco de serem causadas lesões oculares por objectos arremessados. Use sempre uma protecção ocular adequada, de acordo com a Norma ANSI Z87.1. **P**

**⚠ WAARSCHUWING : Ter voorkoming van zware verwondingen.**

1) Uw ogen lopen groot gevaar wegens in het rond vliegende voorwerpen. Draag steeds aangepaste oogbeschermers in overeenstemming met AS1337 (ANSI-norm Z87.1). **NL**

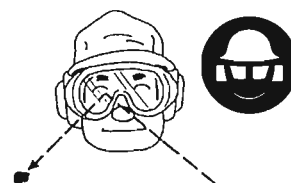

**NOTE****(GB)**

2) Dress in long pants and wear boots or safety shoes. Wear leg guards when cutting large or thorny material.

**REMARQUE****(F)**

2) Porter des pantalons longs et des bottes ou chaussures de sécurité. Porter des protège-jambes lors de la découpe de matériaux gros ou épineux.

**HINWEIS****(D)**

2) Ziehen Sie sich lange Hosen und Stiefel, oder besser: Sicherheitsschuhe, an. Schützen Sie Ihre Beine, wenn Sie große oder dornige Sachen schneiden.

**NOTA****(I)**

2) Indossate dei pantaloni e degli stivali oppure delle scarpe di protezione. Portate delle protezioni per le gambe quando tagliate del materiale grosso o spinoso.

**NOTA****(E)**

2) Lleve pantalones largos y botas o zapatos cerrados. Lleve protectores para las piernas cuando esté cortando malezas de gran envergadura o espinosas.

**NOTA****(P)**

2) Use calças compridas e botas ou sapatos de segurança. Use protectores nas pernas quando estiver a cortar materiais de grandes dimensões ou materiais agrestes.

**OPMERKING****(NL)**

2) Draag een lange broek en laarzen of veiligheidsschoenen. Draag beenbeschermers wanneer u groot of stekelig materiaal wegmaait.



- ⊘ 3) DO NOT wear open-toed shoes or go barefoot or barelegged. DO NOT wear loose or dangling clothing, neckties, scarfs, or jewelry which could be caught in the unit or the vegetation. **(GB)**  
 4) Secure hair under hat.

- ⊘ 3) Ne pas porter des chaussures à bout ouvert ou ne pas être pieds-nus ou à jambes nues. Ne pas porter des vêtements desserrés ou amples, des cravates, écharpes ou de bijoux qui pourraient être coincés dans l'appareil ou les broussailles. **(F)**  
 4) Attacher les cheveux à un niveau au-dessus des épaules.

- ⊘ 3) Nie Sandalen tragen oder barfuß oder mit kurzen Hosen arbeiten. Tragen Sie keine lockere oder flatternde Kleidung, keine Halstücher oder Schals und keinen Schmuck, der sich in dem Gerät oder in dem Gebüsch vergangen kann. **(D)**  
 4) Sichern Sie Ihr Haar so, daß es höchsten bis zur Schulter reicht.

- ⊘ 3) Non indossate delle scarpe dalla punta aperta, né camminate scalze o a gambe nude. Non portate mai dei vestiti sciolti o svolazzanti, cravatte, sciarpe o gioielli che potrebbero incepparsi nell'unità o nella sezione inferiore. **(I)**  
 4) Legate i capelli affinché siano al di sopra del livello delle spalle.

- ⊘ 3) No utilice zapatos que dejen libres los dedos de los pies, ni vaya descalzo, ni con las piernas descubiertas. No lleve ropa que le quede suelta ni holgada, ni corbatas, pañuelos, o joyas que se pudieran ver atrapadas en la unidad o en la maleza. **(E)**  
 4) Recójase el pelo, asegurándose de que quede por encima de sus hombros.

- ⊘ 3) Não use sapatos abertos nem trabalhe descalço ou com as pernas expostas. Não use roupas soltas ou muito largas, nem colares, lenços ou jóias que se possam prender na unidade ou na escova. **(P)**  
 4) Prenda o cabelo de forma a mantê-lo acima da altura dos ombros.

- ⊘ 3) Draag GEEN schoeisel dat open is aan de tenen en bedien het toestel evenmin blootsvoets of met blote benen. Draag GEEN losse of wapperende kleren, stropdas, sjaal of juwelen die klem kunnen raken in het toestel of de planten. **(NL)**  
 4) Bescherm uw haar met een hoofddeksel.

**(GB) B. Environmental Precautions****(E) B. Precauciones ambientales****(F) B. Précautions complémentaires****(P) B. Precauções com o Ambiente****(D) B. Sonstige Vorsichtsmaßnahmen****(NL) B. Voorzorgsmaatregelen met****(I) B. Precauzioni ambientali****betrekking tot de omgeving**

- ⊘ 1) NEVER allow children to operate or play with the machine. NEVER allow anyone to use the unit without proper instruction. **(GB)**

- ⊘ 1) Ne jamais permettre aux enfants d'utiliser ou de jouer avec l'appareil. Ne jamais laisser personne utiliser l'appareil sans connaissance appropriée. **(F)**

- ⊘ 1) Lassen Sie nie Kinder mit dem Gerät arbeiten oder spielen. Erlauben Sie auf keinen Fall, daß jemand das Gerät benutzt, ohne sich vorher genau die Bedienungsanleitung durchgelesen zu haben. **(D)**

- ⊘ 1) Non lasciate mai che dei bambini usino o giochino con l'unità. Non permettete che nessuno usi unità senza avere ricevuto le adeguate istruzioni. **(I)**

- ⊘ 1) No permita nunca que los niños utilicen o juegen con la unidad. No permita nunca que nadie utilice la unidad sin haber aprendido a hacerlo previamente. **(E)**

- ⊘ 1) Não permita em circunstância nenhuma que crianças brinquem ou operem a unidade. Nunca deixe ninguém usar a unidade sem estar convenientemente preparado. **(P)**

- ⊘ 1) Laat NOOIT kinderen de machine bedienen of met de machine spelen. Laat het toestel NOOIT gebruiken door iemand die niet op de hoogte is van de richtlijnen. **(NL)**



- ⚠ WARNING : To avoid serious injury.** (GB)  
2) Keep people out of the danger zone. This is a circle of 15 meter radius around the unit and operator.
- ⚠ AVERTISSEMENT : Pour éviter des blessures.** (F)  
2) Eloigner les gens de la zone de danger, à savoir en dehors d'un cercle d'un rayon de 15 mètres autour de l'appareil et de l'opérateur.
- ⚠ WARNUNG : Zur Vermeidung schwerer Verletzungen.** (D)  
2) Halten Sie Personen aus der Gefahrenzone fern. Dies ist ein Gebiet mit 15 Meter Radius um das Gerät und den Benutzer.
- ⚠ AVVERTENZA : Per evitare lesioni pericolose.** (I)  
2) Assicuratevi che le persone circostanti rimangano al di fuori della zona pericolo. Questa è un cerchio dal raggio di 15 metri intorno all'unità e all'operatore.
- ⚠ ADVERTENCIA : Para evitar serias lesiones.** (E)  
2) Asegúrese de que no haya gente cerca de la zona de peligro. Se trata de un círculo de 15 metros de radio alrededor de la unidad y del operador.
- ⚠ AVISO : Para evitar injúrias sérias.** (P)  
2) Mantenha as pessoas abastadas da zona de perigo. A zona de perigo é um círculo com 15 metros de diâmetro, tendo como centro o operador e a unidade.
- ⚠ WAARSCHUWING : Ter voorkoming van zware verwondingen.** (NL)  
2) Houd personen uit de buurt van de gevarezone. Deze zone beslaat een cirkel met een straal van 15 meter rond het toestel en de bediener.

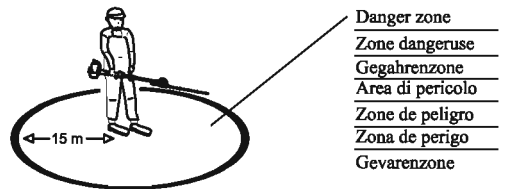

- ⊘ 3) Operate only where firm footing is assured. DO NOT operate from a ladder or any other place where use of hands would ordinarily be necessary to prevent falls. (GB)
- ⊘ 3) Ne l'utiliser que lorsque les pieds reposent fermement sur le sol. NE PAS utiliser sur une échelle ou un autre endroit où l'utilisation des mains sera nécessaire afin d'éviter une chute. (F)
- ⊘ 3) Arbeiten Sie nur dort, wo Sie sicheren Stand haben. NICHT von Leitern aus arbeiten. Ebenfalls nicht von anderen Standorten, bei denen Sie normalerweise Ihre Hände für einen sicherem Halt brauchen, arbeiten. (D)
- ⊘ 3) Usate l'unità soltanto dove potete essere sicuri che la stabilità sia ferma. NON usate l'unità su una scala o in un altro luogo dove l'uso delle mani sarebbe normalmente necessario per prevenire un'eventuale caduta. (I)
- ⊘ 3) Utilice la unidad únicamente allí donde pueda pisar con firmeza. No opere la unidad desde una escalera, o en cualquier otro lugar donde tenga que utilizar las manos para evitar caídas. (E)
- ⊘ 3) Opere a unidade apenas onde possa caminhar firmemente. NUNCA opere de cima de um escadote ou de outros locais onde normalmente seria necessário servir-se das mãos para evitar cair. (P)
- ⊘ 3) Bedien het toestel enkel wanneer u vaste grond onder de voeten heeft. Bedien het toestel NIET van op een ladder of een andere plaats waar u uw handen nodig heeft om een eventuele val te voorkomen. (NL)
- ⊘ 4) DO NOT operate under the influence of alcohol, drugs, medications or substances which can affect your vision, dexterity or judgement. You must be good physically and mentally health in order to operate safely. (GB)
- ⊘ 4) Ne pas utiliser sous l'effet de l'alcool, des drogues, des médicaments ou substances qui peuvent affecter la vision, la dextérité et le jugement. Il faut être en bonne condition physique et mentale afin d'utiliser l'appareil avec sécurité. (F)
- ⊘ 4) Benutzen Sie das Gerät nie, wenn Sie unter dem Einfluß von Alkohol, Drogen, Medikamenten oder anderen Stoffen stehen, die Ihre Sicht, Geschicklichkeit oder Lageeinschätzung beeinflussen. Sie müssen in guter körperlicher und geistiger Verfassung sein, um das Gerät sicher bedienen zu können. (D)
- ⊘ 4) Non operate mai quest'unità sotto l'influenza dell'alcool, di droghe, di medicine o di altre sostanze che potrebbero influire negativamente sulla vostra vista, abilità e giudizio. Dovete essere in un buon stato di salute fisica e mentale per poter usare l'unità in modo sicuro. (I)
- ⊘ 4) No utilice la unidad si ha ingerido alcohol, medicamentos, drogas o sustancias que puedan afectar a su visión, destreza o discernimiento. Para operar la unidad debe encontrarse en perfectas condiciones de salud mental y física. (E)
- ⊘ 4) Não opere a unidade sob influência de álcool, drogas, medicamentos ou substâncias que possam afectar a sua visão, destreza ou raciocínio. Deverá estar em boa forma física e mental para a operar em segurança. (P)
- ⊘ 4) Bedien het toestel NIET onder invloed van alcohol, verdovende middelen, geneesmiddelen en of substanties die een nefaste invloed kunnen hebben op uw gezichtsvermogen, vaardigheid of beoordelingsvermogen. U moet in goede lichamelijke en geestelijke toestand verkeren om het toestel veilig te kunnen bedienen. (NL)

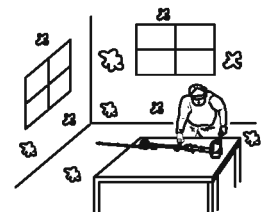

- GB C. Strictly no fire
- F C. Feu strictement interdit
- D C. NIE Feuer!
- I C. Assolutamente niente fuoco

- E C. Evite la posibilidad de incendios
- P C. Regras contra fogo
- NL C. Vuur is een absolute vijand

**⚠ WARNING : To avoid serious injury.** (GB)  
 Handle petrol with care. It is highly flammable.  
 1) Move at least three meters away from the fueling point before starting engine.

---

**⚠ AVERTISSEMENT : Pour éviter des blessures.** (F)  
 Manipuler l'essence avec précaution. Elle est très inflammable.  
 1) S'éloigner à au moins 3 mètres du point de ravitaillement avant de démarrer le moteur.

---

**⚠ WARNUNG : Zur Vermeidung schwerer Verletzungen.** (D)  
 Seien Sie vorsichtig im Umgang mit dem Treibstoff. Er ist leicht entzündlich.  
 1) Bevor Sie starten, sollten Sie sich mindestens drei Meter von der Stelle entfernen, an der Sie aufgetankt haben.

---

**⚠ AVVERTENZA : Per evitare lesioni pericolose.** (I)  
 Maneggiate la benzina con cura. E' altamente infiammabile.  
 1) Allontanatevi tre metri almeno dal luogo dove tenete il combustibile prima accendere il motore.

---

**⚠ ADVERTENCIA : Para evitar serias lesiones.** (E)  
 Maneje con cuidado la gasolina. Es altamente inflamable.  
 1) Aléjese al menos tres metros del punto donde haya llenado el depósito antes de arrancar el motor.

---

**⚠ AVISO : Para evitar injurias sérias.** (P)  
 Manuseie a gasolina com cuidado, pois é altamente inflamável.  
 1) Afaste-se pelo menos três metros do local onde manuseou o combustível antes de pôr o motor em funcionamento.

---

**⚠ WAARSCHUWING : Ter voorkoming van zware verwondingen.** (NL)  
 • Behandel de benzine voorzichtig.  
 • Hij is uiterst ontvlambaar.  
 1) Ga minstens drie meter van het brandstofvulpunt staan vóór u de motor start.

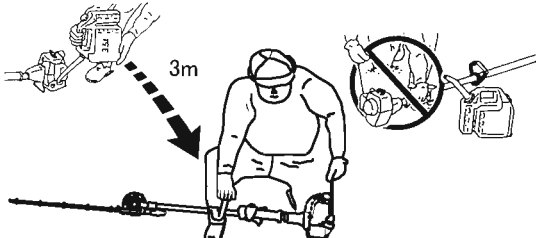

**⚠ WARNING : To avoid serious injury.** (GB)  
 2) DO NOT remove the fuel cap when engine is still warm or running.  
 3) Eliminate all sources of sparks or flame (including smoking, open flames, or work that could cause sparks) in the areas where fuel is mixed, poured, or stored.

---

**⚠ AVERTISSEMENT: Pour éviter des blessures.** (F)  
 2) Ne pas retirer le bouchon du réservoir d'essence lorsque le moteur est encore chaud ou lorsqu'il tourne encore.  
 3) Eliminer toute source d'étincelles ou flamme (y compris la fumée, des flammes nues ou des travaux provoquant des étincelles) dans les endroits où l'essence est mélangée, versée ou stockée.

---

**⚠ WARNUNG : Zur Vermeidung schwerer Verletzungen.** (D)  
 2) Entfernen Sie nie den Tankdeckel, wenn der Motor noch warm ist, oder läuft.  
 3) Beseitigen Sie alle möglichen Quellen von Flammen oder Funken, (also Rauchen, offene Flammen und anderes, das Funken verursachen kann) wenn Sie mit Benzin hantieren.

---

**⚠ AVVERTENZA : Per evitare lesioni pericolos.** (I)  
 2) Non toccate il coperchio del serbatoio mentre il motore è ancora caldo o acceso.  
 3) Eliminate tutte le sorgenti di scintille o incendi (comprese le sigarette, i fuochi vivi ed i componenti che potrebbero causare scintille) nella zona dove mescolate, versate o immagazzinate il combustibile.

---

**⚠ ADVERTENCIA : Para evitar serias lesiones.** (E)  
 2) No quite la tapa del depósito de combustible cuando el motor esté todavía caliente o funcionando.  
 3) Elimine toda posibilidad de que se produzca fuego o chispas (incluyendo cigarros encendidos, llamas declaradas, o actividades que pudieran producir chispas) en la zona donde esté mezclando el combustible, llenando el depósito o almacenando el combustible.

---

**⚠ AVISO : Para evitar injurias sérias.** (P)  
 2) Não retire a tampa do depósito de combustível enquanto o motor estiver em funcionamento ou se estiver ainda quente.  
 3) Elimina todas as fontes de faíscas ou chamas (incluindo cigarros, chamas abertas, ou trabalho que possa produzir faíscas) nas áreas.

---

**⚠ WAARSCHUWING : Ter voorkoming van zware verwondingen.** (NL)  
 2) Verwijder de brandstofdop NIET terwijl de motor nog warm is of nog draait.  
 3) Elimineer alle bronnen van vonken of vlammen (ook roken, open vlammen of werkzaamheden die vonken kunnen veroorzaken) in de omgeving waar brandstof wordt gemengd, uitgegoten of opgeslagen.

- 4) Always stop the engine to refuel the tank. (GB)  
 5) Handle in a clean and cleared place and away from fire.

- 4) Toujours stocker l'essence dans un conteneur agréé. (F)  
 5) Manipuler à un endroit propre et dégagé et éloigné du feu.

- 4) Lagern Sie das Benzin immer in geprüften Behältern. (D)  
 5) Nur in sauberen und feuerfreien Räumen umfüllen.

- 4) Tenete sempre la benzina in un contenitore approvato. (I)  
 5) Maneggiate la benzina in un luogo pulito, vuoto, lontano dal fuoco.

- 4) Deje siempre la gasolina en un contenedor adecuado. (E)  
 5) Almacénela en lugares limpios y libres de obstáculos y lejos de la presencia de fuego.

- 4) Guarde sempre a gasolina num recipiente apropriado. (P)  
 5) Manuseie a gasolina num local limpo e arejado, longe do fogo.

- 4) Stop de motor steeds als u de tank wil bijvullen. (NL)  
 5) Ga tewerk in een propere en vrije ruimte, weg van vuur.

- 6) DO NOT smoke while handling fuel. (GB)

- 6) Ne pas fumer pendant la manipulation de l'essence. (F)

- 6) Nicht rauchen, wenn Sie mit Benzin arbeiten. (D)

- 6) Non fumate mentre maneggiate il combustibile. (I)

- 6) No fume mientras esté cerca de la gasolina. (E)

- 6) Não fume enquanto estiver a manusear o combustível. (P)

- 6) Rook NIET tijdens het werken met brandstof. (NL)



- 7) Always store petrol in an approved container. (GB)

- 7) Toujours arrêter le moteur pour le remplissage du réservoir. (F)

- 7) Immer den Motor ausstellen, wenn Sie den Tank aduffüllen. (D)

- 7) Fermate sempre il motore per riempire il serbatoio. (I)

- 7) Pare siempre el motor para llenar el depósito. (E)

- 7) Páre sempre o motor antes de reabastecer. (P)

- 7) Bewaar benzine steeds in een daartoe voorzien vat. (NL)

- 8) DO NOT refuel a hot engine. Wait until the engine has cooled down. (GB)  
 9) Avoid spilling fuel or oil. Spilt fuel should always be wiped up.  
 10) Mix, pour, and store petrol in an approved marked container and in a well ventilated area.

- 8) Ne pas ravitailler un moteur chaud. Attendre jusqu'à ce que le moteur ait refroidi. (F)  
 9) Eviter de renverser de l'essence ou de l'huile. De l'essence renversée doit toujours être essuyée.  
 10) Mélanger, verser et stocker l'essence dans un conteneur agréé, marqué et dans des endroits bien ventilés.

- 8) Nie bei einem heißen Motor tanken. Warten Sie, bis sich der Motor abgekühlt hat. (D)  
 9) Verschütten Sie keinen Treibstoff und kein Öl. Ausgegossenes Benzin sollte immer aufgewischt werden.  
 10) Mischen, gießen und lagern Sie das Benzin nur in geprüften und gekennzeichneten Behältern, und nur in gut belüfteten Orten.

- 8) Non riempite il serbatoio se il motore è ancora caldo. Aspettate finché non si raffredderà il motore. (I)  
 9) Fate attenzione a non far cadere delle gocce di benzina o olio sul pavimento. Eventuali tracce di combustibile devono essere rimosse immediatamente.  
 10) Mescolate, versate e immagazzinate il combustibile in un contenitore approvato e marcato in un luogo ben ventilato.

- 8) No llene el depósito cuando el motor esté caliente. Espere hasta que el motor se hay enfriado. (E)  
 9) Evite que el combustible o el aceite se derramen. Limpie siempre el combustible derramado.  
 10) Mezcle, vierta y almacene el combustible en un contenedor señalizado convenientemente y adecuado al efecto y en una bien ventilada.

- 8) Não reabasteça enquanto o motor estiver quente. Espere até que o motor arrefeça. (P)  
 9) Evite derramar combustível ou óleo. O combustível derramado deverá sempre ser limpo.  
 10) Misture, verta e guarde o combustível num recipiente apropriado, devidamente marcado e numa área bem ventilada.

- 8) Vul GEEN warme motor bij. Wacht tot de motor is afgekoeld. (NL)  
 9) Vermijd morsen van brandstof of olie. Gemorste brandstof moet steeds worden opgeveegd.  
 10) Mengen, uitgieten en opslaan van benzine moet gebeuren in een daartoe goedgekeurd vat en in een goed verluchte ruimte.



**GB D. Checks before starting**

**F D. Vérifications avant démarrage**

**D D. Prüfen vor dem Start**

**I D. Controlli da effettuare prima di cominciare**

**E D. Revisiones antes de arrancar la unidad**

**P D. Verificações antes do Arranque**

**NL D. Controlepunten vóór het starten**

1) Adjust the handle to a position for comfort and keep good balance as recommended in this manual. **GB**

1) Ajuster la poignée sur une position assurant un bon confort et un bon équilibre comme recommandé dans le manuel. **F**

1) Bringen Sie den Griff in eine Stellung, die bequem ist, und gutes Gleichgewicht bietet, so wie es in diesem Handbuch beschrieben wird. **D**

1) Regolate la maniglia nella posizione che offre una comoda lavorazione e un buon equilibrio, seguendo le raccomandazioni di questo libretto delle istruzioni. **I**

1) Ajuste el mango en la posición adecuada para que sea cómodo de manejar y para que permita conservar bien el equilibrio, tal como este manual recomienda. **E**

1) Ajuste o manípulo para uma posição confortável e de equilíbrio conforme recomendado neste manual. **P**

1) Zet de hendel in een comfortabele stand en zorg dat u goed in evenwicht staat, zoals wordt aangeraden in deze handleiding. **NL**

2) Make sure the unit is assembled properly. **GB**

2) S'assurer que l'appareil est correctement monté. **F**

2) Seien Sie sicher, daß das Gerät richtig zusammengesetzt ist. **D**

2) Assicuratevi che l'unità sia stata assemblata nel modo corretto. **I**

2) Asegúrese de que la unidad haya sido montada adecuadamente. **E**

2) Certifique-se de que a unidade está devidamente montada. **P**

2) Controleer of het toestel goed in elkaar steekt. **NL**

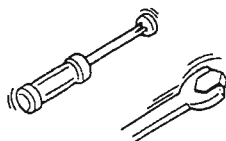

3) Always use a harness if provided with the unit. Balance the unit as recommended by adjusting the position of the harness clamp on the shaft. **GB**

3) Toujours utiliser un attelage lorsqu'il est fourni avec l'appareil. Equilibrer l'appareil selon les recommandations en ajustant la position du point d'attache du harnais sur le tube. **F**

3) Immer den Gurt benutzen, wenn einer mitgeliefert wird. Balancieren Sie das Gerät, wie beschrieben, indem Sie den Anschluß für den Gurt verstellen. **D**

3) Usate sempre il complesso dei fili in dotazione con l'unità. Posizionate l'unità secondo le raccomandazioni regolando la posizione del morsetto del complesso dei fili sull'asta. **I**

3) Utilice siempre un arnés cuando se suministre uno con la unidad. Equilibre la unidad como se recomienda, ajustando la posición adecuada de la abrazadera del arnés en el eje. **E**

3) Use o arnés sempre que este seja fornecido com a unidade. Equilibre a unidade de acordo com as instruções, ajustando a posição do gancho do arnés na lança. **P**

3) Gebruik steeds een harnas als dit bij het toestel is geleverd. Breng het toestel in evenwicht, overeenkomstig met de richtlijnen, door de positie van de harnasklem op de steel bij te regelen. **NL**

**WARNING : To avoid serious injury.** **GB**

4) Hold the unit down firmly so you may not lose control while cranking. If not held down properly, the engine could pull you off balance or swing the cutting line into an obstruction or your body.

**AVERTISSEMENT : Pour éviter des blessures.** **F**

4) Maintenir l'appareil fermement vers le bas, afin de ne pas perdre le contrôle pendant le démarrage au lanceur. S'il n'est pas tenu correctement, le moteur pourrait vous déséquilibrer et vous blesser.

**WARNUNG : Zur Vermeidung schwerer Verletzungen.** **D**

4) Halten Sie das Gerät fest, so daß Sie die Kontrolle über das Gerät nicht verlieren. Wenn Sie es nicht fest nach unten halten, kann das Gerät Sie von den Füßen reißen oder das Schneideband kann in ein Hindernis oder Ihren Körper schneiden.

**AVVERTENZA : Per evitare lesioni pericolose.** **I**

4) Tenete l'unità giù in una presa stretta affinché non perdiate il controllo durante la messa in moto, altrimenti, il motore potrebbe far sì che voi perdeste l'equilibrio oppure far girare il filo tagliente in modo tale che esso tagli qualche oggetto oppure una parte del vostro corpo.

**ADVERTENCIA : Para evitar serias lesiones.** **E**

4) Sostenga la unidad firmemente, para no perder el control de la misma durante el arranque. Si no la sostiene correctamente, el motor odria hacerle perder el equilibrio o desplazar la línea de corte produciendo una obstrucción de su propio cuerpo.

**AVISO : Para evitar injúrias sérias.** **P**

4) Mantenha firmemente a unidade contra o chão, por forma a não perder o controle, enquanto dá o arranque. Se a unidade não estiver firmemente segura o motor poderá fazê-lo perder o equilíbrio ou enrolar a linha num obstáculo ou no seu corpo.

**WAARSCHUWING: Ter voorkoming van zware verwondingen.** **NL**

4) Richt het toestel stevig naar beneden, zodat u de controle niet verliest wanneer de machine zwenkt. Als het toestel niet naar omlaag is gericht zoals het hoort, brengt de motor u mogelijk uit evenwicht of slingert hij de snijdraad tegen een hindernis of tegen uw lichaam.



- ⊗ 5) NEVER operate the unit without proper guards, shields or other safety protective devices in place and properly connected. Inspect to determine that these safety devices are installed properly, are in good condition and operate properly. If the condition or operation of these devices are abnormal, they must be repaired or replaced before using the unit. (GB)
- 6) Make sure the cutting head stops turning when the throttle trigger is released and the engine runs at idle speed.
- 
- ⊗ 5) Ne jamais utiliser l'appareil sans mise en place et fixations correctes des protections, blindages ou autres dispositifs de protection. Vérifier pour déterminer si ces dispositifs de sécurité sont correctement installés, sont bien réparés et fonctionnent correctement. S'il y a une doute sur l'état ou le fonctionnement de ces dispositifs, ils doivent être réparés ou remplacés avant l'utilisation de l'appareil. (F)
- 6) S'assurer que l'outil de coupe s'arrête de tourner lorsque la gâchette d'accélérateur est relâché et le moteur tourne au ralenti.
- 
- ⊗ 5) Arbeiten Sie nicht, wenn die Schilder, Schutzeinrichtungen oder sonstiges nicht eingebaut sind. Prüfen Sie, ob diese Sicherheitsschilder richtig installiert sind, ob sie in gutem Zustand sind und auch funktionieren. Wenn der Zustand dieser Teile fragwürdig sein sollte, müssen sie repariert oder ersetzt werden, ehe Sie das Gerät benutzen. (D)
- 6) Achten Sie darauf, daß der Schneidekopf sich mehr dreht, wenn Sie den Gashebel loslassen und der Motor im Leerlauf läuft.
- 
- ⊗ 5) Non usate mai l'unità senza le protezioni, gli schermi e gli altri componenti di protezione installati e correttamente collegati. Ispezionate l'unità per assicurarvi che questi componenti di sicurezza siano stati installati corretta mente e che siano in un buon stato di lavoro, quindi usate l'unità nel modo appropriato. Nel caso in cui la condizione o il funzionamento di questi componenti fosse dubbioso, sarà necessario riparare o sostituire gli stessi prima di usare l'unità. (I)
- 6) Assicuratevi che la testina tagliante smette di girare quando rilasciate il manetta di accelerazione e che il motore giri alla velocità del fermo motore.
- 
- ⊗ 5) No opere nunca la unidad sin llevar las protecciones adecuadas, o cualquier dispositivo de protección cercano y llevarlos adecuadamente sobre sí. Inspeccione la zona para determinar que tales dispositivos de protección están adecuadamente instalados, en perfectas condiciones de uso y que se estén utilizando correctamente. Si las condiciones o la utilización de estos dispositivos es dudosa, deberán ser reparados o sustituidos por otros antes de utilizar la unidad. (E)
- 6) Asegúrese de que las cabezas cortadoras dejan de girar cuando se libere el activador de estrangulación, y el motor empiece a marchar en vacío.
- 
- ⊗ 5) Nunca opere a unidade sem que as protecções, escudos ou outros elementos de protecção estejam devidamente montados. Proceda a uma inspeção para se assegurar de que estes equipamentos estão devidamente montados, se estão em boas condições e se estão a funcionar bem. Se o estado destes elementos levantar dúvidas, estes deverão ser reparados ou substituídos antes de se usar a unidade. (P)
- 6) Certifique-se de que a cabeça de corte pára de girar quando se solta o alavanca do acelerador e o motor fica a trabalhar ao ralenti.
- 
- ⊗ 5) Bedien het toestel NOOIT zonder de aangepaste bescherming, afschermkappen of andere beschermende veiligheidsvoorzieningen die op de juiste plaats en goed zijn bevestigd, in goede staat verkeren en functioneren zoals het hoort. Als de staat of de werking van dergelijke voorzieningen abnormaal is, moeten ze worden gerepareerd of vervangen vóór u het toestel gebruikt. (NL)
- 6) Controleer of de snijkop ophoudt met draaien wanneer de gashendel wordt losgelaten en de motor stationair draait.
- 
- ⊗ 7) DO NOT use any accessory or attachment other than those supplied by the manufacturer for use with this particular unit. (GB)
- 8) Use only for jobs explained in this manual.
- 9) Inspect the entire unit before using each time for worn, loose, or damaged parts. DO NOT use until the unit is in proper working order.
- ⊗ 10) DO NOT attach any blade to a unit without proper installation of all required parts.
- 
- ⊗ 7) Ne pas utiliser n'importe quel accessoire ou fixation autre que ceux fournis par le fabricant pour être utilisé avec cet appareil particulier. (F)
- 8) Utiliser seulement pour des travaux expliqués dans ce manuel.
- 9) Contrôler les pièces usées, desserrées ou endommagées de l'appareil entier avant chaque utilisation. Ne pas utiliser l'appareil avant qu'il soit en bon état de fonctionnement.
- ⊗ 10) Ne pas fixer la lame à l'appareil sans l'installation correcte de toutes les pièces nécessaires.
- 
- ⊗ 7) Benutzen Sie nie Zubehör oder Teile, die nicht von dem Hersteller für dieses spezielle Gerät geliefert worden sind. (D)
- 8) Nur für Arbeiten benutzen, die in diesem Handbuch beschrieben sind.
- 9) Untersuchen Sie das Gerät vor jedem Gebrauch nach abgenutzten, lockeren oder beschädigten Teilen. Benutzen Sie das Gerät nur, wenn es in gutem Zustand ist.
- ⊗ 10) Montieren Sie kein Messer an das Gerät, ohne auch alle anderen erforderlichen Teile ordnungsgemäß montiert zu haben.
- 
- ⊗ 7) Non usate alcun accessorio o attacco differente da quelli in dotazione dal fabbricante insieme a quest'unità particolare. (I)
- 8) Usate l'unità soltanto per i lavori descritti in questo libretto delle istruzioni.
- 9) Ispezionate l'intera unità prima dell'uso per localizzare eventuali parti consumate, sciolte o danneggiate. Non usate l'unità finché essa non sarà in una buona condizione operativa.
- ⊗ 10) Non fissate una lama nell'unità senza aver installato tutti i componenti richiesti in modo corretto.
- 
- ⊗ 7) No utilice ningún accesorio ni sujeción diferente de las proporcionadas por el fabricante para ser utilizado con esta unidad en particular. (E)
- 8) Utilicela sólo para el tipo de trabajo que este manual detalla.
- 9) Inspeccione toda la unidad antes de utilizarla por si descubre piezas desgastadas, sueltas o dañadas. No utilice la unidad hasta que se encuentre en perfectas condiciones de funcionamiento.
- ⊗ 10) No conecte ninguna cuchilla a una unidad sin antes haber instalado todas las piezas necesarias.
- 
- ⊗ 7) Não use qualquer acessório que não os fornecidos pelo fabricante para este unidade específica. (P)
- 8) Utilize a unidade exclusivamente para os trabalhos explicados neste manual.
- 9) Inspeccione completamente a unidade antes de cada uso, para detecção de peças danificadas, soltas ou desgastadas. Não use enquanto a unidade não estiver em boas condições de funcionamento.
- ⊗ 10) Nunca aplique nenhuma lâmina a um aparelho sem instalar devidamente todas as peças.
- 
- ⊗ 7) Gebruik GEEN toebehoren of opzetstukken die niet door de fabrikant worden geleverd voor specifiek gebruik met dit toestel. (NL)
- 8) Gebruik de machine enkel voor de werkzaamheden beschreven in deze handleiding.
- 9) Kijk telkens vóór gebruik het volledige toestel na op versleten, losse of beschadigde onderdelen. Gebruik het toestel NIET vóór het in goede staat is.
- ⊗ 10) Maak GEEN snijblad vast aan een toestel zonder dat u alle noodzakelijke onderdelen op de juiste manier heeft gemonteerd.

GB E. Cautions during operation

F E. Précautions pendant l'utilisation

D E. Vorsichtsmaßnahmen während der Benutzung

I E. Precauzioni durante l'uso

E E. Precauciones durante el funcionamiento

P E. Cuidados durante a operação

NL E. Waarschuwingen voor tijdens de bediening

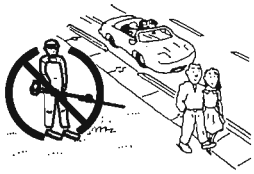

- 1) If necessary to cut where people or cars could be hit by thrown objects, cut at reduced (slow) throttle speed to reduce the speed of the cutting head. (GB)
- 1) S'il est nécessaire de couper dans des endroits où des gens ou de voitures pourraient être heurtés par des objets projetés, couper à vitesse réduite (au ralenti) afin de réduire la vitesse de l'outil de coupe. (F)
- 1) Sollte es notwendig sein, dort zu arbeiten, wo Menschen oder Autos von fliegenden Teilen getroffen werden können, arbeiten Sie mit reduzierter (langsamer) Geschwindigkeit, um die Geschwindigkeit des Schneidekopfs zu reduzieren. (D)

1) Se è necessario operare l'unità dove o persone o automobili potrebbero essere colpite da oggetti scaraventati, tagliate ad una velocità ridotta (lenta) per ridurre la velocità della testina tagliante. (I)

1) Si es necesario utilizar la cortadora allí donde la gente o los coches cercanos pudieran ser golpeados por objetos que salieran arrojados por el aire, regule la velocidad de la unidad a velocidad lenta para que la cabeza cortadora vaya más despacio. (E)

1) Caso seja necessário cortar em locais onde pessoas ou carros possam ser atingidos por objectos arremessados, faça o corte com o acelerador em velocidade reduzida (slow), por forma a reduzir a velocidade da cabeça de corte. (P)

1) Als u maait in een gebied waar in het rond vliegende voorwerpen mensen of wagens kunnen treffen, moet u dit doen met een beperkte snelheid (traag) zodat de snijkop niet te snel draait. (NL)

**CAUTION : To avoid serious injury.** (GB)

2) Shut down immediately if the unit starts to shake or vibrate. This could be a sign of danger from a broken part or missing fasteners.

**ATTENTION : Pour éviter des blessures.** (F)

2) Arrêter immédiatement si l'appareil commence à vibrer. Ceci pourrait être un signe de danger provenant d'une pièce cassée ou des fixations manquantes.

**ACHTUNG : Zur Vermeidung schwerer Verletzungen.** (D)

2) Stoppen Sie das Gerät sofort, wenn es anfängt zu wackeln oder zu vibrieren. Dieses kann ein Hinweis auf eine Gefährdung durch ein beschädigtes oder gelockertes Teil sein.

**CAUTELA : Per evitare lesioni pericolose.** (I)

2) Spegnete il motore immediatamente se l'unità comincia a tremare o vibrare, poichè questo potrebbe essere un segno di pericolo causato da una parte rotta o un laccio scollagato.

**PRECAUCIÓN : Para evitar serios daños.** (E)

2) Pare inmediatamente la unidad cuando empiece a agitarse o vibrar. Se podría tratar de una señal de peligro proveniente de una pieza rota o de alguna abrazadera que no estuviera en su lugar.

**ATENÇÃO : Para evitar injúrias sérias.** (P)

2) Desligue imediatamente se a unidade começar a abanar ou a vibrar. Isto poderá ser um sinal de aviso de uma peça partida ou de apertos mal feitos.

**LET OP : Ter voorkoming van zware verwondingen.** (NL)

2) Stop het toestel onmiddellijk als het begint te schudden of te trillen. Dit kan wijzen op gevaar veroorzaakt door een gebroken onderdeel of een ontbrekende bevestiging.

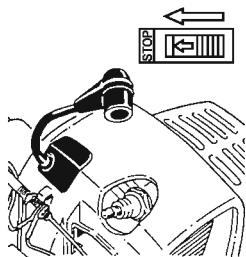

3) Disconnect spark plug cap before you work on the unit or leave it unattended. (GB)

3) Déconnecter le capuchon sur la bougie avant de travailler sur l'appareil ou de le laisser sans surveillance. (F)

3) Entfernen Sie das Zündkerzenkappe, bevor Sie an dem Gerät arbeiten, oder es unbeaufsichtigt lassen. (D)

3) Scollegate il calotta della candela prima di effettuare un lavoro sull'unità e prima di lasciarla incustodita. (I)

3) Desconecte el tapón de la bujía de encendido antes de desarmar la unidad, o de dejarla sola. (E)

3) Desligue o tampa da vela de ignição antes de proceder a qualquer reparação na unidade ou quando a deixar sem vigilância. (P)

3) Koppel de bougiekap los vóór u werkzaamheden aan het toestel verricht of het onbewaakt achterlaat. (NL)

4) Always keep both hands on the control handles. DO NOT operate one-handed. DO NOT hold material you are cutting. (GB)

4) Toujours maintenir les deux mains sur la poignée de commande. Ne pas utiliser à une seule main. Ne pas tenir ou que vous êtes entrain de couper. (F)

4) Behalten Sie immer beide Hände an den Griffen. Arbeiten Sie nicht einhändig. Halten Sie nie das zu schneidende Material fest. (D)

4) Tenete sempre ambedue le mani sulle maniglie di controllo. Non operate mai l'unità con una mano sola. Non tenete mai in mano il materiale che state tagliando. (I)

4) Mantenga siempre las dos manos en los mangos de control. Ne opere la unidad con una sola mano. No coja el material que esté cortando. (E)

4) Mantenha sempre as duas mãos nos manípulos de controle. Não opere com uma só mão. Não segure nos materiais que estiver a cortar. (P)

4) Houd altijd beide handen aan de controlehandgrepen. Bedien het toestel NIET met één hand. Houd het materiaal dat u afsnijdt NIET vast. (NL)



**⚠ WARNING : To avoid serious injury.** (GB)

5) After shutting down the engine, keep fingers and feet away from the cutting head until all rotation stops.

---

**⚠ AVERTISSEMENT : Pour éviter des blessures.** (F)

5) Après avoir arrêté le moteur, éloigner les doigts et pieds de l'outil de coupe jusqu'à ce que le mouvement de coupe s'arrête complètement.

---

**⚠ WARNUNG : Zur Vermeidung schwerer Verletzungen.** (D)

5) Auch nachdem Sie den Motor ausgeschaltet haben, sollten Sie nicht mit Ihren Fingern oder Füßen in die Nähe des Schneidkopfes kommen, ehe dieser nicht auch aufgehört hat, sich zu drehen.

---

**⚠ AVVERTENZA : Per evitare lesioni pericolose.** (I)

5) Dopo aver spento il motore, tenete le dita ed i piedi lontani dalla testina tagliante finchè non smetterà la rotazione della stessa.

---

**⚠ ADVERTENCIA : Para evitar serias lesiones.** (E)

5) Después de apagar el motor, mantenga las manos y los pies alejados de la cabeza cortadora hasta que la rotación se detenga completamente.

---

**⚠ AVISO : Para evitar injurias serias.** (P)

5) Após desligar o motor, mantenha os dedos e os pés afastados da cabeça de corte até as rotações pararem completamente.

---

**⚠ WAARSCHUWING : Ter voorkoming van zware verwondingen.** (NL)

5) Houd, nadat u de motor heeft gestopt, uw vingers en voeten uit de buurt van de nijkop tot de rotatie volledig is gestopt.

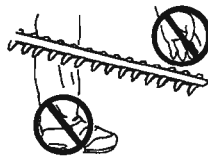

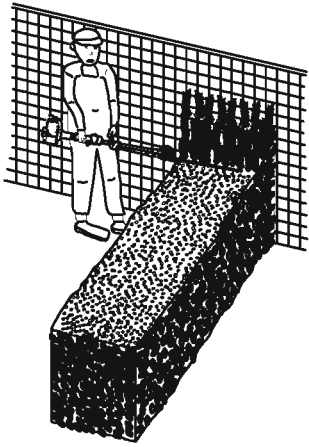

- 6) After striking a foreign object or if the unit vibrates abnormally, stop the engine, disconnect and secure the spark plug cap. Inspect the unit for any damage and repair the damage. (GB)
- 6) Après avoir heurté un objet étranger ou si l'appareil vibre anormalement, arrêter le moteur, déconnecter le capuchon sur la bougie. Vérifier si l'appareil est endommagé et réparer les dégâts. (F)
- 6) Nachdem Sie ein Stein oder ähnliches getroffen haben, oder das Gerät plötzlich, stärker vibriert, schalten Sie den Motor aus und entfernen Sie das Zündkerzenkappe. Untersuchen Sie das Gerät auf Schäden und reparieren Sie sie. (D)
- 6) Qualora l'unità colpisce un oggetto estraneo oppure se la stessa vibrasse in modo anormale, fermate il motore, scollegate e assicurate il calotta della candela. Ispezionate l'unità per localizzare eventuali danni e riparate il danno. (I)
- 6) Cuando golpee un objeto extraño o si la unidad vibra de una forma anormal, pare el motor, desconecte y asegure el tapón de la bujía. Inspeccione la unidad para hallar daños y poder repararlos. (E)
- 6) Depois de atingir um objecto estranho, ou se a unidade vibrar anormalmente, páre o motor desligue e mantenha seguro o tampa da vela de ignição. Inspeccione a unidade e repare algum eventual dano. (P)
- 6) Als de machine op een vreemd voorwerp is gestoten of abnormaal begint te trillen, moet u de motor stoppen en de bougiekap loskoppelen en veilig vastmaken. Controleer of het toestel beschadigd is en, als dat het geval is, herstel de schade. (NL)
- 7) Cover the blade when storing or during transport. (GB)
- 8) The muffler side of the engine should be away from your body. This is necessary to avoid arm burns. (GB)
- 7) Couvrir la lame lors du stockage ou pendant le transport. (F)
- 8) Le côté d'échappement du moteur doit être éloigné de votre corps. Ceci est nécessaire pour éviter des brûlures du bras. (F)
- 7) Decken Sie das Messer während des Transportes oder der Lagerung ab. (D)
- 8) Die Auspuffseite sollte von Ihrem Arm abgewendet sein, um Verbrennungen zu vermeiden. (D)
- 7) Coprite la lama durante la custodia della stessa e durante il trasporto dell'unità. (I)
- 8) Il lato della marmitta del motore deve essere lontano dal vostro corpo. Questa precauzione è necessaria per evitare bruciature al braccio. (I)
- 7) Cubra la cuchilla al almacenar o transportar la unidad. (E)
- 8) El lado donde se encuentra el silenciador de escape del motor debe estar siempre alejado de su cuerpo. Es preciso para evitar que se quemen los brazos. (E)
- 7) Cubra a lâmina quando armazenar ou durante o transporte. (P)
- 8) O lado do escape do motor deverá estar sempre afastado do seu corpo. Evitam-se assim as queimaduras nos braços. (P)
- 7) Dek het snijblad af wanneer u het toestel opbergt of vervoert. (NL)
- 8) De zijde van de geluiddemper van de motor moet van uw lichaam verwijderd gehouden worden. Dit is noodzakelijk om brandwonden aan uw arm te voorkomen. (NL)

(GB) **F. Precautions after operation**

(F) **F. Précautions après utilisation**

(D) **F. Vorsichtsmaßnahmen nach dem Gebrauch**

(I) **F. Precauzioni dopo l'operazione**

(E) **F. Precauciones después de utilizar la unidad**

(P) **F. Precauções após a operação**

(NL) **F. Voorzorgsmaatregelen voor na bediening**

- ⚠ WARNING : To avoid serious injury.** (GB)
- 1) Do not store the unit with fuel in the tank, because a fuel leak could start a fire. Allow the engine to cool before storing in any enclosure. (GB)
- ⚠ AVERTISSEMENT : Pour éviter des blessures.** (F)
- 1) Ne pas stocker l'appareil avec de l'essence dans le réservoir, parce qu'une fuite peut provoquer un incendie. (F)
- ⚠ WARNUNG : Zur Vermeidung schwerer Verletzungen.** (D)
- 1) Lagern Sie das Gerät nie mit gefülltem Tank. Auslaufendes Benzin kann sich entzünden. (D)
- ⚠ AVVERTENZA : Per evitare lesioni pericolose.** (I)
- 1) Non immagazzinate l'unità con del combustibile nel serbatoio, poichè una perdita di combustibile potrebbe causare un incendio. (I)
- ⚠ ADVERTENCIA : Para evitar serias lesiones.** (E)
- 1) No guarde la unidad con combustible en el depósito, ya que una fuga de combustible podría provocar fuego. Permita que el motor se enfríe antes de guardarlo en un recinto cerrado. (E)
- ⚠ AVISO : Para evitar injúrias sérias.** (P)
- 1) Não guarde a unidade com combustível no depósito, porque uma fuga de combustível pode iniciar um incêndio. Deixe arrefecer o motor antes de guardar a unidade em local fechado. (P)
- ⚠ WAARSCHUWING : Ter voorkoming van zware verwondingen.** (NL)
- 1) Berg het toestel niet op met brandstof in de tank, want een brandstofflek kan aanleiding geven tot brand. Laat de motor afkoelen vóór u de machine in een afgesloten ruimte opbergt. (NL)

**NOTE**

GB

- 2) Before cleaning, repairing or inspecting, make certain cutting head has stopped.  
Disconnect and secure the spark plug cap away from plug to prevent accidental starting.

**REMARQUE**

F

- 2) Avant le nettoyage, la réparation ou l'inspection, s'assurer que l'outil de coupe arrêté.  
Déconnecter et fixer le capuchon sur la bougie loin de la prise afin d'éviter un démarrage accidentel.

**HINWEIS**

D

- 2) Überzeugen Sie sich vor der Reinigung, Reparatur oder Wartung davon, daß der Schneidekopf aufgehört hat, sich zu drehen.  
Entfernen Sie das Zündkerzenkappe und halten Sie es von der Zündkerze fern, um ein unbeabsichtigtes Starten zu verhindern.

**NOTA**

I

- 2) Prima di pulire, riparare o ispezionare l'unità, assicuratevi che il filo tagliente sia fermo.  
Scollegate e fissate il calotta della candela lontano dalla candela stessa per prevenire l'accensione accidentale dell'unità.

**NOTA**

E

- 2) Antes de limpiar la unidad, repararla o inspeccionarla, asegúrese de que la cabeza cortadora haya parado.  
Desconecte el tapón de la bujía de encendido y aléjelo de la bujía para evitar un arranque accidental.

**NOTA**

P

- 2) Antes de limpar, reparar ou inspecionar a unidade, certifique-se de que a cabeça de corte está parada.  
Desligue o tampa da vela de ignição e mantenha-o afastado da vela por forma a evitar que a unidade arranque por acidente.

**OPMERKING**

NL

- 2) Controleer of de snijkop stilstaat vóór u het toestel schoonmaakt, repareert of nakijkt.  
Koppel de bougiekap los en maak het veilig vast uit de buurt van de bougie om te voorkomen dat het toestel onvoorzien start.

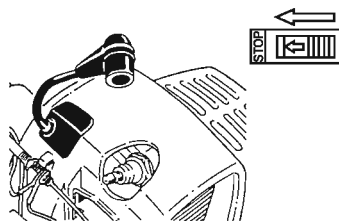

- 3) Use only recommended, genuine replacement parts to avoid creating a hazard and/or voiding your warranty.  
4) Store in a dry area out of the reach of children.

GB

- 3) N'utiliser que des pièces de remplacement d'origine recommandées afin d'éviter un danger et/ou l'annulation de la garantie.  
4) Stocker dans un endroit sec hors de portée des enfants.

F

- 3) Benutzen Sie nur original Ersatzteile, um einen Unfall zu vermeiden und/oder die Garantie nicht verfallen zu lassen.  
4) Lagern Sie das Gerät in einem trockenem Platz außerhalb der Reichweite von Kindern.

D

- 3) Usate soltanto i ricambi raccomandati, originali della per evitare rischi di pericolo e/o per evitare di annullare la vostra garanzia.  
4) Immagazzinate l'unità in un luogo asciutto fuori la portata dei bambini piccoli.

I

- 3) Utilice únicamente piezas de repuesto recomendadas, genuinas del fabricante para evitar situaciones de peligro o que se invalide la garantía.  
4) Guarde la unidad en un lugar seco, fuera del alcance de los niños.

E

- 3) Use apenas peças recomendadas e genuínas para evitar problemas e/ou não perder a garantia.  
4) Guarde numa área seca, fora do alcance das crianças.

P

- 3) Gebruik enkel de aanbevolen, originele reserveonderdelen om gevaarlijke toestanden en/of nietigverklaring van uw waarborg te vermijden.  
4) Berg de machine op in een droge ruimte buiten het bereik van kinderen.

NL

GB 2.Specifications - Technical data

D 2.Spezifikationen - Technische deten

F 2.Spécifications - Données techniques

I 2.Specifiche tecniche - Dati tecnici

		IPHT26H165		IPHT26L240	
Drive system Transmission Transmissionssystem transmissione		Auto centrifugal clutch, Spiral bevelgear. Embrayage automatique à force centrifuge, Pignon conique à denture hélicoïdale. Autom, Zentrifugalkupplung Spiralkegelrad. Frizione centrifug automatica coppia conica.			
Size (L × W × H) Dimension (L × l × H) Abmessungen (L × B × H) Ingombro (L × W × H)	(L)	1,655		2,410	
	(W)	320		320	
	(H)	241		241	
Applicable engine Moteur	Passender motor Motori richiesti	TUE26		TUE26	
Vibration levels Niveau de vibrations Vibrationspegel Livello di vibrazioni (ISO 7916)	Idle speed (m/s <sup>2</sup> )	F	R	F	R
		6.9	3.0	3.5	3.6
Noise levels Niveau sonore (ISO 7917sound pressure level)	Geräuschpegel Livello de ruido (dB(A)av)	F	R	F	R
		13.9	14.6	11.5	8.4
Measured sound power level Niveau sonore mesuré Gemessener Geräuschpegel Livello della potenza del suono misurato	(ISO 10884) (dB(A)av)	102		102	
Displacement Cylindrée	Hubraum Portata (cm <sup>3</sup> )	25.6		25.6	
Idling speed (rpm) Régime de ralenti (tr/min)	Leerlaufdrehzahl (U/min) Regime minimo (giri/min)	3,000			
Max.output (kW/rpm) Puissance maxi (kW/tr/min)	Leistung max. (kW/U/min) Rendimentomassimo (kW/giri/min)	0.8 / 7,500		0.8 / 7,500	
Weight Poids	Gewicht Peso (kg)	6.1		6.3	
Spark plug Bougie Zündkerze Candela	(mm)	0.6~0.7 0.6~0.7 0.6~0.7 0.6~0.7	<Gap of electrodes> <Distance entre les électrodes > <Elektrodenabstand > <Spazio tra gli elettrodi >		
Fuel tank capacity Capacité du réservoir de carburant Fassungsmögen des Kraftstoffbehälters Capacità del serbatoio	( l )	0.6		0.6	
Fuel mixture (Petrol(Gasoline):Two-stroke engine oil) Mélange de carburant (Essence:Huile exclusive pour moteur 2 temps) Kraftstoffgemisch (Benzin:Zweitaktmotoröl) Miscela di carburante (Benzina :Oilo esclusivo per motori con ciclo s due tempi)		50:1		50:1	
Reduction ratio Rapport de réduction	Untersetzung Rapporto di riduzione	1 : 4		1 : 4	
Standard blades Lames standard	Standard messer Lame standard (mm)	550		550	
Tooth Dent	Schneidezahn Dente	36		36	
Pitch Longeur	Abstand der Schneidezähne Passo (mm)	30		30	
Angle adjust range Possibilités de réglage d'angle Winkelverstellbereich (Grad) Gamma regolazione angolo	( ° ) ( ° ) ( ° ) ( ° )	180		180	

13.01

The company reserves the right to change the specifications without notice.

Les spécifications peuvent être modifiées sans préavis en cas d'amélioration.

Spezifische Änderung zwecks Verbesserung ist ohne vorherige Bekanntmachung vorbehalten.

Questo sistema, grazie al grado di miglioramento, puoessere modificato senza preliminari.

**⚠ WARNING : To avoid serious injury.**  
For your safety the cutter shall be used the one designated by us.

**⚠ WARNUNG : Zur Vermeidung schwerer Verletzungen.**  
Aus Sicherheitsgründen nur Schneidwerkzeuge unserer Firma verwenden.

**⚠ AVERTISSEMENT : Pour éviter des blessures.**  
Pour des raisons de sécurité, n'utiliser que les lames préconisées par le fabricant.

**⚠ AVVERTIMENTO : Per evitare lesioni pericolose.**  
Per motivi di sicurezza, usate esclusivamente dischi consigliati dal fabbricante.

		IPHT26H165	IPHT26L240		
Sistema de transmisión Sistema de transmissão Aandrijfsysteem		Embrague autocentrífugo Engranaje espiral en bisel. Embraiagem centrífuga automática. Enrenagem cônica em espiral. Automatische centrifugaalkoppeling Conisch wiel met spiraalvertanding.			
Tamaño (L × A × A) Dimensões (C × L × A) Afmetingen (L × B × L)	(L)	1,655	2,410		
	(W)	320	320		
	(H)	241	241		
Motor aplicable Motor aplicável	Bruikbare motor	TUE26	TUE26		
Niveles de vibración Níveis de vibrações Trillingsniveaus (ISO 7916)	Idle speed (m/s <sup>2</sup> )	F	R	F	R
		6.9	3.0	3.5	3.6
	Max. RPM	F	R	F	R
		13.9	14.6	11.5	8.4
Niveles de ruido Níveis de ruído (ISO 7917 sound pressure level) (dB(A)av)	Geluidsniveaus	91	91		
Nivel de potencia de sonido medida Nível de som medido Gemeten geluidsvolume	(ISO 10884) (dB(A)av)	102	102		
Desplazamiento Cilindrada	Cilinderinhoud (cm <sup>3</sup> )	25.6	25.6		
Velocidad en ralentí (r.p.m) Velocidade de ralentí (rpm)	Stationair toerental (tpm)	3,000			
Potencia máxima (kW/r.p.m) Potência máxima (kW/rpm)	Max. vermogen (kW/tpm)	0.8 / 7,500	0.8 / 7,500		
Peso Peso	Gewicht (kg)	6.1	6.3		
Bujía de encendido Vela de ignição Bougie	(mm)	0.6~0.7	<Hollgura de los electrodos> <Folga entre eléctrodos> <Elektrodenafstand>		
Capacidad del deposito de combustible Capacidade do depósito de combustível Inhoud brandstoftank	( l )	0.6	0.6		
Mezcla de combustible (Gasolina: Aceite exclusivo para motor de 2 tiempos) Mistura de combustível (Gasolina: Óleo exclusivo para motores a dois tempos) Brandstofmengsel (Benzine: Speciale olie voor tweetaktmotor)		50:1	50:1		
Relación de desmultiplicación Razão de redução	Vertragscijfer	1 : 4	1 : 4		
Hojas estándar Lâminas standard	Standaard meslengte (mm)	550	550		
Diente Dente	Mestand	36	36		
Inclinación Passo	Snijdiameter (mm)	30	30		
Escala de ajuste de ángulo Escala de ajuste do Ângulo Regeling van de hoek	( ° ) ( ° ) ( ° )	180	180		

13.01

Todas las especificaciones están sujetas a cambio sin previo aviso.

Todas as especificações estão sujeitas a alteração sem aviso prévio.

De fabrikant behoudt zich het recht voor de technische gegevens zonder zonder kennisgeving te veranderen.

**⚠ ADVERTENCIA : Para evitar serias lesiones.**

Por motivos de seguridad, la cuchilla que sea utilizada tendrá que ser la que la compañía haya elegido.

**⚠ AVISO: Para evitar injurias sérias.**

Por razões de segurança o cortador utilizado deve ser o definido por esta Companhia.

**⚠ WAARSCHUWING : Ter voorkoming van zware verwondingen.**

Met het oog op uw veiligheid mag enkel het snijmes worden gebruikt dat door de fabrikant is goedgekeurd.



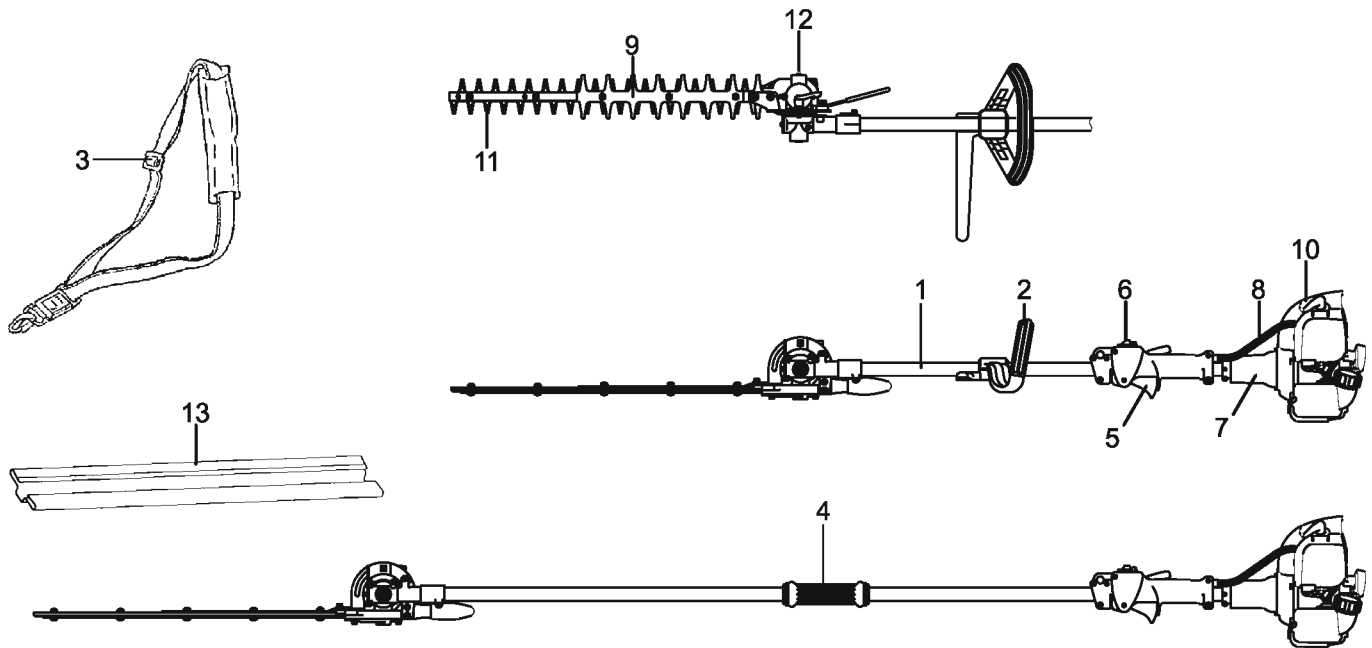

- GB** The unit is designed to trim grass, weeds or bushes. Never use it for any purpose other than trimming.
- F** Cette unité est conçue pour tailler le gazon, l'herbe ou les buissons. Ne l'utilisez jamais pour d'autres applications.
- D** Das Gerät ist zum Trimmen von Rasen, und Büschen vorgesehen. Niemals für andere Arbeiten als Trimmen einsetzen.
- I** La macchina è concepita per il taglio di erba ed erbusti. Non impiegarla mai per scopi diversi da quelli suddetti.
- E** Est unudada ha sido diseñada para perfilar pasto, malezas o matorrales. Nunca la emplee para otra cosa que no sea perfilar.
- P** O aparelho foi concebido para aparar relva, ervas daninhas ou arbustos. Nunca o utilize para qualquer outro fim.
- NL** Het apparaat is ontworpen om gras, onkruid of struiken te snoeien. Gebruik het nooit voor andere doeleinden dan snoeien.

**GB** Names and specifications for each part

1. Main Pipe
2. Handle
3. Harness
4. Main grip
5. Throttle trigger
6. Ignition switch
7. Clutch case
8. Throttle wire
9. Protector
10. Engine
11. Blade
12. Angle transmission
13. Blade cover

**F** Désignation et specification de chaque partie

1. Tube principal
2. Poignée
3. Harnais
4. Poignée principale
5. Gâchette d'accélérateur
6. Interrupteur principal
7. Carter d'embrayage
8. Cordon pour étrangleur
9. Protecteur
10. Moteur
11. Lame métallique
12. Renvoi d'angle
13. Protège lame

**D** Teilbezeichnungen und Spezifikationen

1. Antriebswelle
2. Griff
3. Schuiterriemen
4. Hauptgriff
5. Gashebel
6. Hauptschalter
7. Kupplungsgehäuse
8. Gasdraht
9. Schutzgehäuse
10. Motor
11. Metallblatt
12. Getriebegehäuse
13. Messerabdeckung

**I** Specifica di ogni parte:

1. Asta principale
2. Impugnatura
3. Bretella
4. Impugnatura principale
5. Manetta di accelerazione
6. Interruttore principale
7. Carter frizione
8. Filo gas
9. Dispositivo di protezione
10. Motore
11. Lama di metallo
12. Coppia conica
13. Coprilama

**E** Nombres y especificaciones de cada una de las partes

1. Tubo principal
2. Mango
3. Tira para colgar al hombro
4. Mango principal
5. Activador de estrangulación
6. Interruptor principal
7. Caja del embrague
8. Cable de regulación
9. Protección
10. Motor
11. Filo metálico
12. Transmisión en ángulo
13. Protección para las cuchillas

**P** Nome e especificações de cada peça

1. Tubo principal
2. Manipulo
3. Correia de ombro
4. Punho principal
5. Alavanca do acelerador
6. Interruptor principal
7. Caixa da embraiagem
8. Cabo do acelerador
9. Protecção
10. Motor
11. Lâmina de metal
12. Ângulo de transmissão
13. Cobertura da lâmina

**NL** Benaming en technische gegevens van elk onderdeel

1. Hoofdsteel
2. Handgreep
3. Harnes
4. Hoofdhangreep
5. Gashendel
6. Contactschakelaar
7. Koppelingkast
8. Gaskabel
9. Bescherming
10. Motor
11. Metalen Blad
12. Hoektransmissie
13. Messenhoes

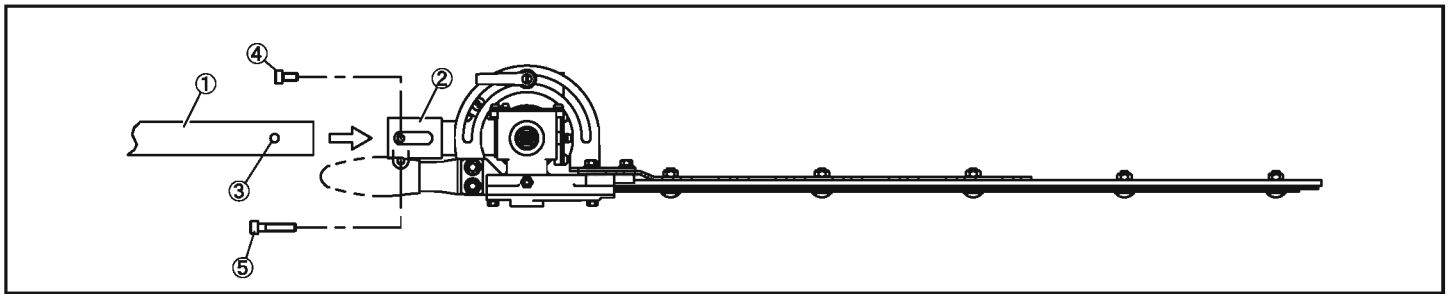

### GB 3. Installation - Assembly

#### ● Connection of the Main Pipe

- |                      |                  |
|----------------------|------------------|
| ① Main pipe          | ④ Screw          |
| ② Trimming mechanism | ⑤ Fastening bolt |
| ③ Screw hole         |                  |

1. Remove the cap on the end of the main pipe.
2. Remove the screw screwed into the end of the trimming mechanism.
3. Insert the end of the trimming mechanism into the main pipe.
4. Line up the hole on the end of the trimming mechanism into which the screw is to be inserted with the hole on the main pipe, and screw the screw firmly in.
5. Using a 10-mm wrench, screw in the hexagonal bolt provided to fix the trimming mechanism into place.

### F 3. Installation - Assemblage

#### ● Connexion du tube principal

- |                      |                      |
|----------------------|----------------------|
| ① Tuyau principal    | ④ Vis                |
| ② Mécanisme de coupe | ⑤ Boulon de fixation |
| ③ Trou de la vis     |                      |

1. Enlever le capuchon au bout du tube principal.
2. Retirer la vis vissée dans le bout du mécanisme de coupe.
3. Insérez le bout du mécanisme de coupe dans le tuyau principal.
4. Alignez le trou d'un bout du mécanisme de coupe dans lequel la vis doit être insérée avec le trou du tuyau principal, et visser la vis fermement.
5. A l'aide d'une clé de 10 mm, visser le boulon à six pans pour fixer le mécanisme de coupe en place.

### D 3. Installation - Montage

#### ● Die Antriebswelle verbinden

- |                    |                 |
|--------------------|-----------------|
| ① Wellenrohr       | ④ Schraube      |
| ② Schneidkopf      | ⑤ Klemmschraube |
| ③ Schraubenbohrung |                 |

1. Die Kappe vom Ende des Wellenrohrs abnehmen.
2. Die Schraube aus der Spannhülse am Schneidkopf herausdrehen.
3. Das Wellenrohr in die Spannhülse am Schneidkopf einführen.
4. Die Bohrungen von Wellenrohr und Spannhülse fluchten und die Schraube fest hineindrehen.
5. Dann den Schneidkopf durch Anziehen der Klemmschraube mit einem 10-mm Sechskantschlüssel fixieren.

### I 3. Installazione - Montaggio

#### ● Attacco dell'asta principale

- |                          |                        |
|--------------------------|------------------------|
| ① Tubo principale        | ④ Vite                 |
| ② Meccanismo di potatura | ⑤ Bullone di fissaggio |
| ③ Foro per la vite       |                        |

1. Rimuovere il coperchio dall'estremità del tubo principale.
2. Rimuovere la vite avvitata all'estremità del meccanismo di potatura.
3. Inserire l'estremità del meccanismo di potatura nel tubo principale.
4. Allineare il foro all'estremità del meccanismo di potatura nel quale la vite va inserita, con il foro del tubo principale, poi avvitare la vite in modo ben saldo.
5. Usare una chiave da 10 mm per avvitare il bullone esagonale in dotazione per fissare il meccanismo di potatura.

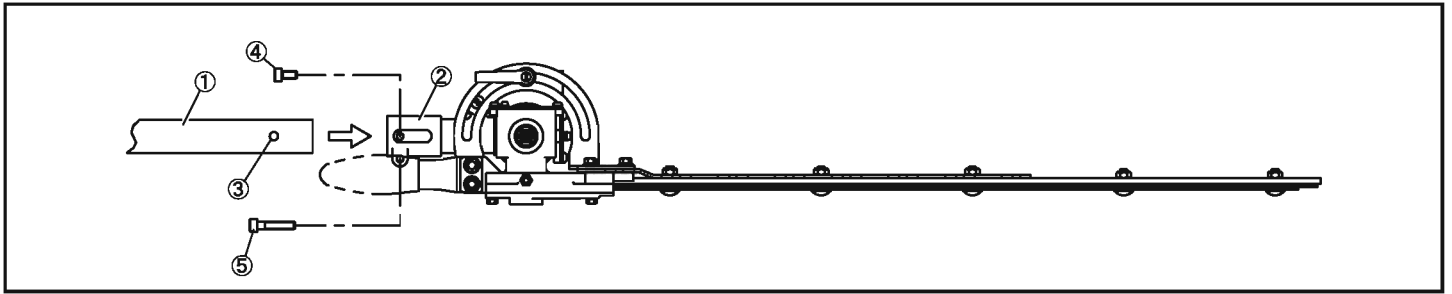

### Ⓔ 3. Instalación - Montaje

#### ● Conexión del tubo principal

- |                         |                        |
|-------------------------|------------------------|
| ① Tubo principal        | ④ Tornillo             |
| ② Mecanismo de poda     | ⑤ Tornillo de sujeción |
| ③ Orificio del tornillo |                        |

1. Quite la tapa del extremo del tubo principal.
2. Quite los tornillos atornillados en el extremo del mecanismo de poda.
3. Introduzca el extremo del mecanismo de poda en el tubo principal.
4. Alinee el orificio del extremo del mecanismo de poda en el que se va a introducir el tornillo con el orificio del tubo principal, y atornille el tornillo firmemente.
5. Mediante una llave de 10 mm, atornille el tornillo hexagonal provisto para fijar el mecanismo de poda en su posición.

### ⒫ 3. Instalação - Montagem

#### ● Ligação do tubo principal

- |                        |                       |
|------------------------|-----------------------|
| ① Tubo Principal       | ④ Parafuso            |
| ② Mecanismo de Corte   | ⑤ Parafuso de fixação |
| ③ Orificio do parafuso |                       |

1. Retire a tampa na extremidade do tubo principal.
2. Remova o parafuso parafusado no fim do sistema de temporização.
3. Insira o fim do mecanismo de corte no tubo principal.
4. Alinhe o orificio no fim do dispositivo de corte em que o parafuso deve ser inserido com o orificio no tubo principal, e aparafuse o parafuso firmemente.
5. Usando uma chave de 10-mm, parafuse no parafuso hexagonal fornecido para fixar o mecanismo de corte no lugar.

### Ⓖ 3. Installatie - Montage

#### ● Het aansluiten van de hoofdbuis

- |                  |                    |
|------------------|--------------------|
| ① Hoofdbuis      | ④ Schroef          |
| ② Snijmechanisme | ⑤ Bevestigingsbout |
| ③ Schroefopening |                    |

1. Verwijder de beschermkap aan het einde van de hoofdbuis.
2. Verwijder de in het uiteinde van het tijdsmechanisme vastgedraaide schroef.
3. Plaats het uiteinde van het snijmechanisme in de hoofdbuis.
4. Zorg ervoor dat de opening op het uiteinde van het snijmechanisme waarin de schroef moet worden geplaatst samenvalt met de opening op de hoofdbuis en draai de schroef er stevig in.
5. Schroef met behulp van een moersleutel van 10 mm de meegeleverde zeshoekige bout vast om het snijmechanisme op zijn plaats vast te schroeven.

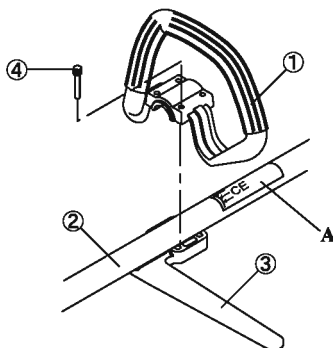

### GB ● Installation of handle

- ① Handle
- ② Shaft
- ③ Handle bracket
- ④ Bolt (x 4)

Select a handle position along the shaft at a height best suitable for the operator. Then, fix the handle bracket to the handle from underneath the shaft with the bolts (x 4), as shown in the drawing on the right.

Install the single handle in accordance with the instructions of handle installation location label (A).

### F ● Montage de la poignée

- ① Poignée
- ② Axe
- ③ Support de Poignée
- ④ Boulon (x 4)

Sélectionner une position de poignée le long de l'axe à une hauteur pratique pour l'opérateur. Ensuite, fixer le support de poignée depuis le dessous de l'axe à l'aide de boulons (x 4), comme illustré sur le dessin ci-dessus.

Mettre en place la poignée en suivant les instructions de l'étiquette (A).

### D ● Montage des Griffes

- ① Griff
- ② Holm
- ③ Griffhalterung
- ④ Schraube (x 4)

Eine Griffposition am Holm auswählen, deren Höhe am besten für den Benutzer geeignet ist. Dann die Griffhalterung am Griff von unten mit den Schrauben und Mutten (x 4) wie in der Abbildung rechts dargestellt, befestigen.

Den Griff entsprechend der Anleitung auf dem Griffmontageaufkleber (A) anbringen.

### I ● Montaggio dell' impugnatura

- ① Manico
- ② Albero
- ③ Staffa del manico
- ④ Bullone (x 4)

Scegliete la posizione del manico sull'albero all'altezza più comoda per l'operatore. Fissate quindi la staffa al manico inserendo i bulloni ed i dadi (x 4) dal basso, come illustrato sul disegno sulla destra.

Installare l'impugnatura singola in base alle istruzioni riportate sull'etichetta (A) (posizione d'installazione dell'impugnatura).

### E ● Instalación del mango

- ① Mango
- ② Eje
- ③ Soporte del mango
- ④ Perno (x 4)

Seleccione una posición para el mango a lo largo del eje que sea cómoda para el operador. Luego, fije el soporte del mango al mango, por debajo del eje, usando los pernos y tuercas (x 4), como se muestra en la ilustración de la derecha.

Instale el mango de acuerdo con las instrucciones de instalación del mango mostradas en la etiqueta (A).

### P ● Instalação do manípulo

- ① Manípulo
- ② Veio
- ③ Suporte do manípulo
- ④ Parafuso (x 4)

Selecione a posição do manípulo ao longo do veio, à altura mais conveniente para o operador. Fixe então o braço do manípulo ao manípulo por debaixo do veio com os parafusos e porcas (x 4), como mostra o desenho da direita.

Instale o manípulo individual de acordo com as instruções da etiqueta (A) de instalação do manípulo.

### NL ● Installatie van de handgreep

- ① Handgreep
- ② Steel
- ③ Handgreepsteun
- ④ Bout (x 4)

Houd bij het plaatsen van de handgreep op de steel rekening met de hoogte die het meest geschikt is voor de bediener. Monteer vervolgens de handgreepsteun op de handgreep vanaf de onderkant van de steel met de bouten en moeren (x 4), zoals wordt getoond op de tekening rechts.

Installeer de enkele handgreep volgens de instructies op label (A) voor de installatieplaats van de handgreep.

## GB 4. Operating Instructions - Starting and stopping of the engine

### ● Preparation before engine starting

- Fill the fuel tank with the correct mixture of regular automobile petrol (gasoline) and 2 stroke engine oil.

<b>Petrol (Gasoline)</b>	:	<b>oil</b>
<b>50</b>	:	<b>1 [TUE26 E/G]</b>

#### ⚠ CAUTION: To avoid serious injury.

- Using the fuel with incorrect mixture ratio may cause insufficient output power or malfunction of the engine.
- Wipe up completely spilled petrol (gasoline). It may soil clothes or cause a fire.

When using alkylate gasoline, engine revolution may sometimes become unstable after starting engine ; it is normal and not due to a breakdown : please don't adjust carburetor or any other component. After operating for approximately one hour, this phenomenon can disappear.

- Adjustment of the throttle wire
  - Adjust the play of throttle wire to 0.5 to 1.0 mm. Excessive play will cause a starting failure.

## F 4. Mode d'emploi - Mise en marche / arrêt du moteur

### ● Préparation avant la mise en service du moteur

- Remplissez le réservoir de carburant. Utilisez un mélange d'essence pour automobiles et d'huile exclusive pour moteurs 2 temps.

<b>Essence</b>	:	<b>Huile exclusive pour moteur 2 temps</b>
<b>50</b>	:	<b>1 [TUE26 E/G]</b>

#### ⚠ ATTENTION: Pour éviter des blessures.

- Un dosage incorrect du mélange peut entraîner une perte de puissance ou un mauvais fonctionnement du moteur.
- Essayez directement les éclaboussures d'essence. Le carburant peut endommager vos vêtements ou provoquer un incendie.

Lors de l'utilisation de carburant alkylate, le régime moteur peut parfois devenir instable après son démarrage. Ceci est normal et n'est pas dû à une panne : ne pas essayer de régler le carburateur ni aucun autre composant. Après une heure environ de fonctionnement, ce phénomène doit disparaître.

- Réglage du câble de commande des gaz
  - Réglez le jeu du câble entre 0,5 et 1,0 mm. Un jeu trop important peut provoquer des problèmes de démarrage.

## D 4. Bedienungsanweisung - Anlassen und Stoppen des Motors

### ● Vorbereitungen vor dem starten des Motors

- Tank mit Kraftstoff füllen. Verwenden Sie ausschließlich ein aus Normalbenzin und Zweitaktmotoröl bestehendes Kraftstoff-Ölgemisch.

<b>Benzin</b>	:	<b>Zweitaktmotoröl</b>
<b>50</b>	:	<b>1 [TUE26 E/G]</b>

#### ⚠ VORSICHT: Zur Vermeidung schwerer Verletzungen.

- Die Verwendung anderer Mischungsverhältnisse kann Leistungseinbußen oder Motorfehlfunktionen zur Folge haben.
- Verschütteten Kraftstoff restlos wegwischen, um ein Verschmutzen der Kleidung und Brandgefahr zu vermeiden.

Bei Verwendung von Alkylatbenzin ist es möglich, dass die Motordrehzahl nach Starten des Motors instabil wird. Das ist normal und hängt nicht mit einer Betriebsstörung zusammen: Bitte verstellen Sie weder den Vergaser noch irgendeine andere Komponente. Nachdem das Gerät für etwa eine Stunde in Betrieb war, kann dieser Vorgang verschwinden.

- Einstellung des Drosselklappenzugs
  - Das Spiel des Drosselklappenzugs auf 0,5 bis 1,0 mm einstellen. Übermäßiges Spiel führt zu Fehlzündungen.

## I 4. Istruzioni per l'uso - Avvio arresto del motore

### ● Preparazione prima dell'avviamento del motore

- Riempimento del serbatoio con carburante. Utilizzare la miscela di benzina normale per automobili ed olio esclusivo per motori con ciclo a due tempi.

<b>Benzina</b>	:	<b>Olio esclusivo per motori con ciclo a due tempi</b>
<b>50</b>	:	<b>1 [TUE26 E/G]</b>

#### ⚠ ATTENZIONE: Per evitare lesioni pericolose.

- L'utilizzo di carburante con un rapporto non corretto della miscela può generare una potenza in uscita insufficiente o un malfunzionamento del motore.
- Rimuovere completamente la benzina versata: essa potrebbe impregnare i vestiti o innescare incendi.

Quando si usa benzina alchilata, il regime motore a volte potrebbe divenire instabile dopo l'avviamento del motore; questa condizione è normale e non è dovuta a guasto: non regolare il carburatore o altri componenti. Dopo un periodo di funzionamento di circa un'ora, questo fenomeno potrebbe scomparire.

- Regolazione della farfalla metallica
  - Regolare il gioco della farfalla metallica tra 0,5 e 1,0 mm. Un gioco eccessivo può creare problemi all'avviamento.

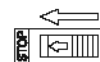

- GB Special oil for two-cycle engine
- F Huile réservée au moteur à 2 temps
- D Spezialöl für Zwei tankmotoren
- I Olio speciale per il motore a due tempi

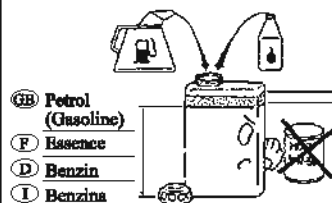

- GB Petrol (Gasoline)
- F Essence
- D Benzin
- I Benzina

(L)	(mL)
2	40 ~ 50
4	80 ~ 100
8	160 ~ 200
10	200 ~ 250
20	400 ~ 500



- GB Lock nut
- F Boulon de blocage
- D Sicherungsmutter
- I Controdado

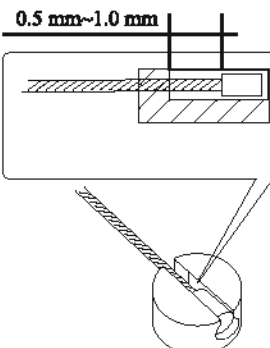
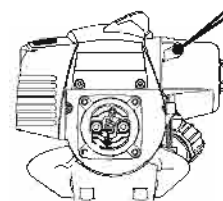
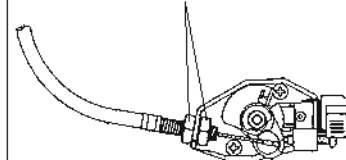

## ④ 4. Instrucciones de funcionamiento – Arranque y parada del motor

### ● Depreparacion antes de poner en marcha el motor

- Llene de combustible el depósito. Utilice la mezcla de gasolina compuesta por gasolina normal de automóviles y nuestro aceite exclusivo para motor de 2 tiempos.

Gasolina	:	Aceite exclusivo para motor de 2 tiempos
50	:	1 [TUE26 E/G]

#### ⚠ ATENCIÓN: Para evitar serios daños.

- Si se utiliza combustible con la proporción de mezcla inadecuada, el resultado puede ser una potencia insuficiente o un funcionamiento incorrecto del motor.
- Seque totalmente la gasolina derramada. Puede mancharse la ropa o provocar un incendio.

Cuando utilice gasolina alquilada, las revoluciones del motor pueden volverse inestables después de haber puesto en marcha el motor; lo que resulta normal y no se debe a ninguna avería: no ajuste el carburador ni ningún otro componente. Después de estar una hora en marcha, este fenómeno puede dejar de producirse.

- Ajuste del cable del acelerador
  - Ajuste la holgura del cable del acelerador hasta situarla entre 0,5 y 1,0 mm. Una holgura excesiva hará que el motor e cale.

## Ⓟ 4. Instruções de Operação - Arranque e paragem do motor

### ● Dpreparativos anted de pór o motor a funcionar

- Encha o depósito de combustível. Utilize mistura ou gasolina normal e óleo exclusivo para motores dois tempos.

Gasolina	:	Óleo exclusivo para motores a dois tempos
50	:	1 [TUE26 E/G]

#### ⚠ ATENÇÃO: Para evitar injúrias sérias.

- Usar o combustível com a relação de mistura incorrecta pode resultar numa quebra de potência ou num mau funcionamento do motor.
- Limpe completamente a gasolina entornada. Pode sujar a roupa ou causar um incêndio.

Quando está a usar gasolina alquilada, a rotação do motor pode por vezes ficar instável depois do arranque do motor; é normal e não é devido a uma avaria; não deve ajustar o carburador ou qualquer outro elemento. Depois de funcionar durante aproximadamente uma hora, esta anomalia pode desaparecer.

- Ajustar o cabo do acelerador
  - Ajuste a folga do cabo do acelerador de 0,5 para 1,0 mm. Folga a mais causará uma falha no arranque.

## Ⓝ 4. Richtlijnen i.v.m. bediening - Starten en stoppen van de motor

### ● Voorbereiding vóór het starten van de motor

- Vul de brandstoftank met het juiste mengsel van gewone autobenzine en tweetakt-motorolie.

Benzine	:	olie
50	:	1 [TUE26 E/G]

#### ⚠ OPGEPAST: Ter voorkoming van zware verwondingen.

- Het gebruik van een brandstofmengsel met een verkeerde verhouding kan leiden tot een te laag vermogen of slechte werking van de motor.
- Veeg gemorste benzine volledig op. Anders kunnen uw kleren vuil worden of kan zelfs brand ontstaan.

Wanneer u alkylaatbenzine gebruikt, kan het toerental van de motor soms onstabiel zijn na het starten van de motor; dat is normaal en is niet te wijten aan een defect: pas de carburator of om het even welk ander onderdeel niet aan. Na ongeveer een uur draaien kan dit verschijnsel verdwijnen.

- Afstellen van de gaskabel
  - Regel de speling van de gaskabel tussen 0,5 en 1,0 mm. Een te grote speling leidt tot startproblemen.

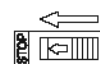

- Ⓝ Aceite especial para motor de dos tiempos
- Ⓟ Óleo especial para motores a dois tempos
- Ⓝ Speciale olie voor tweetaktmotor

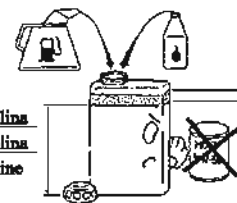

- Ⓝ Gasolina
- Ⓟ Gasolina
- Ⓝ Benzine

(ℓ)	(mℓ)
2	40 ~ 50
4	80 ~ 100
8	160 ~ 200
10	200 ~ 250
20	400 ~ 500



- Ⓝ Tuerca de cierre
- Ⓟ Contraporca
- Ⓝ Vastzetmoer

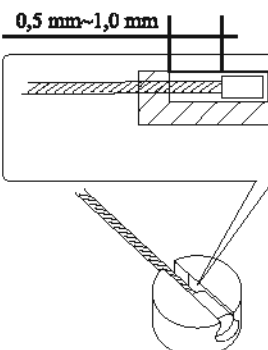
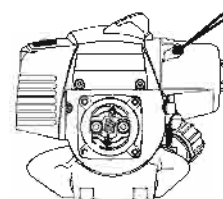
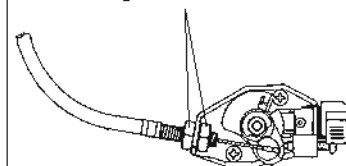

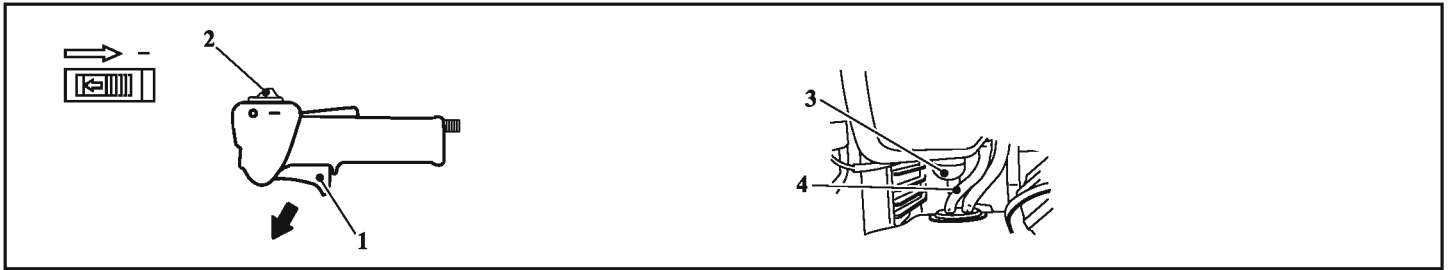

## STARTING

GB

- Release the throttle trigger (1).
- Set the engine switch (2) to the "I" (start) position.
- Slowly press the priming pump (3) several times until fuel comes out of the overflow tube (4). (More than 10 times.)

### NOTE

*Fuel that overflows by pressing the priming pump is returned by design to the fuel tank.*

*Press the priming pump a sufficient number of times to start the engine as there is no possibility of flooding the engine.*

## DÉMARRAGE

F

- Relâchez le la gâchette d'accélérateur (1).
- Placez l'interrupteur du moteur (2) en position "I" (démarrage).
- Appuyez lentement et plusieurs fois sur la poire d'injection (3) jusqu'à la sortie du carburant par le tube de trop-plein (4). (Plus de 10 fois.)

### REMARQUE

*Le carburant qui sort en appuyant sur la poire d'injection revient à dessein vers le réservoir de carburant.*

*Appuyez un nombre suffisant de fois sur la poire d'injection pour lancer le moteur car il n'est pas possible de noyer ce dernier.*

## STARTEN

D

- Lösen Sie den Gashebel (1).
- Stellen Sie den Hauptschalter (2) auf die Position "I" (Start).
- Drücken Sie langsam die Ansaugpumpe (3) einige Male, bis Kraftstoff aus dem Überlaufrohr kommt (4). (Mehr als 10mal.)

### Hinweis

*Der Kraftstoff, der durch Drücken der Ansaugpumpe überläuft, wird absichtlich in den Kraftstofftank zurückgeleitet.*

*Drücken Sie die Ansaugpumpe zum Starten des Motors ausreichend oft, da nicht die Gefahr besteht, dass zuviel Kraftstoff eingespritzt wird.*

## AVVIAMENTO

I

- Rilasciare la manetta di accelerazione (1).
- Posizionare l'interruttore principale (2) su "I" (avvio).
- Premere più volte lentamente la pompa di adescamento (3) finché il carburante non fuoriesce dal tubo carburante in eccesso (4) (più di 10 volte).

### NOTA

*Il carburante che fuoriesce in seguito alla pressione della pompa di adescamento viene riportato automaticamente nel serbatoio del carburante.*

*Premere la pompa di adescamento tutte le volte necessarie per avviare il motore, in quanto non c'è alcuna possibilità di ingolfamento.*

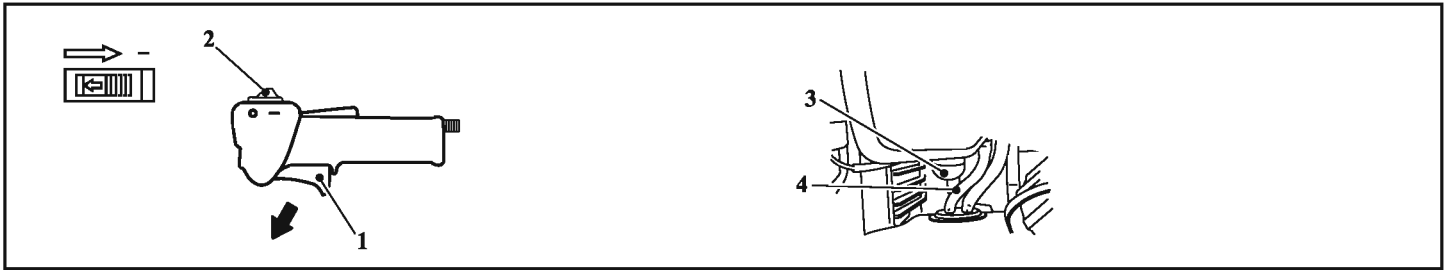

## ARRANCAR

(E)

- Suelte el activador de estrangulación (1).
- Ajuste el interruptor del motor (2) en la posición "I" (arranque).
- Presione lentamente la bomba del cebador (3) varias veces hasta que salga combustible del tubo del excedente (4). (Más de 10 veces.)

### NOTA

*Por diseño, el combustible que se derrame al pulsar la bomba del cebador es devuelto al depósito de combustible.*

*Pulse la bomba del cebador un número suficiente de veces para arrancar el motor, ya que no hay posibilidad de inundar el motor.*

## ARRANQUE

(P)

- Solte a alavanca do acelerador (1).
- Defina o interruptor do motor (2) para a posição "I" (arranque).
- Pressione devagar a bomba de escorvamento (3) várias vezes até o combustível sair do tubo de descarga (4). (Mais de 10 vezes.)

### NOTA

*O combustível que é descarregado ao pressionar a bomba de escorvamento é devolvido intencionalmente ao depósito do combustível.*

*Pressione a bomba de escorvamento o número de vezes que for suficiente para arrancar o motor enquanto não houver nenhuma possibilidade de inundação do motor.*

## STARTEN

(NL)

- Laat de gashendel (1) los.
- Schakel de contactschakelaar (2) in de "I" (start)-positie.
- Druk langzaam verscheidene malen op de brandstofvoerpomp (3) tot er benzine uit de overloopbuis komt (4). (Meer dan 10 maal.)

### OPMERKING









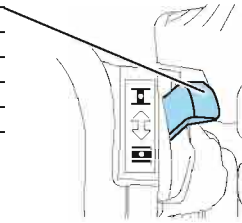





*Benzine die overloopt als gevolg van het drukken op de brandstofvoerpomp wordt automatisch terug naar de brandstoftank gevoerd*

*Druk een voldoende aantal malen op de brandstofvoerpomp om de motor op te starten, het is immers niet mogelijk om de motor te verstikken.*



- Ⓒ Choke lever
- Ⓕ Levier de starter
- Ⓓ Starterhebel
- Ⓘ Leva dell'aria
- Ⓔ Palanca del acelerador
- Ⓖ Alavanca de doseamento
- Ⓝ Choke



- 
- Ⓒ Move the choke to the fully closed position (  mark side ).  
When fuel is remaining and the engine is warm, move the choke to the fully open position (  mark side ).
- 
- Ⓕ Placez le levier de starter en position entièrement fermée (  face marquée ).  
Lorsqu'il reste du carburant et que le moteur est chaud, placez le levier de starter en position entièrement ouverte (  face marquée ).
- 
- Ⓓ Choke bis zur "Low Speed" - Markierung bewegen (  die Drosselklappe ist vollständig geschlossen ).  
Choke bis zur "High Speed" - Markierung bewegen (  Drosselklappe vollständig geöffnet ), wenn sich Restbenzin im Motor befindet und der Motor noch warm ist.
- 
- Ⓘ Spostare la leva del diffusore in posizione di chiusura completa (  lato con il segno ).  
Quando il carburante non si muove e il motore si è riscaldato, spostare la leva del diffusore in posizione di apertura completa (  lato con il segno ).
- 
- Ⓔ Desplace la palanca del aire hasta la posición de plenamente cerrada (  lado marcado ).  
Cuando el combustible esté disponible y el motor caliente, desplace la palanca del aire hasta la posición de plenamente abierta (  lado marcado ).
- 
- Ⓖ Ponha a alavanca do ar na posição fechada (  marca lado ).  
Quando o fluxo de combustível estiver normalizado e o motor estiver quente, ponha a alavanca do ar na posição aberta (  marca lado ).
- 
- Ⓝ Zet de choke in de volledig gesloten stand (de kant met het teken  ).  
Als de brandstof blijft en de motor is warm, zet de choke dan in de volledig open stand (de kant met het teken  ).

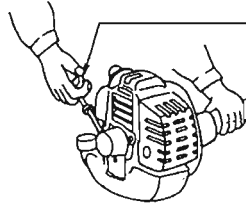

- Ⓒ Recoil starter grip
- Ⓕ Poignée du lanceur à rappel
- Ⓖ Handgriff des Seilzuganlassers
- Ⓘ Manico di avviamento a rinculo
- Ⓔ Empuñadura del estárter
- Ⓟ Alavanca de arranque do motor
- Ⓝ Handgreep van de trekstarter

Ⓒ

**⚠ CAUTION: To avoid serious injury.**

**Do not pull the recoil starter completely but leave a little margin. Return slowly after the pulling.**

Grasp the recoil starter knob and pull it rapidly.

Ⓕ

**⚠ ATTENTION: Pour éviter des blessures.**

**Ne pas tirer complètement sur le lanceur, mais laisser un peu de marge. Faire revenir lentement après le tirage.**

Prenez la poignée de mise en marche et tirez-la avec force.

Ⓖ

**⚠ VORSICHT: Zur Vermeidung schwerer Verletzungen.**

**Ziehen Sie den Rückschlaganlasser nicht vollständig heraus. Nach dem Herausziehen lassen Sie ihn langsam wieder in seine Ausgangslage zurückgehen.**

Zurückfedernden Startknopf greifen und einmal kräftig ziehen.

Ⓘ

**⚠ ATTENZIONE: Per evitare lesioni pericolose.**

**Non tirate completamente la levetta a scatto del motorino d'avviamento, senza lasciare un piccolo margine. Fatela ritornare pian piano dopo averla tirata.**

Afferrare la manopola di avviamento a rinculo e tirarla energicamente.

Ⓔ

**⚠ ATENCIÓN: Para evitar serios daños.**

**No tire del arrancador de retroceso completamente, deje un pequeño margen. Déjelo volver lentamente a su posición normal despues de haber tirado.**

Agarre el mando del estárter y tire fuertemente de él.

Ⓟ

**⚠ ATENÇÃO : Para evitar injúrias sérias.**

**Não puxe a pega do arranque até ao fim ; deixe uma pequena folga. Largue-a lentamente depois de ter puxado.**

Agarre na alavanca de recolha e puxe-a com força.

Ⓝ

**⚠ OPGEPAST: Ter voorkoming van zware verwondingen.**

**Trek de trekstarter niet volledig uit maar laat een beetje speling. Laat hem langzaam terugschieten.**

Trek enkele keren snel na elkaar aan de trekstarter.



- Ⓒ Choke lever
- Ⓕ Levier de starter
- Ⓓ Starterhebel
- Ⓘ Leva dell'aria
- Ⓔ Palanca del acelerador
- Ⓖ Alavanca de doseamento
- Ⓝ Choke

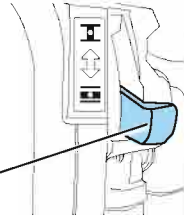

- 
- Ⓒ After starting, watch the engine condition and move the choke slowly to the full open position ( mark side).

**NOTE**

*When the explosion sound is heard, but the engine does not start, move the choke to the full open position and again pull the starter knob rapidly.*

- 
- Ⓕ Après le démarrage, remplacez provisoirement le starter en position totalement ouverte ( face marquée) suivant la marche du moteur.

**REMARQUE**

*Si vous entendez l'explosion mais que le moteur ne démarre pas, placez le levier du starter en position totalement ouverte et tirez à nouveau la poignée avec force.*

- 
- Ⓓ Nach erfolgreichem Start auf den Gleichlauf des Motors achten und den Choke langsam in Richtung der "High Speed"- Markierung ( Drosselklappe vollständig geöffnet) bewegen.

**HINWEIS**

*Sollte der Motor trotz hörbarer Zündgeräusche nicht anspringen, dann muß der Choke vollständig geöffnet und der Starknauf erneut kräftig gezogen werden.*

- 
- Ⓘ Dopo l'avviamento, controllando le condizioni del motore, spostare lentamente la leva del diffusore in posizione di apertura completa ( lato con il segno).

**NOTA**

*Quando si sente il rumore di un'esplosione, ma il motore non si avvia, spostare la leva del diffusore in posizione di apertura completa e tirare di nuovo energicamente la manopola di avviamento.*

- 
- Ⓔ Una vez puesto en marcha, vigile el estado o condición del motor, y desplace la palanca del acelerador lentamente hasta la posición de plenamente abierta ( lado marcado).

**NOTA**

*Cuando se escuche el sonido de la explosión, pero el motor no se ponga en marcha, desplace la palanca del acelerador hasta la posición de plenamente abierta y tire de nuevo fuertemente del mando del estárter.*

- 
- Ⓖ Depois de ter posto o motor a funcionar e de verificar o seu funcionamento, ponha a alavanca do ar, lentamente, na posição aberta ( marca lado).

**NOTA**

*Quando se ouvir o som da explosão, e se o motor não arrancar, ponha a alavanca do ar na posição aberta e, mais uma vez, puxe com força a alavanca de arranque.*

- 
- Ⓝ Kijk na het starten hoe de motor reageert en zet de choke langzaam in de volledig open stand (kant met het teken ).

**OPMERKING**

*Wanneer u de ontploffingsknaal hoort en de motor start niet, zet dan de choke in de volledig open stand en trek nogmaals enkele keren snel na elkaar aan de starterknop.*



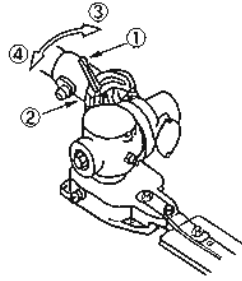

## ⓔ 4-2. Instrucciones de funcionamiento

- ① Mando                      ③ Apretar  
② Mecanismo de corte    ④ Aflojar

### ● COMO AJUSTAR EL ÁNGULO DE CORTE DE LAS CUCHILLAS

- 1) Detenga el motor de la cortadora.
- 2) Gire el perno en sentido contrario al de las agujas del reloj situado en la parte superior del mecanismo de corte para aflojarlo.
- 3) Ajuste en ángulo de las hojas de corte al ángulo deseado y, a continuación, apriete el perno con firmeza.

#### **⚠ ADVERTENCIA:** Para evitar serias lesiones.

Pare el motor y use la funda protectora de las cuchillas antes de ajustar el ángulo de éstas.

## Ⓟ 4-2. Instruções de Operação

- ① Knob                      ③ Aperte  
② Mecanismo do aparador ④ Solte

### ● AJUSTANDO O ÂNGULO DAS LÂMINAS DE CORTE

- 1) Parar o motor do aparador.
- 2) Rodar o parafuso situado no topo do mecanismo do aparador no sentido contrário aos dos ponteiros do relógio para o soltar.
- 3) Ajustar o ângulo das lâminas de corte para o ângulo pretendido, e depois fixar o parafuso com firmeza novamente na respectiva posição.

#### **⚠ AVISO:** Para evitar injúrias sérias.

Certifique-se que desliga o motor e coloca o protector nas lâminas antes de ajustar o ângulo das mesmas.

## Ⓝ 4-2. Richtlijnen i.v.m. bediening

- ① Knop                      ③ Span aan  
② Snoeikop                ④ Maak los

### ● DE HOEK VAN DE MESSEN AANPASSEN

- 1) Stop de schaar motor.
- 2) Draai de bout aan de bovenkant van de klemhendel in tegenwijzerzin om hem los te maken.
- 3) Zet de maaimessen in de gewenste hoek en zet de bout vervolgens stevig op zijn plaats vast.

#### **⚠ WAARSCHUWING:** Ter voorkoming van zware verwondingen.

Zorg ervoor dat de motor uitstaat en dat de beschermingshoes over de messen zit vooraleer u de hoek van de messen aanpast.

GB

**⚠ CAUTION: To avoid serious injury.**

- Since every part of the engine is not well lubricated just after the starting, avoid increasing the engine revolution rapidly.
- When the throttle is in full open position, the engine revolution becomes considerably high, and that not only gives a bad effect on the engine life but also causes the engine failure. Do not race the engine (high revolution running without load ), and avoid unnecessary high revolution running as well.

- After engine starts, move the throttle trigger to low speed position and warm up the engine for about one minute. As the engine becomes warm, smooth acceleration will be obtained.
- Perform the work by setting the throttle trigger to the required RPM.

F

**⚠ ATTENTION: Pour éviter des blessures.**

- Le moteur n'étant pas lubrifié de la manière requise dès le départ, il faut éviter d'augmenter le régime trop rapidement.
- Lorsque la commande des gaz est en position totalement ouverte, le régime devient très élevé, ce qui diminue la longévité du moteur et peut provoquer des pannes de moteur. N'emballez pas le moteur (haut régime à vide) et évitez les régimes élevés inutiles.

- Après la mise en marche du moteur, placez la la gâchette d'accélérateur en position basse vitesse et faites chauffer le moteur pendant environ une minute. Au fur et à mesure que le moteur chauffe, l'accélération deviendra plus souple.
- A cet effet, réglez le la gâchette d'accélérateur au régime requis.

D

**⚠ VORSICHT: Zur Vermeidung schwerer Verletzungen.**

- Die Drehzahl des Motors nicht zu rasch erhöhen, da die einzelnen Motorteile unmittelbar nach dem Anlassen noch nicht ausreichend geschmiert sind.
- Die Motordrehzahl wird bei vollständig geöffnetem Gashebel ziemlich hoch. Dies wirkt sich nicht nur nachteilig auf die Lebensdauer des Motors aus, sondern kann auch Motorschäden zur Folge haben. Lassen Sie den Motor deshalb niemals rasen (hohe Drehzahlen im Leerlauf) und vermeiden Sie unnötig hohe Drehzahlen.

- Nach dem Starten des Motors den Gashebel in die "Low - Speed" - Position (langsame Fahrt) bewegen und den Motor ungefähr eine Minute aufwärmen. Nur mit warmgelaufenem Motor ist eine gleichmäßige Beschleunigung möglich.
- Gashebel so einstellen, daß der Motor die für Ihre Zwecke erforderliche Drehzahl erreicht.

I

**⚠ ATTENZIONE: Per evitare lesioni pericolose.**

- Dato che non tutte le parti del motore vengono lubrificate a sufficienza immediatamente dopo l'avviamento, evitare di aumentare il numero di giri del motore troppo rapidamente.
- Quando la farfalla si trova in posizione di apertura completa, i giri del motore diventano considerevolmente elevati, e ciò non solo ha un effetto nocivo sulla vita utile del motore, ma genera anche guasti al suo interno. Non imballare il motore (funzionamento ad elevato numero di giri senza carico) ed evitare anche i funzionamento con elevato numero di giri quando non è necessario.

- Dopo l'avviamento del motore, spostare la manetta di accelerazione in posizione di bassa velocità e riscaldare il motore per circa un minuto. Quando il motore è caldo, si otterrà un' accelerazione uniforme.
- Effettuare la lavorazione regolando la manetta di accelerazione alla velocità richiesta.

E

**⚠ ATENCIÓN:** *Para evitar serios daños.*

- Dado que no todas las partes del motor estarán bien lubricadas inmediatamente después de su puesta en marcha, evite aumentar el número de revoluciones por minuto del motor.
  - Cuando el acelerador está en posición de plenamente abierto, el número de revoluciones por minuto del motor se eleva considerablemente, y eso no sólo repercute negativamente sobre la duración del motor, sino que también hace que se cale. No fuerce el motor (un número excesivamente elevado de revoluciones por minuto sin carga) y, cuando monte, evite también un número innecesariamente elevado de revoluciones por minuto.
- Una vez que se haya puesto en marcha el motor, desplace la activador de estrangulación hasta la posición de baja velocidad y deje que el motor se caliente durante aproximadamente 1 minuto. Según se vaya calentando el motor, se irá consiguiendo una aceleración suave.
- Realice la tarea colocando la activador de estrangulación en el número requerido de revoluciones por minuto.

P

**⚠ ATENÇÃO:** *Para evitar injúrias sérias.*

- Uma vez que, imediatamente após o arranque, as peças do motor não estão devidamente lubrificadas, evite aumentar demasiado rapidamente o número de rotações do motor.
  - Quando o acelerador estiver na posição aberta, o número de rotações aumenta consideravelmente, o que não só prejudica a vida do motor como também pode dar origem a uma falha de motor. Não acelere demasiado (número de rotações demasiado elevado sem carga), e evite, também, acelerar a uma rotação demasiado alta desnecessariamente.
- Após ter posto o motor a funcionar, ponha a alavanca do acelerador na posição de baixa velocidade e aqueça o motor durante aproximadamente um minuto. À medida que o motor vai aquecendo, conseguir-se-á obter uma aceleração suave.
- Execute o trabalho pondo a alavanca do acelerador no número de RPM que deseja.

NL

**⚠ OPGEPAST:** *Ter voorkoming van zware verwondingen.*

- Aangezien niet elk onderdeel van de motor goed geolied is onmiddellijk na het starten, is het niet aangewezen het toerental van de motor snel op te drijven.
  - Wanneer de gashendel in de volledig open stand staat, wordt het toerental van de motor zeer hoog, wat niet enkel nefast is voor de levensduur van de motor, maar ook kan leiden tot defecten. **ELaat de motor niet op hol slaan (hoog toerental zonder belasting), en vermijd ook dat de motor onnodig met een te hoog toerental draait.**
- Zet na het starten van de motor de gashendel in de stand voor lage snelheid en laat de motor ongeveer één minuut opwarmen. Van zodra de motor is warm gelopen, verloopt de acceleratie soepel.
- Voer het werk uit met de gashendel op het gewenste toerental.

- GB STOP
- F ARRÊT
- D STOPPEN
- I ARRESTO
- E PARADA
- P PARAGEM
- NL STOPPEN

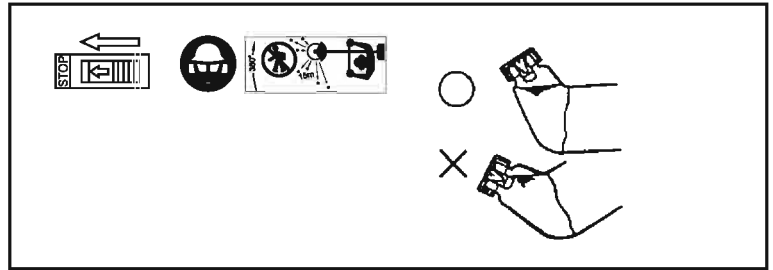

GB **⚠ WARNING: To avoid serious injury.**

- During summer when the engine is stopped for rest, be careful that the inner packing of tank cap is not submerged in the fuel as shown on the illustration. If the air hole is submerged in the fuel, the fuel may leak due to the increased inner pressure in the fuel tank.
- During operation and just after stopping, do not touch the engine unit, especially the muffler.

F **⚠ AVERTISSEMENT: Pour éviter des blessures.**

- En été, lorsque le moteur est à l'arrêt pendant une pause, veiller à ce que la garniture intérieure du bouchon de réservoir ne soit pas trempée dans le carburant. Si l'orifice de ventilation est obturé par l'essence, le carburant risque de couler en raison d'une croissance de la pression dans le réservoir.
- Ne touchez pas le moteur pendant le fonctionnement et juste après l'arrêt, en particulier le silencieux.

D **⚠ WARNUNG: Zur Vermeidung schwerer Verletzungen.**

- Achten Sie während der Lagerung im Sommer darauf, daß die innere Dichtung des Tankdeckels nicht, wie in der Abbildung gezeigt, in den Treibstoff taucht. Taucht die Belüftungsöffnung in den Kraftstoff ein, dann kann aufgrund des im Tanks herrschenden höheren Innendrucks Kraftstoff auslaufen.
- Den Motorblock und insbesondere den Auspuff bei laufendem Motor und unmittelbar nach dem Ausschalten auf keinen Fall berühren. Verbrennungsgefahr!

I **⚠ AVVERTIMENTO: Per evitare lesioni pericolose.**

- Quando arrestate il motore per una pausa durante l'estate, assicuratevi che la guarnizione interna del coperchio del serbatoio non sia immersa nel combustibile come è mostrato nell'illustrazione. Se il foro dell'aria è sommerso dal carburante, questo può fuoriuscire a causa della maggior pressione interna nel serbatoio.
- Durante il funzionamento e immediatamente prima della fermata, non toccare il gruppo motore, specialmente il silenziatore.

E **⚠ ADVERTENCIA: Para evitar serias lesiones.**

- En el verano, al detener el motor para tomar un descanso, asegúrese de que la empaquetadura interior del tapón del depósito no quede sumergida en combustible, como se muestra en la ilustración. Si el orificio para el aire queda sumergido en el combustible, el combustible puede perderse o filtrarse debido a la mayor presión interna en el depósito.
- Durante el funcionamiento e inmediatamente después de pararlo, no toque la unidad del motor, sobre todo el silenciador.

P **⚠ AVISO: Para evitar injúrias sérias.**

- Durante o Verão, quando parar o motor para um intervalo, tome o cuidado de não deixar a parte interior do tampão da depósito ser submergido em combustível, conforme mostra a ilustração. Se o orifício de ar estiver submerso no combustível, pode haver uma fuga devido à pressão crescente dentro do depósito de combustível.
- Durante a operação, e imediatamente após a paragem, não toque no motor e sobretudo não toque no silenciador.

NL **⚠ WAARSCHUWING: Ter voorkoming van zware verwondingen.**

- Wanneer in de zomer de motor wordt gestopt om af te koelen, let er dan op dat de binnenkant van de tankdop niet wordt ondergedompeld in de brandstof, zoals op de afbeelding wordt getoond. Als de luchtopening wordt ondergedompeld in de brandstof, kan de brandstof gaan lekken door een toename van de inwendige druk in de brandstoftank.
- Raak tijdens de bediening en juist na het stoppen het motorhuis en vooral de demper niet aan.



Ⓒ Release the throttle trigger.

Ⓕ Relâchez la gâchette d'accélérateur.

Ⓓ Geben Sie den Gashebel frei.

Ⓘ Rilasciate la manetta di accelerazione.

Ⓔ Suelte la activador de estrangulación.

Ⓖ Solte o alavanca do acelerador.

Ⓓ Laat de gashendel los.

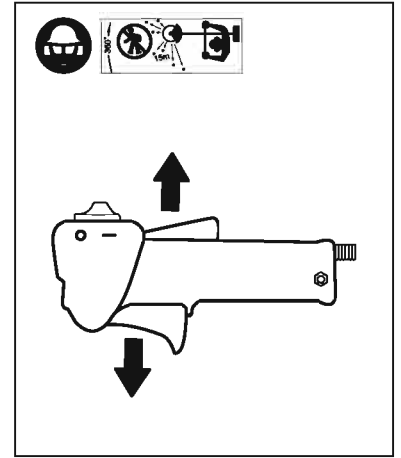

Ⓒ Turn the engine switch to the "STOP" (O) position.

Ⓕ Mettre l'interrupteur moteur sur la position "STOP" (O).

Ⓓ Schalten Sie den Kurzschluß-Schalter auf "STOP" (O).

Ⓘ Ruotate l'interruttore del motore sulla posizione "STOP" (O).

Ⓔ Gire el conmutador del motor a la posición "STOP" (O).

Ⓖ Rode o interruptor do motor para a posição de paragem "STOP (O)".

Ⓓ Zet de motorschakelaar in de STOP-stand (O).

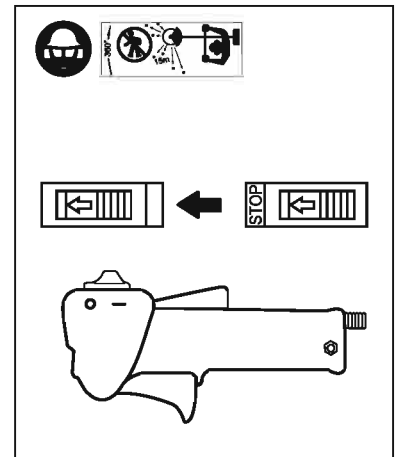

Ⓒ If there is no more work to be carried out, evacuate the fuel from the fuel tank, restart and continue operating the engine until it stops. The fuel remaining in the float chamber of the carburetor is consumed in about 2 to 3 minutes and the engine stops. thus the fuel in the carburetor is exhausted and the next start-up of the engine gets easy.

Ⓕ Si il n'y a plus de travail à effectuer, évacuer le carburant à partir du réservoir de carburant. Redémarrer le moteur et le laisser jusqu'à ce qu'il s'arrête. Le carburant qui reste dans la chambre flottante du carburateur sera consommé en 2 ou 3 minutes et le moteur s'arrêtera. C'est ainsi que le carburateur sera vidé et le prochain démarrage du moteur est facile.

Ⓓ Ist nichts mehr zu tun, so entfernen Sie den Kraftstoff aus dem Tank. Dann starten Sie den Motor erneut und lassen ihn so lange laufen, bis er stoppt. Der Kraftstoff in der Schwimmerkammer des Vergasers ist nach ca. 2 bis 3 Minuten verbraucht, und der Motor stoppt. Auf diese Weise leert man den Vergaser von Kraftstoff, was des nächste Anlassen des Motors erleichtert.

Ⓘ Nel caso in cui non avete altro lavoro da fare, svuotate il carburante dal serbatoio, avviate il motore nuovamente e lasciate il motore girare finché non si arresta. Il carburante che rimane dentro il galeggiante del carburatore viene consumato entro 2 o 3 minuti, dopodiché il motore si arresta. Il carburante dentro il carburatore è quindi finito e il prossimo avvio del motore sarà più facile.

Ⓔ Si resta trabajo por terminar, vacíe el combustible del depósito de combustible, vuelva a poner en marcha el motor y continúe con el motor en marcha hasta que se pare. El combustible que queda en la cuba de nivel constante del carburador se consumirá en aproximadamente 2 a 3 minutos, y el motor se parará. De esta forma, el combustible del carburador se agotará y así se facilitará la próxima puesta en marcha del motor.

Ⓖ Se não houver mais trabalho a fazer, retire o combustível do depósito, torne pôr o motor em funcionamento e deixe-o trabalhar até que ele pare por si. O combustível que ficar na câmara da bóia do carburador é consumido em cerca de 2 a 3 minutos e o motor pára. Assim, o combustível no carburador esgotar-se-á, facilitando o próximo arranque do motor.

Ⓓ Verwijder na afloop van het werk de brandstof uit de brandstoftank, start de motor opnieuw en laat hem draaien tot hij stilvalt. De brandstof die nog in de vlotterkamer van de carburator zit, wordt in ongeveer 2 tot 3 minuten verbruikt, waarna de motor stopt. Zo is de brandstof in de carburator opgebruikt en verloopt de volgende start vlot.

## GB 5. Inspection and Maintenance

**⚠ WARNING: To avoid serious Injury.**

**Hot engine parts can cause severe burns.**

**Allow engine to stop and cool before checking and servicing. Never use damaged or faulty parts in order to prevent serious or fatal injury. Replace damaged or faulty parts with new parts.**

Inspect and maintain satisfactorily for achieving a longer life of the equipment and good safe work. Follow these procedures.

\* Adjust the idle speed so that it differs sufficiently from the engine speed when the clutch is engaged.

**Note:**

**clutch-engaged rpm / idle rpm = 1.25 or more**

## F 5. Inspection et entretien

**⚠ AVERTISSEMENT : Pour éviter des blessures graves.**

**Les pièces chaudes du moteur peuvent causer des brûlures graves.**

**Laissez s'arrêter et se refroidir le moteur avant toute vérification ou tout service. N'utilisez jamais de pièces endommagées ni défectueuses, sinon vous risquez des blessures graves, voire fatales. Remplacez toute pièce endommagée ou défectueuse par une neuve et d'origine.**

Une bonne inspection et un bon entretien permettent d'assurer la longévité de la machine et la facilité du travail. Respecter les instructions suivantes :

\* Régler le ralenti de sorte que la différence soit suffisante avec le régime du moteur obtenu lorsque l'embrayage est enclenché.

**Remarque:**

**régime lorsque l'embrayage est enclenché / régime de ralenti = 1.25 ou plus**

## D 5. Inspektion und Wartung

**⚠ WARNUNG: Zur Vermeidung ernsthafter Verletzungen.**

**Heiße Motorteile können schwere Verbrennungen verursachen.**

**Schalten Sie den Motor vor der Überprüfung und Wartung ab und lassen Sie ihn zuerst abkühlen. Zur Vermeidung von ernsthaften und lebensbedrohlichen Verletzungen verwenden Sie niemals beschädigte oder defekte Teile. Ersetzen Sie die beschädigten oder defekten Teile durch neue Teile.**

Prüfung und Wartung der Maschine ist notwendig, um lange Lebensdauer der Maschine und bequemes und gefahrloses Arbeiten zuzusichern. Führen Sie die Prüfung und Wartung folgendermaßen durch.

\* Die Leerlaufdrehzahl so einstellen, dass sie sich deutlich von der Arbeitsdrehzahl bei eingerückter Kupplung unterscheidet.

**Hinweis:**

**Arbeitsdrehzahl / Leerlaufdrehzahl = 1,25 oder mehr**

## I 5. Ispezione e manutenzione

**⚠ ATTENZIONE: Per evitare gravi infortuni:**

**Le parti calde del motore possono causare gravi ustioni.**

**Arrestare il motore e lasciarlo raffreddare prima delle operazioni di controllo e manutenzione. Per evitare infortuni gravi o mortali, non utilizzare mai parti danneggiate o difettose. Sostituire le parti danneggiate o difettose con parti nuove.**

Un buon controllo e la manutenzione possono assicurare la durata della macchina e la facilità del lavoro. Rispettate le seguenti istruzioni:

\* Regolare il regime del minimo in modo tale che risulti sufficientemente differente dal regime del motore a frizione inserita.

**Nota:**

**Regime a frizione inserita / regime del minimo = 1,25 o più.**

## **E** 5. Inspection and Maintenance

**!** **ADVERTENCIA:** Para evitar lesiones graves.

Las partes de motor calientes pueden causar quemaduras graves.

Deje que el motor pare y se enfríe antes de realizar comprobaciones y mantenimiento. Nunca utilice partes dañadas o defectuosas para evitar lesiones graves o mortales. Sustituya las piezas dañadas o defectuosas por piezas nuevas.

Inspect and maintain satisfactorily for achieving a longer life of the equipment and good safe work. Follow these procedures.

\* Adjust the idle speed so that it differs sufficiently from the engine speed when the clutch is engaged.

**Note:**

clutch-engaged rpm / idle rpm = 1.25 or more

---

## **P** 5. Inspection et entretien

**!** **AVISOS:** Evitar ferimentos graves.

As peças quentes do motor podem causar queimaduras graves.

Deixe que o motor pare e arrefeça antes de o verificar e prestar assistência. Nunca utilize peças danificadas ou avariadas com peças novas para evitar ferimentos graves ou morte. Substitua peças danificadas ou avariadas por peças novas.

Une bonne inspection et un bon entretien permettent d'assurer la longévité de la machine et la facilité du travail. Respecter les instructions suivantes :

\* Régler le ralenti de sorte que la différence soit suffisante avec le régime du moteur obtenu lorsque l'embrayage est enclenché.

**Remarque:**

régime lorsque l'embrayage est enclenché / régime de ralenti = 1.25 ou plus

---

## **NL** 5. Inspektion und Wartung

**!** **WAARSCHUWING:** Om ernstige letsels te voorkomen.

Hete motoronderdelen kunnen ernstige brandwonden veroorzaken.

Zorg ervoor dat u de motor stillegt en laat afkoelen voordat u het toestel nakijkt en laat onderhouden. Maak nooit gebruik van beschadigde of defecte onderdelen. Zo vermijdt u ernstige of dodelijke letsels. Vervang beschadigde of defecte onderdelen door nieuwe.

Prüfung und Wartung der Maschine ist notwendig, um lange Lebensdauer der Maschine und bequemes und gefahrloses Arbeiten zuzusichern. Führen Sie die Prüfung und Wartung folgendermaßen durch.

\* Die Leerlaufdrehzahl so einstellen, dass sie sich deutlich von der Arbeitsdrehzahl bei eingerückter Kupplung unterscheidet.

**Hinweis:**

Arbeitsdrehzahl / Leerlaufdrehzahl = 1,25 oder mehr

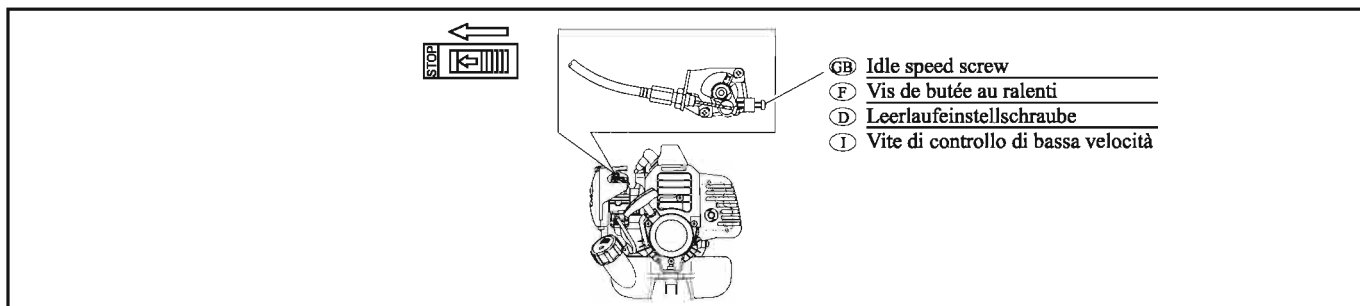

## GB ADJUSTMENT OF CARBURETOR

**⚠ CAUTION:** *To avoid serious injury.*

The adjustment of the carburetor is usually not necessary, since it is adjusted at the optimum position when delivered from the factory. If the fuel mixture is adjusted extremely lean, it may cause the seizure of engine.

Adjust the low RPM with the idle speed screw.

\* Right turns: RPM increases.

\* Left turns: RPM decrease.

## F REGLAGE DU CARBURATEUR

**⚠ ATTENTION:** *Pour éviter des blessures.*

Le réglage du carburateur n'est généralement pas nécessaire puisque le réglage est déjà effectué de manière optimale au départ usine. Un réglage extrêmement pauvre du mélange peut provoquer le serrage le moteur.

Réglez le régime bas à l'aide de la vis de butée au ralenti.

\* Rotation vers la droite: augmentation du régime

\* Rotation vers la gauche: diminution du régime

## D EINSTELLUNG DES VERGASERS

**⚠ VORSICHT:** *Zur Vermeidung schwerer Verletzungen.*

Der Vergaser braucht normalerweise nicht eingestellt zu werden, da dies bereits werkseitig in optimaler Weise geschehen ist. Wurde das Kraftstoff-Ölgemisch zu fett eingestellt, dann kann dies einem sog. Kolbenfresser oder eine Zunahme der Mindestdrehzahl und damit mögliche Verletzung zur Folge haben.

Niedrige Drehzahl mit Hilfe der leerlauf Einstellschraube einstellen.

\* Drehung nach rechts: die Drehzahl nimmt zu

\* Drehung nach links: die Drehzahl nimmt ab

## I REGOLAZIONE DEL CARBURATORE

**⚠ ATTENZIONE:** *Per evitare lesioni pericolose.*

La regolazione del carburatore di solito non è necessaria, dato che esso viene regolato nella sua posizione ottimale al momento della spedizione dalla fabbrica. Se la miscela di carburante viene regolata in modo da risultare estremamente impoverita, essa può causare il grippaggio del motore o l'aumento della velocità minima, che dà come risultato possibili ferite alle persone da parte della fresa della macchina operatrice.

Regolare la bassa velocità con l'apposita vite di controllo di bassa velocità.

\* Rotazione a destra: aumento della velocità

\* Rotazione a sinistra: diminuzione della velocità

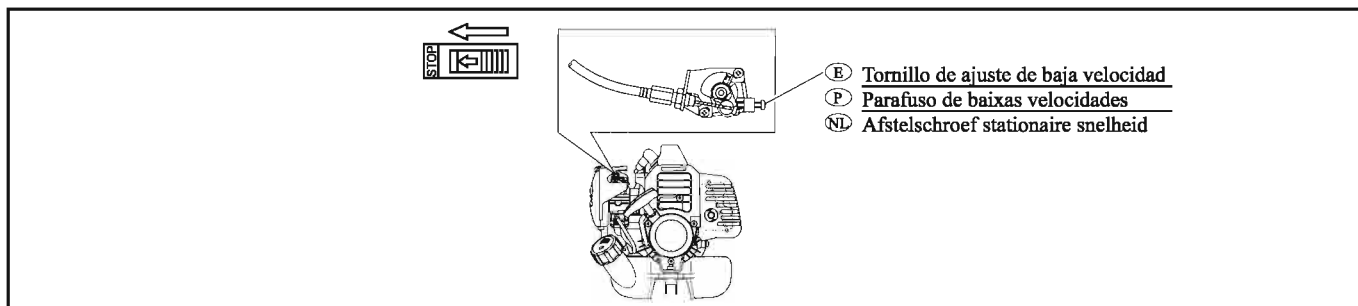

## E AJUSTE DEL CARBURADOR

**⚠ ATENCIÓN:** Para evitar serios daños.

Normalmente no es necesario ajustar el carburador, pues cuando el motor se entrega de fábrica está ya ajustado en la posición óptima. Si la mezcla de combustible se ajusta a un nivel extremadamente pobre, puede hacer que se cale el motor o provocar un aumento del número mínimo de revoluciones por minuto que puede ocasionar lesiones corporales cuando la máquina entre en funcionamiento.

Ajuste el número de bajas revoluciones por minuto con el tornillo de ajuste de baja velocidad.

\* Giro a la derecha: Aumento del número de revoluciones por minuto.

\* Giro a la izquierda: Disminución del número de revoluciones por minuto.

## P AJUSTE DO CARBURADOR

**⚠ ATENÇÃO:** Para evitar injúrias sérias.

De uma maneira geral, não é necessário proceder ao ajuste do carburador, uma vez que este é entregue de fábrica já ajustado na posição ideal. Se a mistura estiver regulada para muito pobre, isto pode dar origem a que o motor gripe ou a um aumento do número mínimo de RPM que por sua vez resultará em danos no motor causados pelo corta-correntes.

Regule as RPM com o parafuso de baixas velocidades.

\* Virar para a direita: aumento de RPM

\* Virar para a esquerda: diminuição de RPM

## NL AFSTELLEN VAN DE CARBURATOR

Stel het lage toerental af met de afstelschroef stationaire snelheid.

\* Slagen naar rechts: toerental verhoogt.

\* Slagen naar links: toerental verlaagt.

**⚠ OPGEPAST:** Ter voorkoming van zware verwondingen.

Het afstellen van de carburator is gewoonlijk niet nodig, aangezien hij op de meest geschikte stand is afgesteld bij het verlaten van de fabriek. Als het brandstofmengsel uiterst schraal is, kan dit leiden tot vastlopen van de motor.

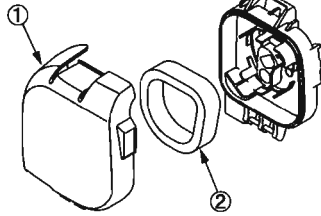
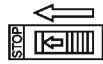

- ①  
GB Air filter cover  
F Protecteur de filtre à air  
D Luftfilterabdeckung  
I Coperchio del filtro dell'aria  
E Tapa del filtro de aire  
P Tampa do filtro de ar  
NL Luchtfilterkap

- ②  
GB Air filter element  
F Élément de filtre à air  
D Luftfiltereinsatz  
I Componente del filtro dell'aria  
E Elemento del filtro de aire  
P Elemento do filtro do ar  
NL Luchtfilterelement

GB MAINTENANCE FOR EVERY 20 HOURS OPERATION

F ENTRETIEN TOUTES LES 20 HEURES

D WARTUNG ALLE 20 STUNDEN

I MANUTENZIONE OGNI 20 ORE

E MAINTENANCE FOR EVERY 20 HOURS OPERATION

P ENTRETIEN TOUTES LES 20 HEURES

NL WARTUNG ALLE 20 STUNDEN

GB ● **Cleaning of air filter**

1. Open the air filter cover. (Screw may be used depending on the specifications.)
2. Remove the air filter element and check for deterioration. Replace it if necessary.
3. Wash the air filter element with kerosene, put it in the detergent and squeeze it by one hand.
4. Replace it in the air filter case, and assemble the air filter cover.

F ● **Nettoyage du filtre à air**

1. Ouvrir le protecteur de filtre à air. (Des vis peuvent être utilisées en fonction des spécifications.)
2. Retirer l'élément de filtre à air et vérifier s'il y a détérioration. Le remplacer si nécessaire.
3. Laver l'élément de filtre à air avec du kérosène, le mettre dans du détergent, et l'essorer d'une seule main.
4. Le remettre dans le boîtier de filtre à air, et monter le couvercle du filtre à air.

D ● **Luftfilter reinigen**

1. Öffnen Sie die Luftfilterabdeckung. (Je nach Spezifikationen ist es möglich, dass die Schraube verwendet wird.)
2. Entfernen Sie den Luftfiltereinsatz und überprüfen Sie ihn auf Verschleiß. Ersetzen Sie ihn, falls notwendig.
3. Waschen Sie den Luftfiltereinsatz mit Petroleum, tauchen Sie ihn in reinigungsmittel und drücken Sie ihn mit der Hand aus.
4. Setzen Sie ihn wieder in das Luftfiltergehäuse ein und bringen Sie die Luftfilterabdeckung an.

I ● **Pulizia del filtro dell'aria**

1. Aprire il coperchio del filtro dell'aria. (In base alle specifiche, è possibile utilizzare una vite.)
2. Rimuovere il componente del filtro dell'aria e verificare eventuali deterioramenti. Sostituirlo, se necessario.
3. Lavare il componente del filtro dell'aria con cherosene, immergerlo in detergente e strizzarlo con una mano.
4. Riporlo nella scatola del filtro dell'aria e montare il coperchio del filtro dell'aria.

E ● **Limpeza del filtro de aire**

1. Abra la tapa del filtro de aire. (Dependiendo de las especificaciones, se pueden tener que utilizar tornillos).
2. Retire el elemento del filtro de aire y compruebe si está deteriorado. Proceda a su sustitución, si fuera necesario.
3. Lave el elemento del filtro de aire con queroseno, colóquelo en detergente y estrújelo con una mano.
4. Reemplácelo en la caja del filtro de aire y monte la tapa del filtro de aire.

P ● **Limpeza do filtro de ar**

1. Abrir a tampa do filtro de ar. (Pode ser usado parafuso dependendo das especificações.)
2. Remover o elemento do filtro do ar e verificar se está deteriorado. Substituir se necessário.
3. Lavar o elemento do filtro do ar com querosene, colocá-lo no detergente e comprimi-lo com uma mão.
4. Substitui-lo na caixa do filtro do ar, e montar a tampa do filtro de ar.

NL ● **Schoonmaken van de luchtfilter**

1. Open de luchtfilterkap. (De schroef kan worden gebruikt, afhankelijk van de specificaties.)
2. Verwijder het luchtfilterelement en controleer op verslechtering. Vervang indien nodig.
3. Was het luchtfilterelement met kerosine, plaats het in de detergent en knijp er met één hand in.
4. Vervang het in de luchtfilterbehuizing en monteer de luchtfilterkap.

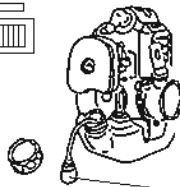
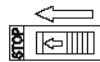

- Ⓒ Fuel filter
- Ⓕ Filtre à essence
- Ⓓ Kraftstofffilter
- Ⓘ Filtro del carburante
- Ⓔ Filtro de combustible
- Ⓖ Filtro de combustível
- Ⓝ Brandstofffilter

**Ⓒ MAINTENANCE FOR EVERY 50 HOURS OPERATION**

**Ⓕ ENTRETIEN TOUTES LES 50 HEURES**

**Ⓓ WARTUNG ALLE 50 STUNDEN**

**Ⓘ MANUTENZIONE OGNI 50 ORE**

**Ⓔ MAINTENANCE FOR EVERY 50 HOURS OPERATION**

**Ⓖ ENTRETIEN TOUTES LES 50 HEURES**

**Ⓝ WARTUNG ALLE 50 STUNDEN**

**Ⓒ ● Cleaning of fuel filter**

Pull out the filter with a steel wire, etc. from the fuel filler port, and clean it well with gasoline. If the dirt is extreme, replace the fuel filter and clean the fuel tank as well.

**Ⓕ ● Nettoyage du filtre à essence**

Otez le bouchon du réservoir et retirez le filtre à essence hors du réservoir à l'aide d'un fil métallique par exemple, et nettoyez-le soigneusement avec de l'essence. S'il y a beaucoup d'impuretés, remplacez le filtre à essence et nettoyez le réservoir d'essence.

**Ⓓ ● Reinigung des Kraftstofffilters**

Den Filter samt Stahldraht usw. aus dem Kraftstoffeinfüllstutzen herausziehen und gründlich mit Benzin reinigen. Bei extremer Verschmutzung den Kraftstofffilter ersetzen und zusätzlich den Kraftstofftank reinigen.

**Ⓘ ● Limpieza del filtro de combustible**

Extraiga el filtro con un cable o alambre de acero del orificio de llenado de combustible, y límpielo bien con gasolina. Si está muy sucio, sustituya el filtro de combustible por otro nuevo y limpie también el depósito de combustible.

**Ⓔ ● Pulizia del filtro del carburante**

Estrarre il filtro, tramite un filo d'acciaio, ecc., dal bocche ttone di riempimento del carburante, e pulirlo accuratamente con benzina. Se la sporcizia risultasse eccessiva, sostituire il filtro del carburante e pulire anche il serbatoio.

**Ⓖ ● Limpeza do filtro de combustível**

Puxe o filtro para fora com um arame, etc. através da torneira de gasolina e limpe - o correctamente com gasolina. Se este estiver muito sujo, substitua o filtro de combustível e limpe também o depósito de combustível.

**Ⓝ ● Schoonmaken van de brandstoffilter**

Trek de filter met een staaldraad of iets dergelijks uit de brandstofvulopening en maak hem grondig schoon met benzine. Als het vuil hardnekkig is, moet u de filter vervangen en ook de brandstoftank schoonmaken.

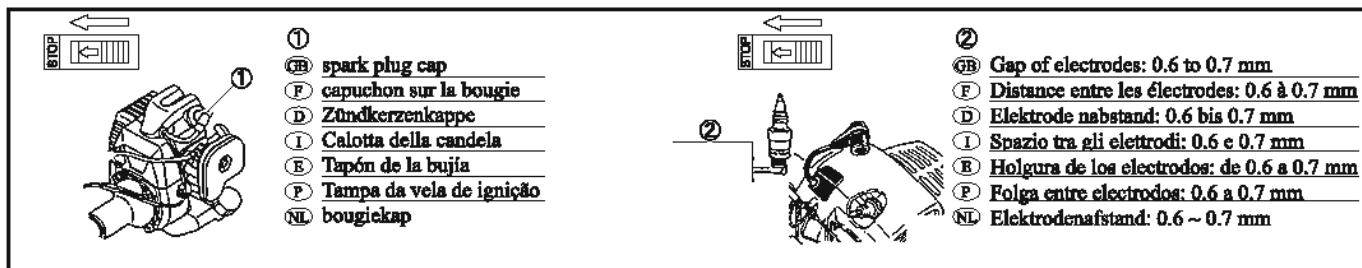

- ①  
 ② spark plug cap  
 ③ capuchon sur la bougie  
 ④ Zündkerzenkappe  
 ⑤ Calotta della candela  
 ⑥ Tapón de la bujía  
 ⑦ Tampa da vela de ignição  
 ⑧ bougiekap

- ②  
 ③ Gap of electrodes: 0.6 to 0.7 mm  
 ④ Distance entre les électrodes: 0.6 à 0.7 mm  
 ⑤ Elektrodenabstand: 0.6 bis 0.7 mm  
 ⑥ Spazio tra gli elettrodi: 0.6 e 0.7 mm  
 ⑦ Holgura de los electrodos: de 0.6 a 0.7 mm  
 ⑧ Folga entre electrodos: 0.6 a 0.7 mm  
 ⑨ Elektrodenafstand: 0.6 ~ 0.7 mm

② MAINTENANCE FOR EVERY 50 HOURS OPERATION

③ ENTRETIEN TOUTES LES 50 HEURES

④ WARTUNG ALLE 50 STUNDEN

⑤ MANUTENZIONE OGNI 50 ORE

⑥ MAINTENANCE FOR EVERY 50 HOURS OPERATION

⑦ ENTRETIEN TOUTES LES 50 HEURES

⑧ WARTUNG ALLE 50 STUNDEN

② ● Cleaning and adjusting of spark plug

Remove the carbon deposit on the electrode and insulator, and adjust the gap of electrodes to 0.6 to 0.7 mm.  
 When installing, push on the spark plug cap securely.

③ ● Nettoyage et réglage de la bougie

Enlevez les dépôts de calamine sur les électrodes et l'isolant et réglez la distance entre les électrodes entre 0.6 à 0.7 mm.  
 Lors de l'introduction des bougies, bien placer le capuchon sur la bougie.

④ ● Reinigen und Einstellen der Zündkerzen

Rußablagerung auf der Elektrode und dem Isolatormaterial entfernen. Elektrodenabstand auf 0.6 bis 0.7 mm einstellen (dies entspricht der Dicke dreier aufeinandergelegter Postkarten).  
 Zündkerzenkappe nach dem Wiedereinbau der Zündkerzen fest über die Zündkerzen schieben.

⑤ ● Pulizia e regolazione della candela di accensione

Eliminare i depositi di carbone sull'elettrodo e sull'isolatore, e regolare la distanza tra gli elettrodi tra 0.6 e 0.7 mm (spessore pari a quello di tre cartoline).  
 Durante l'installazione, spingere energicamente in posizione la calotta della candela.

⑥ ● Limpieza y ajuste de la bujía de encendido.

Elimine los restos o sedimentos de carbono del electrodo y el aislante, y ajuste la distancia entre los electrodos de 0.6 a 0.7mm. (aproximadamente el grosor de tres tarjetas postales).  
 Cuando proceda a colocar la tapón de la bujía, apriete firmemente el tapón de la misma.

⑦ ● Limpeza e regulação da vela de ignição

Remove o depósito de carvão que se encontra no eléctrodo e no isolador e ajuste a folga dos eléctrodos de 0.6 para 0.7mm (a espessura de 3 postais).  
 Ao instalá-la empurre o tampa da vela de ignição para dentro, de modo a ficar segura.

⑧ ● Schoonmaken en afstellen van de ontstekingsbougie

Verwijder koolstof van de elektrode en de isolator, en stel de elektrodenafstand af op 0.6 tot 0.7 mm.  
 Druk bij het terugplaatsen stevig op de bougiekap.



- ⓐ MAINTENANCE FOR EVERY 50 HOURS OPERATION
- ⓑ ENTRETIEN TOUTES LES 50 HEURES
- Ⓓ WARTUNG ALLE 50 STUNDEN
- ⓐ MANUTENZIONE OGNI 50 ORE
- ⓑ MAINTENANCE FOR EVERY 50 HOURS OPERATION
- ⓑ ENTRETIEN TOUTES LES 50 HEURES
- ⓐ WARTUNG ALLE 50 STUNDEN

ⓐ ● **Removal of carbon deposit**

Remove the carbon deposit from the muffler inlet and outlet, cylinder and piston. The engine maintenance technic and maintenance tools are necessary for this work. Please consult the dealer or the nearest service center.

---

ⓑ ● **Enlèvement des dépôts de calamine**

Otez les dépôts de calamine de l'entrée et de la sortie du silencieux, du cylindre et du piston. Ce travail requiert une technologie d'entretien spéciale, ainsi que des outils spéciaux. Consultez votre concessionnaire ou le distributeur le plus proche.

---

Ⓓ ● **Rußablagerungen entfernen**

Rußablagerungen am Schalldämpferin- und -ausgang, am Zylinder und Kolben entfernen. Die Wartung des Motors erfordert spezielle Techniken und Werkzeuge. Bitte lassen Sie sich in diesem Zusammenhang vom Händler oder der Kundendienststelle in Ihrer Nähe beraten.

---

ⓐ ● **Eliminazione dei depositi di carbone**

Rimuovere i depositi di carbone dall'ingresso e dall'uscita del silenziatore, dal cilindro e dal pistone. Per queste operazioni è necessario conoscere la tecnologia di manutenzione dei motori e possedere gli attrezzi adeguati. Consultare il rivenditore oppure il centro di assistenza più vicino.

---

ⓑ ● **Eliminación de los restos o depósitos de carbono.**

Elimine los restos o depósitos de carbono del orificio de entrada y salida del silenciador, el cilindro y el pistón. Para esta tarea hace falta conocer la tecnología de mantenimiento del motor y disponer de las herramientas necesarias. Por favor, póngase en contacto con el intermediario o el centro de servicio más próximo.

---

ⓑ ● **Remoção do depósito de carvão**

Remova o depósito de carvão da entrada e saída do silenciador, cilindro e pistão. A tecnologia de manutenção do motor e as ferramentas de manutenção são necessárias para executar este trabalho. É favor consultar o representante ou o serviço de apoio mais próximo.

---

ⓐ ● **Verwijderen van koolstofresten**

Verwijder koolstofresten van de demperinlaat en-uitlaat, de cilinder en de zuiger. Voor dit werk zijn een motoronderhoudsmecanicus en aangepast onderhoudsgereedschap vereist. Neem contact op met de dealer of het dichtstbijzijnde onderhoudscentrum.



(GB)

**⚠ WARNING : To avoid serious injury.**

This product is equipped with extremely sharp blades, and when used improperly these blades can be extremely dangerous, and improper handling can cause accidents which may in turn lead to serious injury or death. For this reason, you should always be careful to follow the following instructions when using your trimmer.

- Never hold the trimmer in a way in which the blades are pointed towards someone else.
- Never allow the blades to come into proximity with your body while the engine of the trimmer is in operation.
- Always be sure to turn off the engine before changing the angle of the blades, removing branches which have become stuck in the blades, or at any other time when coming into close proximity with the blades.
- Always wear work gloves made of leather or some other sturdy material when using the trimmer.
- Always place the blade cover provided with the trimmer over the blades when not in use.
- Falling branches may fall onto the face or into the eyes, resulting in injuries, scratches, and cuts, and for this reason you should always be sure to wear a helmet and face protector when using your trimmer.

**⚠ CAUTION : To avoid serious injury.**

The thickness of branches which may be cut using this trimmer is limited to up to approximately 3/16" (5 mm). Never try to cut branches thicker than this, as doing so may result in damage to the trimmer.

Please adjust the throttle lever to fix the engine revolutions depending on the thickness of branches.

At the hedge, please make the blade edge down from 5 to 10 degree according to the cutting position, and move the machine in a circle motion.

Use it at best speed, and do not run up the engine at too high speed.

(F)

**⚠ AVERTISSEMENT : Pour éviter des blessures.**

Ce produit est équipé de lames très coupantes qui, utilisées dans de mauvaises conditions, peuvent être très dangereuses. Une mauvaise manipulation peut causer des accidents qui peuvent entraîner de sérieux dommages. Pour cette raison, vous devez toujours suivre les instructions lors de l'utilisation de votre machine.

- Ne jamais orienter les lames vers quelqu'un d'autre.
- Ne jamais approcher les lames près du corps lorsque le taille-haie est en marche.
- Toujours couper le moteur avant toute opération sur le lamier.
- Toujours porter des gants en cuir ou matériau spécialement étudié pour l'utilisation de cette machine.
- Toujours remettre le cache de protection sur le lamier lorsque l'appareil n'est pas utilisé.
- La chute de branches peut occasionner des blessures au visage et aux yeux. Il est donc vivement conseillé de porter une visière de protection et un casque lors de l'utilisation du taille-haie.

**⚠ ATTENTION : Pour éviter des blessures.**

Le diamètre des branches coupées avec l'appareil doit être limité à 5 mm. Ne jamais couper de branches plus grosses, ce qui risquerait d'endommager votre machine.

Veillez ajuster la manette d'accélérateur pour régler la vitesse de moteur selon le diamètre des branches.

Lors de la coupe, inclinez le lamier vers le bas entre 5 et 10 degrés selon la position de coupe et déplacez la machine dans un mouvement de rotation.

Utilisez à la vitesse appropriée et ne laissez pas tourner le moteur à une vitesse trop élevée.

(D)

**⚠ WARNUNG : Zur Vermeidung schwerer Verletzungen.**

Dieses Produkt ist mit sehr scharfen Messern ausgestattet und bei fehlerhafter Anwendung können die Messer sehr gefährlich sein. Fehlanwendung kann zu Unfällen führen, die schwere Verletzungen oder den Tod zur Folge haben. Aus diesem Grund sollten Sie immer vorsichtig sein und die folgenden Anweisungen genau beachten.

- Die Motorsense niemals so halten dass die Messer auf eine andere Person zeigen.
- Die Messer niemals in die Nähe des eigenen Körpers bringen, solange der Motor der Sense läuft.
- Versichern Sie sich immer, dass der Motor ausgeschaltet ist bevor Sie die Sense umdrehen um Zweige oder sonstiges Material das sich im Messer verfangen hat zu entfernen oder auch sonst wenn sie in die Nähe der Messer kommen.
- Tragen Sie immer Handschuhe aus Leder oder anderem schnittschützendem Material während der Verwendung der Motorsense.
- Installieren Sie den Messerschutz / die Messer-abdeckung immer, wenn die Sense nicht in Betrieb ist.
- Herumfliegende Zweige können ins Gesicht oder in die Augen fliegen, was Verletzungen, Kratzer und Schnitte verursacht. Aus diesem Grund sollte immer ein Helm mit Visier getragen werden, wenn die Sense in Gebrauch ist.

**⚠ ACHTUNG : Zur Vermeidung schwerer Verletzungen.**

Die Stärke der Zweige, die mit der Motorsense geschnitten werden kann ist auf 5 mm beschränkt. Versuchen Sie niemals Zweige zu schneiden, die dicker als 5 mm sind, da dies zu Schäden an Ihrer Motorsense führen kann.

Bitte stellen Sie den Gashebel so ein, dass die Motordrehzahl entsprechend der Dicke der Zweige ist.

An der Hecke stellen Sie den Messerwinkel bitte 5 bis 10 Grad abwärts entsprechend der Schneidposition und bewegen Sie das Gerät in kreisförmigen Bewegungen.

Geben Sie mit Bedacht Gas und fahren Sie nicht permanent mit Vollgas.



I

**AVVERTENZA : Per evitare lesioni pericolose.**

Questo prodotto è equipaggiato con lame estremamente affilate, le quali se usate impropriamente possono essere molto pericolose, un utilizzo improprio può causare incidenti e provocare seri danni fisici o morte. Per questa ragione occorre sempre essere attenti e seguire le seguenti istruzioni per l'utilizzo del vostro trimmer.

- Mai utilizzare il trimmer con l'utensile di taglio rivolto verso altri.
- Non consentire che l'apparato di taglio si trovi in prossimità del vostro corpo mentre il motore del trimmer è acceso.
- Accertarsi che il motore sia spento prima effettuare qualsiasi intervento sull'apparato di taglio o in prossimità di esso.
- Indossare sempre guanti da lavoro in cuoio o altro materiale resistente quando si utilizza il trimmer.
- Mettere sempre il coprilama fornito col trimmer quando la macchina non viene utilizzata.
- Rametti tagliati possono cadere sul viso o sugli occhi, per questo motivo dovete sempre indossare un elmetto ed una protezione per il viso quando utilizzate il trimmer.

**CAUTELA : Per evitare lesioni pericolose.**

Lo spessore dei rametti che potete tagliare col trimmer può essere al massimo circa 3/16" (5 mm). Non cercate di tagliare rametti più spessi, in quanto potreste danneggiare il trimmer.

Aggiustare il manettino per fissare i giri motore a seconda dello spessore dei rami.

Nel tagliare la siepe, regolare l'angolo inferiore da 5 a 10 gradi a seconda della posizione di taglio, e muovere la macchina in modo circolare.

Utilizzare a velocità adeguata, non forzare il motore a velocità eccessiva.

E

**ADVERTENCIA : Para evitar serias lesiones.**

Este producto está dotado de cuchillas muy afiladas y su uso de manera indebida puede resultar extremadamente peligroso. Su manejo de forma inapropiada puede provocar accidentes que a su vez pueden causar daños graves e incluso mortales. Por esta razón, siga siempre las siguientes instrucciones al utilizar el cortasetos.

- Nunca sujete el cortasetos de manera que las cuchillas apunten a otra persona.
- No permita que las cuchillas se acerquen a su cuerpo mientras que el motor del aparato esté en funcionamiento.
- Asegúrese siempre de apagar el motor antes de cambiar el ángulo de las cuchillas, al eliminar ramas que se hayan quedado atascadas en las cuchillas, o en cualquier otro momento en que se encuentre cerca de las cuchillas.
- Use siempre guantes de trabajo hechos de cuero u otro material resistente cuando utilice el cortasetos.
- Ponga siempre la funda protectora sobre las cuchillas cuando el aparato no se esté usando.
- Las ramas que caigan pueden hacerlo sobre la cara o los ojos, causando así lesiones, arañazos o cortes; por esta razón recomendamos usar casco y protección facial cuando use el aparato.

**PRECAUCIÓN : Para evitar serios daños.**

El grosor de las ramas que se pueden cortar con este cortasetos está limitado a aproximadamente 5 mm (3/16"). Nunca intente cortar ramas de mayor grosor ya que podría dañar el cortasetos.

Ajuste el acelerador para determinar las revoluciones del motor dependiendo del grosor de las ramas.

En el seto, incline el filo de las cuchillas de 5 a 10 grados según la posición de corte y mueva el aparato de forma circular.

Use la velocidad óptima y no suba el motor a demasiadas revoluciones.



P

**⚠ AVISO : Para evitar injúrias sérias.**

Este produto está equipado com lâminas extremamente afiadas e, quando utilizadas indevidamente, podem ser extremamente perigosas. O seu manuseamento inadequado pode causar acidentes que podem originar graves lesões ou morte. Por este motivo, deverá ter sempre o cuidado de seguir as instruções ao usar o aparador.

- Nunca segure o aparador numa posição em que as lâminas fiquem direccionadas para outra pessoa.
- Nunca deixe as lâminas aproximar do seu corpo enquanto o motor está em funcionamento.
- Certifique-se sempre de desligar o motor antes de mudar o ângulo das lâminas, quando remove ramos que fiquem presos, ou em qualquer outro momento, quando tiver necessidade de se aproximar das lâminas.
- Utilize sempre luvas de trabalho de couro ou outro material resistente ao usar o aparador.
- Coloque sempre capa protectora fornecida com o aparador nas lâminas, quando não estiverem em uso.
- Poderão cair galhos sobre a face ou nos olhos, resultando graves ferimentos, arranhões e cortes, e, por isso deverá sempre utilizar um capacete e protector de rosto quando utiliza o aparador.

**⚠ ATENÇÃO: Para evitar injúrias sérias.**

A espessura dos ramos que podem ser cortadas usando este aparador é limitado até cerca de 3 / 16 "(5 mm). Nunca tente cortar galhos mais grossos do que isso, pois isso pode resultar a graves danos na guilhotina.

Por favor, ajustar a alavanca do acelerador para fixar as rotações do motor, dependendo da espessura dos ramos. Mova a máquina em movimentos circulares e mantenha a lâmina em baixo cerca de 5 a 10 graus, de acordo com a posição de corte. Utilize-o a uma rotação razoável, e não mantenha o motor a uma velocidade muito alta.

NL

**⚠ WAARSCHUWING: Ter voorkoming van zware verwondingen.**

Dit toestel is uitgerust met extreem scherpe messen. Wanneer het niet op de juiste manier gebruikt wordt kunnen deze messen uiterst gevaarlijk zijn. Onjuist gebruik kan daardoor leiden tot ongevallen met zware verwondingen en zelfs de dood als gevolg. Daarom is het verplicht ten allen tijde de volgende instructies in acht te nemen bij het gebruik van uw toestel.

- Zorg er voor dat de messen van de schaar nooit naar een persoon gericht zijn.
- Hou de messen steeds op voldoende afstand van uw lichaam wanneer de motor opstaat.
- Zet in ieder geval de motor af telkens u de hoek van de messen wijzigt, u takken verwijderd die tussen de messen zijn komen te zitten of op ieder ander moment dat u dichtbij de messen komt.
- Draag altijd aangepaste werkhandschoenen in leder of een ander hard materiaal wanneer u de machine gebruikt.
- Wanneer u de schaar niet gebruikt moeten de messen ten allen tijde afgeschermd worden door middel van de bijgeleverde cover.
- Vallende of rondvliegende takken kunnen ernstige (snij)wonden veroorzaken. Daarom is het verplicht om bij ieder gebruik van het toestel een helm en voldoende gezichtsbescherming te dragen.

**⚠ LET OP: Ter voorkoming van zware verwondingen.**

Met deze heggenschaar mogen enkel takken met een dikte van maximum ongeveer 3/16" (5 mm) gesnoeid worden. Probeer nooit dikkere takken te snoeien, dit kan immers uw machine ernstig beschadigen.

Pas de gashendel aan om de rotatiesnelheid vast te stellen in functie van de dikte van de takken. Bij de haag kantelt u het mes 5 tot 10 graden naargelang de snijstand en maakt u cirkelvormige bewegingen met het toestel. Gebruik het in optimaal toerental, en drijf de motor zeker niet te hoog op.

# Maintenance Chart

Table 1

Items for inspection and maintenance	as required			
	after each refueling stop	if damaged		
		every 25 hours	if faulty	
			monthly	every 100 hours
Complete unit	☆	☆	☆	☆
Visual inspection (condition,leaks)	☆	☆	☆	☆
Clean	☆	☆	☆	☆
Visual inspection (condition)	☆	☆	☆	☆
Replace	☆	☆	☆	☆
Resharpen steel cutting tool	☆	☆	☆	☆
Check tightness of cutting tool	☆	☆	☆	☆
Throttle trigger	☆	☆	☆	☆
Ignition switch	☆	☆	☆	☆
Throttle lock	☆	☆	☆	☆
Angle transmission bolt	☆	☆	☆	☆
Cutting attachment guard	☆	☆	☆	☆
All accessible bolts and nuts (except adjusting screw)	☆	☆	☆	☆
Shaft tube	☆	☆	☆	☆
Angle transmission	☆	☆	☆	☆
Clean	☆	☆	☆	☆
Check	☆	☆	☆	☆
Replenish ✱	☆	☆	☆	☆
Clean	☆	☆	☆	☆
Clutch drum	☆	☆	☆	☆
Flexible drive shaft (For types with flexible drive shaft spec. only)	☆	☆	☆	☆
Cooling air inlets	☆	☆	☆	☆
Filter in fuel tank	☆	☆	☆	☆
Replace element	☆	☆	☆	☆
Fuel tank	☆	☆	☆	☆
Clean	☆	☆	☆	☆
Replace	☆	☆	☆	☆
Air filter	☆	☆	☆	☆
Cylinder fins	☆	☆	☆	☆
Clean	☆	☆	☆	☆
Muffler inlet and outlet	☆	☆	☆	☆
Clean	☆	☆	☆	☆
Check idle adjustment (cutting tool must not turn)	☆	☆	☆	☆
Readjust idle	☆	☆	☆	☆
Readjust electrode gap (0.6-0.7mm)	☆	☆	☆	☆
Replace	☆	☆	☆	☆

NOTE

For grease, use lithium type grease No. 2 or equivalent. ✱

# Programme de maintenance

Tableau 1

Pièces devant faire l'objet d'une inspection et d'une maintenance	Si nécessaire			
	Avant le début des opérations	En cas d'endommagement		
		Toutes les 25 heures	En cas de défaillance	
			Tous les mois	Après chaque arrêt dessiné au remplissage du réservoir
Machine complète	☆	☆	☆	☆
Nettoyage	☆	☆	☆	☆
Inspection visuelle (état)	☆	☆	☆	☆
Remplacement	☆	☆	☆	☆
Réaiguage de l'outil de coupe en acier	☆	☆	☆	☆
Vérification du serrage de l'outil de coupe	☆	☆	☆	☆
Gachette de réglage des gaz	☆	☆	☆	☆
Commutateur d'allumage	☆	☆	☆	☆
Verrouillage du réglage des gaz	☆	☆	☆	☆
Boulon de l'engrenage angulaire	☆	☆	☆	☆
Protection de la fixation du dispositif de coupe	☆	☆	☆	☆
Tous les boulons et écrous accessibles (à l'exception de la vis de réglage)	☆	☆	☆	☆
Tube de l'arbre	☆	☆	☆	☆
Inspection visuelle (état, fuites)	☆	☆	☆	☆
Nettoyage	☆	☆	☆	☆
Engrenage angulaire	☆	☆	☆	☆
Graissage de l'engrenage angulaire	☆	☆	☆	☆
Appoint ✱	☆	☆	☆	☆
Nettoyage	☆	☆	☆	☆
Tambour d'embrayage	☆	☆	☆	☆
Arbre d'entraînement flexible (uniquement pour les modèles équipés d'une arbre d'entraînement flexible)	☆	☆	☆	☆
Orifices d'admission de l'air de refroidissement	☆	☆	☆	☆
Inspection visuelle (état, fuites)	☆	☆	☆	☆
Graissage ✱	☆	☆	☆	☆
Nettoyage	☆	☆	☆	☆
Remplacement du filtre	☆	☆	☆	☆
Filtre dans le réservoir d'essence	☆	☆	☆	☆
Réservoir d'essence	☆	☆	☆	☆
Nettoyage	☆	☆	☆	☆
Filtre à air	☆	☆	☆	☆
Remplacement	☆	☆	☆	☆
Ailettes du cylindre	☆	☆	☆	☆
Nettoyage	☆	☆	☆	☆
Entrée et sortie du silencieux	☆	☆	☆	☆
Nettoyage	☆	☆	☆	☆
Vérification du réglage du ralenti (l'outil de coupe ne doit pas tourner)	☆	☆	☆	☆
Reglage du ralenti	☆	☆	☆	☆
Reglage de l'écart des électrodes (0,6-0,7 mm)	☆	☆	☆	☆
Remplacement	☆	☆	☆	☆

REMARQUE

Pour la graisse, employer une graisse type lithium n°2 ou équivalent. ✱

(D)

### Wartungsplan

Tabelle 1

Wartungspunkte und-intervalle	Nach Bedarf									
	Bei Beschädigung					Bei Mängeln				
	Monatlich		Alle 100 Betriebsstd.			Alle 25 Betriebsstd.			Nach jeder Tankfüllung	
	Nach Arbeit oder täglich	Nach Arbeit	Vor Arbeitsbeginn	Undichtigkeiten	Undichtigkeiten	Undichtigkeiten	Undichtigkeiten	Undichtigkeiten	Undichtigkeiten	Undichtigkeiten
Gesamtes Gerät	Sichtprüfung (Zustand, Undichtigkeiten)	☆	☆	☆	☆	☆	☆	☆	☆	☆
Schneidmesser	Reinigen									
	Sichtprüfung (Zustand)	☆	☆	☆	☆	☆	☆	☆	☆	☆
	Austauschen									
Schneidmesser schleifen	Stahlmesser schleifen	☆	☆	☆	☆	☆	☆	☆	☆	☆
	Festen Sitz des Messers sicherstellen	☆	☆	☆	☆	☆	☆	☆	☆	☆
Drosselhebel Zündschalter Drosselverriegelung	Funktion überprüfen	☆	☆	☆	☆	☆	☆	☆	☆	☆
	Festziehen	☆	☆	☆	☆	☆	☆	☆	☆	☆
Getriebegehäuse-Halteschraube	Sichtprüfung (Zustand)	☆	☆	☆	☆	☆	☆	☆	☆	☆
	Nachziehen	☆	☆	☆	☆	☆	☆	☆	☆	☆
Alle Schrauben und Muttern (außer Einstellschrauben)	Sichtprüfung (Zustand, Undichtigkeiten)	☆	☆	☆	☆	☆	☆	☆	☆	☆
	Nachziehen	☆	☆	☆	☆	☆	☆	☆	☆	☆
Messwellengehäuse	Reinigen									
	Prüfen	☆	☆	☆	☆	☆	☆	☆	☆	☆
Getriebegehäuse	Nachfüllen*	☆	☆	☆	☆	☆	☆	☆	☆	☆
	Reinigen									
Getriebegehäuse, Schmierung	Nachfüllen*	☆	☆	☆	☆	☆	☆	☆	☆	☆
	Reinigen									
Kupplungsstrommel	Nachfüllen*	☆	☆	☆	☆	☆	☆	☆	☆	☆
	Reinigen									
Flexible Messerwelle (nur bei Geräten mit dieser Ausrüstung)	Sichtprüfung (Zustand, Undichtigkeiten)	☆	☆	☆	☆	☆	☆	☆	☆	☆
	Reinigen*	☆	☆	☆	☆	☆	☆	☆	☆	☆
Kühlflurflüsse	Sichtprüfung (Zustand)	☆	☆	☆	☆	☆	☆	☆	☆	☆
	Reinigen									
Kraftstofffilter im Tank	Reinigen									
	Filterelement austauschen	☆	☆	☆	☆	☆	☆	☆	☆	☆
Kraftstofftank	Reinigen									
	Reinigen	☆	☆	☆	☆	☆	☆	☆	☆	☆
Luftfilter	Austauschen	☆	☆	☆	☆	☆	☆	☆	☆	☆
	Reinigen									
Zylinder-Kührippen	Reinigen									
	Reinigen	☆	☆	☆	☆	☆	☆	☆	☆	☆
Schalldämpferrein-/auslaß	Reinigen									
	Reinigen	☆	☆	☆	☆	☆	☆	☆	☆	☆
Vergaser	LeertlaufEinstellung prüfen (Schneidmesser darf nicht drehen)	☆	☆	☆	☆	☆	☆	☆	☆	☆
	Leertlauf einstellen									
Zündkerze	Elektrodenabstand einstellen (0.6 - 0.7 mm)	☆	☆	☆	☆	☆	☆	☆	☆	☆
	Austauschen	☆	☆	☆	☆	☆	☆	☆	☆	☆

**HINWEIS**

Verwenden Sie Lithium-Schmierfett Nr. 2 \*

(I)

### Scheda di manutenzione

Tavola 1

Particolari soggetti a verifica e manutenzione	secondo necessità									
	se danneggiato					se difettoso				
	mensilmente		ogni 100 ore di servizio			ogni 25 ore di servizio			dopo ogni arresto per rifornimento	
	dopo aver finito il lavoro o quotidianamente	prima di iniziare il lavoro	prima di iniziare il lavoro	prima di iniziare il lavoro	prima di iniziare il lavoro	prima di iniziare il lavoro	prima di iniziare il lavoro	prima di iniziare il lavoro	prima di iniziare il lavoro	prima di iniziare il lavoro
Completa unità	Ispezione visiva (verifica condizioni, perdite)	☆	☆	☆	☆	☆	☆	☆	☆	☆
	Pulire									
Attrezzo di taglio	Effettuare ispezione visiva (condizioni)	☆	☆	☆	☆	☆	☆	☆	☆	☆
	Sostituire									
	Riaffilare l'attrezzo di taglio	☆	☆	☆	☆	☆	☆	☆	☆	☆
	Controllare il serraggio dell'attrezzo di taglio	☆	☆	☆	☆	☆	☆	☆	☆	☆
Levetta di comando acceleratore Commutatore di avviamento Blocco acceleratore	Controllare il funzionamento	☆	☆	☆	☆	☆	☆	☆	☆	☆
	Serrare	☆	☆	☆	☆	☆	☆	☆	☆	☆
Bullone trasmissione angolare	Protezione accessorio di taglio	☆	☆	☆	☆	☆	☆	☆	☆	☆
	Effettuare ispezione visiva (condizioni)	☆	☆	☆	☆	☆	☆	☆	☆	☆
Tutti i bulloni ed i dadi accessibili (tranne la vite di registrazione)	Serrare	☆	☆	☆	☆	☆	☆	☆	☆	☆
	Effettuare ispezione visiva (condizioni, perdite)	☆	☆	☆	☆	☆	☆	☆	☆	☆
Canotto dell'albero	Pulire	☆	☆	☆	☆	☆	☆	☆	☆	☆
	Controllare									
Trasmissione angolare	Lubrificazione trasmissione angolare	☆	☆	☆	☆	☆	☆	☆	☆	☆
	Rabboccare*									
Lubrificazione trasmissione angolare	Pulire									
	Controllare	☆	☆	☆	☆	☆	☆	☆	☆	☆
Tamburo frizione	Pulire									
	Effettuare ispezione visiva (condizioni, perdite)	☆	☆	☆	☆	☆	☆	☆	☆	☆
Albero flessibile di trasmissione (solo per i modelli dotati di albero di trasmissione flessibile)	Lubrificare *									
	Effettuare ispezione visiva (condizioni)	☆	☆	☆	☆	☆	☆	☆	☆	☆
Prese d'aria di raffreddamento	Pulire	☆	☆	☆	☆	☆	☆	☆	☆	☆
	Pulire									
Filtro nel serbatoio del carburante	Sostituire cartuccia	☆	☆	☆	☆	☆	☆	☆	☆	☆
	Pulire									
Serbatoio del carburante	Pulire	☆	☆	☆	☆	☆	☆	☆	☆	☆
	Sostituire									
Filtro dell'aria	Pulire	☆	☆	☆	☆	☆	☆	☆	☆	☆
	Sostituire									
Alette testata	Pulire									
	Pulire	☆	☆	☆	☆	☆	☆	☆	☆	☆
Collettore di entrata e uscita marmitta	Pulire									
	Controllare la registrazione del minimo (impedire l'arrazione dell'attrezzo di taglio)	☆	☆	☆	☆	☆	☆	☆	☆	☆
Carburatore	Registrare il minimo									
	Regolare la luce fra gli elettrodi (0.6-0.7 mm)	☆	☆	☆	☆	☆	☆	☆	☆	☆
Candela	Sostituire									
	Sostituire	☆	☆	☆	☆	☆	☆	☆	☆	☆

**NOTA**

Utilizzare grasso N. 2 al litio, o simile. \*

### Cuadro de mantenimiento

Tabla 1

Programa de mantenimiento y elementos verificados	Cuando solicitado			
	Si defectuoso			
	Mensualmente			
	Cada 100 horas	Cada 25 horas	Después de cada llenado del depósito de combustible	Después de terminar el trabajo, o diariamente
Unidad completa	Inspección visual (estado, fugas) Limpiar	☆ ☆	☆ ☆	
Herramienta de corte	Reemplazar Afilarse la herramienta de acero, de corte Verificar el apriete de la herramienta de corte	☆ ☆ ☆	☆ ☆ ☆	☆
Activador del estrangulador Interruptor de encendido Bloqueador del estrangulador	Verificación del funcionamiento	☆	☆	
Perno de ángulo de transmisión	Verificar la firmeza del apriete	☆		
Fijación de la protección de corte	Inspección visual (estado)	☆		
Todas las tuercas y pernos accesibles (excepto los tornillos de ajuste)	Verificar la firmeza del apriete	☆		☆
Tubo de árbol	Inspección visual (estado, fugas)	☆	☆	
Ángulo de transmisión	Limpiar	☆		
Lubricación de la línea de transmisión	Verificar Completar el llenado *	☆ ☆		
Tambor de embrague	Limpiar		☆	
Árbol de transmisión flexible (Solamente para los tipos con especificaciones de árbol de transmisión flexible)	Inspección visual (estado, fugas) Lubricar *		☆ ☆	☆
Admisión de aire de refrigeración	Inspección visual (estado)	☆		
Filtro de depósito de combustible	Limpiar	☆		
Depósito de combustible	Reemplazar el elemento		☆	
Filtro de aire	Limpiar	☆		
Alas de cilindro	Reemplazar		☆	
Admisión y salida de silenciador	Limpiar		☆	
Carburador	Verificar el ajuste del régimen de ralentí (la herramienta de corte no debe girar) Ajustar el régimen de ralentí	☆ ☆		☆
Bujía	Ajustar la separación de electrodo (0,6 - 0,7 mm) Reemplazar		☆ ☆	☆

NOTA

Utilizar grasa no 2 al litro o similar. \*

### Tabela de manutenção

Tabla 1

Itens de inspeção e de manutenção	se necessário			
	se estiver danificada/a			
	mensalmente			
	de 100 em 100 horas	de 25 em 25 horas	após cada paragem para reabastecimento	após a conclusão do trabalho ou diariamente
Todo o aparelho	Inspeção visual (condição, fugas) Limpar	☆ ☆	☆ ☆	
Ferramenta de corte	Inspeção visual (condição) Substituir Afiar a ferramenta de corte em aço Verificar a força de aperto da ferramenta de corte	☆ ☆ ☆ ☆	☆ ☆ ☆ ☆	☆
Gatilho do acelerador Interruptor da ignição Freio do acelerador	Verificar o funcionamento	☆	☆	
Parafuso de transmissão em ângulo	Apretar de novo	☆		
Resguardo do acessório de corte	Inspeção visual (condição)	☆		
Todos os parafusos e todas as porcas de acesso fácil (excepto o parafuso regulador)	Apretar de novo	☆		☆
Tubo do veio	Inspeção visual (condição, fugas)	☆	☆	
Transmissão em ângulo	Limpar		☆	
Lubricação da transmissão em ângulo	Verificar Reabastecer *	☆ ☆		
Tambor da embraiagem	Limpar		☆	
Veio flexível de transmissão (apenas para os tipos com as especificações dos veios flexíveis de transmissão)	Inspeção visual (condição, fugas) Lubrificar *		☆ ☆	☆
Entradas do ar de arrefecimento	Inspeção visual (condição)	☆		
Filtro do depósito de combustível	Limpar		☆	
Depósito do combustível	Substituir o elemento		☆	
Filtro do ar	Limpar	☆		
Lâminas dos cilindros	Substituir		☆	
Válvulas de admissão e de escape do silencioso	Limpar		☆	
Carburador	Verificar a regulação do ralenti (a ferramenta de corte não deve girar) Afinação do ralenti	☆		☆
Vela de ignição	Regular a folga do eléctrodo (0,6 - 0,7 mm) Substituir		☆ ☆	☆

NOTA

Para lubrificar, empregue massa lubrificante No 2 do tipo de litro ou outra equivalente. \*

## Onderhoudsschema

Tabel 1

Onderdelen voor controle en onderhoud	na elke tankstop		na einde werk of dagelijks voor begin werk		om de 25 uur		maandelijks		bij defect		zonodig	
	☆	☆	☆	☆	☆	☆	☆	☆	☆	☆	☆	☆
Volledige eenheid	Visuele controle (toestand, lekken)	☆	Schoonmaken	☆								
Snijgereedschap	Visuele controle (toestand)	☆	Stalen snijgereedschap slijpen	☆								☆
	Vervangen	☆										☆
	Controleer of snijgereedschap aangedraaid is	☆										
Smookleptrekker	Controleer de werking	☆										
Contactschakelaar	Opnieuw aandraaien	☆										
Smookklepverdeling	Visuele controle (toestand)	☆										
Hoektransmissiebout	Opnieuw aandraaien	☆										
Beschermkap van bevestiging van snij-inrichting	Visuele controle (toestand)	☆										
Alle toegankelijke bouten en moeren (uitgezonderd stelschroef)	Opnieuw aandraaien	☆										☆
Asbus	Visuele controle (toestand, lekken)	☆										
Hoektransmissie	Schoonmaken	☆										
Smering van hoektransmissie	Controleren	☆										
Koppelingstrommel	Bijvullen *	☆										
	Schoonmaken	☆										
Flexibele aandrijfjas (alleen voor types met flexibele aandrijfjas)	Visuele controle (toestand, lekken)	☆										☆
Koelluchtinlaten	Smeren *	☆										
	Visuele controle (toestand, lekken)	☆										
Filter in brandstoftank	Schoonmaken	☆										
	Schoonmaken	☆										
Brandstoftank	Onderdeel vervangen	☆										
	Schoonmaken	☆										
Luchtfilter	Schoonmaken	☆										
	Vervangen	☆										
Koelribben van cilinder	Schoonmaken	☆										
	Schoonmaken	☆										
In- en uitlaat van knaipot	Schoonmaken	☆										
Carburateur	Afstelling stationair draaien (snijgereedschap mag niet draaien)	☆										
	Stationair-afstelling bijstellen	☆										
Bougje	Elektrodenafstand opnieuw afstellen (0,6 – 0,7 mm)	☆										
	Vervangen	☆										

\* OPMERKING

\* Gebruik smeervet van het type lithium nr. 2 of gelijkwaardig. \*



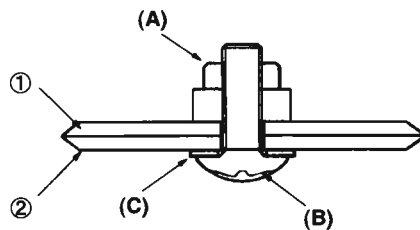

GB

## DAILY MAINTENANCE

- **BLADES**
  - ① Upper blade
  - ② Lower blade

- When refilling the tank or resting, it is often a good idea to use the time to oil the cutting blades.
- If a gap exists between the upper and lower blades, follow the procedure below to adjust them so that they fit more closely together.

- 1) Loosen lock nut (A) as shown in the diagram.
- 2) Tighten screw (B) fully, and then turn one-third to one-half of a rotation backward.
- 3) While holding onto the screw to keep it in position, tighten the lock nut.
- 4) Check to make sure that the flat washer (C) is loose enough so that it may be turned by pressing on it with a finger.

### NOTE

*Screwing in the screw too tightly may make it impossible for the blades to move. Conversely, not screwing in the screw tightly enough may make the blades of the trimmer feel dull and cause leaves and branches to become caught in the blades of the trimmer.*

F

## ENTRETIEN QUOTIDIEN

- **LAMES**
  - ① Lame supérieure
  - ② Lame inférieure

- Lorsque vous remplissez le réservoir, il est conseillé de prendre le temps de huiler les lames.
- Si un espace apparaît entre la lame supérieure et inférieure, suivre la procédure ci-dessous pour régler les lames de sorte de réduire l'écart.

- 1) Desserrez le contre-écrou (A) comme indiqué sur le schéma.
- 2) Serrez la vis (B) entièrement puis tournez d'un tiers à une demi rotation en arrière.
- 3) Tout en tenant la vis pour la garder en position, serrez le contre-écrou.
- 4) S'assurer que la rondelle plate (C) est assez libre de sorte qu'elle puisse être tournée par la pression d'un doigt.

### NOTE

*Un vissage trop fort peut rendre impossible le mouvement des lames. Réciproquement, un vissage insuffisant peut favoriser le coincement des branches entre les lames de la machine.*

D

## TÄGLICHE WARTUNG

- **MESSER**
  - ① Oberes Messer
  - ② Unteres Messer

- Wenn Sie das Gerät auflanken oder eine Pause machen ist es oft eine gute Idee, die Messer nachzuölen.
- Sollte eine Spalte zwischen dem oberen und dem unteren Messer bestehen, folgen Sie bitte den unten stehenden Anweisungen um sie wieder näher aneinander einzustellen.

- 1) Befestigungsmutter (A) lösen wie im Diagramm gezeigt.
- 2) Schraube (B) bis zur Blockade festschrauben Dann eine drittel bis halbe Umdrehung zurück (auf) drehen.
- 3) Die Schraube festhalten damit Sie in Position bleibt. Währenddessen die Befestigungsmutter festdrehen.
- 4) Prüfen Sie, ob die Beilagscheibe (C) leichtgängig genug ist. Sie muss sich durch Druck mit dem Finger drehen lassen.

### HINWEIS

*Wenn Sie die Schraube zu fest anziehen, ist es unmöglich, die Messer zu bewegen. Umgekehrt, wenn Sie die Schraube nicht fest genug anziehen kann das dazu führen, dass die Messer sich stumpf anfühlen und führt dazu, dass Blätter und Äste sich in den Messern der Motorsense verfangen.*

I

## MANUTENZIONE GIORNALIERA

- **LAME**
  - ① Lama superiore
  - ② Lama inferiore

- Quando riempite il serbatoio di carburante, è buona norma anche oliare le lame.
- Se c'è un divario tra lame superiori e inferiori, eseguire la procedura seguente per regolarle in modo che siano allineate.

- 1) Allentare il bullone (A) come mostrato nel disegno.
- 2) Stringere la vite (B) completamente, quindi girare da un terzo a mezza rotazione all'indietro.
- 3) Trattenerne la vite in posizione e fissare il dado.
- 4) Accertarsi che la rondella (C) sia abbastanza lenta da essere girata con le dita.

### NOTA

*Fissare la vite troppo stretta può rendere impossibile muovere le lame, lasciarla troppo lenta può far sì che le lame abbiano troppo gioco e i rametti vi rimangano impigliati.*

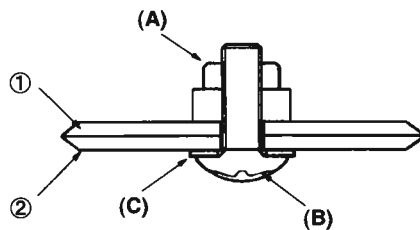

(E)

## MANTENIMIENTO COTIDIANO

### ● CUCHILLAS

- ① Cuchilla superior
- ② Cuchilla inferior

- Al rellenar el depósito de combustible o al hacer un descanso, aproveche el momento para lubricar las cuchillas.
- Si hay un hueco entre las cuchillas superiores y las inferiores, siga este procedimiento para ajustarlas y que así trabajen más acopladas.
  - Afloje la tuerca (A) como se muestra en el diagrama.
  - Apriete el tornillo (B) al máximo y luego gire entre 1/3 y 1/2 vuelta hacia atrás.
  - Sin soltar el tornillo, para mantenerlo en su posición, apriete la tuerca.
  - Compruebe que la arandela (C) esté suelta para que pueda girar al presionarla con el dedo.

#### NOTA

*Si aprieta el tornillo demasiado puede que sea imposible que se muevan las cuchillas. De la misma manera, si el tornillo no está lo suficientemente apretado esto puede causar que el cortasetos pierda tensión y que las hojas y ramas se queden atascadas en las cuchillas del aparato.*

(P)

## MANUTENÇÃO DIÁRIA

### ● LÂMINAS

- ① lâmina superior
- ② lâmina inferior

- Enquanto atesta o depósito de combustível ou de descansa, é de todo interessante verificar também o óleo a as lâminas de corte.
- Se existe alguma folga entre as lâminas superiores e inferiores, siga o procedimento a seguir para ajustá-los para que se unam mais rigorosamente.
  - Soltar porca (A), conforme mostrado no diagrama.
  - Aperte o parafuso (B), e em seguida, vire de um terço a metade de uma rotação para trás.
  - Enquanto segura o parafuso para mantê-lo na posição correcta, aperte a porca de bloqueio.
  - Certifique-se de que a anilha (C) está solta o suficiente para que ela possa ser movida, pressionando-a com os dedos.

#### NOTA

*Aparafusar o parafuso em demasia pode tornar impossível o movimento das lâminas. Por outro lado, não aperta o parafuso o suficiente podem fazer as lâminas do aparador soltas e as folhas e ramos poderão ficar presas nas lâminas.*

(NL)

## DAGELIJKS ONDERHOUD

### ● MESSEN

- ① Bovenmessen
- ② Ondermessen

- Wanneer u even pauzeert of de benzinetankt vult doet u er goed aan om tevens de messen even te olieën.
- Indien de boven- en ondermessen van elkaar beginnen los te komen volgt u de volgende procedure om ze opnieuw tegen elkaar te zetten.
  - Schroef moer (A) losser zoals in de afbeelding.
  - Draai schroef (B) volledig dicht, en draai vervolgens een derde tot de helft van een rotatie terug.
  - Schroef de moer opnieuw dicht terwijl u de schroef op zijn plaats houdt.
  - Kijk na of de sluitring (C) los genoeg zit: u moet hem kunnen bewegen met één vinger.

#### OPMERKING

*De schroef te vast draaien kan ervoor zorgen dat de messen niet meer kunnen bewegen. Anderzijds, indien de schroef te los zit kunnen de messen sloom aanvoelen en kunnen er bladeren en takken tussen de messen van de schaar terechtkomen.*

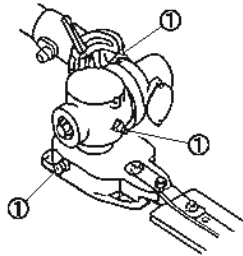

GB

### QUICK TIP

If the blades become so worn down that it is no longer possible to eliminate the gap between them, you should contact the authorized cooperating company's servicing dealer from which you purchased your trimmer to have the blades resharpened or replaced.

#### ● GEAR CASE

The reduction gears are lubricated by multipurpose, lithium-based grease in the gear case. Supply new grease every 25 hours of use or more often depending on the job condition. When adding lubricant, use a grease gun to insert lubricant into the three grease nipples located on the gear case.

- ① Grease fitting

F

### RAPPEL

Quand il n'est plus possible d'éliminer l'espace entre les lames, il convient de contacter son revendeur pour affûter ou remplacer les lames.

#### ● BOITIER DE TRANSMISSION

Le mécanisme d'un boîtier est lubrifié par une graisse universelle à base de lithium. Renouvelez la graisse toutes les 25 heures d'utilisation ou plus selon les conditions d'utilisation. Lorsque vous ajoutez le lubrifiant, utilisez un graisseur à pression pour l'insérer dans les trois graisseurs situés sur le boîtier.

- ① Graisseur

D

### KLEINER TIPP

Wenn die Messer sich so stark abgenutzt haben, dass Sie die Spalte zwischen den Messern nicht beseitigen können, sollten Sie Ihren autorisierten Fachhändler aufsuchen um die Messer nachschleifen zu lassen oder durch neue Messer ersetzen zu lassen.

#### ● GETRIEBE

Das Untersetzungsgetriebe wird geschmiert von lithium-basiertem Schmierfett im Getriebegehäuse. Wechseln Sie das Schmierfett alle 25 Arbeitsstunden oder häufiger bei erschwerten Arbeitsbedingungen. Wenn Sie Schmierfett einfüllen, verwenden Sie eine Fettpresse um das Schmierfett in die DREI Einfüllstutzen einzufüllen. Die Einfüllstutzen sind auf dem Getriebegehäuse angebracht.

- ① Einfetten

I

### REGOLAZIONE LAME

Se le lame diventano così usurate da rendere impossibile l'eliminazione della distanza fra loro, contattate il servizio di assistenza o il vostro dealer per riaffilare e riposizionare le lame.

#### ● COPPIA CONICA

L'ingranaggio è lubrificato con grasso multiuso a base di litio. Procedere alla lubrificazione ogni 25 ore di lavoro, o più spesso a seconda delle condizioni di lavoro. Per aggiungere lubrificante, usare una pistola da grasso e inserirla nei 3 appositi ugelli localizzati nell'ingranaggio.

- ① Aggiunta lubrificante

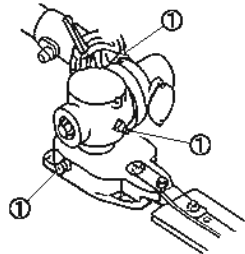

(E)

## ADVERTENCIA

Si las cuchillas se han gastado de manera que no es posible eliminar el espacio entre ellas, deberá contactar con el proveedor autorizado donde adquirió el aparato para afilar o cambiar las cuchillas.

### ● CAJA DE CAMBIOS

Los cambios de reducción están lubricados con una grasa multifunción con una base de litio.

Engrase el mecanismo cada 25 horas de uso o más a menudo dependiendo de las condiciones de trabajo.

Al añadir el lubricante, use un aplicador para que la grasa penetre en los tres salientes localizados en la caja de cambios.

① Aplicación del lubricante

(P)

## DICA RÁPIDA

Se as lâminas ficaram desgastadas que já não é possível eliminar a folga entre elas, deverá contactar o revendedor autorizado para que este as possa afiadar ou substituir.

### ● Caixa de engrenagens

Os redutores são lubrificadas por multiuso, no caso de engrenagem lítio com base em massa.

Abasteça nova massa a cada 25 horas de uso ou mais frequentemente, dependendo das condições de trabalho.

Para adicionar lubrificante, use uma pistola de massa lubrificante para inserir nos três orifícios localizados na caixa de engrenagem.

① Massa lubrificante

(NL)

## TIP

Indien de messen zo versleten geworden zijn dat het nog langer onmogelijk wordt om ze dicht genoeg bij elkaar te krijgen, contacteert u best de geautoriseerde dealer waar u het toestel aangekocht heeft om de messen te laten bijlijpen of vervagen.

### ● KETTINGKAST

De reductiekoppeling wordt ingesmeerd met een multifunctioneel smeervet op basis van lithium.

Zorg voor nieuw smeervet na ongeveer elke 25 uur gebruik van de machine, afhankelijk van de werkomstandigheden.

Wanneer u dit doet gebruikt u best een vetspuit om het smeermiddel in te brengen in de drie ventielen die u op de kettingkast vindt.

① Smeerpunt

## GB 6. Trouble-Shooting and Storage

### Trouble-shooting

- **When the machine dose not start at all:**
  - a) Check if water, etc. is not mixed in the fuel tank.
  - b) Check if the intake of fuel is not excessive.
- **When the rotating speed does not increase after starting:**
  - a) Check if the choke is fully open.
  - b) Check if the mixing ratio of fuel is correct.
  - c) Check if water, etc. is not mixed in the fuel tank.
- **When the output is insufficient even if the rotation continues:**
  - a) Check if the element of the air cleaner is not stained.
  - b) Check if the exhaust port of the cylinder and the inlet and outlet of the muffler are not clogged with carbon.
- **When the machine gradually slows down and stops during an operation:**
  - a) Check if the air vent hole of the fuel tank is not clogged with dust, etc.
  - b) Check if the fuel system is not blocked by dust, etc.
  - c) Check if water, etc. is not mixed in the fuel tank.

### Long term storage

When the working season is over and the equipment will be stored for a long time, do the following.

- Clean every part sufficiently, and apply a little oil over metal parts.
- Adjust loosening of clamping positions of every part.
- Remove cutters, clean them.
- Remove fuel from the fuel tank, and use up fuel in the carburetor chamber.
- Pour a little oil from the hole of spark plug, pull the recoil starter and stop it where compression is felt.
- Check air cleaner, fuel strainer, etc, and clean, dry and install them.
- Keep the equipment where less humidity exists so that dust will not become attached to it, Damaged parts shall be repaired.

## F 6. Dépistage des pannes et remisage

### Dépistage des pannes

- **Lorsque la machine ne démarre pas du tout:**
  - a) Vérifier si de l'eau n'a pas pénétré dans le réservoir ou dans le carburant.
  - b) Vérifier si l'aspiration du carburant n'est pas excessive.
- **Lorsque la vitesse de rotation n'augmente pas après le démarrage:**
  - a) Vérifier si le starter est complètement ouvert.
  - b) Vérifier si le rapport de mélange du carburant est correct.
  - c) Vérifier si de l'eau n'a pas pénétré dans le réservoir ou dans le carburant.
- **Lorsque la puissance de sortie est insuffisante, alors que le moteur tourne à la vitesse requise:**
  - a) Vérifier si l'élément du filtre à air n'est pas sale.
  - b) Vérifier si l'orifice d'évacuation du cylindre et l'entrée et la sortie du tuyau d'échappement ne sont pas bouchées de carbone.
- **Lorsque la machine ralentit progressivement et s'arrête pendant le travail:**
  - a) Vérifier si le trou de passage d'air du réservoir n'est pas bouché de poussières, ou autres.
  - b) Vérifier si le système d'alimentation en carburant n'est pas bloqué par des poussières ou autres.
  - c) Vérifier si de l'eau n'a pas pénétré dans le réservoir ou dans le carburant.

### Conservation prolongée

En fin d'une saison de travail, avant de stocker la machine pour un délai prolongé, suivre les instructions suivantes:

- Bien nettoyer toutes les parties et enduire légèrement de graisse les pièces métalliques.
- Corriger le relâchement de toutes les parties de serrage de chaque pièce.
- Enlever la lame de fauchage, la nettoyer.
- Vidanger le carburant dans le réservoir de carburant et consommer complètement le carburant contenu dans le carburateur.
- Verser un peu d'huile dans l'orifice de la bougie d'allumage, tirer le démarreur à recul et arrêter à la compression.
- Inspecter l'épurateur d'air, la crépine de carburant, etc, les nettoyer sécher et les monter à nouveau.
- Stocker la machine dans un endroit à l'abri de l'humidité, de la boue ou de la poussière, et réparer les parties abimées.

## D 6. Fehlersuche und Lagerung

### Fehlersuche

- **Wenn der Motor nicht startet:**
  - a) Prüfen Sie, ob sich Wasser o.ä. im Kraftstofftank befindet.
  - b) Prüfen Sie, ob der Kraftstoffeinlauf nicht zu groß ist.
- **Wenn die Drehzahl nach dem Starten nicht höher wird:**
  - a) Prüfen Sie, ob der Choke voll geöffnet ist.
  - b) Prüfen Sie, ob der Kraftstoffmischverhältnis richtig ist.
  - c) Prüfen Sie, ob sich Wasser o.ä. im Kraftstofftank befindet.
- **Wenn die Leistung unzufriedenstellend ist, auch wenn die Drehzahl konstant bleibt:**
  - a) Prüfen Sie, ob das Luftfilterelement verschmutzt ist.
  - b) Prüfen Sie, ob der Auspuff des Zylinders und der Ein- und Ausgang des Auspufftopfes nicht mit Kohleablagerungen verklebt sind.
- **Wenn der Motor allmählich abstirbt:**
  - a) Prüfen Sie, ob das Luftventil des Tanks mit Staub o.ä. verstopft ist.
  - b) Prüfen Sie, ob des Kraftstoffsystem durch Staub o.ä. verstopft ist.
  - c) Prüfen Sie, ob sich Wasser o.ä. im Kraftstofftank befindet.

### Längere Lagerung

Nach einer Arbeitssaison, wenn Sie die Maschine länger lagern, führen Sie folgendes aus:

- Reinigen Sie alle Teile und bestreichen Sie alle Metallteile mit Öl.
- Ziehen Sie lockere Gewinde an.
- Nehmen Sie die Schneide ab, reinigen Sie sie, dann streichen Sie Öl auf beide Seiten.
- Kraftstofftank entleeren. Der Kraftstoff im Vergaser ist aufzubrauchen.
- Gießen Sie ein wenig Öl ins Loch der Zündkerze ein und ziehen Sie am Rückspulanlasser.
- Prüfen Sie den Luftfilter, die Kraftstoffansaugung usw. Nach dem Überprüfen, Reinigen und Trocknen, wieder einbauen.
- Lagern Sie die Maschine möglichst an einem trockenen, staubfreien Ort. Beschädigte Teile reparieren.

## ① 6. Ricerca dei guasti e rimessaggio

### Localizzazione dei guasti

- **Quando il motore non si accende proprio:**
  - a) Controllate se c'è acqua ecc. mischiate dentro il serbatoio del carburante.
  - b) Controllate se l'aspirazione di carburante è eccessiva.
- **Quando la velocità di rotazione non aumenta dopo l'avvio:**
  - a) Controllate se la levetta dell'aria è completamente aperta.
  - b) Controllate se la proporzione di miscela del carburante è corretta.
  - c) Controllate se c'è acqua ecc. mischiate dentro il serbatoio del carburante.
- **Quando l'uscita è insufficiente anche se la rotazione continua:**
  - a) Controllate se il filtro dell'aria è sporco.
  - b) Controllate se la porta di scarico del cilindro e l'ingresso e l'uscita della marmitta non siano intasati di carbone.
- **Quando il motore gradualmente rallenta e si ferma durante l'uso:**
  - a) Controllate se la presa d'aria del serbatoio è intasata di polvere, ecc.
  - b) Controllate se il sistema del carburante sia ostruito da polvere, ecc.
  - c) Controllate se c'è acqua ecc. mischiate dentro il serbatoio del carburante.

### Conservazione prolungata

Al termine di una stagione di lavoro, prima di conservare le macchine per un periodo prolungato, seguire le istruzioni seguenti:

- Pulire tutte le parti pertettamente e mettere un po' di grasso nelle parti metalliche.
- Controllare tutte le parti di chiusura (dadi, bulloni) eventualmente allentate.
- Togliere il disco, pulirlo ed oliarlo da entrambe le parti.
- Togliere il serbatoio del carburante e consumare completamente a motore acceso quello ancora presente nel carburatore.
- Versare un po' d'olio nel foro della candela, tirare l'avviamento e chiudere all'atto della compressione.
- Controllare il filtro aria il pescamiscela ecc., pulirli, asciugarli e rimetterli in sede.
- Conservare la macchina in luogo privo di umidità o polvere. Riparare le parti danneggiate.

## ② 6. Localización de averías y conservación

### Localización de averías

- **Cuando la máquina no arranca en absoluto:**
  - a) Compruebe que no haya partículas de agua u otras sustancias en el depósito de combustible.
  - b) Compruebe que la entrada del combustible no permita excesivo paso de combustible.
- **Cuando la velocidad de rotación no aumenta después de la puesta en marcha:**
  - a) Compruebe que la estrangulación está totalmente abierta.
  - b) Compruebe que la proporción de la mezcla del combustible es la correcta.
  - c) Compruebe que no haya partículas de agua u otras sustancias en el depósito de combustible.
- **Cuando la potencia es insuficiente, incluso cuando la rotación continúa:**
  - a) Compruebe que el elemento del filtro de aire no esté sucio.
  - b) Compruebe que el escape del cilindro y la entrada y la salida del silenciador no estén atascadas por partículas de carbón.
- **Cuando la máquina va reduciendo su velocidad gradualmente, y se detiene durante el funcionamiento:**
  - a) Compruebe que el orificio de la ventilación de aire del depósito de combustible no esté obstruido por partículas de polvo, etc.
  - b) Compruebe que el sistema de combustible no esté bloqueado por partículas de polvo, etc.
  - c) Compruebe que no haya partículas de agua u otras sustancias en el depósito de combustible.

### Almacenamiento por un tiempo prolongado

Cuando la temporada de trabajo haya finalizado, y el equipo sea guardado durante un periodo de tiempo prolongado, haga lo siguiente:

- Limpie bien cada una de las piezas, y aplique un poco de aceite sobre las piezas metálicas.
- Afloje las piezas de conexión de cada piezas.
- Quite las cuchillas, límpielas y aplique aceite sobre cada uno de los lados.
- Extraiga el combustible del depósito de combustible, y utilice ese combustible para la cámara del carburador.
- Vierta un poco de aceite en el orificio de la bujía de encendido, tire del arrancador de retroceso y párelo cuando empiece la compresión.
- Compruebe que el filtro de aire, el filtro de combustible, etc... están limpios y secos, e instáloslos.
- Guarde el equipo en un recinto donde haya poca humedad, de forma que las partículas de polvo no se adhieran al mismo. Es preciso reparar las piezas en mal estado.

## **P 6. Solução de Problemas e Armazenamento**

### **Resolução de Problemas**

- **Quando a máquina não chega a arrancar:**
  - a) Verifique se não há água, etc, misturada com o depósito do combustível.
  - b) Verifique se não está a entrar demasiado combustível.
- **Quando a rotação não aumenta após o arranque:**
  - a) Verifique se o estrangulador está completamente aberto.
  - b) Verifique se a relação de mistura do combustível está correcta.
  - c) Verifique se não há água, etc, misturada com o depósito do combustível.
- **Quando a potência é insuficiente mesmo se a rotação aumenta:**
  - a) Verifique se não há sujidade no elemento do filtro de ar.
  - b) Verifique se a saída do cilindro e a entrada e saída do escape não estão entupidas com carvão.
- **Quando a máquina começa gradualmente a diminuir a rotação e pára, durante a operação:**
  - a) Verifique se o respiro do depósito do combustível não está sujo com poeira.
  - b) Verifique se o sistema de alimentação de combustível não está entupido com poeira, etc.
  - c) Verifique se não há água, etc, misturada com o depósito do combustível.

### **Armazenagem por períodos longos**

Quando terminar a época de trabalho e não pretender utilizar o equipamento por um período longo, proceda da seguinte forma:

- Limpe bem todas as peças e aplique um pouco de óleo nas partes metálicas.
- Desaperte todas as peças de aperto.
- Retire os cortadores, limpe-os e aplique óleo de ambos os lados.
- Retire o combustível do depósito do combustível que ficar na câmara do carburador.
- Deite um pouco de óleo pelo orifício da vela, puxe a pega de arranque manual e páre quando sentir compressão.
- Verifique o filtro do ar, o filtro de combustível, etc., limpe-os, seque-os e coloque-os de novo.
- Guarde o equipamento em local seco e não exposto a poeiras. As peças danificadas deverão ser reparadas.

---

## **NL 6. Oplossing van problemen en opbergen**

### **Oplossing van problemen**

- **Wanneer de machine helemaal niet start:**
  - a) Controleer of de brandstoftank niet is vermengd met water, e.d.
  - b) Controleer of er geen overmatige toevoer van brandstof is.
- **Wanneer de rotatiesnelheid niet toeneemt na het starten:**
  - a) Controleer of de choke volledig open staat.
  - b) Controleer of de verhouding van het brandstofmengsel klopt.
  - c) Controleer of de brandstoftank niet is vermengd met water, e.d.
- **Wanneer het vermogen onvoldoende is, zelfs wanneer de rotatie voortgaat:**
  - a) Controleer of het luchtfilterelement niet vuil is.
  - b) Controleer of het uitlaatgedeelte van de cilinder en de inlaat en de uitlaat van de demper niet verstopt zijn met koolstof.
- **Wanneer de machine geleidelijk vertraagt en stilvalt tijdens de bediening:**
  - a) Controleer of de luchtopening van de brandstoftank niet verstopt is met stof, enz.
  - b) Controleer of het brandstofsysteem niet geblokkeerd is door stof, enz.
  - c) Controleer of de brandstoftank niet is vermengd met water, e.d.

### **Opbergen voor lange tijd**

Wanneer het werkseizoen voorbij is en het toestel gedurende lange tijd wordt opgeborgen, moet u het volgende doen.

- Maak elk onderdeel grondig schoon, en breng wat olie aan op de metalen onderdelen.
- Zet losse klempunten van elk onderdeel vast.
- Verwijder de snijmesses, maak ze schoon en breng olie aan op beide kanten.
- Verwijder brandstof uit de brandstoftank en gebruik de brandstof in de carburatorkamer volledig op.
- Giet een beetje olie uit de bougie-opening, trek aan de trekstarter en stop van zodra u compressie voelt.
- Controleer de luchtfilter, brandstoffilter, enz. ;maak ze schoon en breng ze opnieuw aan.
- Berg het toestel op in een ruimte die niet te vochtig is, zodat er geen stof op komt te liggen. Beschadigde onderdelen moeten worden gerepareerd.

**GB EC DECLARATION OF CONFORMITY**The undersigned manufacturer: **ISEKI & CO., LTD.**

3-14, NISHINIPPORI 5-CHOME ARAKAWA-KU TOKYO 116-8541, Japan Phone: +81-3-5604-7826 Fax: +81-3-5604-7703

Serial No. 0000001-9999999

declare under our sole responsibility that the product

Designation of the machine(s): **Hedge trimmer** Type (s): **IPHT26H165  
IPHT26L240**

to which this declaration relates is in conformity with the following standard(s) or other normative document(s)

Following the provisions of : **2006/42/EC** (directive CE pr.EN 774 and subsequent modification supplements)Following the provisions of : **2000/14/EC** Conformity assessment procedure followed ANNEX VFollowing the provisions of : **2004/108/EC** (directive CE pr.EN 55012)

Type(s)	IPHT26H165 / IPHT26L240
Standard blades (Cutting width) [mm]	550
Engine	TUE26
Net installed power	0.8kW
Measured sound power level [dB(A)]	108

Guaranteed sound power level **108dB(A)**Done at: TOKYO Date: Jan. 21, 2013 Yoshiyuki Toyoda  
3-14, NISHINIPPORI 5-CHOME ARAKAWA-KU TOKYO 116-8541, Japan

Technical documents deposited at: ISEKI &amp; CO., LTD. Managing Director and General Division Manager of Overseas Business Division

Authorised Compiler In The Community : N.V. ISEKI EUROPE S.A.

Sterrebeekstraat 179 D4 B-1930 Zaventem - Belgium

**F CE DECLARATION DE CONFORMITE**Nous : **ISEKI & CO., LTD.**

3-14, NISHINIPPORI 5-CHOME ARAKAWA-KU TOKYO 116-8541, Japan Phone: +81-3-5604-7826 Fax: +81-3-5604-7703

N° de série 0000001-9999999

déclarons, sous notre seule responsabilité, que ce produit :

Désignation de la (les) machine(s) : **Taille-haies** Type (s) : **IPHT26H165  
IPHT26L240**

Auquel se rattache cette déclaration, est(sont) conforme(s) à la(aux) norme(s) standard(s) ou autre(s) document (s) normatif(s).

Suivant la directive : **2006/42/EC** (directive CE pr.EN 774 et modifications supplémentaires ultérieures)Suivant la directive **2000/14/EC** conformément à la procédure de mise en conformité, annexe V.Suivant la directive : **2004/108/EC** (directive CE pr.EN 55012)

Type(s)	IPHT26H165 / IPHT26L240
Lames standard [mm]	550
Moteur	TUE26
Puissance réel	0.8kW
Niveau sonore mesuré [dB(A)]	108

Niveau sonore garanti **108dB(A)**Fait à: TOKYO Date: Jan. 21, 2013 Yoshiyuki Toyoda  
3-14, NISHINIPPORI 5-CHOME ARAKAWA-KU TOKYO 116-8541, Japan

Documents techniques déposés à: ISEKI &amp; CO., LTD. Managing Director and General Division Manager of Overseas Business Division

Autorisé dans le compilateur de la Communauté : N.V. ISEKI EUROPE S.A.

Sterrebeekstraat 179 D4 B-1930 Zaventem - Belgium

**D EC HAFTUNGSERKLÄRUNG FÜR NORMENEINHALTUNG**Der unterzeichnende Hersteller: **ISEKI & CO., LTD.**

3-14, NISHINIPPORI 5-CHOME ARAKAWA-KU TOKYO 116-8541, Japan Phone: +81-3-5604-7826 Fax: +81-3-5604-7703

Seriennummer 0000001-9999999

erklärt eigenverantwortlich, daß das produkt

Bezeichnung des Gerätes : **Heckenschneider** Typ(en) : **IPHT26H165  
IPHT26L240**

auf das sich diese Erklärung bezieht, in Übereinstimmung ist mit folgenden Standards oder anderen gesetzlichen Bestimmungen

Entspricht den Verordnungen von : **2006/42/EC** (richtlinie CE pr.EN 774 und nachträgliche Änderungen und Ergänzungen)Entspricht den Verordnungen von : **2000/14/EC** Die Übereinstimmungsüberprüfung folgte dem Anhang VEntspricht den Verordnungen von : **2004/108/EC** (richtlinie CE pr.EN 55012)

Typ(en)	IPHT26H165 / IPHT26L240
Standard messer [mm]	550
Motor	TUE26
Netto Leistung	0.8kW
Gemessener Geräuschpegel [dB(A)]	108

Garantierter Geräuschpegel **108dB(A)**Durchgeführt von... TOKYO Datum: Jan. 21, 2013 Yoshiyuki Toyoda  
3-14, NISHINIPPORI 5-CHOME ARAKAWA-KU TOKYO 116-8541, Japan

Technische Unterlagen hinterlegt; ISEKI &amp; CO., LTD. Managing Director and General Division Manager of Overseas Business Division

Autorisierte Compiler in der Gemeinschaft : N.V. ISEKI EUROPE S.A.

Sterrebeekstraat 179 D4 B-1930 Zaventem - Belgium

**I DICHIARAZIONE DI CONFORMITA' CE**Il costruttore sotto nominato : **ISEKI & CO., LTD.**

3-14, NISHINIPPORI 5-CHOME ARAKAWA-KU TOKYO 116-8541, Japan Phone: +81-3-5604-7826 Fax: +81-3-5604-7703

No. di serie 0000001-9999999

dichiara sotto la sua completa responsabilità che il prodotto

Denominazione della macchina : **Pareggina siepi** Tipo (i) : **IPHT26H165  
IPHT26L240**

a cui questa dichiarazione si riferisce è in conformità con le seguenti normative standard

Come prescritto dalla direttiva : **2006/42/EC** (direttiva CE pr.EN 774 e successive integrazioni di modifica)Come prescritto dalla direttiva : **2000/14/EC** di assegnazione ANNEX V.Come prescritto dalla direttiva : **2004/108/EC** (direttiva CE pr.EN 55012)

Tipo(i)	IPHT26H165 / IPHT26L240
Lame standard [mm]	550
Motore	TUE26
Potenza motore	0.8kW
livello della potenza del suono misurato [dB(A)]	108

livello della potenza del suono garantito **108dB(A)**Realizzato a TOKYO Data: Jan. 21, 2013 Yoshiyuki Toyoda  
3-14, NISHINIPPORI 5-CHOME ARAKAWA-KU TOKYO 116-8541, Japan

Tecnici documenti depositarli presso; ISEKI &amp; CO., LTD. Managing Director and General Division Manager of Overseas Business Division

Autorizzati nel compilatore La Comunità : N.V. ISEKI EUROPE S.A.

Sterrebeekstraat 179 D4 B-1930 Zaventem - Belgium



**(E) EC DECLARACIÓN DE CONFORMIDAD**El fabricante abajo firmante : **ISEKI & CO., LTD.**

3-14, NISHINIPPORI 5-CHOME ARAKAWA-KU TOKYO 116-8541, Japan Phone: +81-3-5804-7828 Fax: +81-3-5804-7703

N° de serie 000001-999999

Declara bajo nuestra sola responsabilidad que el producto

Denominación de la maquina(s) : **Recortasetos**Tipo(s) : **IPHT26H165  
IPHT26L240**

A la cual esta declaracion se refiere que es conforme a los requisitos de las normativas siguientes

Siguiendo las disposiciones de : **2006/42/EC** (directiva CE pr.EN 774 con las sucesivas modificaciones e integraciones)Siguiendo las disposiciones de : **2000/14/EC** Seguido procedimiento y valoración de conformidad ANNEX VSiguiendo las disposiciones de : **2004/108/EC** (directiva CE pr.EN 55012)

Tipo(s)	IPHT26H165 / IPHT26L240	
Standard meslength	[mm]	550
Motor		TUE26
Potencia neta instalada		0.8kW
Nivel de potencia de sonido medida	[dB(A)]	108

Nivel de potencia de sonido garantizada **108dB(A)**Medido en: **TOKYO** Fecha: **Jan. 21, 2013** Yoshiyuki Toyoda  
3-14, NISHINIPPORI 5-CHOME ARAKAWA-KU TOKYO 116-8541, JapanDocumentos técnicos depositados en ; **ISEKI & CO., LTD.**  
Managing Director and General Division Manager of Overseas Business DivisionAutorizado compilador En La Comunidad : **N.V. ISEKI EUROPE S.A.**

Sterrebeekstraat 179 D4 B-1930 Zaventem - Belgium

**(P) EC DECLARAÇÃO DE CONFORMIDADE**O fabricante abaixo mencionado : **ISEKI & CO., LTD.**

3-14, NISHINIPPORI 5-CHOME ARAKAWA-KU TOKYO 116-8541, Japan Phone: +81-3-5804-7828 Fax: +81-3-5804-7703

N° de série 000001-999999

Declara sob sua única e exclusiva responsabilidade que o produto

Designação da(s) máquina(s) : **Aparador de sebes**Tipo(s) : **IPHT26H165  
IPHT26L240**

Ao qual esta declaração é relativa está em conformidade com o(s) seguinte(s) padrão(ões) ou documentos normativos

De acordo com a seguinte directiva(s) : **2006/42/EC** (directiva CE pr.EN 774 e suplementos de modificação subsequentes)De acordo com a seguinte directiva(s) : **2000/14/EC** Procedimento de avaliação de conformidade no ANEXO VDe acordo com a seguinte directiva(s) : **2004/108/EC** (directiva CE pr.EN 55012)

Tipo(s)	IPHT26H165 / IPHT26L240	
Hojas estándar	[mm]	550
Motor		TUE26
Potência exacta		0.8kW
Nível de ruído	[dB(A)]	108

Nível de som garantido **108dB(A)**Efectuado por **TOKYO** Data: **Jan. 21, 2013** Yoshiyuki Toyoda  
3-14, NISHINIPPORI 5-CHOME ARAKAWA-KU TOKYO 116-8541, JapanTechniczne dokumenty zdeponowały ; **ISEKI & CO., LTD.**  
Managing Director and General Division Manager of Overseas Business DivisionAutorizado compilador na Comunidade : **N.V. ISEKI EUROPE S.A.**

Sterrebeekstraat 179 D4 B-1930 Zaventem - Belgium

**(NL) EC GELIJKVORMIGHEIDSVERKLARING**Ondergetekende fabrikant: **ISEKI & CO., LTD.**

3-14, NISHINIPPORI 5-CHOME ARAKAWA-KU TOKYO 116-8541, Japan Phone: +81-3-5804-7828 Fax: +81-3-5804-7703

Serienr 000001-999999

Verklaart onder zijn uitsluitende aansprakelijkheid dat volgend product

Specificatie van de machine : **Heggeschaar**Type (s) : **IPHT26H165  
IPHT26L240**

Waarop de verklaring betrekking heeft, in overeenstemming is met volgende standaard-of andere wettelijke documenten

Volgens de voorschriften van : **2006/42/EC** (richtlijn CE pr.EN 774 en verdere aanvullende wijzigingen)Volgens de voorschriften van : **2000/14/EC** Vaststelling conformiteits procedure overeenkomstig ANNEX VVolgens de voorschriften van : **2004/108/EC** (richtlijn CE pr.EN 55012)

Type(s)	IPHT26H165 / IPHT26L240	
Lijnhas standard	[mm]	550
Machina		TUE26
Vermogen		0.8kW
Gemeten geluidsvolume	[dB(A)]	108

Gegarandeerd geluidsvolume **108dB(A)**Gedaan door **TOKYO** Datum: **Jan. 21, 2013** Yoshiyuki Toyoda  
3-14, NISHINIPPORI 5-CHOME ARAKAWA-KU TOKYO 116-8541, JapanTechnische documenten worden gedeponeerd die bij ; **ISEKI & CO., LTD.**  
Managing Director and General Division Manager of Overseas Business DivisionToegelaten Compiler In De Gemeenschap : **N.V. ISEKI EUROPE S.A.**

Sterrebeekstraat 179 D4 B-1930 Zaventem - Belgium

Dealer  
Distributeur  
Händler  
Concessionario  
Distribuidor  
Fornecedor  
Dealer



- Ⓒ If you bought the unit, make sure to have your dealer seal placed on the dealer's sealing space in the Operator's Manual for maintenance. (with dealer's name, address, telephone, fax, signature of person in charge)
- Ⓕ Si vous avez acheté cette unité, assurez-vous que le cachet de votre distributeur figure dans l'espace réservé à cet effet (nom du distributeur, adresse, téléphone télécopie et signature du responsable).
- Ⓓ Nach der Wartung durch den Händler sicherstellen, daß dies durch den Händlerstempel (mit Händlernamen, Adresse, Telefon und Faxnummer) und Unterschrift des Kundendienstleiters in der dafür vorgesehenen Spalte im Wartungsabschnitt der Betriebsanleitung bestätigt wird.
- Ⓘ In occasione degli interventi di servizio alla macchina presso le concessionarie o officine autorizzate, assicurarsi che il concessionario provveda a timbrare il libretto di uso e manutenzione della macchina negli appositi spazi riservati alla manutenzione (il timbro dovrà riportare il nome, l'indirizzo, il numero di telefono e di fax del concessionario, congiuntamente alla firma dell'incaricato del servizio di assistenza).
- Ⓔ Si usted compró la unidad, asegúrese de que el distribuidor ha estampado su timbre en el espacio previsto para ello en el Manual de Mantenimiento (Hay que especificar el nombre del distribuidor, su dirección comercial, número de teléfono y de fax, firma de la persona autorizada).
- Ⓖ Quando adquirir o aparelho, não se esqueça de colocar o selo do fornecedor no espaço para o efeito existente na secção de manutenção do Manual do Operador (incluindo o nome, a morada, o telefone, o número de fax do fornecedor e a assinatura do responsável pela venda).
- Ⓝ Als u het apparaat kocht, zorg er dan voor dat het stempel van de dealer in de ruimte voor het dealerstempel in het gebruikershandboek voor onderhoud staat (met de naam, adres, telefoon, fax van de dealer en de handtekening van de verantwoordelijke persoon).

## **ISEKI & CO., LTD.**

OVERSEAS BUSINESS DEPARTMENT  
3-14, NISHINIPPORI 5-CHOME ARAKAWA-KU TOKYO 116-8541, Japan  
Phone: +81-3-5604-7826  
Fax: +81-3-5604-7703





ISEKI France S.A.S - ZAC des Ribes  
27, avenue des frères Montgolfier - CS 20024  
63178 Aubière Cedex  
Tél. 04 73 91 93 51 - Fax. 04 73 90 23 11  
E-mail : [info@iseki.fr](mailto:info@iseki.fr) - [www.iseki.fr](http://www.iseki.fr)