



Accessoires Multi-usages à mains
Notice d'Emploi

IMTBC - IMTCS - IMTHT55N - IMTHT55

ISEKI

Operator's manual
Manuel d'utilisation
Bedienungsanleitung
Instructieboekje
Manuale d'uso
Manual para el usuario
Manual da operação

IMTHT55 IMTHT55B

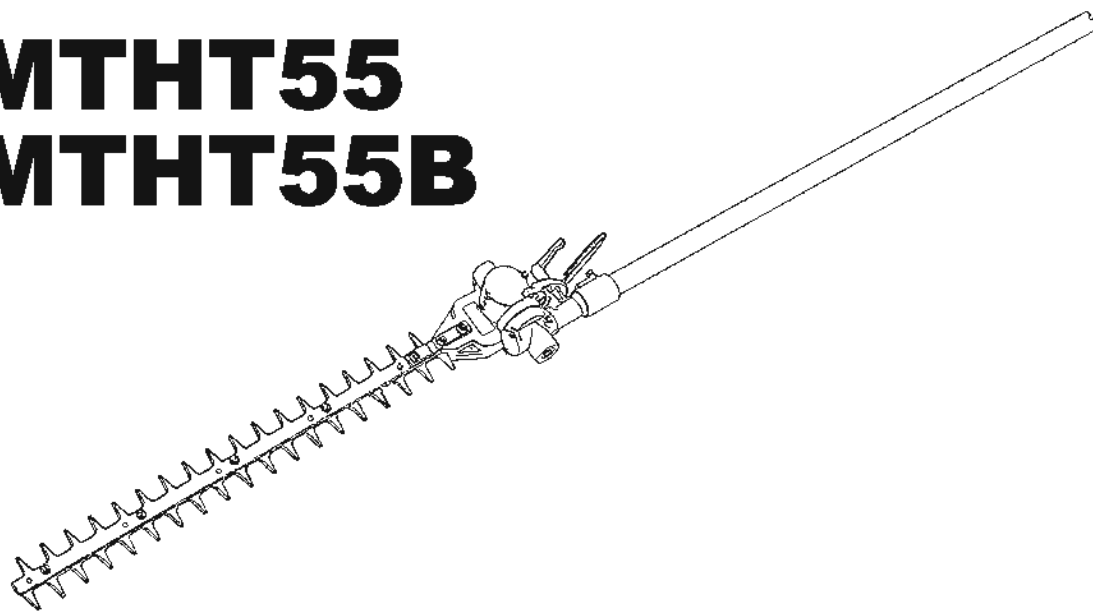

IMTHT55B1

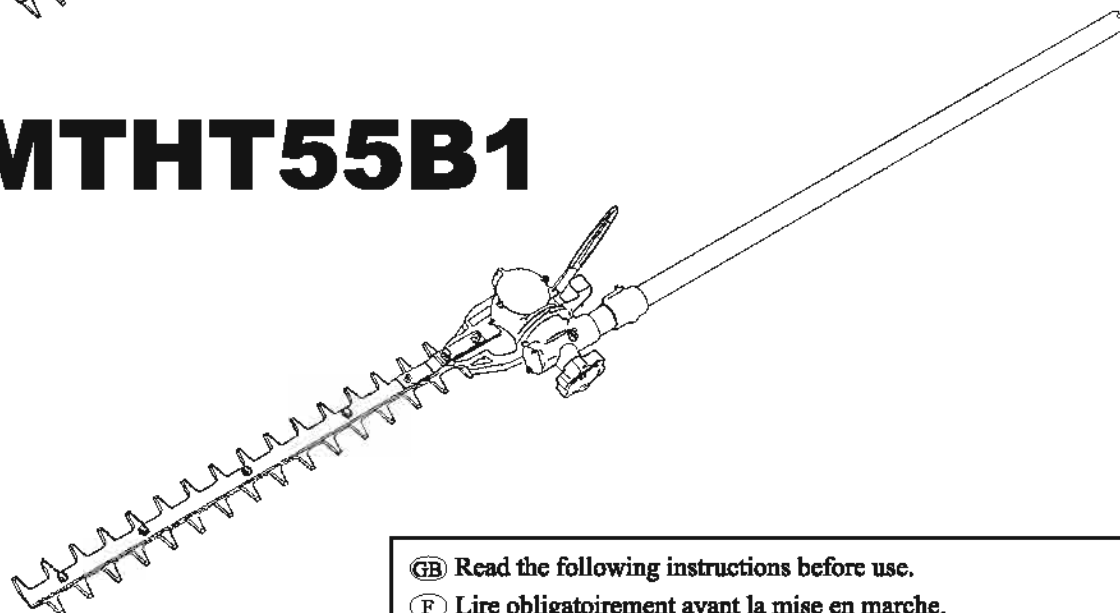

CE

- GB** Read the following instructions before use.
F Lire obligatoirement avant la mise en marche.
D Vor inbetriebnahme unbedingt diese Anleitung lesen.
I Prima di usare il decespugliatore non tralasciate di leggere quanto segue.
E Antes de usar la cortadora lea cuidadosamente todo el manual.
P Leia as instruções a seguir, antes de utilizar a recortadora de sebes.
NL Lees voor gebruik de volgende aanwijzingen.



FOREWORD

GB

You are now the proud owner of a ISEKI products. It is made of the finest materials and under a rigid quality control system. It will give you long satisfactory service. To obtain the best use of your PRODUCTS, please read this manual carefully. It will help you become familiar with the operation of the PRODUCTS and contains many helpful hints about PRODUCTS maintenance. It is ISEKI's policy to utilize as quickly as possible every advance in our research. The immediate use of new techniques in the manufacture of products may cause some small parts of this manual to be outdated. ISEKI distributors and dealers will have the most up-to-date information. Please do not hesitate to consult with them.

AVANT-PROPOS

F

Vous êtes maintenant l'heureux propriétaire d'un produit ISEKI. Ce produit a été construit avec les meilleurs matériaux et contrôlé par un système de contrôle qualité rigoureux. Il vous assurera une longue durée de service. Afin d'utiliser ce produit de façon optimale, lire attentivement ce manuel. Il vous aidera à vous familiariser avec le produit et il contient de nombreux conseils utiles à propos de l'entretien. La politique d'ISEKI consiste à appliquer le plus rapidement possible toute avance technologique dans la recherche. L'utilisation immédiate des techniques nouvelles dans la fabrication de produits peut rendre certaines sections mineures de ce manuel obsolètes. Les distributeurs et revendeurs ISEKI disposent des informations les plus récentes. Merci les consulter sans hésitation.

VORWORT

D

Sie sind nun stolzer Besitzer eines ISEKI-Produktes. Dieses Produkt ist aus den feinsten Materialien gefertigt und unterliegt einem strengen Qualitätskontrollsystem. Es wird Ihnen langfristig zufriedenstellenden Service bieten. Damit Sie größtmöglichen Nutzen mit Ihrem Produkt erzielen, lesen Sie bitte sorgfältig diese Anleitung. Sie wird Ihnen helfen, sich mit der Bedienung des Gerätes vertraut zu machen, und enthält viele hilfreiche Hinweise zur Wartung des Gerätes. ISEKI ist stets bemüht, alle in unserer Forschung erzielten Fortschritte so bald wie möglich zu nutzen. Da neue Techniken bei der Herstellung der Produkte unmittelbar zur Anwendung kommen, können einige kurze Abschnitte dieser Anleitung überholt sein. Die ISEKI- Händler verfügen über die aktuellsten Informationen. Bitte zögern Sie nicht, sich bei Fragen an sie zu wenden.

PREFAZIONE

I

Ci complimentiamo con voi per l'acquisto di un prodotto ISEKI. Realizzato con materiali di prima scelta e nel rispetto di un rigoroso sistema di controllo della qualità al fine di garantire un funzionamento efficiente e duraturo. Per ricavare il massimo dal vostro prodotto, leggete attentamente il presente manuale. Esso vi aiuterà a familiarizzare con il funzionamento del prodotto e vi darà consigli importanti per la manutenzione. Secondo la filosofia ISEKI, è necessario adottare rapidamente nella propria attività di ricerca ogni innovazione tecnica. A seguito dell'inserimento immediato di nuove tecnologie nella fabbricazione dei prodotti, alcune sezioni minori del presente manuale potrebbero essere superate. I distributori ed i concessionari ISEKI saranno lieti di fornirvi informazioni aggiornate. Non esitate a mettervi in contatto con loro.

PROLOGO

E

Es usted en estos momentos el orgulloso propietario de un producto ISEKI. Está fabricado con los mejores materiales y bajo un estricto sistema de control de calidad. Le proporcionará un servicio extenso y satisfactorio. Para obtener el mejor rendimiento de estos productos, lea detenidamente este manual, con lo cual llegará a conocer bien el funcionamiento de los productos, y estará al corriente de muchas recomendaciones que le serán útiles acerca de su mantenimiento. La filosofía de ISEKI consiste en utilizar cuanto antes cualquier avance que se produzca en nuestra investigación. Por este motivo, la utilización inmediata de técnicas nuevas en la fabricación de los productos puede producir que los contenidos de ciertas partes de este manual queden superados. Los distribuidores y concesionarios de ISEKI tendrán a su disposición la información más actualizada posible. No dude en consultarles cualquier cuestión que se le plantee.

INTRODUÇÃO

P

Você é agora o orgulhoso possuidor de um produto ISEKI. Este é produzido com os melhores materiais e obedecendo a um rígido controle de qualidade. Prestar-lhe-á um longo e satisfatório serviço. Para obter a melhor utilização deste produto, leia cuidadosamente este manual. Ajudá-lo-á a familiarizar-se com a operação do produto e contém informações muito úteis sobre a sua manutenção. É política da ISEKI aplicar tão depressa quanto possível qualquer avanço da nossa investigação. A utilização imediata de novas tecnologias na manufactura dos produtos poderá originar que pequenas partes deste manual fiquem desactualizadas. Os distribuidores e revendedores ISEKI estarão na posse das informações mais actualizadas. Não hesite em contactá-los.

VOORWOORD

NL

U bent nu de trotse bezitter van een ISEKI-product. Het is vervaardigd uit de meest verfijnde materialen en heeft een strenge kwaliteitscontrole ondergaan. Het zal u gedurende lange tijd uitstekende diensten bewijzen. Om zeker te zijn dat u uw PRODUKT ten volle benut, raden wij u aan deze handleiding aandachtig te lezen. Zij zal u helpen bij het vertrouwd raken met de bediening van het PRODUKT en bevat vele nuttige tips in verband met het onderhoud van het PRODUKT. De beleidslijn van ISEKI bestaat erin elke vooruitgang zo vlug mogelijk te verwerken in onze research. Het onmiddellijk gebruik van nieuwe technieken in het vervaardigen van producten kan ertoe leiden dat sommige passages van deze handleiding voorbijgestreefd zijn. De verdelers en dealers van ISEKI kunnen u de meest recente informatie verstrekken. Aarzel niet contact met hen op te nemen.

GB  **SAFETY FIRST**

F  **LA SECURITE AVANT TOUT**

D  **SICHERHEIT ZUERST**

I  **AVVERTENZA DI SICUREZZA**

E  **LA SEGURIDAD ES LO PRIMERO**

P  **SEGURANÇA EM PRIMEIRO LUGAR**

NL  **VEILIGHEID VOOR ALLES**

GB This symbol, the industry's "Safety Alert Symbol", is used throughout this manual and on labels on the machine itself to warn of the possibility of personal injury. Read these instructions carefully. It is essential that you read the instructions and safety regulations before you attempt to assemble or use this unit.

P Ce symbole "d'avertissement de sécurité" est utilisé dans ce manuel et sur les autocollants apposés sur le produit pour avertir du risque de blessure corporelle. Lire attentivement ces instructions. Il est essentiel de lire les instructions et prescriptions de sécurité avant d'essayer de monter ou d'utiliser cet appareil.

D Dieses Symbol, das in der Industrie verwendete Warnsymbol für die Sicherheit, wird in dieser Anleitung und auf Schildern an der Maschine verwendet, um vor möglichen Personenschäden zu warnen. Es ist wichtig, daß Sie vor dem Zusammenbau bzw. dem Einsatz der Maschine diese Anweisungen und die Sicherheitsvorschriften sorgfältig lesen.

I Questo simbolo, il "Simbolo di avvertenza di sicurezza" utilizzato dalle industrie, è riportato nel presente manuale e sulle etichette della macchina onde avvertire dell'eventuale rischio di danni a persone. Leggete attentamente le presenti istruzioni. Prima di montare oppure utilizzare questa unità, è vitale che abbiate letto e compreso le istruzioni e le norme di sicurezza.

E Este símbolo, el "Símbolo de Alerta por Seguridad" que se utiliza en la industria, es utilizado en todo este manual, y en las placas indicadoras que hay en la misma máquina, siempre para advertir de la posibilidad de que alguna persona salga herida. Lea estas instrucciones detenidamente. Es de la mayor importancia leer las instrucciones y normas de seguridad antes de intentar montar o utilizar este aparato.

P Este símbolo, o "Símbolo de Alerta para a Segurança" industrial, é utilizado neste manual e em rótulos na própria máquina para alertar para a possibilidade de danos pessoais. Leia estas instruções cuidadosamente. É essencial que leia as instruções e as regras de segurança antes de tentar montar ou utilizar este aparelho.

NL Dit symbool, het "veiligheidsalarmsymbool" van de industrie, wordt doorheen deze handleiding gebruikt en staat op etiketten op de machine zelf om te waarschuwen voor het gevaar voor verwonding van personen. Lees deze richtlijnen aandachtig. Het is van vitaal belang dat u de richtlijnen en veiligheidsmaatregelen leest vóór u probeert dit toestel in elkaar te zetten of te gebruiken.



GB Read the operator's manual carefully.

F Lire attentivement le manuel de l'utilisateur.

D Lesen Sie die Betriebsanleitung genau durch.

I Leggete attentamente il manuale delle istruzioni per familiarizzare con i controlli e per imparare il corretto uso dell'unità.

E Lea detenidamente el manual del operador.

P Leia atentamente o manual do operador.

NL Lees de handleiding aandachtig.



GB Always wear eye and ear protectors when using this unit.

F Utilisez toujours des lunettes de protection et une protection pour les oreilles lorsque vous utilisez ce produit.

D Tragen Sie bei der Anwendung der Maschine stets Gesichts- und Gehörschutz.

I Indossare sempre protezioni per gli occhi e per le orecchie quando usate la macchina.

E Utilice siempre protecciones para los ojos y oídos siempre que trabaje con la máquina.

P Usar sempre óculos de protecção e de olhos e protecção de ouvidos ao usar esta máquina.

NL Draag steeds oog- en oorbeschermers wanneer u dit toestel gebruikt.



GB When transporting, checking or adjusting the unit be sure the engine is stopped.

F Lors du transport, de la vérification ou du réglage de l'appareil, s'assurer que le moteur est arrêté.

D Seien Sie sicher, daß der Motor aus ist, wenn Sie das Gerät transportieren, prüfen oder warten.

I Assicuratevi che il motore sia spento quando trasportate, controllate o regolate l'unità.

E Cuando esté transportando, revisando o ajustando la unidad asegúrese de que el motor esté parado.

P Ao transportar, verificar ou afinar a unidade, certifique-se de que o motor está parado.

NL Zorg ervoor dat de motor is uitgeschakeld wanneer u het toestel vervoert, nakijkt of bijregelt.



- GB Keep people out of the danger zone. This is a circle of 15 meter radius around the unit and operator.
- F Eloigner les gens de la zone de danger. Ceci signifie dans une portée d'un cercle d'un rayon de 15 mètres autour de l'appareil et de l'opérateur.
- D Halten Sie Personen aus der Gefahrenzone fern. Dies ist ein Gebiet mit 15 Meter Radius um das Gerät und den Benutzer.
- I Assicuratevi che le persone circostanti rimangano al di fuori della zona pericolo. Questa è un cerchio dal raggio di 15 metri intorno all'unità e all'operatore.
- E Asegúrese de que no haya gente cerca de la zona de peligro. Se trata de un círculo de 15 metros de radio alrededor de la unidad y del operador.
- P Mantenha as pessoas afastadas da zona de perigo. A zona de perigo é um círculo com 15 metros de diâmetro, tendo como centro o operador e a unidade.
- NL Houd personen uit de buurt van de gevarezone. Deze zone beslaat een cirkel met een straal van 15 meter rond het toestel en de bediener.



- GB Keep hands away from cutting blades.
- F Tenir les mains éloignées des lames.
- D Nicht in die Schneidmesser greifen.
- I Tenere le mani lontano dalle lame.
- E No acerque las manos a las cuchillas.
- P Mantenha as mãos longe das lâminas de corte.
- NL Handen uit de buurt van de messen houden.



- GB Do not touch the hot surface.
- F Ne pas toucher la surface chaude.
- D Fassen Sie nicht an die heiße Oberfläche.
- I Non toccare la superficie calda.
- E No toque la superficie caliente.
- P Não tocar na face quente.
- NL Raak nooit deze hete oppervlakte aan.

GB

CONTENTS

1. Safe Operation	5
2. Specifications	22
3. Installation	25
4. Operating Instructions	27
5. Inspection and Maintenance	32
6. Storage	40



CAUTION : To avoid serious injury.

Carefully follow the instructions below to avoid any mistakes. We shall not be held responsible for any accident due to any operational error resulting from negligence in following the instructions, nor for any accident due to repair, remodeling, overhaul, etc., by anyone but our authorized dealers.

F

TABLE DES MATIERES

1. Fonctionnement sûr	5
2. Spécifications	22
3. Installation	25
4. Mode d'emploi	27
5. Inspection et entretien	32
6. Conservation	40



ATTENTION : Pour éviter des blessures.

Suivre attentivement les instructions ci-dessous afin d'éviter toute erreur. Nous ne saurions être tenus pour responsable de tout accident dû à une erreur d'utilisation résultant d'une négligence dans le suivi des instructions, ni pour tout accident provoqué par une réparation, transformation, révision, etc., par une personne autre que nos revendeurs agréés.

D

INHALT

1. Sichere Bedienung	6
2. Spezifikationen	22
3. Aufstellung	25
4. Bedienungsanweisung	27
5. Inspektion und Wartung	33
6. Lagerung	40



ACHTUNG : Zur Vermeidung schwerer.

Verletzungen Um Fehler zu vermeiden, befolgen Sie sorgfältig die untenstehenden Anweisungen. Der Hersteller lehnt jede Verantwortung für Unfälle, die durch das Nichtbefolgen der Anweisungen entstehen, ab. Dieses gilt auch für Unfälle, deren Ursache in der Ausführung von Reparaturen, Umbauten oder Überholungsarbeiten liegt, die durch andere Personen, als die autorisierten Händler, vorgenommen worden sind.

I

INDICE

1. Uso sicuro	6
2. Specifiche tecniche	22
3. Installazione	25
4. Istruzioni per l'uso	27
5. Ispezione e manutenzione	33
6. Rimessaggio	40



CAUTELA : Per evitare lesioni pericolose.

Seguite attentamente le istruzioni fornite qui sotto per evitare potenziali errori. La nostra compagnia non sarà tenuta responsabile per eventuali incidenti causati dalla non osservanza delle istruzioni, né per incidenti causati per lavori di riparazione, smontaggio, revisione ecc. se questi vengono effettuati da rivenditori non autorizzati.

E

INDICE

1. Funcionamiento sin riesgos	7
2. Especificaciones	23
3. Instalación	26
4. Instrucciones de funcionamiento	28
5. Inspección y mantenimiento	34
6. Almacenamiento	41



PRECAUCIÓN : Para evitar serios daños.

Siga cuidadosamente las instrucciones que aparecen a continuación para evitar cometer errores. No nos responsabilizamos de cualquier accidente debido a errores en la utilización del aparato, producidos como consecuencia de negligencia a la hora de seguir las instrucciones, ni tampoco de los accidentes producidos por reparaciones, remodelación, desmontaje para inspección, etc. que no sean realizados por distribuidores autorizados.

P

CONTEÚDO

1. Utilização em Segurança	7
2. Especificações	23
3. Instalação	26
4. Instruções de Operação	28
5. Inspeção e Manutenção	34
6. Armazenamento	41



ATENÇÃO: Para evitar injúrias sérias.

Siga cuidadosamente as instruções a seguir para evitar erros. Não nos podemos responsabilizar por quaisquer acidentes causados por erros de operação resultantes de negligência no seguimento das instruções, nem por qualquer acidente causado por reparação, remodelação, revisão etc, executado por outros que não os agentes autorizados.

NL

INHOUD

1. Vellige bediening	8
2. Technische gegevens	23
3. Installatie	26
4. Richtlijnen i.v.m. bediening	28
5. Nazicht en onderhoud	35
6. Opslag	41



LET OP : Ter voorkoming van zware verwondingen.

Volg nauwgezet de richtlijnen hierna om vergissingen te vermijden. Wij kunnen niet verantwoordelijk worden gesteld voor een ongeval dat te wijten is aan een bedieningsfout tengevolge van het niet naleven van de richtlijnen, noch voor een ongeval te wijten aan een reparatie, verbouwing, revisie, enz. die niet werd uitgevoerd door onze erkende dealers.

1. Safe Operation

GB

SAFETY WARNINGS and DEFINITIONS

SAFETY ALERT SYMBOL

This is the safety alert symbol. When you see this symbol in this manual, be alert and avoid personal injury. When accompanied by the words "CAUTION" & "WARNING", it calls your attention to items or operations which can lead to serious injury.



UNDERSTAND SIGNAL WORDS and FOLLOW SAFETY INSTRUCTIONS

WARNING

You should pay special attention to these instructions since failure to do so could result in injury or death to the operator. In this manual you will find these "WARNING" signal text.

 **WARNING:** To avoid serious injury.

CAUTION

Instructions which, if not followed, could result in mechanical damage or failure. In this manual you will find these "CAUTION" signal text.

 **CAUTION:** To avoid serious injury.

NOTE

This symbol refers to an area or subject of special merit emphasizing either the product's capabilities, common errors in operation, maintenance and instructions which are of special interest.

In This is manual you will find these "NOTE" signal text.

NOTE



A circular band with a diagonal slash symbol means whatever is shown is prohibited.

1. Fonctionnement sûr

F

AVERTISSEMENTS ET DEFINITIONS DE SECURITE

SYMBOLE D'ALERTE DE SECURITE

Ceci est le symbole d'alerte de sécurité. Lorsque ce symbole apparaît dans ce manuel, veiller à ne pas provoquer des accidents. Et lorsque le symbole est accompagné des mots "ATTENTION" & "AVERTISSEMENT", votre attention est attirée sur les éléments ou opérations qui peuvent provoquer des blessures.



COMPRENDRE LES MOTS DE SIGNALISATION et SUIVRE LES REGLES DE SECURITE.

AVERTISSEMENT

Respecter ces règles, sinon l'utilisateur risque d'être blessé ou tué. Dans ce manuel, les mots de signalisation "AVERTISSEMENT" sont les suivants.

 **AVERTISSEMENT:** Pour éviter des blessures.

ATTENTION

Ce sont des règles qui en cas de non-respect pourraient provoquer des dégâts mécaniques ou une panne. Dans ce manuel, les mots de signalisation "ATTENTION" sont les suivants.

 **ATTENTION:** Pour éviter des blessures.

REMARQUE

Ce symbole se rapporte à un endroit ou un sujet spécial attirant l'attention sur les conditions d'utilisation de la machine ou sur des erreurs commises pendant l'utilisation ou l'entretien, et des règles de sécurité d'intérêt particulier.

Dans ce manuel, les mots de signalisation "REMARQUE" sont les suivants.

REMARQUE



Un cercle et une barre oblique signifient une interdiction des choses illustrées.

1. Sicure Bedienung

Ⓛ

SICHERHEITSHINWEISE UND DEFINITIONEN

SICHERHEITS-HINWEIS



Dieses ist das Symbol für Sicherheits-Hinweise. Wann immer Sie dieses Symbol in dieser Bedienungsanleitung sehen, werden Sie auf eine mögliche Gefährdung Ihrer persönlichen Gesundheit hingewiesen.

Wird dieses Symbol von den Worten "ACHTUNG" & "WARNUNG" begleitet, so werden Sie auf solche Gegenstände und Handlungen hingewiesen, die zu schweren Verletzungen führen können.

VERSTEHEN SIE DIE BEGRIFFE UND FOLGEN SIE DEN

WARNUNG

Sie sollten diese Anweisungen unbedingt beachten, da ansonsten der Bediener verletzt oder getötet werden kann.

In dieser Bedienungsanleitung werden diese "WARNUNGEN" wie folgt verwendet:

 **WARNUNG** : Zur Vermeidung schwerer Verletzungen.

ACHTUNG

Anweisungen, die befolgt werden sollten, um Beschädigungen oder Defekte an dem Gerät zu vermeiden.

In dieser Bedienungsanleitung wird dieses "ACHTUNG" wie folgt verwendet:

 **ACHTUNG** : Zur Vermeidung schwerer Verletzungen.

HINWEIS

Dieses Symbol bezieht sich auf ein Gebiet oder eine Sache von besonderer Wichtigkeit, die entweder auf besondere Eigenschaften des Gerätes hinweist oder auf häufig gemachte Fehler bei der Bedienung oder Wartung aufmerksam macht, bzw. auf spezielle Anweisungen.

In dieser Bedienungsanleitung werden diese "HINWEISE" wie folgt verwendet:

HINWEIS



Ein Kreis mit Schrägstrich bedeutet, daß das Gezeigte verboten ist.

1. Uso sicuro

Ⓛ

AVVERTENZE DI SICUREZZA e DEFINIZIONI

SIMBOLE D'ALARME DE SECURITE



Questo è il simbolo di avviso di sicurezza. Quando vedete questo simbolo nel manuale delle istruzioni, dovete far attenzione al rischio di lesioni personali.

Se il simbolo è seguito dalle parole "PRECAUZIONE" o "AVVERTIMENTO", dovete far attenzione a componenti o operazioni che possono causare lesioni molto serie.

FATE ATTENZIONE ALLE PAROLE DI AVVERTENZA e SEGUITE LE ISTRUZIONI DI SICUREZZA

AVVERTENZA

Fate attenzione a queste istruzioni, poiché nel caso contrario è possibile che si verifichino delle lesioni o la morte dell'utente.

Troverete la parola "AVVERTIMENTO" in questo manuale delle istruzioni come segue.

 **AVVERTENZA** : Per evitare lesioni pericolose.

CAUTELA

Istruzioni che, se non vengono seguite, potrebbero causare danni meccanici o guasti.

In questo manuale delle istruzioni, troverete la parola "PRECAUZIONE" come segue.

 **CAUTELA** : Per evitare lesioni pericolose.

NOTA

Questo simbolo si riferisce ad una zona o ad un soggetto particolare per sottolineare o le capacità del prodotto o agli errori comuni nell'operazione o nella manutenzione oppure pur essere usato per fornire istruzioni di particolare interesse.

In questo manuale delle istruzioni troverete la "NOTA" come segue.

NOTA



Un cerchio e il simbolo della barretta trasversale indicano qualcosa di vietato.

1. Funcionamiento sin riesgos

E

ADVERTENCIAS DE SEGURIDAD Y DEFINICIONES

SIMBOLO DE SEGURIDAD



Este es el símbolo de advertencia relativa a la seguridad. Cuando vea este símbolo en el manual, ponga especial atención a la instrucciones para evitar potenciales lesiones personales.

Al aparecer acompañado de las palabras "PRECAUCION Y ADVERTENCIA", este símbolo le advierte a usted de artículos y operaciones que pueden causar serias lesiones.

COMPRENDA LAS PALABRAS DE SEÑALIZACION y SIGA LAS INSTRUCCIONES DE SEGURIDAD

ADVERTENCIA

Preste especial atención a estas instrucciones; el ignorarlas podrá ser causa de lesiones o muerte.

En este manual usted encontrará la palabra "ADVERTENCIA" de la siguiente forma:

 **ADVERTENCIA:** Para evitar serias lesiones.

PRECAUCIÓN

Instrucciones que deben ser seguidas en forma estricta; su omisión podrá causar daños mecánicos o fallas.

En este manual usted encontrará la palabra "PRECAUCION" de la siguiente forma:

 **PRECAUCIÓN:** Para evitar serios daños.

NOTA

Este símbolo hace referencia a un área u objeto de especial importancia, destacando las características del producto o los errores comunes de operación o mantenimiento, y las instrucciones que son de especial interés.

En este manual usted encontrará la palabra "NOTA" de la siguiente forma:

NOTA



El símbolo del círculo con una línea diagonal significa que lo que se indica está prohibido.

1. Utilização em Segurança

P

DIRECTIVAS DE SEGURANÇA e DEFINIÇÕES

SIMBOLO DE ALERTA DE SEGURANÇA



Este é o símbolo de alerta de segurança. Sempre que vir este símbolo no manual, fique alertado para a possibilidade de danos pessoais.

Quando o símbolo aparecer acompanhado pelas palavras "CUIDADO" e "AVISO", pretende chamar a sua atenção para pontos ou operações que poderão dar origem a injúrias sérias.

COMPREENDA AS PALAVRAS SINAL e SIGA AS INSTRUÇÕES DE SEGURANÇA

AVISO

Deverá prestar atenção a estas instruções pois o caso contrário poderá resultar em injúrias ou morte do operador.

Neste manual encontrará estas palavras sinal de "AVISO" como se segue:

 **AVISO:** Para evitar injúrias sérias.

ATENÇÃO

Instruções que, não sendo seguidas, poderão resultar em avaria ou falha mecânica.

Neste manual encontrará estas palavras sinal de "CUIDADO" como se segue:

 **ATENÇÃO:** Para evitar injúrias sérias.

NOTA

Este símbolo refere-se a uma área ou assunto do qual seja de realçar ou as características do produto ou erros usuais na operação ou manutenção, e instruções de especial interesse.

Neste manual encontrará estas palavras sinal de "NOTA" como se segue:

NOTA



Um círculo cruzado por um travessão significa que o que quer que seja demonstrado é proibido.

VEILIGHEIDSWAARSCHUWINGEN en -DEFINITIES

VEILIGHEIDSSALARMSYMBOL

Dit is het veiligheidsalarmsymbool. Wanneer u dit symbool aantreft in de handleiding, wees dan attent en let op voor persoonlijke verwondingen. Wanneer aan het symbool de woorden "OPGELET" en "WAARSCHUWING" worden toegevoegd, vestigt dit de aandacht op voorwerpen of handelingen die aanleiding kunnen geven tot zware verwondingen.

ZORG ERVOOR DAT U DE SIGNAALWOORDEN BEGRIJPT en VOLG DE VEILIGHEIDSVORSCHRIFTEN

WAARSCHUWING

Aan deze richtlijnen moet u bijzonder aandacht besteden, aangezien het negeren ervan kan leiden tot verwonding of zelfs de dood van de bediener. In deze handleiding treft u de volgende signaalktekst aan als "WAARSCHUWING".

 **WAARSCHUWING:** *Ter voorkoming van zware verwondingen.*

LET OP

Richtlijnen die, indien niet gevolgd, kunnen leiden tot mechanische schade of defect. In deze handleiding treft u de volgende signaalktekst aan na het woord "OPGELET".

 **LET OP:** *Ter voorkoming van zware verwondingen.*

OPMERKING

Dit symbool verwijst naar een zone of een onderwerp dat bijzondere aandacht verdient, waarbij de nadruk wordt gelegd ofwel op de mogelijkheden van het produkt en veel voorkomende fouten in bediening en onderhoud, ofwel op richtlijnen die van bijzonder belang zijn.

In deze handleiding vindt u de volgende signaalktekst als "OPMERKING".

OPMERKING



Een cirkel met een diagonale streep betekent dat hetgeen getoond wordt, verboden is.

GB Safety Rules & Precautions

F Règles de sécurité & précautions à prendre

D Sicherheitsbestimmungen und Vorsichtsmaßnahmen

I Norme di sicurezza e precauzioni

E Normas de seguridad y precauciones

P Regras de Segurança e Precauções

NL Veiligheidsregels & voorzorgsmaatregelen

Read the operator's manual carefully. There are separate manuals for Shaft and Attachment. Please read both manuals carefully, and understand the functions of machinery and operating suggestion. And be familiar with the controls and the proper use of the unit. How to turn the unit off, and how to unhook the harness quickly in an emergency.

Lire attentivement le manuel d'instructions. Il existe deux manuels distincts pour la transmission et les accessoires. Merci de lire attentivement les deux manuels séparément et de noter les conditions d'utilisation de la machine et les suggestions d'usage. Soyez au courant des commandes et de l'utilisation appropriée de la machine. Comment arrêter l'appareil et comment décrocher le harnais rapidement en cas d'urgence.

Lesen Sie die Bedienungsanleitung sorgfältig. Es gibt verschiedene Anleitungen für den Schaft und die Anbauteile. Bitte lesen Sie beide Anleitungen sorgfältig bis Sie die empfohlene Funktion und Arbeitsweise des Gerätes verstanden haben. Machen Sie sich mit den Kontrollhebeln und Knöpfen und mit dem ordnungsgemäßen Gebrauch des Gerätes vertraut. Auch wie die Maschine ausgeschaltet wird und wie Sie den Tragegurt im Notfall schnell ablegen.

Leggere attentamente il manuale operativo. Esistono manuali separati per motore e attacco. Leggere attentamente entrambi i manuali e comprendere il funzionamento della macchina e i suggerimenti operativi. Familiarizzare con i controlli e con un uso appropriato della macchina. Come spegnere la macchina, come sbloccare rapidamente la bretella in caso di emergenza.

Lea el manual de instrucciones atentamente. Existen manuales independientes para el mango y los accesorios. Lea los dos manuales atentamente para entender las funciones del aparato y las sugerencias de uso. Familiarícese con los controles y el uso adecuado de la unidad, cómo apagar el aparato y cómo desenganchar el arnés en caso de emergencia.

Leia o manual do operador com cuidado. Existem manuais separados para o veio e componentes. Por favor, leia os manuais com atenção, compreenda as funções das máquinas e sugestões de funcionamento. Esteja familiarizado com os controles e o uso adequado da máquina. Veja como a desligar e desembaraçar-se rapidamente numa situação de emergência.

Lees de gebruikershandleiding zorgvuldig. Er bestaan aparte handleidingen voor de machine en voor het accessoire. Lees beide handleidingen zorgvuldig, zorg ervoor dat u de functies van het toestel en de gebruiksaanwijzingen goed begrijpt. Maak uzelf de bediening en het correcte gebruik van het apparaat eigen: het is van belang dat u weet hoe u het toestel afzet en het harnas snel verwijdert in geval van nood.

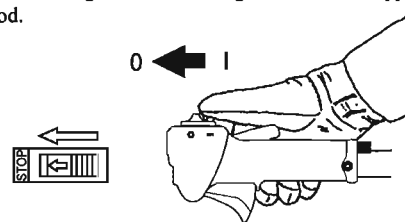

GB A. Dress

F A. Vêtements

D A. Kleidung

I A. Vestiti e accessori

E A. Poda

P A. Vestuário

NL A. Kledij

WARNING: To avoid serious injury.

1) There is a great risk to eyes from thrown objects. Always wear proper eye protection in accordance with accordance with AS1337 (ANSI Standard Z87.1).

AVERTISSEMENT: Pour éviter des blessures.

1) Il y a un risque important de perte de l'oeil provoquée par des objets projetés. Porter toujours un appareil de protection des yeux approprié conformément à la norme ANSI Z87.1.

WARNUNG: Zur Vermeidung schwerer Verletzungen.

1) Eine große Gefahr besteht, daß herumfliegende Teile Ihre Augen verletzen. Tragen Sie immer ausreichenden Augenschutz nach dem ANSI Standard Z87.1. (bzw. mit "GS"-Zeichen).

AVVERTENZA: Per evitare lesioni pericolose.

1) Oggetti gettati possono costituire rischio di perdita della vista. Portate sempre degli occhiali di protezione in conformità con lo standard ANSI Z87.1.

ADVERTENCIA: Para evitar serias lesiones.

1) Existe un riesgo elevado de sufrir heridas en los ojos debido a los objetos que salen arrojados durante la utilización de la unidad. Utilice siempre una protección adecuada para los ojos, según la norma ANSI Z87.1.

AVISO: Para evitar injurias serias.

1) Existe um grande risco de serem causadas lesões oculares por objectos arremessados. Use sempre uma protecção ocular adequada, de acordo com a Norma ANSI Z87.1.

WAARSCHUWING: Ter voorkoming van zware verwondingen.

1) Uw ogen lopen groot gevaar wegens in het rond vliegende voorwerpen. Draag steeds aangepaste oogbeschermers in overeenstemming met AS1337 (ANSI-norm Z87.1).



NOTE

(GB)

2) Dress in long pants and wear boots or safety shoes. Wear leg guards when cutting large or thorny material.

REMARQUE

(F)

2) Porter des pantalons longs et des bottes ou chaussures de sécurité. Porter des protège-jambes lors de la découpe de matériaux gros ou épineux.

HINWEIS

(D)

2) Ziehen Sie sich lange Hosen und Stiefel, oder besser: Sicherheitsschuhe, an. Schützen Sie Ihre Beine, wenn Sie große oder dornige Sachen schneiden.

NOTA

(I)

2) Indossate dei pantaloni e degli stivali oppure delle scarpe di protezione. Portate delle protezioni per le gambe quando tagliate del materiale grosso o spinoso.

NOTA

(E)

2) Lleve pantalones largos y botas o zapatos cerrados. Lleve protectores para las piernas cuando esté cortando malezas de gran envergadura o espinosas.

NOTA

(P)

2) Use calças compridas e botas ou sapatos de segurança. Use protectores nas pernas quando estiver a cortar materiais de grandes dimensões ou materiais agrestes.

OPMERKING

(NL)

2) Draag een lange broek en laarzen of veiligheidsschoenen. Draag beenbeschermers wanneer u groot of stekelig materiaal wegmaait.



- ⊘ 3) DO NOT wear open-toed shoes or go barefoot or barelegged. DO NOT wear loose or dangling clothing, neckties, scarfs, or jewelry which could be caught in the unit or the vegetation. (GB)
- 4) Secure hair under hat.

- ⊘ 3) Ne pas porter des chaussures à bout ouvert ou ne pas être pieds-nus ou à jambes nues. Ne pas porter des vêtements desserrés ou amples, des cravates, écharpes ou de bijoux qui pourraient être coincés dans l'appareil ou les broussailles. (F)
- 4) Attacher les cheveux à un niveau au-dessus des épaules.

- ⊘ 3) Nie Sandalen tragen oder barfuß oder mit kurzen Hosen arbeiten. Tragen Sie keine lockere oder flatternde Kleidung, keine Halstücher oder Schals und keinen Schmuck, der sich in dem Gerät oder in dem Gebüsch vergangen kann. (D)
- 4) Sichern Sie Ihr Haar so, daß es höchstens bis zur Schulter reicht.

- ⊘ 3) Non indossate delle scarpe dalla punta aperta, né camminate scalze o a gambe nude. Non portate mai dei vestiti sciolti o svolazzanti, cravatte, sciarpe o gioielli che potrebbero incepparsi nell'unità o nella sezione inferiore. (I)
- 4) Legate i capelli affinché siano al di sopra del livello delle spalle.

- ⊘ 3) No utilice zapatos que dejen libres los dedos de los pies, ni vaya descalzo, ni con las piernas descubiertas. No lleve ropa que le quede suelta ni holgada, ni corbatas, pañuelos, o joyas que se pudieran ver atrapadas en la unidad o en la maleza. (E)
- 4) Recójase el pelo, asegurándose de que quede por encima de sus hombros.

- ⊘ 3) Não use sapatos abertos nem trabalhe descalço ou com as pernas expostas. Não use roupas soltas ou muito largas, nem colares, lenços ou jóias que se possam prender na unidade ou na escova. (P)
- 4) Prenda o cabelo de forma a mantê-lo acima da altura dos ombros.

- ⊘ 3) Draag GEEN schoeisel dat open is aan de tenen en bedien het toestel evenmin blootsvoets of met blote benen. Draag GEEN losse of wapperende kleren, stropdas, sjaal of juwelen die klem kunnen raken in het toestel of de planten. (NL)
- 4) Bescherm uw haar met een hoofddeksel.

(GB) B. Environmental Precautions**(E) B. Precauciones ambientales****(F) B. Précautions complémentaires****(P) B. Precauções com o Ambiente****(D) B. Sonstige Vorsichtsmaßnahmen****(NL) B. Voorzorgsmaatregelen met****(I) B. Precauzioni ambientali****betrekking tot de omgeving**

- ⊘ 1) NEVER allow children to operate or play with the machine. NEVER allow anyone to use the unit without proper instruction. (GB)

- ⊘ 1) Ne jamais permettre aux enfants d'utiliser ou de jouer avec l'appareil. Ne jamais laisser personne utiliser l'appareil sans connaissance appropriée. (F)

- ⊘ 1) Lassen Sie nie Kinder mit dem Gerät arbeiten oder spielen. Erlauben Sie auf keinen Fall, daß jemand das Gerät benutzt, ohne sich vorher genau die Bedienungsanleitung durchgelesen zu haben. (D)

- ⊘ 1) Non lasciate mai che dei bambini usino o giochino con l'unità. Non permettete che nessuno usi unità senza avere ricevuto le adeguate istruzioni. (I)

- ⊘ 1) No permita nunca que los niños utilicen o juegen con la unidad. No permita nunca que nadie utilice la unidad sin haber aprendido a hacerlo previamente. (E)

- ⊘ 1) Não permita em circunstância nenhuma que crianças brinquem ou operem a unidade. Nunca deixe ninguém usar a unidade sem estar convenientemente preparado. (P)

- ⊘ 1) Laat NOOIT kinderen de machine bedienen of met de machine spelen. Laat het toestel NOOIT gebruiken door iemand die niet op de hoogte is van de richtlijnen. (NL)



- ⚠ WARNING : To avoid serious injury.** (GB)
2) Keep people out of the danger zone. This is a circle of 15 meter radius around the unit and operator.
- ⚠ AVERTISSEMENT : Pour éviter des blessures.** (F)
2) Eloigner les gens de la zone de danger, à savoir en dehors d'un cercle d'un rayon de 15 mètres autour de l'appareil et de l'opérateur.
- ⚠ WARNUNG : Zur Vermeidung schwerer Verletzungen.** (D)
2) Halten Sie Personen aus der Gefahrenzone fern. Dies ist ein Gebiet mit 15 Meter Radius um das Gerät und den Benutzer.
- ⚠ AVVERTENZA : Per evitare lesioni pericolose.** (I)
2) Assicuratevi che le persone circostanti rimangano al di fuori della zona pericolo. Questa è un cerchio dal raggio di 15 metri intorno all'unità e all'operatore.
- ⚠ ADVERTENCIA : Para evitar serias lesiones.** (E)
2) Asegúrese de que no haya gente cerca de la zona de peligro. Se trata de un círculo de 15 metros de radio alrededor de la unidad y del operador.
- ⚠ AVISO : Para evitar injúrias sérias.** (P)
2) Mantenha as pessoas abastadas da zona de perigo. A zona de perigo é um círculo com 15 metros de diâmetro, tendo como centro o operador e a unidade.
- ⚠ WAARSCHUWING : Ter voorkoming van zware verwondingen.** (NL)
2) Houd personen uit de buurt van de gevarenzone. Deze zone beslaat een cirkel met een straal van 15 meter rond het toestel en de bediener.

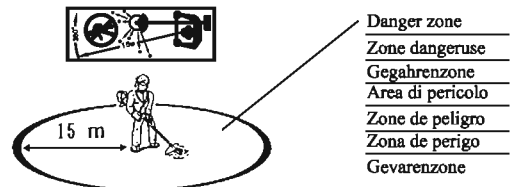

- ⊘ 3) Operate only where firm footing is assured. DO NOT operate from a ladder or any other place where use of hands would ordinarily be necessary to prevent falls. (GB)
- ⊘ 3) Ne l'utiliser que lorsque les pieds reposent fermement sur le sol. NE PAS utiliser sur une échelle ou un autre endroit où l'utilisation des mains sera nécessaire afin d'éviter une chute. (F)
- ⊘ 3) Arbeiten Sie nur dort, wo Sie sicheren Stand haben. NICHT von Leitern aus arbeiten. Ebenfalls nicht von anderen Standorten, bei denen Sie normalerweise Ihre Hände für einen sichereren Halt brauchen, arbeiten. (D)
- ⊘ 3) Usate l'unità soltanto dove potete essere sicuri che la stabilità sia ferma. NON usate l'unità su una scala o in un altro luogo dove l'uso delle mani sarebbe normalmente necessario per prevenire un'eventuale caduta. (I)
- ⊘ 3) Utilice la unidad únicamente allí donde pueda pisar con firmeza. No opere la unidad desde una escalerilla, o en cualquier otro lugar donde tenga que utilizar las manos para evitar caídas. (E)
- ⊘ 3) Opere a unidade apenas onde possa caminhar firmemente. NUNCA opere de cima de um escadote ou de outros locais onde normalmente seria necessário servir-se das mãos para evitar cair. (P)
- ⊘ 3) Bedien het toestel enkel wanneer u vaste grond onder de voeten heeft. Bedien het toestel NIET van op een ladder of een andere plaats waar u uw handen nodig heeft om een eventuele val te voorkomen. (NL)
- ⊘ 4) DO NOT operate under the influence of alcohol, drugs, medications or substances which can affect your vision, dexterity or judgement. You must be good physically and mentally health in order to operate safely. (GB)
- ⊘ 4) Ne pas utiliser sous l'effet de l'alcool, des drogues, des médicaments ou substances qui peuvent affecter la vision, la dextérité et le jugement. Il faut être en bonne condition physique et mentale afin d'utiliser l'appareil avec sécurité. (F)
- ⊘ 4) Benutzen Sie das Gerät nie, wenn Sie unter dem Einfluß von Alkohol, Drogen, Medikamenten oder anderen Stoffen stehen, die Ihre Sicht, Geschicklichkeit oder Lageeinschätzung beeinflussen. Sie müssen in guter körperlicher und geistiger Verfassung sein, um das Gerät sicher bedienen zu können. (D)
- ⊘ 4) Non operate mai quest'unità sotto l'influenza dell'alcool, di droghe, di medicine o di altre sostanze che potrebbero influire negativamente sulla vostra vista, abilità e giudizio. Dovete essere in un buon stato di salute fisica e mentale per poter usare l'unità in modo sicuro. (I)
- ⊘ 4) No utilice la unidad si ha ingerido alcohol, medicamentos, drogas o sustancias que puedan afectar a su visión, destreza o discernimiento. Para operar la unidad debe encontrarse en perfectas condiciones de salud mental y física. (E)
- ⊘ 4) Não opere a unidade sob influência de álcool, drogas, medicamentos ou substâncias que possam afectar a sua visão, destreza ou raciocínio. Deverá estar em boa forma física e mental para a operar em segurança. (P)
- ⊘ 4) Bedien het toestel NIET onder invloed van alcohol, verdovende middelen, geneesmiddelen en of substanties die een nefaste invloed kunnen hebben op uw gezichtsvermogen, vaardigheid of beoordelingsvermogen. U moet in goede lichamelijke en geestelijke toestand verkeren om het toestel veilig te kunnen bedienen. (NL)



- ⊘ 5) DO NOT operate in unventilated areas. Exhaust gas is highly poisonous. (GB)
- ⊘ 5) Ne pas utiliser dans des endroits non ventilés. Le gaz déchargement est très toxique. (F)
- ⊘ 5) Arbeiten Sie nie in ungelüfteten Räumen. Die Auspuffgase sind höchst giftig. (D)
- ⊘ 5) Non usate quest'unità in un luogo senza ventilazione. Il gas di scarico è altamente velenoso. (I)
- ⊘ 5) No utilice la unidad en zonas mal ventiladas. El gas que sale del escape es muy venenoso. (E)
- ⊘ 5) Não ponha a unidade em funcionamento em áreas pouco ventiladas. Os gases do escape são altamente venenosos. (P)
- ⊘ 5) Bedien het toestel NIET in onverluchte ruimtes. De uitlaatgassen zijn zeer giftig. (NL)



- Ⓒ **C. Strictly no fire**
- Ⓕ **C. Feu strictement interdit**
- Ⓓ **C. NIE Feuer!**
- Ⓘ **C. Assolutamente niente fuoco**

- Ⓔ **C. Evite la posibilidad de incendios**
- Ⓖ **C. Regras contra fogo**
- Ⓝ **C. Vuur is een absolute vijand**

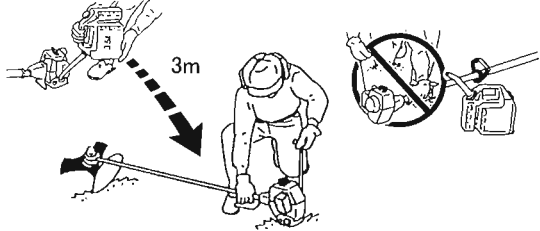
<p>⚠ WARNING : To avoid serious injury. Ⓒ</p> <p>Handle petrol with care. It is highly flammable.</p> <p>1) Move at least three meters away from the fueling point before starting engine.</p>	
<p>⚠ AVERTISSEMENT : Pour éviter des blessures. Ⓕ</p> <p>Manipuler l'essence avec précaution. Elle est très inflammable.</p> <p>1) S'éloigner à au moins 3 mètres du point de ravitaillement avant de démarrer le moteur.</p>	
<p>⚠ WARNUNG : Zur Vermeidung schwerer Verletzungen. Ⓓ</p> <p>Seien Sie vorsichtig im Umgang mit dem Treibstoff. Er ist leicht entzündlich.</p> <p>1) Bevor Sie starten, sollten Sie sich mindestens drei Meter von der Stelle entfernen, an der Sie aufgetankt haben.</p>	
<p>⚠ AVVERTENZA : Per evitare lesioni pericolose. Ⓘ</p> <p>Maneggiate la benzina con cura. E' altamente infiammabile.</p> <p>1) Allontanatevi tre metri almeno dal luogo dove tenete il combustibile prima accendere il motore.</p>	
<p>⚠ ADVERTENCIA : Para evitar serias lesiones. Ⓔ</p> <p>Maneje con cuidado la gasolina. Es altamente inflamable.</p> <p>1) Aléjese al menos tres metros del punto donde haya llenado el depósito antes de arrancar el motor.</p>	
<p>⚠ AVISO : Para evitar injurias serias. Ⓖ</p> <p>Manuseie a gasolina com cuidado, pois é altamente inflamável.</p> <p>1) Afastese pelo menos três metros do local onde manuseou o combustível antes de pôr o motor em funcionamento.</p>	
<p>⚠ WAARSCHUWING : Ter voorkoming van zware verwondingen. Ⓝ</p> <ul style="list-style-type: none"> • Behandel de benzine voorzichtig. • Hij is uiterst ontvlambaar. <p>1) Ga minstens drie meter van het brandstofpunt staan vóór u de motor start.</p>	

<p>⚠ WARNING : To avoid serious injury. Ⓒ</p> <p>Ⓝ 2) DO NOT remove the fuel cap when engine is still warm or running.</p> <p>3) Eliminate all sources of sparks or flame (including smoking, open flames, or work that could cause sparks) in the areas where fuel is mixed, poured, or stored.</p>	
<p>⚠ AVERTISSEMENT: Pour éviter des blessures. Ⓕ</p> <p>Ⓝ 2) Ne pas retirer le bouchon du réservoir d'essence lorsque le moteur est encore chaud ou lorsqu'il tourne encore.</p> <p>3) Eliminer toute source d'étincelles ou flamme (y compris la fumée, des flammes nues ou des travaux provoquant des étincelles) dans les endroits où l'essence est mélangée, versée ou stockée.</p>	
<p>⚠ WARNUNG : Zur Vermeidung schwerer Verletzungen. Ⓓ</p> <p>Ⓝ 2) Entfernen Sie nie den Tankdeckel, wenn der Motor noch warm ist, oder läuft.</p> <p>3) Beseitigen Sie alle möglichen Quellen von Flammen oder Funken, (also Rauchen, offene Flammen und anderes, das Funken verursachen kann) wenn Sie mit Benzin hantieren.</p>	
<p>⚠ AVVERTENZA : Per evitare lesioni pericolose. Ⓘ</p> <p>Ⓝ 2) Non toccate il coperchio del serbatoio mentre il motore è ancora caldo o acceso.</p> <p>3) Eliminate tutte le sorgenti di scintille o incendi (comprese le sigarette, i fuochi vivi ed i componenti che potrebbero causare scintille) nella zona dove mescolate, versate o immagazzinate il combustibile.</p>	
<p>⚠ ADVERTENCIA : Para evitar serias lesiones. Ⓔ</p> <p>Ⓝ 2) No quite la tapa del depósito de combustible cuando el motor esté todavía caliente o funcionando.</p> <p>3) Elimine toda posibilidad de que se produzca fuego o chispas (incluyendo cigarrillos encendidos, llamas declaradas, o actividades que pudieran producir chispas) en la zona donde esté mezclando el combustible, llenando el depósito o almacenando el combustible.</p>	
<p>⚠ AVISO : Para evitar injurias serias. Ⓖ</p> <p>Ⓝ 2) Não retire a tampa do depósito de combustível enquanto o motor estiver em funcionamento ou se estiver ainda quente.</p> <p>3) Elimina todas as fontes de faíscas ou chamas (incluindo cigarros, chamas abertas, ou trabalho que possa produzir faíscas) nas áreas.</p>	
<p>⚠ WAARSCHUWING : Ter voorkoming van zware verwondingen. Ⓝ</p> <p>Ⓝ 2) Verwijder de brandstofdop NIET terwijl de motor nog warm is of nog draait.</p> <p>3) Elimineer alle bronnen van vonken of vlammen (ook roken, open vlammen of werkzaamheden die vonken kunnen veroorzaken) in de omgeving waar brandstof wordt gemengd, uitgegoten of opgeslagen.</p>	

- 4) Always stop the engine to refuel the tank. (GB)
 5) Handle in a clean and cleared place and away from fire.

- 4) Toujours stocker l'essence dans un conteneur agréé. (F)
 5) Manipuler à un endroit propre et dégagé et éloigné du feu.

- 4) Lagern Sie das Benzin immer in geprüften Behältern. (D)
 5) Nur in sauberen und feuerfreien Räumen umfüllen.

- 4) Tenete sempre la benzina in un contenitore approvato. (I)
 5) Maneggiate la benzina in un luogo pulito, vuoto, lontano dal fuoco.

- 4) Deje siempre la gasolina en un contenedor adecuado. (E)
 5) Almacénela en lugares limpios y libres de obstáculos y lejos de la presencia de fuego.

- 4) Guarde sempre a gasolina num recipiente apropriado. (P)
 5) Manuseie a gasolina num local limpo e arejado, longe do fogo.

- 4) Stop de motor steeds als u de tank wil bijvullen. (NL)
 5) Ga tewerk in een propere en vrije ruimte, weg van vuur.

- 6) DO NOT smoke while handling fuel. (GB)

- 6) Ne pas fumer pendant la manipulation de l'essence. (F)

- 6) Nicht rauchen, wenn Sie mit Benzin arbeiten. (D)

- 6) Non fumate mentre maneggiate il combustibile. (I)

- 6) No fume mientras esté cerca de la gasolina. (E)

- 6) Não fume enquanto estiver a manusear o combustível. (P)

- 6) Rook NIET tijdens het werken met brandstof. (NL)

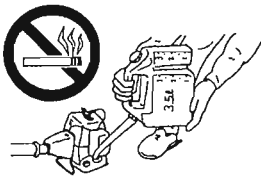

- 7) Always store petrol in an approved container. (GB)

- 7) Toujours arrêter le moteur pour le remplissage du réservoir. (F)

- 7) Immer den Motor ausstellen, wenn Sie den Tank aduffüllen. (D)

- 7) Fermate sempre il motore per riempire il serbatoio. (I)

- 7) Pare siempre el motor para llenar el depósito. (E)

- 7) Páre sempre o motor antes de reabastecer. (P)

- 7) Bewaar benzine steeds in een daartoe voorzien vat. (NL)

- 8) DO NOT refuel a hot engine. Wait until the engine has cooled down. (GB)
 9) Avoid spilling fuel or oil. Spilt fuel should always be wiped up.
 10) Mix, pour, and store petrol in an approved marked container and in a well ventilated area.

- 8) Ne pas ravitailler un moteur chaud. Attendre jusqu'à ce que le moteur ait refroidi. (F)
 9) Eviter de renverser de l'essence ou de l'huile. De l'essence renversée doit toujours être essuyée.
 10) Mélanger, verser et stocker l'essence dans un conteneur agréé, marqué et dans des endroits bien ventilés.

- 8) Nie bei einem heißen Motor tanken. Warten Sie, bis sich der Motor abgekühlt hat. (D)
 9) Verschütten Sie keinen Treibstoff und kein Öl. Ausgegossenes Benzin sollte immer aufgewischt werden.
 10) Mischen, gießen und lagern Sie das Benzin nur in geprüften und gekennzeichneten Behältern, und nur in gut belüfteten Orten.

- 8) Non riempite il serbatoio se il motore è ancora caldo. Aspettate finché non si raffredderà il motore. (I)
 9) Fate attenzione a non far cadere delle gocce di benzina o olio sul pavimento. Eventuali tracce di combustibile devono essere rimosse immediatamente.
 10) Mescolate, versate e immagazzinate il combustibile in un contenitore approvato e marcato in un luogo ben ventilato.

- 8) No llene el depósito cuando el motor esté caliente. Espere hasta que el motor se hay enfriado. (E)
 9) Evite que el combustible o el aceite se derramen. Limpie siempre el combustible derramado.
 10) Mezcle, vierta y almacene el combustible en un contenedor señalizado convenientemente y adecuado al efecto y en una bien ventilada.

- 8) Não reabasteça enquanto o motor estiver quente. Espere até que o motor arrefeça. (P)
 9) Evite derramar combustível ou óleo. O combustível derramado deverá sempre ser limpo.
 10) Misture, verta e guarde o combustível num recipiente apropriado, devidamente marcado e numa área bem ventilada.

- 8) Vul GEEN warme motor bij. Wacht tot de motor is afgekoeld. (NL)
 9) Vermijd morsen van brandstof of olie. Gemorste brandstof moet steeds worden opgeveegd.
 10) Mengen, uitgieten en opslaan van benzine moet gebeuren in een daartoe goedgekeurd vat en in een goed verluchte ruimte.

GB **D. Checks before starting**

F **D. Vérifications avant démarrage**

D **D. Prüfen vor dem Start**

I **D. Controlli da effettuare prima di cominciare**

E **D. Revisiones antes de arrancar la unidad**

P **D. Verificações antes do Arranque**

NL **D. Controlepunten vóór het starten**

1) Adjust the handle to a position for comfort and keep good balance as recommended in this manual. GB

1) Ajuster la poignée sur une position assurant un bon confort et un bon équilibre comme recommandé dans le manuel. F

1) Bringen Sie den Griff in eine Stellung, die bequem ist, und gutes Gleichgewicht bietet, so wie es in diesem Handbuch beschrieben wird. D

1) Regolate la maniglia nella posizione che offre una comoda lavorazione e un buon equilibrio, seguendo le raccomandazioni di questo libretto delle istruzioni. I

1) Ajuste el mango en la posición adecuada para que sea cómodo de manejar y para que permita conservar bien el equilibrio, tal como este manual recomienda. E

1) Ajuste o manípulo para uma posição confortável e de equilíbrio conforme recomendado neste manual. P

1) Zet de hendel in een comfortabele stand en zorg dat u goed in evenwicht staat, zoals wordt aangeraden in deze handleiding. NL

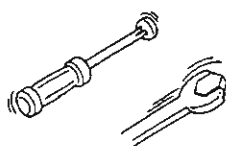
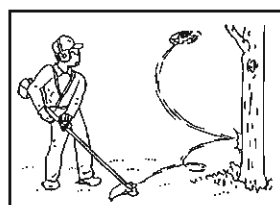

2) Make sure the unit is assembled properly. GB

2) S'assurer que l'appareil est correctement monté. F

2) Seien Sie sicher, daß das Gerät richtig zusammengebaut ist. D

2) Assicuratevi che l'unità sia stata assemblata nel modo corretto. I

2) Asegúrese de que la unidad haya sido montada adecuadamente. E

2) Certifique-se de que a unidade está devidamente montada. P

2) Controleer of het toestel goed in elkaar steekt. NL

3) Always use a harness if provided with the unit. Balance the unit as recommended by adjusting the position of the harness clamp on the shaft. GB

3) Toujours utiliser un attelage lorsqu'il est fourni avec l'appareil. Equilibrer l'appareil selon les recommandations en ajustant la position du point d'attache du harnais sur le tube. F

3) Immer den Gurt benutzen, wenn einer mitgeliefert wird. Balancieren Sie das Gerät, wie beschrieben, indem Sie den Anschluß für den Gurt verstellen. D

3) Usate sempre il complesso dei fili in dotazione con l'unità. Posizionate l'unità secondo le raccomandazioni regolando la posizione del morsetto del complesso dei fili sull'asta. I

3) Utilice siempre un arnés cuando se suministre uno con la unidad. Equilibre la unidad como se recomienda, ajustando la posición adecuada de la abrazadera del arnés en el eje. E

3) Use o arnés sempre que este seja fornecido com a unidade. Equilibre a unidade de acordo com as instruções, ajustando a posição do gancho do arnés na lança. P

3) Gebruik steeds een harnas als dit bij het toestel is geleverd. Breng het toestel in evenwicht, overeenkomstig met de richtlijnen, door de positie van de harnasklem op de steel bij te regelen. NL

WARNING: To avoid serious injury. GB

4) Hold the unit down firmly so you may not lose control while cranking. If not held down properly, the engine could pull you off balance or swing the cutting line into an obstruction or your body.

AVERTISSEMENT: Pour éviter des blessures. F

4) Maintenir l'appareil fermement vers le bas, afin de ne pas perdre le contrôle pendant le démarrage au lanceur. S'il n'est pas tenu correctement, le moteur pourrait vous déséquilibrer et vous blesser.

WARNUNG: Zur Vermeidung schwerer Verletzungen. D

4) Halten Sie das Gerät fest, so daß Sie die Kontrolle über das Gerät nicht verlieren. Wenn Sie es nicht fest nach unten halten, kann das Gerät Sie von den Füßen reißen oder das Schneideband kann in ein Hindernis oder Ihren Körper schneiden.

AVVERTENZA: Per evitare lesioni pericolose. I

4) Tenete l'unità giù in una presa stretta affinché non perdiate il controllo durante la messa in moto, altrimenti, il motore potrebbe far sì che voi perdeste l'equilibrio oppure far girare il filo tagliente in modo tale che esso tagli qualche oggetto oppure una parte del vostro corpo.

ADVERTENCIA: Para evitar serias lesiones. E

4) Sostenga la unidad firmemente, para no perder el control de la misma durante el arranque. Si no la sostiene correctamente, el motor podría hacerle perder el equilibrio o desplazar la línea de corte produciendo una obstrucción de su propio cuerpo.

AVISO: Para evitar injurias sérias. P

4) Mantenha firmemente a unidade contra o chão, por forma a não perder o controle, enquanto dá o arranque. Se a unidade não estiver firmemente segura o motor poderá fazê-lo perder o equilíbrio ou enrolar a linha num obstáculo ou no seu corpo.

WAARSCHUWING: Ter voorkoming van zware verwondingen. NL

4) Richt het toestel stevig naar beneden, zodat u de controle niet verliest wanneer de machine zwenkt. Als het toestel niet naar omlaag is gericht zoals het hoort, brengt de motor u mogelijk uit evenwicht of slingert hij de snijdraad tegen een hindernis of tegen uw lichaam.

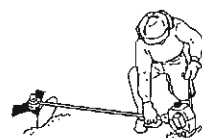

⚠ WARNING: To avoid serious injury.	(GB)
5) DO NOT cut with dull, cracked or damaged metal blade.	
⚠ AVERTISSEMENT: Pour éviter des blessures.	(F)
5) Ne pas couper avec un outil de coupe non tranchant, craquelé ou endommagé.	
⚠ WARNUNG: Zur Vermeidung schwerer Verletzungen.	(D)
5) Arbeiten Sie nicht mit einem verbeulten, rissigen oder anderweitig beschädigtem Metallblatt.	
⚠ AVVERTIMENTO: Per evitare lesioni pericolose.	(I)
5) Non tagliate con lama di metallo smussata, crepata o altrimenti danneggiata.	
⚠ ADVERTENCIA: Para evitar serias lesiones.	(E)
5) No utilice para cortar cuchillas de metal desafiladas, ranuradas o en malas condiciones.	
⚠ AVISO: Para evitar injurias serias.	(P)
5) Não corte com lâminas de metal embotadas, rachadas ou danificadas.	
⚠ WAARSCHUWING: Ter voorkoming van zware verwondingen.	(NL)
5) Gebruik GEEN bot, gebarsten of beschadigd metalen blad.	

- 6) Keep the unit and attachments in good working condition. Tighten fastening parts at regular intervals. Check the cutting head assembly before using each time. (GB)
- 6) Maintenir l'appareil et les accessoires dans de bonnes conditions de travail. Fixer les pièces de fixation à des intervalles réguliers. Vérifier l'assemblage l'outil de coupe avant chaque utilisation. (F)
- 6) Achten Sie darauf, daß das Gerät und Zubehör in gutem Zustand sind. Ziehen Sie alle Befestigungsschrauben regelmäßig nach. Prüfen Sie den Schneidekopf vor jedem Gebrauch. (D)
- 6) Tenete l'unità e gli attacchi in una buona condizione di lavoro. Fissate le parti sciolte regolarmente. Controllate sempre l'assemblaggio della testina tagliente prima dell'uso. (I)
- 6) Mantenga la unidad y las sujecciones de la misma en buenas condiciones operativas. Sujete las piezas de ajuste de vez en cuando, a intervalos regulares. Compruebe el conjunto de la cabeza cortadora antes de utilizarla. (E)
- 6) Mantenha a unidade e acessórios em boas condições de trabalho. Aperte regularmente as peças que necessitem de aperto. Verifique o conjunto da cabeça de corte antes de cada utilização. (P)
- 6) Houd het toestel en zijn opzetstukken in goede staat. Zet regelmatig de bevestigingsonderdelen vast. Controleer de snijkopconstructie vfr elk gebruik. (NL)

NOTE

- 7) Thoroughly inspect the area where the unit is to be used and remove all stones, sticks, wire and other objects that could cause injury if thrown at high speeds. (GB)

REMARQUE

- 7) Vérifier en détail l'endroit où l'appareil doit être utilisé et retirer toutes les pierres, tiges, os et autres objets qui pourraient provoquer des dommages s'ils sont projetés à grande vitesse. (F)

HINWEIS

- 7) Prüfen Sie das Gelände, auf dem Sie arbeiten wollen, und entfernen Sie alle Gegenstände wie Steine, Stöcker, Kabel oder Knochen, die, mit hoher Geschwindigkeit geschleudert, gefährlich sein können. (D)

NOTA

- 7) Ispezionate attentamente la zona in cui dovrà essere installata l'unità e rimuovete ogni traccia di pietre, pezzi di fili, ossa o altri oggetti che potrebbero causare danni se venissero scaraventati nell'aria ad alta velocità. (I)

NOTA

- 7) Inspeccione completamente la zona donde vaya a utilizar la unidad y quite todas las piedras, palos, alambres, huesos u otros objetos que pudieran producir heridas al ser arrojados a mucha velocidad. (E)

NOTA

- 7) Inspeccione cuidadosamente a área onde vai usar a unidade e retire todas as pedras, paus, arames, ossos e outros objectos que possam causar ferimentos ou danos se projectados a alta velocidade. (P)

OPMERKING

- 7) Inspecteer grondig het gebied waar u het toestel gaat gebruiken en haal alle stenen, stokken, draad en andere voorwerpen weg die verwondingen zouden kunnen veroorzaken als ze aan hoge snelheid in het rond vliegen. (NL)

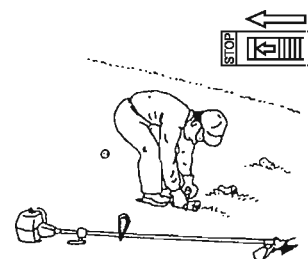

- ⊗ 8) NEVER operate the unit without proper guards, shields or other safety protective devices in place and properly connected. Inspect to determine that these safety devices are installed properly, are in good condition and operate properly. If the condition or operation of these devices are abnormal, they must be repaired or replaced before using the unit. (GB)
- 9) Make sure the cutting head stops turning when the throttle trigger is released and the engine runs at idle speed.
-
- ⊗ 8) Ne jamais utiliser l'appareil sans mise en place et fixations correctes des protections, blindages ou autres dispositifs de protection. Vérifier pour déterminer si ces dispositifs de sécurité sont correctement installés, sont bien réparés et fonctionnent correctement. S'il y a une doute sur l'état ou le fonctionnement de ces dispositifs, ils doivent être réparés ou remplacés avant l'utilisation de l'appareil. (F)
- 9) S'assurer que l'outil de coupe s'arrête de tourner lorsque la gâchette d'accélérateur est relâché et le moteur tourne au ralenti.
-
- ⊗ 8) Arbeiten Sie nicht, wenn die Schilder, Schutzeinrichtungen oder sonstiges nicht eingebaut sind. Prüfen Sie, ob diese Sicherheitsschilder richtig installiert sind, ob sie in gutem Zustand sind und auch funktionieren. Wenn der Zustand dieser Teile fragwürdig sein sollte, müssen sie repariert oder ersetzt werden, ehe Sie das Gerät benutzen. (D)
- 9) Achten Sie darauf, daß der Schneidekopf sich mehr dreht, wenn Sie den Gashebel loslassen und der Motor im Leerlauf läuft.
-
- ⊗ 8) Non usate mai l'unità senza le protezioni, gli schermi e gli altri componenti di protezione installati e correttamente collegati. Ispezionate l'unità per assicurarvi che questi componenti di sicurezza siano stati installati corretta mente e che siano in un buon stato di lavoro, quindi usate l'unità nel modo appropriato. Nel caso in cui la condizione o il funzionamento di questi componenti fosse dubbioso, sarà necessario riparare o sostituire gli stessi prima di usare l'unità. (I)
- 9) Assicuratevi che la testina tagliante smette di girare quando rilasciate il manetta di accelerazione e che il motore giri alla velocità del fermo motore.
-
- ⊗ 8) No opere nunca la unidad sin llevar las protecciones adecuadas, o cualquier dispositivo de protección cercano y llevarlos adecuadamente sobre sí. Inspeccione la zona para determinar que tales dispositivos de protección están adecuadamente instalados, en perfectas condiciones de uso y que se estén utilizando correctamente. Si las condiciones o la utilización de estos dispositivos es dudosa, deberán ser reparados o sustituidos por otros antes de utilizar la unidad. (E)
- 9) Asegúrese de que las cabezas cortadoras dejan de girar cuando se libere el activador de estrangulación, y el motor empiece a marchar en vacío.
-
- ⊗ 8) Nunca opere a unidade sem que as protecções, escudos ou outros elementos de protecção estejam devidamente montados. Proceda a uma inspecção para se assegurar de que estes equipamentos estão devidamente montados, se estão em boas condições e se estão a funcionar bem. Se o estado destes elementos levantar dúvidas, estes deverão ser reparados ou substituídos antes de se usar a unidade. (P)
- 9) Certifique-se de que a cabeça de corte pára de girar quando se solta o alavanca do acelerador e o motor fica a trabalhar ao ralenti.
-
- ⊗ 8) Bedien het toestel NOOIT zonder de aangepaste bescherming, afschermkappen of andere beschermende veiligheidsvoorzieningen die op de juiste plaats en goed zijn bevestigd, in goede staat verkeren en functioneren zoals het hoort. Als de staat of de werking van dergelijke voorzieningen abnormaal is, moeten ze worden gerepareerd of vervangen vóór u het toestel gebruikt. (NL)
- 9) Controleer of de snijkop ophoudt met draaien wanneer de gashendel wordt losgelaten en de motor stationair draait.
-
- ⊗ 10) DO NOT use any accessory or attachment other than those supplied by the manufacturer for use with this particular unit. (GB)
- 11) Use only for jobs explained in this manual.
- 12) Inspect the entire unit before using each time for worn, loose, or damaged parts. DO NOT use until the unit is in proper working order.
- ⊗ 13) DO NOT attach any blade to a unit without proper installation of all required parts.
-
- ⊗ 10) Ne pas utiliser n'importe quel accessoire ou fixation autre que ceux fournis par le fabricant pour être utilisé avec cet appareil particulier. (F)
- 11) Utiliser seulement pour des travaux expliqués dans ce manuel.
- 12) Contrôler les pièces usées, desserrées ou endommagées de l'appareil entier avant chaque utilisation. Ne pas utiliser l'appareil avant qu'il soit en bon état de fonctionnement.
- ⊗ 13) Ne pas fixer la lame à l'appareil sans l'installation correcte de toutes les pièces nécessaires.
-
- ⊗ 10) Benutzen Sie nie Zubehör oder Teile, die nicht von dem Hersteller für dieses spezielle Gerät geliefert worden sind. (D)
- 11) Nur für Arbeiten benutzen, die in diesem Handbuch beschrieben sind.
- 12) Untersuchen Sie das Gerät vor jedem Gebrauch nach abgenutzten, lockeren oder beschädigten Teilen. Benutzen Sie das Gerät nur, wenn es in gutem Zustand ist.
- ⊗ 13) Montieren Sie kein Messer an das Gerät, ohne auch alle anderen erforderlichen Teile ordnungsgemäß montiert zu haben.
-
- ⊗ 10) Non usate alcun accessorio o attacco differente da quelli in dotazione dal fabbricante insieme a quest'unità particolare. (I)
- 11) Usate l'unità soltanto per i lavori descritti in questo libretto delle istruzioni.
- 12) Ispezionate l'intera unità prima dell'uso per localizzare eventuali parti consumate, sciolte o danneggiate. Non usate l'unità finché essa non sarà in una buona condizione operativa.
- ⊗ 13) Non fissate una lama nell'unità senza aver installato tutti i componenti richiesti in modo corretto.
-
- ⊗ 10) No utilice ningún accesorio ni sujeción diferente de las proporcionadas por el fabricante para ser utilizado con esta unidad en particular. (E)
- 11) Utilicela sólo para el tipo de trabajo que este manual detalla.
- 12) Inspeccione toda la unidad antes de utilizarla por si descubre piezas desgastadas, sueltas o dañadas. No utilice la unidad hasta que se encuentre en perfectas condiciones de funcionamiento.
- ⊗ 13) No conecte ninguna cuchilla a una unidad sin antes haber instalado todas las piezas necesarias.
-
- ⊗ 10) Não use qualquer acessório que não os fornecidos pelo fabricante para este unidade específica. (P)
- 11) Utilize a unidade exclusivamente para os trabalhos explicados neste manual.
- 12) Inspeccione completamente a unidade antes de cada uso, para detecção de peças danificadas, soltas ou desgastadas. Não use enquanto a unidade não estiver em boas condições de funcionamento.
- ⊗ 13) Nunca aplique nenhuma lâmina a um aparelho sem instalar devidamente todas as peças.
-
- ⊗ 10) Gebruik GEEN toebehoren of opzetstukken die niet door de fabrikant worden geleverd voor specifiek gebruik met dit toestel. (NL)
- 11) Gebruik de machine enkel voor de werkzaamheden beschreven in deze handleiding.
- 12) Kijk telkens vóór gebruik het volledige toestel na op versleten, losse of beschadigde onderdelen. Gebruik het toestel NIET vóór het in goede staat is.
- ⊗ 13) Maak GEEN snijblad vast aan een toestel zonder dat u alle noodzakelijke onderdelen op de juiste manier heeft gemonteerd.

GB E. Cautions during operation

F E. Précautions pendant l'utilisation

D E. Vorsichtsmaßnahmen während der Benutzung

I E. Precauzioni durante l'uso

E E. Precauciones durante el funcionamiento

P E. Cuidados durante a operação

NL E. Waarschuwingen voor tijdens de bediening

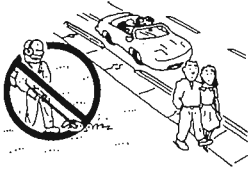

1) If necessary to cut where people or cars could be hit by thrown objects, cut at reduced (slow) throttle speed to reduce the speed of the cutting head. **GB**

1) S'il est nécessaire de couper dans des endroits où des gens ou de voitures pourraient être heurtés par des objets projetés, couper à vitesse réduite (au ralenti) afin de réduire la vitesse de l'outil de coupe. **F**

1) Sollte es notwendig sein, dort zu arbeiten, wo Menschen oder Autos von fliegenden Teilen getroffen werden können, arbeiten Sie mit reduzierter (langsamer) Geschwindigkeit, um die Geschwindigkeit des Schneidekopfs zu reduzieren. **D**

1) Se è necessario operare l'unità dove o persone o automobili potrebbero essere colpite da oggetti scaraventati, tagliate ad una velocità ridotta (lenta) per ridurre la velocità della testina tagliante. **I**

1) Si es necesario utilizar la cortadora allí donde la gente o los coches cercanos pudieran ser golpeados por objetos que salieran arrojados por el aire, regule la velocidad de la unidad a velocidad lenta para que la cabeza cortadora vaya más despacio. **E**

1) Caso seja necessário cortar em locais onde pessoas ou carros possam ser atingidos por objectos arremessados, faça o corte com o acelerador em velocidade reduzida (slow), por forma a reduzir a velocidade da cabeça de corte. **P**

1) Als u maait in een gebied waar in het rond vliegende voorwerpen mensen of wagens kunnen treffen, moet u dit doen met een beperkte snelheid (traag) zodat de snijkop niet te snel draait. **NL**

<p>CAUTION : To avoid serious injury.</p> <p>2) Shut down immediately if the unit starts to shake or vibrate. This could be a sign of danger from a broken part or missing fasteners. GB</p>	
<p>ATTENTION : Pour éviter des blessures.</p> <p>2) Arrêter immédiatement si l'appareil commence à vibrer. Ceci pourrait être un signe de danger provenant d'une pièce cassée ou des fixations manquantes. F</p>	
<p>ACHTUNG : Zur Vermeidung schwerer Verletzungen.</p> <p>2) Stoppen Sie das Gerät sofort, wenn es anfängt zu wackeln oder zu vibrieren. Dieses kann ein Hinweis auf eine Gefährdung durch ein beschädigtes oder gelockertes Teil sein. D</p>	
<p>CAUTELA : Per evitare lesioni pericolose.</p> <p>2) Spegnete il motore immediatamente se l'unità comincia a tremare o vibrare, poichè questo potrebbe essere un segno di pericolo causato da una parte rotta o un laccio scollagato. I</p>	
<p>PRECAUCIÓN : Para evitar serios daños.</p> <p>2) Pare inmediatamente la unidad cuando empiece a agitarse o vibrar. Se podría tratar de una señal de peligro proveniente de una pieza rota o de alguna abrazadera que no estuviera en su lugar. E</p>	
<p>ATENÇÃO : Para evitar injúrias sérias.</p> <p>2) Desligue imediatamente se a unidade começar a abanar ou a vibrar. Isto poderá ser um sinal de aviso de uma peça partida ou de apertos mal feitos. P</p>	
<p>LET OP : Ter voorkoming van zware verwondingen.</p> <p>2) Stop het toestel onmiddellijk als het begint te schudden of te trillen. Dit kan wijzen op gevaar veroorzaakt door een gebroken onderdeel of een ontbrekende bevestiging. NL</p>	

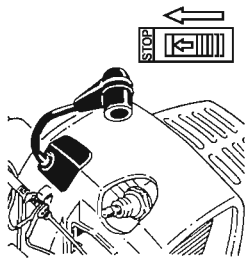

3) Disconnect spark plug cap before you work on the unit or leave it unattended. **GB**

3) Déconnecter le capuchon sur la bougie avant de travailler sur l'appareil ou de le laisser sans surveillance. **F**

3) Entfernen Sie das Zündkerzenkappe, bevor Sie an dem Gerät arbeiten, oder es unbeaufsichtigt lassen. **D**

3) Scollegate il calotta della candela prima di effettuare un lavoro sull'unità e prima di lasciarla incustodita. **I**

3) Desconecte el tapón de la bujía de encendido antes de desarmar la unidad, o de dejarla sola. **E**

3) Desligue o tampa da vela de ignição antes de proceder a qualquer reparação na unidade ou quando a deixar sem vigilância. **P**

3) Koppel de bougiekap los vóór u werkzaamheden aan het toestel verricht of het onbewaakt achterlaat. **NL**

4) Always keep both hands on the control handles. DO NOT operate one-handed. DO NOT hold material you are cutting. **GB**

4) Toujours maintenir les deux mains sur la poignée de commande. Ne pas utiliser à une seule main. Ne pas tenir ou que vous êtes entrain de couper. **F**

4) Behalten Sie immer beide Hände an den Griffen. Arbeiten Sie nicht einhändig. Halten Sie nie das zu schneidende Material fest. **D**

4) Tenete sempre ambedue le mani sulle maniglie di controllo. Non operate mai l'unità con una mano sola. Non tenete mai in mano il materiale che state tagliando. **I**



4) Mantenga siempre las dos manos en los mangos de control. Ne opere la unidad con una sola mano. No coja el material que esté cortando. **E**

4) Mantenha sempre as duas mãos nos manípulos de controle. Não opere com uma só mão. Não segure nos materiais que estiver a cortar. **P**

4) Houd altijd beide handen aan de controlehandgrepen. Bedien het toestel NIET met één hand. Houd het materiaal dat u afsnijdt NIET vast. **NL**

- ⚠ WARNING : To avoid serious injury.** (GB)
5) After shutting down the engine, keep fingers and feet away from the cutting head until all rotation stops.
-
- ⚠ AVERTISSEMENT : Pour éviter des blessures.** (F)
5) Après avoir arrêté le moteur, éloigner les doigts et pieds de la tête tranchante jusqu'à ce que le mouvement de coupe s'arrête complètement.
-
- ⚠ WARNUNG : Zur Vermeidung schwerer Verletzungen.** (D)
5) Auch nachdem Sie den Motor ausgeschaltet haben, sollten Sie nicht mit Ihren Fingern oder Füßen in die Nähe des Schneidkopfes kommen, ehe dieser nicht auch aufgehört hat, sich zu drehen.
-
- ⚠ AVVERTENZA : Per evitare lesioni pericolose.** (I)
5) Dopo aver spento il motore, tenete le dita ed i piedi lontani dalla testina tagliante finché non smetterà la rotazione della stessa.
-
- ⚠ ADVERTENCIA : Para evitar serias lesiones.** (E)
5) Después de apagar el motor, mantenga las manos y los pies alejados de la cabeza cortadora hasta que la rotación se detenga completamente.
-
- ⚠ AVISO : Para evitar injurias serias.** (P)
5) Após desligar o motor, mantenha os dedos e os pés afastados da cabeça de corte até as rotações pararem completamente.
-
- ⚠ WAARSCHUWING : Ter voorkoming van zware verwondingen.** (NL)
5) Houd, nadat u de motor heeft gestopt, uw vingers en voeten uit de buurt van de nijkop tot de rotatie volledig is gestopt.

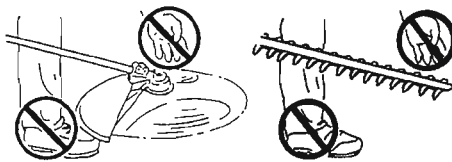

- ⚠ WARNING : To avoid serious injury.** (GB)
⊘ 6) NEVER use wire in place of the nylon monofilament cutting lines. The wire tip can break off during cutting and become a dangerous missile. DO NOT put hands or feet near or under rotating parts while engine is running.
⊘ 7)
-
- ⚠ AVERTISSEMENT : Pour éviter des blessures.** (F)
⊘ 6) Ne jamais utiliser du fil à la place des lignes tranchantes en monofilament en nylon. La pointe du fil peut se casser pendant la coupe et devenir un projectile dangereux.
⊘ 7) Ne pas mettre les mains ou les pieds près ou sous les pièces qui tournent pendant que le moteur tourne.
-
- ⚠ WARNUNG : Zur Vermeidung schwerer Verletzungen.** (D)
⊘ 6) Benutzen Sie nie Draht anstelle von dem original Nylonschneidefäden. Die Drahtenden könnten während des Schneidens abbrechen und zu gefährlichen Geschossen werden.
⊘ 7) Nie mit Händen oder Füßen neben oder unter rotierende Teile greifen.
-
- ⚠ AVVERTENZA : Per evitare lesioni pericolose.** (I)
⊘ 6) Non usate mai un altro filo in luogo dei fili taglienti di nylon a filatura singola. La punta del filo potrebbe spezzarsi durante il taglio e diventare un missile pericoloso.
⊘ 7) Non mettete le mani o i piedi nella vicinanza o al di sotto delle parti rotanti mentre il motore è in moto.
-
- ⚠ ADVERTENCIA : Para evitar serias lesiones.** (E)
⊘ 6) No utilice nunca alambre en lugar de los monofilamentos cortadores de nylon. El extremo del cable puede partirse durante el corte y salir arrojado.
⊘ 7) No ponga las manos o los pies cerca de o debajo de las piezas giratorias con el motor en funcionamiento.
-
- ⚠ AVISO : Para evitar injurias serias.** (P)
⊘ 6) Nunca use arame em vez dos fios de nylon monofilares de corte. As pontas do arame podem partir-se durante o corte e tornar-se num perigoso projétil.
⊘ 7) Não ponha as mãos ou os pés perto ou sob as partes rotativas enquanto o motor estiver em funcionamento.
-
- ⚠ WAARSCHUWING : Ter voorkoming van zware verwondingen.** (NL)
⊘ 6) Gebruik nooit gewone draad in plaats van de nylon monofilament-snijdraden. Het uiteinde van de draad kan tijdens het maaien afbreken en zo een gevaarlijk projectiel worden.
⊘ 7) Plaats uw handen en voeten NIET in de buurt van of onder roterende onderdelen terwijl de motor draait.

⚠ WARNING : To avoid serious injury.

GB

- 8) BLADE THRUST may occur when the spinning blade contacts a solid object in the critical area. A dangerous reaction may occur causing the entire unit and operator to be thrust violently. This reaction is called BLADE THRUST. As a result, the operator may lose control of the unit which may cause serious or fatal injury. BLADE THRUST is more likely to occur in areas where it is difficult to see the material to be cut.

⚠ AVERTISSEMENT : Pour éviter des blessures.

F

- 8) Un rebond de l'outil de coupe peut se produire lorsque la lame tournante entre en contact avec un objet solide dans une zone critique. Une réaction dangereuse peut en résulter avec comme conséquence une projection violente de la machine entière et de l'opérateur. Cette réaction est appelée RICOCHET. Il en résulte que l'opérateur perd le contrôle de la machine qui peut provoquer des blessures sérieuses ou fatales. Un rebond de l'outil de coupe a plus de chances de se produire dans des endroits avec une mauvaise visibilité du matériau à couper.

⚠ WARNUNG : Zur Vermeidung schwerer Verletzungen.

D

- 8) Messer-Rückschlag kann auftreten, wenn das drehende Messer in dem gefährdeten Gebiet auf einen festen Gegenstand trifft. Es kann dadurch zu einer gefährlichen Reaktion kommen, bei der das ganze Gerät und der Bediener einem starken Rückschlag ausgesetzt sind. Diese Reaktion wird MESSER-RUCKSCHLAG das Gerät verliert, was zu genannt. Als Folge kann es passieren, daß der Bediener die Kontrolle über einer schweren oder tödlichen Verletzung führen kann. Die Möglichkeiten eines MesserRückschlages ist in solchen Gegenden wahrscheinlich, in denen es schwierig ist, das Schnittgut zu sehen.

⚠ AVVERTENZA : Per evitare lesioni pericolose.

I

- 8) Le lame si potrebbero bloccare se la lama rotante venisse in contatto con un oggetto solido nella zona critica. Una reazione pericolosa potrebbe seguire provocando così una violenta spinta sia all'unità che all'utente. Questa reazione viene chiamata SPINTA DA LAMA. In questo caso, l'utente potrebbe perdere il controllo dell'unità, la quale potrebbe causare delle lesioni pericolose o letali. La spinta da lama si verifica quasi sempre nelle zone dove è difficile vedere il materiale da tagliare.

⚠ ADVERTENCIA : Para evitar serias lesiones.

E

- 8) La cuchilla giratoria podrá provocar una sacudida si entra en contacto con algún objeto sólido en el área crítica. Esto podrá producir una reacción peligrosa, haciendo que la unidad entera y el operador sean violentamente sacudidos. Esta reacción se conoce como SACUDIDA DE CUCHILLA. Como resultado, el operador podrá perder el control de la unidad, lo que a su vez podrá causarle serias lesiones o la muerte. La sacudida de la cuchilla tiende a ocurrir con mayor frecuencia en lugares donde es difícil ver el material a cortar.

⚠ AVISO : Para evitar injúrias sérias.

P

- 8) Poderá ocorrer um coice da lâmina se esta, ao rodar, entrar em contacto com um objecto sólido na área crítica. Poderá ocorrer uma reacção perigosa, provocando um sacão violento em todo o aparelho e no operador. Esta reacção chama-se COICE DA LAMINA. Em consequência deste coice, o operador poderá perder o controle do aparelho, resultando injúrias sérias ou mesmo fatais. O coice de lâmina poderá ocorrer com mais facilidade em áreas em que é difícil ver o material a ser cortado.

⚠ WAARSCHUWING : Ter voorkoming van zware verwondingen.

NL

- 8) Er kan druk op het snijblad ontstaan wanneer het draaiend blad in aanraking komt met een vast voorwerp in de kritieke zone. Dit kan leiden tot een gevaarlijke reactie waarbij het hele toestel en de bediener een hevige stoot krijgen. Deze reactie wordt DRUK OP HET SNIJBLAD genoemd. Ten gevolge hiervan kan de bediener de controle over het toestel verliezen, wat aanleiding kan geven tot ernstige of fatale verwondingen. De kans dat er druk op het snijblad ontstaat is groter in gebieden waar men moeilijk het af te snijden materiaal kan zien.

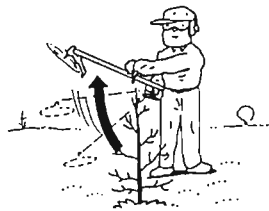

- 9) To avoid hitting small stones or other debris, do not cut too close to the ground.

GB

- 10) Keep cutting attachment below waist level.

- 9) Afin d'éviter de frapper de petites pierres ou autres débris, ne pas couper trop proche du sol.

F

- 10) Maintenir l'accessoire de coupe en-dessous de la ceinture.

- 9) Um zu vermeiden, daß Sie kleine Steine oder andere herumliegende kleine Dinge treffen, sollten Sie nicht zu dicht über den Boden schneiden.

D

- 10) Halten Sie die Messer unterhalb Ihrer Hüfte.

- 9) Per evitare di imbattersi in piccole pietre o altri detriti, non tagliate mai troppo vicino alla terra.

I

- 10) Tenete il fissaggio di taglio al di sotto del livello della vita.

- 9) Para evitar golpear piedrecitas u otros escombros, no corte demasiado cerca del suelo.

E

- 10) Mantenga los accesorios de corte por debajo de la cintura.

- 9) Para evitar atingir pequenas pedras ou outros objectos, não corte muito perto do chão.

P

- 10) Mantenha sempre o dispositivo de corte abaixo da altura da cintura.

- 9) Om te vermijden dat de machine op stenen of andere afval stoot, mag u niet te laag bij de grond maaien.

NL

- 10) Houd het snijgedeelte steeds onder middelhoogte.



- 11) After striking a foreign object or if the unit vibrates abnormally, stop the engine, disconnect and secure the spark plug cap. Inspect the unit for any damage and repair the damage. (GB)
- 11) Après avoir heurté un objet étranger ou si l'appareil vibre anormalement, arrêter le moteur, déconnecter le capuchon sur la bougie. Vérifier si l'appareil est endommagé et réparer les dégâts. (F)
- 11) Nachdem Sie ein Stein oder ähnliches getroffen haben, oder das Gerät plötzlich, stärker vibriert, schalten Sie den Motor aus und entfernen Sie das Zündkerzenkappe. Untersuchen Sie das Gerät auf Schäden und reparieren Sie sie. (D)
- 11) Qualora l'unità colpisce un oggetto estraneo oppure se la stessa vibra in modo anormale, fermate il motore, scollegate e assicurate il calotta della candela. Ispezionate l'unità per localizzare eventuali danni e riparate il danno. (I)
- 11) Cuando golpee un objeto extraño o si la unidad vibra de una forma anormal, pare el motor, desconecte y asegure el tapón de la bujía. Inspeccione la unidad para hallar daños y poder repararlos. (E)
- 11) Depois de atingir um objecto estranho, ou se a unidade vibrar anormalmente, páre o motor desligue e mantenha seguro o tampa da vela de ignição. Inspeccione a unidade e repare algum eventual dano. (P)
- 11) Als de machine op een vreemd voorwerp is gestoten of abnormaal begint te trillen, moet u de motor stoppen en de bougiekap loskoppelen en veilig vastmaken. Controleer of het toestel beschadigd is en, als dat het geval is, herstel de schade. (NL)
- 12) Cover the blade when storing or during transport. (GB)
- 13) The muffler side of the engine should be away from your body. This is necessary to avoid arm burns. (GB)
- 12) Couvrir la lame lors du stockage ou pendant le transport. (F)
- 13) Le côté d'échappement du moteur doit être éloigné de votre corps. Ceci est nécessaire pour éviter des brûlures du bras. (F)
- 12) Decken Sie das Messer während des Transportes oder der Lagerung ab. (D)
- 13) Die Auspuffseite sollte von Ihrem Arm abgewendet sein, um Verbrennungen zu vermeiden. (D)
- 12) Coprite la lama durante la custodia della stessa e durante il trasporto dell'unità. (I)
- 13) Il lato della marmitta del motore deve essere lontano dal vostro corpo. Questa precauzione è necessaria per evitare bruciature al braccio. (I)
- 12) Cubra la cuchilla al almacenar o transportar la unidad. (E)
- 13) El lado donde se encuentra el silenciador de escape del motor debe estar siempre alejado de su cuerpo. Es preciso para evitar que se quemen los brazos. (E)
- 12) Cubra a lâmina quando armazenar ou durante o transporte. (P)
- 13) O lado do escape do motor deverá estar sempre afastado do seu corpo. Evitam-se assim as queimaduras nos braços. (P)
- 12) Dek het snijblad af wanneer u het toestel opbergt of vervoert. (NL)
- 13) De zijde van de geluiddemper van de motor moet van uw lichaam verwijderd gehouden worden. Dit is noodzakelijk om brandwonden aan uw arm te voorkomen. (NL)

(GB) **F. Precautions after operation**

(F) **F. Précautions après utilisation**

(D) **F. Vorsichtsmaßnahmen nach dem Gebrauch**

(I) **F. Precauzioni dopo l'operazione**

(E) **F. Precauciones después de utilizar la unidad**

(P) **F. Precauções após a operação**

(NL) **F. Voorzorgsmaatregelen voor na bediening**

<p>⚠ WARNING : To avoid serious injury.</p> <p>1) Do not store the unit with fuel in the tank, because a fuel leak could start a fire. Allow the engine to cool before storing in any enclosure.</p>	(GB)
<p>⚠ AVERTISSEMENT : Pour éviter des blessures.</p> <p>1) Ne pas stocker l'appareil avec de l'essence dans le réservoir, parce qu'une fuite peut provoquer un incendie.</p>	(F)
<p>⚠ WARNUNG : Zur Vermeidung schwerer Verletzungen.</p> <p>1) Lagern Sie das Gerät nie mit gefülltem Tank. Auslaufendes Benzin kann sich entzünden.</p>	(D)
<p>⚠ AVVERTENZA : Per evitare lesioni pericolose.</p> <p>1) Non immagazzinate l'unità con del combustibile nel serbatoio, poichè una perdita di combustibile potrebbe causare un incendio.</p>	(I)
<p>⚠ ADVERTENCIA : Para evitar serias lesiones.</p> <p>1) No guarde la unidad con combustible en el depósito, ya que una fuga de combustible podría provocar fuego. Permita que el motor se enfríe antes de guardarlo en un recinto cerrado.</p>	(E)
<p>⚠ AVISO : Para evitar injúrias sérias.</p> <p>1) Não guarde a unidade com combustível no depósito, porque uma fuga de combustível pode iniciar um incêndio. Deixe arrefecer o motor antes de guardar a unidade em local fechado.</p>	(P)
<p>⚠ WAARSCHUWING : Ter voorkoming van zware verwondingen.</p> <p>1) Berg het toestel niet op met brandstof in de tank, want een brandstoflek kan aanleiding geven tot brand. Laat de motor afkoelen vóór u de machine in een afgesloten ruimte opbergt.</p>	(NL)

NOTE

GB

- 2) Before cleaning, repairing or inspecting, make certain cutting head has stopped.
Disconnect and secure the spark plug cap away from plug to prevent accidental starting.

REMARQUE

F

- 2) Avant le nettoyage, la réparation ou l'inspection, s'assurer que l'outil de coupe arrêté.
Déconnecter et fixer le capuchon sur la bougie loin de la prise afin d'éviter un démarrage accidentel.

HINWEIS

D

- 2) Überzeugen Sie sich vor der Reinigung, Reparatur oder Wartung davon, daß der Schneidekopf aufgehört hat, sich zu drehen.
Entfernen Sie das Zündkerzenkappe und halten Sie es von der Zündkerze fern, um ein unbeabsichtigtes Starten zu verhindern.

NOTA

I

- 2) Prima di pulire, riparare o ispezionare l'unità, assicuratevi che il filo tagliente sia fermo.
Scollegate e fissate il calotta della candela lontano dalla candela stessa per prevenire l'accensione accidentale dell'unità.

NOTA

E

- 2) Antes de limpiar la unidad, repararla o inspeccionarla, asegúrese de que la cabeza cortadora haya parado.
Desconecte el tapón de la bujía de encendido y aléjelo de la bujía para evitar un arranque accidental.

NOTA

P

- 2) Antes de limpar, reparar ou inspecionar a unidade, certifique-se de que a cabeça de corte está parada.
Desligue o tampa da vela de ignição e mantenha-o afastado da vela por forma a evitar que a unidade arranque por acidente.

OPMERKING

NL

- 2) Controleer of de snijkop stilstaat vóór u het toestel schoonmaakt, repareert of nakijkt.
Koppel de bougiekap los en maak het veilig vast uit de buurt van de bougie om te voorkomen dat het toestel onvoorzien start.

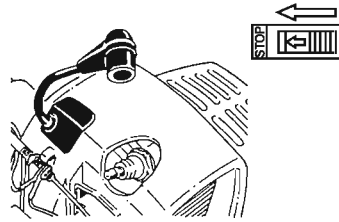

- 3) Use only recommended, genuine replacement parts to avoid creating a hazard and/or voiding your warranty.
4) Store in a dry area out of the reach of children.

GB

- 3) N'utiliser que des pièces de remplacement d'origine recommandées afin d'éviter un danger et/ou l'annulation de la garantie.
4) Stocker dans un endroit sec hors de portée des enfants.

F

- 3) Benutzen Sie nur original Ersatzteile, um einen Unfall zu vermeiden und/oder die Garantie nicht verfallen zu lassen.
4) Lagern Sie das Gerät in einem trockenem Platz außerhalb der Reichweite von Kindern.

D

- 3) Usate soltanto i ricambi raccomandati, originali della per evitare rischi di pericolo e/o per evitare di annullare la vostra garanzia.
4) Immagazzinate l'unità in un luogo asciutto fuori la portata dei bambini piccoli.

I

- 3) Utilice únicamente piezas de repuesto recomendadas, genuinas del fabricante para evitar situaciones de peligro o que se invalide la garantía.
4) Guarde la unidad en un lugar seco, fuera del alcance de los niños.

E

- 3) Use apenas peças recomendadas e genuínas para evitar problemas e/ou não perder a garantia.
4) Guarde numa área seca, fora do alcance das crianças.

P

- 3) Gebruik enkel de aanbevolen, originele reserveonderdelen om gevaarlijke toestanden en/of nietigverklaring van uw waarborg te vermijden.
4) Berg de machine op in een droge ruimte buiten het bereik van kinderen.

NL

Ⓒ **2.Specifications-Technical data**

Ⓕ **2.Spécifications-Données techniques**

Ⓓ **2.Spezifikationen-Technische deten**

Ⓘ **2.Specifiche tecniche-Dati tecnici**

			IMTHT55 / IMTHT55B	IMTHT55B1
Reduction ratio Rapport de réduction	Untersetzung Rapporto di riduzione		1 : 4	1 : 4.4
Standard blades Lames standard Standard messer Lame standard	(mm) (mm) (mm) (mm)		550	550
Tooth Dent	Schneidezahn Dente		36	31
Pitch Longeur Abstand der Schneidezähne Passo	(mm) (mm) (mm) (mm)		30	35
Angle adjust range Possibilités de réglage d'angle Winkelverstellbereich (Grad) Gamma regolazione angolo	(°) (°) (°) (°)		180	135
Size (L × W × H) Dimension (L × W × H) Abmessungen (L × W × H) Ingombro (L × W × H)	(mm) (mm) (mm) (mm)	(L) (W) (H)	1,475 153 98	1,470 160 100
Weight Poids	Gewicht Peso	(kg)	2.5	2.8

12.11

The company reserves the right to change the specifications without notice.

Les spécifications peuvent être modifiées sans préavis en cas d'amélioration.

Spezifische Änderung zwecks Verbesserung ist ohne vorherige Bekanntmachung vorbehalten.

Questo sistema, grazie al grado di miglioramento, puo essere modificato senza preliminari.

⚠ WARNING : To avoid serious injury.

For your safety the cutter shall be used the one designated by us.

⚠ AVERTISSEMENT : Pour éviter des blessures.

Pour des raisons de sécurité, n'utiliser que les lames préconisées par le fabricant.

⚠ WARNUNG : Zur Vermeidung schwerer Verletzungen.

Aus Sicherheitsgründen nur Schneidwerkzeuge unserer Firma verwenden.

⚠ AVVERTIMENTO : Per evitare lesioni pericolose.

Per motivi di sicurezza, usate esclusivamente dischi consigliati dal fabbricante.

- (E) **2.Especificaciones-Especificaciones**
 (P) **2.Especificações-Dados técnicos**
 (NL) **2.Technische gegevens-Technische gegevens**

		IMTHT55 / IMTHT55B	IMTHT55B1
Relación de desmultiplicación	Vertragingscijfer	1 : 4	1 : 4.4
Razão de redução			
Hojas estándar (mm)		550	550
Lâminas standard (mm)			
Standaard meslengte (mm)			
Diente	Mestand	36	31
Dente			
Inclinación (mm)		30	35
Passo (mm)			
Snijdiameter (mm)			
Escala de ajuste de ángulo (°)		180	135
Escala de ajuste do Ângulo (°)			
Regeling van de hoek (°)			
Tamaño (mm)	(L)	1,475	1,470
Dimensões (mm)	(W)	153	160
Afmetingen(L × B × H) (mm)	(H)	98	100
Peso	Gewicht (kg)	2.5	2.8
Peso			

12.11

Todas las especificaciones están sujetas a cambio sin previo aviso.

Todas as especificações estão sujeitas a alteração sem aviso prévio.

De fabrikant behoudt zich het recht voor de technische gegevens zonder zonder kennisgeving te veranderen.

⚠ ADVERTENCIA : Para evitar serias lesiones.

Por motivos de seguridad, la cuchilla que sea utilizada tendrá que ser la que la compañía haya elegido.

⚠ AVISO: Para evitar injúrias sérias.

Por razões de segurança o cortador utilizado deve ser o definido por esta Companhia.

⚠ WAARSCHUWING : Ter voorkoming van zware verwondingen.

Met het oog op uw veiligheid mag enkel het snijmes worden gebruikt dat door de fabrikant is goedgekeurd.

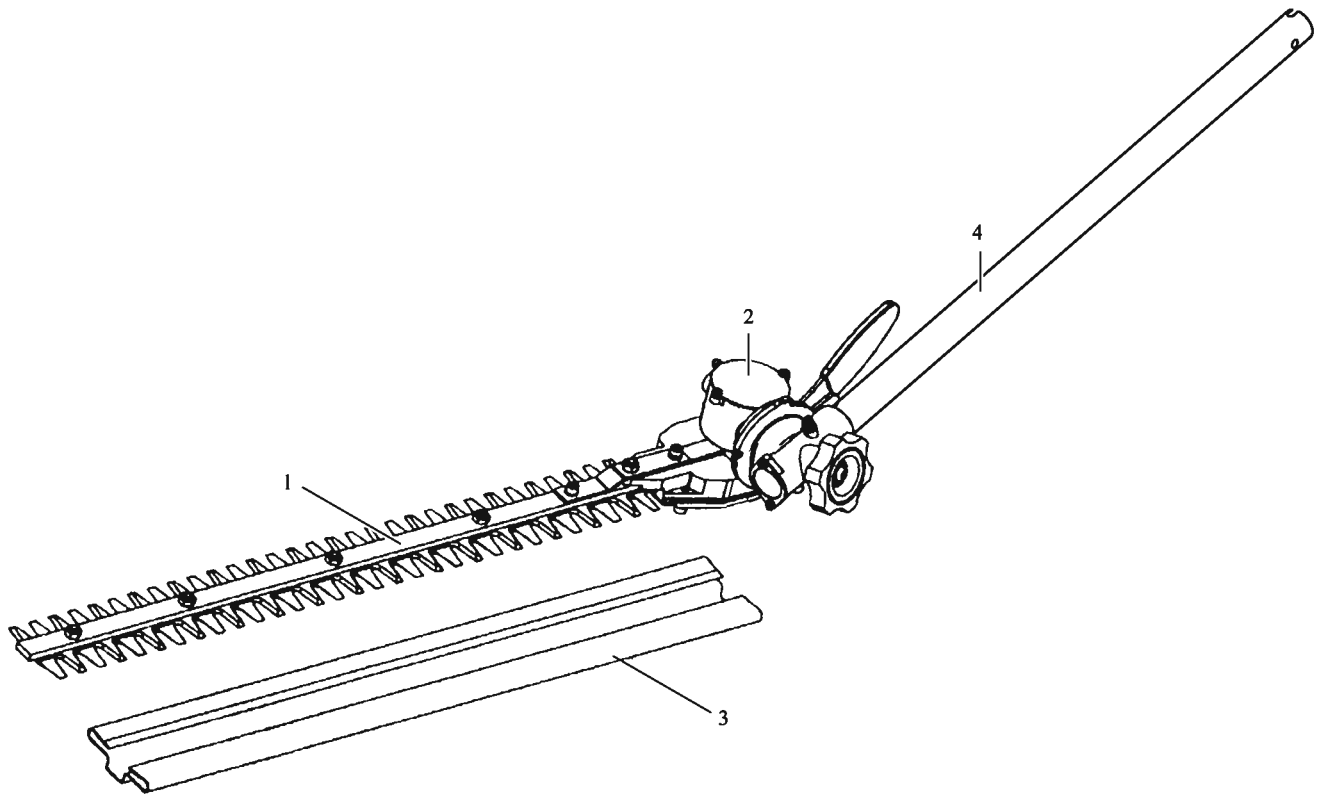

- (GB) The unit is designed to trim hedges or shrubs. Never use it for any purpose other than trimming.
 (F) Cette unité est conçue pour tailler les haies et les arbustes. Ne l'utilisez jamais pour une autre application.
 (D) Dieses Gerät ist zum Schneiden von Hecken und Sträuchern vorgesehen. Niemals für andere Arbeiten als Trimmen einsetzen.
 (I) La macchina è concepita per funzionare come tagliapieti e decespugliatrice. Non impiegarla mai per finalità diverse da quelle suddette.
 (E) La unidad está diseñada para recortar setos o arbustos. No la utilice para ningún otro fin.
 (P) A unidade foi concebida para cortar sebes ou arbustos. Nunca a utilize para outro efeito. efeito.
 (NL) Het toestel mag alleen worden gebruikt voor het snoeien van hagen of struiken.

(GB) **Names and specifications for each part**

1. Blade
2. Angle transmission
3. Blade cover
4. Main Pipe
(Angle transmission side)

(F) **Désignation et specification de chaque partie**

1. Lame métallique
2. Renvoi d'angle
3. Protège lame
4. Tube principal
(Le côté renvoi d'angle)

(D) **Teilbezeichnungen und Spezifikationen**

1. Metallblatt
2. Getriebegehäuse
3. Messerabdeckung
4. Antriebswelle
(Getriebegehäuse)

(I) **Specifica di ogni parte:**

1. Lama di metallo
2. Coppia conica
3. Coprilama
4. Asta principale
(Lato coppia conica)

(E) **Nombres y especificaciones de cada una de las partes**

1. Filo metálico
2. Transmisión en ángulo
3. Protección para las cuchillas
4. Tubo principal
(Lado de la transmisión en ángulo)

(P) **Nome e especificações de cada peça**

1. Lâmina de metal
2. Ângulo de transmissão
3. Cobertura da lâmina
4. Tubo principal
(Lado da ângulo de transmissão)

(NL) **Benaming en technische gegevens van elk onderdeel**

1. Metalen Blad
2. Hoektransmissie
3. Messenhoes
4. Hoofdsteel
(Zijkant hoektransmissie)

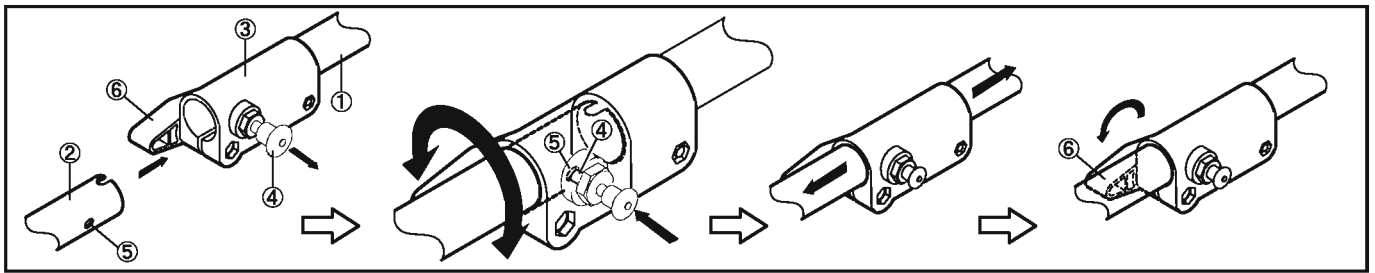

GB 3. Installation - Assembly

● Connection of the Main Pipe

- | | |
|---------------------------------------|------------|
| ① Main pipe (Engine side) | ④ Pin |
| ② Main pipe (Angle transmission side) | ⑤ Pin hole |
| ③ Pipe joint | ⑥ Knob |

1. Place the main pipe horizontally on the flat surface of the engine side.
2. Place the main pipe horizontally with the pipe joint on the angle transmission side.
3. Align the positions of pin and pin hole.
4. Pull the pin in the direction of the arrow and insert the main pipe on the angle transmission side slowly.
5. Detach your hand from the pin when the main pipe on the angle transmission side reaches the end of the pipe joint.
6. Rotate the main pipe slightly until the pin is locked into the pin hole with a clicking sound.
7. Pull both main pipes strongly and confirm they will remain locked and will not detach.
8. Finally, use the knob to fasten the main pipe.

F 3. Installation - Assemblage

● Connexion du tube principal

- | | |
|--|---------------------|
| ① Tube principal (côté moteur) | ④ Goujon |
| ② Tube principal (côté renvoi d'angle) | ⑤ Orifice du goujon |
| ③ Connexion | ⑥ Molette |

1. Placer le tube principal côté moteur sur une surface horizontale.
2. Placer le tube principal côté renvoi d'angle et le connexion sur une surface horizontale.
3. Aligner les positions du goujon et de l'orifice du goujon.
4. Tirer le goujon en direction de la flèche et insérer le tube principal côté renvoi d'angle.
5. Retirer votre main du goujon lorsque le tube principal côté renvoi d'angle atteint l'extrémité du joint du tube.
6. Faire tourner légèrement le tube principal jusqu'à ce que le goujon se bloque dans l'orifice du goujon en émettant un clic.
7. Tirer fermement les deux tubes principaux et s'assurer qu'ils restent bien bloqués et ne se détachent pas.
8. Enfin, serrer la molette pour fixer les tubes principaux.

D 3. Installation - Montage

● Die Antriebswelle verbinden

- | | |
|-----------------------------------|--------------|
| ① Antriebswelle (Motor) | ④ Sperrstift |
| ② Antriebswelle (Getriebegehäuse) | ⑤ Stiftloch |
| ③ Rohrverbindung | ⑥ Handgriff |

1. Legen Sie die Antriebswelle waagerecht in Richtung des Motors.
2. Legen Sie die Antriebswelle waagerecht in Richtung der Rohrverbindung des Getriebegehäuse.
3. Richten Sie den Sperrstift nach dem Stiftloch aus.
4. Drücken Sie den Sperrstift in Pfeilrichtung und schieben Sie die Antriebswelle langsam in das Getriebegehäuse.
5. Lassen Sie den Sperrstift los, wenn die Antriebswelle auf der Seite des Getriebegehäuse das Ende der Rohrverbindung erreicht hat.
6. Drehen Sie die Antriebswelle etwas, bis der Sperrstift in das Stiftloch mit einem Klickgeräusch einrastet.
7. Ziehen Sie stark an beiden Enden der Antriebswelle und überzeugen Sie sich davon, dass die Verbindungen bestehenbleiben und sie sich nicht lösen.
8. Benutzen Sie zuletzt den Handgriff, um die Antriebswelle zu fixieren.

I 3. Installazione - Montaggio

● Attacco dell'asta principale

- | | |
|--|-----------|
| ① Asta principale (Lato motore) | ④ Perno |
| ② Asta principale (Lato coppia conica) | ⑤ Foro |
| ③ Giunto | ⑥ Bottone |

1. Collocare l'asta principale orizzontalmente sulla superficie piatta del lato motore.
2. Collocare l'asta principale orizzontalmente col giunto sul lato della coppia conica.
3. Allineare le posizioni del perno e del foro.
4. Tirare il perno nella direzione della freccia ed inserire lentamente l'asta principale sulla coppia conica.
5. Staccare la mano dal perno quando l'asta principale sulla coppia conica raggiunge l'estremità del giunto.
6. Ruotare leggermente l'asta principale fino a quando il perno è bloccato all'interno del foro. Il blocco viene indicato dal suono di uno scatto.
7. Tirare con forza entrambe le aste principali per accertarsi che le stesse restino bloccate e non si stacchino.
8. Per finire, usare il bottone per serrare l'asta principale.

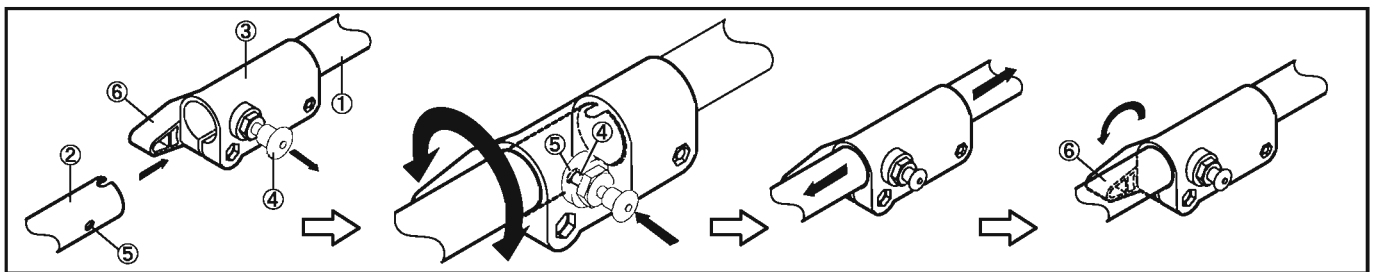

E 3. Instalación - Montaje

● Conexión del tubo principal

- | | |
|---|------------------------|
| ① Tubo principal (Lado del motor) | ④ Pasador |
| ② Tubo principal (Lado de la transmisión en ángulo) | ⑤ Orificio del pasador |
| ③ Unión del tubo | ⑥ Perilla |

1. Coloque el tubo principal horizontalmente sobre la superficie plana del lado del motor.
2. Coloque el tubo principal horizontalmente con la unión del tubo en el lado de la transmisión en ángulo.
3. Alinee las posiciones del pasador y del orificio del pasador.
4. Tire del pasador en la dirección de la flecha e inserte lentamente el tubo principal en el lado de la transmisión en ángulo.
5. Quite su mano del pasador cuando el tubo principal en el lado de la transmisión en ángulo alcance el extremo de la unión del tubo.
6. Gire ligeramente el tubo principal hasta que el pasador quede bloqueado en el orificio del pasador haciendo un clic.
7. Tire fuertemente de ambos tubos principales y confirme que quedan bloqueados y que no se separarán.
8. Finalmente, utilice la perilla para apretar el tubo principal.

P 3. Instalação - Montagem

● Ligação do tubo principal

- | | |
|--|---------------------|
| ① Tubo principal (Lado do motor) | ④ Cavilha |
| ② Tubo principal (Lado da ângulo de transmissão) | ⑤ Buraco da cavilha |
| ③ Encaixe do tubo | ⑥ Botão |

1. Coloque o tubo principal horizontalmente á superfície plana do lado do motor.
2. Coloque o tubo principal horizontalmente com o encaixe do tubo no lado da ângulo de transmissão.
3. Alinhe as posições da cavilha e do buraco da cavilha.
4. Lentamente, puxe a cavilha na direcção da seta e insira o tubo principal no lado da ângulo de transmissão.
5. Retire a mão da cavilha quando o tubo principal no lado da ângulo de transmissão chegar ao fim do encaixe do tubo.
6. Rode ligeiramente o tubo principal até que a cavilha esteja trancada no buraco da cavilha. Irá ouvir um som de encaixe.
7. Puxe firmemente ambos os tubos principais, confirmando que permanecem trancados e que não se iram separar.
8. Por fim, utilize o botão para trancar o tubo principal.

NL 3. Installatie - Montage

● Het aansluiten van de hoofdsteel

- | | |
|--|----------|
| ① Hoofdsteel (Motorzijkant) | ④ Pen |
| ② Hoofdsteel (Zijkant hoektransmissie) | ⑤ Pengat |
| ③ Buiskoppeling | ⑥ Knop |

1. Plaats de hoofdsteel horizontaal op het vlakke gedeelte van de motorzijkant.
2. Plaats de hoofdsteel horizontaal met de buiskoppeling aan de zijkant van de hoektransmissie.
3. Stel de posities van de pen en het pengat in.
4. Trek de pin in de richting van de pijl en plaats de hoofdsteel voorzichtig op de zijkant van de hoektransmissie.
5. Haal uw hand van de pin wanneer de hoofdsteel op de zijkant van de hoektransmissie het einde van de buiskoppeling heeft bereikt.
6. Draai de hoofdsteel een klein beetje totdat de pin in het pengat met een klikgeluid is vergrendeld.
7. Trek stevig aan beide hoofdstelen en wees er zeker van dat ze vergrendeld blijven en niet losraken.
8. Tot slot, gebruik de knop om de hoofdsteel vast te zetten.

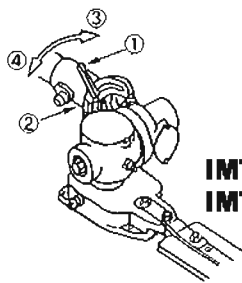

**IMTHT55
IMTHT55B**

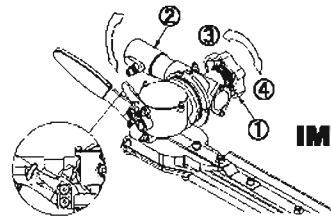

IMTHT55B1

GB 4. Operating Instructions

● ADJUSTING THE ANGLE OF THE CUTTING BLADES

The blades can be set in 4 upper positions and 7 lower positions relative to the horizontal position by every 12 degrees. Adjust the angle of the blades to the desired angle.

IMTHT55 / IMTHT55B

- 1) Stop the trimmer engine.
- 2) Turn the knob located on the top of the trimming mechanism counter-clockwise to loosen it.
- 3) Adjust the angle of the cutting blades to the desired angle, and then fix the knob firmly back into place.

IMTHT55B1

- 1) Turn the knob counterclockwise fully. (Approximately 2 turns)
- 2) While holding the clamp lever, turn the trimming mechanism. After adjusting the trimming mechanism to the desired angle, release the clamp lever.
- 3) Make sure that the pin of the clamp lever is fitted into a notch. Then, turn the knob clockwise to fix the trimming mechanism securely.

⚠ WARNING : To avoid serious injury.

Be sure to stop the engine and set the blade cover on the blades before adjusting the angle of the blades.

- | | |
|----------------------|-----------|
| ① Knob | ③ Tighten |
| ② Trimming mechanism | ④ Loosen |

F 4. Mode d'emploi

● REGLAGE DE L'ANGLE DE COUPE DU LAMIER

Le lamier peut être placé selon 4 positions supérieures et 7 positions inférieures par rapport à la position horizontale tous les 12 degrés. Ajuster l'angle des lames sur la position désirée.

IMTHT55 / IMTHT55B

- 1) Arrêtez le moteur taille-haies.
- 2) Tournez le boulon situé sur le dessus du mécanisme de coupe dans le sens inverse des aiguilles d'une montre pour le desserrer.
- 3) Ajustez les lames de coupe sur l'angle désiré, puis resserrez fermement le boulon.

IMTHT55B1

- 1) Tourner le bouton dans le sens contraire des aiguilles d'une montre entièrement (environ 2 tours).
- 2) Tout en tenant le levier, tournez le mécanisme de réglage jusqu'à la position désirée puis libérez le levier.
- 3) Assurez-vous que l'axe du levier est inséré dans une encoche. Ensuite, tournez le bouton dans le sens des aiguilles d'une montre pour bloquer le système de réglage solidement.

⚠ AVERTISSEMENT : Pour éviter des blessures.

Assurez-vous d'arrêter la machine et d'installer la protection sur les lames avant de régler l'angle du lamier.

- | | |
|----------------------|------------|
| ① Bouton | ③ Serrez |
| ② Mécanisme de coupe | ④ Desserez |

D 4. Bedienungsanweisung

● EINSTELLUNG DES WINKELS DER SCHNEIDMESSER

Die Messer können in 4 höheren Positionen und 7 niedrigeren Positionen zur Horizontalen Position eingestellt werden. Stellen Sie den Winkel nach Ihren Bedürfnissen ein.

IMTHT55 / IMTHT55B

- 1) Halten Sie den Motor des Schneiders an.
- 2) Drehen Sie den Bolzen auf der Oberseite des Schneidwerks gegen den Uhrzeigersinn, um ihn zu lösen.
- 3) Passen Sie den Winkel des Schneidmessers an den gewünschten Winkel an und ziehen Sie den Bolzen danach wieder fest an.

IMTHT55B1

- 1) Lösen Sie den Feststellknopf bis zum Anschlag gegen den Uhrzeigersinn (ca. 2 volle Umdrehungen)
- 2) Während Sie den Klemmhebel halten, drehen Sie das Schneidwerk. Wenn Sie den gewünschten Winkel erreicht haben, lassen Sie den Klemmhebel los.
- 3) Versichern Sie sich, dass der Bolzen des Klemmhebels in einer Einkerbung einrastet. Dann drehen Sie den Feststellknopf im Uhrzeigersinn fest um das Schneidwerk sicher zu befestigen.

⚠ WARNUNG : Zur Vermeidung schwerer Verletzungen.

Vergewissern Sie sich, dass der Motor ausgeschaltet ist und die Messerabdeckung / der Messerschutz an den Messern montiert ist, bevor Sie den Schneidwinkel einstellen.

- | | |
|------------------|-----------------|
| ① Feststellknopf | ③ Festschrauben |
| ② Schneidwerk | ④ Looschrauben |

I 4. Istruzioni per l'uso

● REGOLAZIONE DELL'ANGOLAZIONE DELLE LAME

Le lame possono essere posizionate in 4 posizioni superiori e 7 inferiori, di 12 gradi rispetto alla posizione orizzontale. Regolare l'angolazione come preferito.

IMTHT55 / IMTHT55B

- 1) Arrestare il motore del tagliaerba.
- 2) Girare il bullone situato in cima al meccanismo di taglio in senso antiorario per allentarlo.
- 3) Regolare l'angolo delle lame di taglio secondo l'angolo desiderato, quindi stringere nuovamente il bullone.

IMTHT55B1

- 1) Girare il pomello completamente in senso anti orario (circa 2 giri).
- 2) Tenendo la leva, girare il meccanismo di taglio, regolare l'angolo desiderato e rilasciare la leva.
- 3) Assicurarsi che il perno della leva sia fissato nel relativo blocco, quindi girare il pomello in senso orario per fissare il meccanismo di sicurezza.

⚠ AVVERTIMENTO : Per evitare lesioni pericolose.

Assicurarsi che il motore sia spento e il coprilame sistemato sulle lame prima di regolare l'angolo.

- | | |
|------------------------|-------------|
| ① Pomello | ③ Stringere |
| ② Meccanismo di taglio | ④ Allentare |

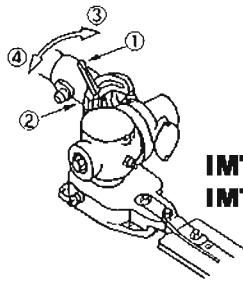

**IMTHT55
IMTHT55B**

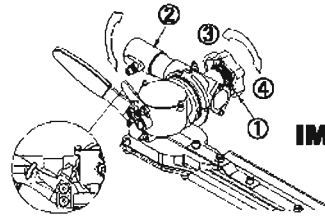

IMTHT55B1

4. Instrucciones de funcionamiento

● COMO AJUSTAR EL ÁNGULO DE CORTE DE LAS CUCHILLAS

Las cuchillas se pueden ajustar en cuatro posiciones superiores y siete posiciones inferiores relativas a la posición horizontal por cada 12 grados. Ajuste el ángulo de las cuchillas según lo necesite.

IMTHT55 / IMTHT55B

- 1) Detenga el motor de la cortadora.
- 2) Gire el perno en sentido contrario al de las agujas del reloj situado en la parte superior del mecanismo de corte para aflojarlo.
- 3) Ajuste en ángulo de las hojas de corte al ángulo deseado y, a continuación, apriete el perno con firmeza.

IMTHT55B1

- 1) Gire el mando hacia la izquierda hasta su tope (dos giros completos aproximadamente).
- 2) Mantenga la palanca de fijación apretada y gire el mecanismo de corte. Después de ajustarlo hasta el ángulo deseado, suelte la palanca de fijación.
- 3) Cerciórese de que el pasador de la palanca de fijación está insertado en una muesca. Luego, gire el mando hacia la derecha para asegurar el mecanismo de corte.

- | | |
|----------------------|-----------|
| ① Mando | ③ Apretar |
| ② Mecanismo de corte | ④ Aflojar |

⚠ ADVERTENCIA: Para evitar serias lesiones.

Pare el motor y use la funda protectora de las cuchillas antes de ajustar el ángulo de éstas.

4. Instruções de Operação

● AJUSTANDO O ÂNGULO DAS LÂMINAS DE CORTE

As lâminas podem ser utilizadas em 4 posições superior e 7 posições mais baixas em relação à posição horizontal, a cada 12 graus. Ajuste o ângulo das lâminas ao ângulo desejado.

IMTHT55 / IMTHT55B

- 1) Parar o motor do aparador.
- 2) Rodar o parafuso situado no topo do mecanismo do aparador no sentido contrário aos dos ponteiros do relógio para o soltar.
- 3) Ajustar o ângulo das lâminas de corte para o ângulo pretendido, e depois fixar o parafuso com firmeza novamente na respectiva posição.

IMTHT55B1

- 1) Vire o botão totalmente no sentido contrário às horas (Aproximadamente 2 voltas).
- 2) Ao segurar a alavanca do grampo, ligue o mecanismo do aparador. Depois de ajustar o mecanismo do aparador para o ângulo desejado, solte a alavanca do grampo.
- 3) Certifique-se de que o pino da alavanca do grampo é colocado no encaixe. Depois rode o botão no sentido dos ponteiros do relógio para fixar seguramente o mecanismo do aparador.

- | | |
|-------------------------|----------|
| ① Knob | ③ Aperte |
| ② Mecanismo do aparador | ④ Solte |

⚠ AVISO: Para evitar injúrias sérias.

Certifique-se que desliga o motor e coloca o protector nas lâminas antes de ajustar o ângulo das mesmas.

4. Richtlijnen i.v.m. bediening

● DE HOEK VAN DE MESSEN AANPASSEN

De messen kunnen in 4 opwaartse en 7 neerwaartse posities gezet worden ten opzichte van de volledig horizontale stand, met telkens 12 graden verschil tussen de respectievelijke standen. Zet de messen in de gewenste hoek.

IMTHT55 / IMTHT55B

- 1) Stop de schaar motor.
- 2) Draai de bout aan de bovenkant van de klemhendel in tegenwijzerzin om hem los te maken.
- 3) Zet de maaimessen in de gewenste hoek en zet de bout vervolgens stevig op zijn plaats vast.

IMTHT55B1

- 1) Draai de knop volledig door in tegenwijzerzin (ongeveer 2x draaien).
- 2) Kantel de snoeikop terwijl u de klemhendel ingedrukt houdt. Nadat deze in de gewenste hoek staat laat u de hendel los.
- 3) Zorg ervoor dat de klemhendel in een uitparing geklikt zit. Draai vervolgens de knop in wijzerzin om de snoeikop veilig vast te zetten.

- | | |
|------------|------------|
| ① Knop | ③ Span aan |
| ② Snoeikop | ④ Maak los |

⚠ WAARSCHUWING: Ter voorkoming van zware verwondingen.

Zorg ervoor dat de motor uitstaat en dat de beschermingshoes over de messen zit vooraleer u de hoek van de messen aanpast.



(GB)

⚠ WARNING : To avoid serious injury.

This product is equipped with extremely sharp blades, and when used improperly these blades can be extremely dangerous, and improper handling can cause accidents which may in turn lead to serious injury or death. For this reason, you should always be careful to follow the following instructions when using your trimmer.

- Never hold the trimmer in a way in which the blades are pointed towards someone else.
- Never allow the blades to come into proximity with your body while the engine of the trimmer is in operation.
- Always be sure to turn off the engine before changing the angle of the blades, removing branches which have become stuck in the blades, or at any other time when coming into close proximity with the blades.
- Always wear work gloves made of leather or some other sturdy material when using the trimmer.
- Always place the blade cover provided with the trimmer over the blades when not in use.
- Falling branches may fall onto the face or into the eyes, resulting in injuries, scratches, and cuts, and for this reason you should always be sure to wear a helmet and face protector when using your trimmer.

⚠ CAUTION : To avoid serious injury.

The thickness of branches which may be cut using this trimmer is limited to up to approximately 3/16" (5 mm). Never try to cut branches thicker than this, as doing so may result in damage to the trimmer.

Please adjust the throttle lever to fix the engine revolutions depending on the thickness of branches.

At the hedge, please make the blade edge down from 5 to 10 degree according to the cutting position, and move the machine in a circle motion.

Use it at best speed, and do not run up the engine at too high speed.

(F)

⚠ AVERTISSEMENT : Pour éviter des blessures.

Ce produit est équipé de lames très coupantes qui, utilisées dans de mauvaises conditions, peuvent être très dangereuses. Une mauvaise manipulation peut causer des accidents qui peuvent entraîner de sérieux dommages. Pour cette raison, vous devez toujours suivre les instructions lors de l'utilisation de votre machine.

- Ne jamais orienter les lames vers quelqu'un d'autre.
- Ne jamais approcher les lames près du corps lorsque le taille-haie est en marche.
- Toujours couper le moteur avant toute opération sur le lamier.
- Toujours porter des gants en cuir ou matériau spécialement étudié pour l'utilisation de cette machine.
- Toujours remettre le cache de protection sur le lamier lorsque l'appareil n'est pas utilisé.
- La chute de branches peut occasionner des blessures au visage et aux yeux. Il est donc vivement conseillé de porter une visière de protection et un casque lors de l'utilisation du taille-haie.

⚠ ATTENTION : Pour éviter des blessures.

Le diamètre des branches coupées avec l'appareil doit être limité à 5 mm. Ne jamais couper de branches plus grosses, ce qui risquerait d'endommager votre machine.

Veillez ajuster la manette d'accélérateur pour régler la vitesse de moteur selon le diamètre des branches.

Lors de la coupe, inclinez le lamier vers le bas entre 5 et 10 degrés selon la position de coupe et déplacez la machine dans un mouvement de rotation.

Utilisez à la vitesse appropriée et ne laissez pas tourner le moteur à une vitesse trop élevée.

(D)

⚠ WARNUNG : Zur Vermeidung schwerer Verletzungen.

Dieses Produkt ist mit sehr scharfen Messern ausgestattet und bei fehlerhafter Anwendung können die Messer sehr gefährlich sein. Fehlanwendung kann zu Unfällen führen, die schwere Verletzungen oder den Tod zur Folge haben. Aus diesem Grund sollten Sie immer vorsichtig sein und die folgenden Anweisungen genau beachten.

- Die Motorsense niemals so halten dass die Messer auf eine andere Person zeigen.
- Die Messer niemals in die Nähe des eigenen Körpers bringen, solange der Motor der Sense läuft.
- Versichern Sie sich immer, dass der Motor ausgeschaltet ist bevor Sie die Sense umdrehen um Zweige oder sonstiges Material das sich im Messer verfangen hat zu entfernen oder auch sonst wenn sie in die Nähe der Messer kommen.
- Tragen Sie immer Handschuhe aus Leder oder anderem schnittschützendem Material während der Verwendung der Motorsense.
- Installieren Sie den Messerschutz / die Messer-abdeckung immer, wenn die Sense nicht in Betrieb ist.
- Herumfliegende Zweige können ins Gesicht oder in die Augen fliegen, was Verletzungen, Kratzer und Schnitte verursacht. Aus diesem Grund sollte immer ein Helm mit Visier getragen werden, wenn die Sense in Gebrauch ist.

⚠ ACHTUNG : Zur Vermeidung schwerer Verletzungen.

Die Stärke der Zweige, die mit der Motorsense geschnitten werden kann ist auf 5 mm beschränkt. Versuchen Sie niemals Zweige zu schneiden, die dicker als 5 mm sind, da dies zu Schäden an Ihrer Motorsense führen kann.

Bitte stellen Sie den Gashebel so ein, dass die Motordrehzahl entsprechend der Dicke der Zweige ist.

An der Hecke stellen Sie den Messerwinkel bitte 5 bis 10 Grad abwärts entsprechend der Schneidposition und bewegen Sie das Gerät in kreisförmigen Bewegungen.

Geben Sie mit Bedacht Gas und fahren Sie nicht permanent mit Vollgas.



I

⚠ AVVERTENZA : Per evitare lesioni pericolose.

Questo prodotto è equipaggiato con lame estremamente affilate, le quali se usate impropriamente possono essere molto pericolose, un utilizzo improprio può causare incidenti e provocare seri danni fisici o morte. Per questa ragione occorre sempre essere attenti e seguire le seguenti istruzioni per l'utilizzo del vostro trimmer.

- Mai utilizzare il trimmer con l'utensile di taglio rivolto verso altri.
- Non consentire che l'apparato di taglio si trovi in prossimità del vostro corpo mentre il motore del trimmer è acceso.
- Accertarsi che il motore sia spento prima effettuare qualsiasi intervento sull'apparato di taglio o in prossimità di esso.
- Indossare sempre guanti da lavoro in cuoio o altro materiale resistente quando si utilizza il trimmer.
- Mettere sempre il coprilama fornito col trimmer quando la macchina non viene utilizzata.
- Rametti tagliati possono cadere sul viso o sugli occhi, per questo motivo dovete sempre indossare un elmetto ed una protezione per il viso quando utilizzate il trimmer.

⚠ CAUTELA : Per evitare lesioni pericolose.

Lo spessore dei rametti che potete tagliare col trimmer può essere al massimo circa 3/16" (5 mm). Non cercate di tagliare rametti più spessi, in quanto potreste danneggiare il trimmer.

Aggiustare il manettino per fissare i giri motore a seconda dello spessore dei rami.

Nel tagliare la siepe, regolare l'angolo inferiore da 5 a 10 gradi a seconda della posizione di taglio, e muovere la macchina in modo circolare.

Utilizzare a velocità adeguata, non forzare il motore a velocità eccessiva.

E

⚠ ADVERTENCIA : Para evitar serias lesiones.

Este producto está dotado de cuchillas muy afiladas y su uso de manera indebida puede resultar extremadamente peligroso. Su manejo de forma inapropiada puede provocar accidentes que a su vez pueden causar daños graves e incluso mortales. Por esta razón, siga siempre las siguientes instrucciones al utilizar el cortasetos.

- Nunca sujete el cortasetos de manera que las cuchillas apunten a otra persona.
- No permita que las cuchillas se acerquen a su cuerpo mientras que el motor del aparato esté en funcionamiento.
- Asegúrese siempre de apagar el motor antes de cambiar el ángulo de las cuchillas, al eliminar ramas que se hayan quedado atascadas en las cuchillas, o en cualquier otro momento en que se encuentre cerca de las cuchillas.
- Use siempre guantes de trabajo hechos de cuero u otro material resistente cuando utilice el cortasetos.
- Ponga siempre la funda protectora sobre las cuchillas cuando el aparato no se esté usando.
- Las ramas que caigan pueden hacerlo sobre la cara o los ojos, causando así lesiones, arañazos o cortes; por esta razón recomendamos usar casco y protección facial cuando use el aparato.

⚠ PRECAUCIÓN : Para evitar serios daños.

El grosor de las ramas que se pueden cortar con este cortasetos está limitado a aproximadamente 5 mm (3/16"). Nunca intente cortar ramas de mayor grosor ya que podría dañar el cortasetos.

Ajuste el acelerador para determinar las revoluciones del motor dependiendo del grosor de las ramas.

En el seto, incline el filo de las cuchillas de 5 a 10 grados según la posición de corte y mueva el aparato de forma circular.

Use la velocidad óptima y no suba el motor a demasiadas revoluciones.



P

⚠ AVISO : Para evitar injúrias sérias.

Este produto está equipado com lâminas extremamente afiadas e, quando utilizadas indevidamente, podem ser extremamente perigosas. O seu manuseamento inadequado pode causar acidentes que podem originar graves lesões ou morte. Por este motivo, deverá ter sempre o cuidado de seguir as instruções ao usar o aparador.

- Nunca segure o aparador numa posição em que as lâminas fiquem direccionadas para outra pessoa.
- Nunca deixe as lâminas aproximar do seu corpo enquanto o motor está em funcionamento.
- Certifique-se sempre de desligar o motor antes de mudar o ângulo das lâminas, quando remove ramos que fiquem presos, ou em qualquer outro momento, quando tiver necessidade de se aproximar das lâminas.
- Utilize sempre luvas de trabalho de couro ou outro material resistente ao usar o aparador.
- Coloque sempre capa protectora fornecida com o aparador nas lâminas, quando não estiverem em uso.
- Poderão cair galhos sobre a face ou nos olhos, resultando graves ferimentos, arranhões e cortes, e, por isso deverá sempre utilizar um capacete e protector de rosto quando utiliza o aparador.

⚠ ATENÇÃO: Para evitar injúrias sérias.

A espessura dos ramos que podem ser cortadas usando este aparador é limitado até cerca de 3 / 16 "(5 mm). Nunca tente cortar galhos mais grossos do que isso, pois isso pode resultar a graves danos na guilhotina.

Por favor, ajustar a alavanca do acelerador para fixar as rotações do motor, dependendo da espessura dos ramos. Mova a máquina em movimentos circulares e mantenha a lâmina em baixo cerca de 5 a 10 graus, de acordo com a posição de corte. Utilize-o a uma rotação razoável, e não mantenha o motor a uma velocidade muito alta.

NL

⚠ WAARSCHUWING: Ter voorkoming van zware verwondingen.

Dit toestel is uitgerust met extreem scherpe messen. Wanneer het niet op de juiste manier gebruikt wordt kunnen deze messen uiterst gevaarlijk zijn. Onjuist gebruik kan daardoor leiden tot ongevallen met zware verwondingen en zelfs de dood als gevolg. Daarom is het verplicht ten allen tijde de volgende instructies in acht te nemen bij het gebruik van uw toestel.

- Zorg er voor dat de messen van de schaar nooit naar een persoon gericht zijn.
- Hou de messen steeds op voldoende afstand van uw lichaam wanneer de motor opstaat.
- Zet in ieder geval de motor af telkens u de hoek van de messen wijzigt, u takken verwijderd die tussen de messen zijn komen te zitten of op ieder ander moment dat u dichtbij de messen komt.
- Draag altijd aangepaste werkhandschoenen in leder of een ander hard materiaal wanneer u de machine gebruikt.
- Wanneer u de schaar niet gebruikt moeten de messen ten allen tijde afgeschermd worden door middel van de bijgeleverde cover.
- Vallende of rondvliegende takken kunnen ernstige (snij)wonden veroorzaken. Daarom is het verplicht om bij ieder gebruik van het toestel een helm en voldoende gezichtsbescherming te dragen.

⚠ LET OP: Ter voorkoming van zware verwondingen.

Met deze heggenschaar mogen enkel takken met een dikte van maximum ongeveer 3/16" (5 mm) gesnoeid worden. Probeer nooit dikkere takken te snoeien, dit kan immers uw machine ernstig beschadigen.

Pas de gashendel aan om de rotatiesnelheid vast te stellen in functie van de dikte van de takken. Bij de haag kantelt u het mes 5 tot 10 graden naargelang de snijstand en maakt u cirkelvormige bewegingen met het toestel. Gebruik het in optimaal toerental, en drijf de motor zeker niet te hoog op.

5. Inspection and Maintenance Maintenance Chart

Table 1

Items for inspection and maintenance	as required			
	after each refueling stop before starting work	every 25 hours	every 100 hours	if damaged
				if faulty
				monthly
Complete unit	☆	☆	☆	
Cutting tool	☆	☆		☆
Throttle trigger Ignition switch Throttle lock	☆	☆		
Angle transmission bolt	☆	☆		
Cutting attachment guard	☆	☆		
All accessible bolts and nuts (except adjusting screw)	☆	☆		☆
Shaft tube	☆	☆		
Angle transmission	☆	☆		
Angle transmission lubrication	☆	☆		
Clutch drum		☆		
Flexible drive shaft (For types with flexible drive shaft spec. only)		☆		☆
Cooling air inlets	☆	☆		
Filter in fuel tank		☆		☆
Fuel tank	☆			☆
Air filter	☆			☆
Cylinder fins		☆		
Muffler inlet and outlet				☆
Carburetor	☆	☆		
Spark plug				☆

NOTE

For grease, use lithium type grease No. 2 or equivalent. *

5. Inspection et entretien Programme de maintenance

Tableau 1

Pièces devant faire l'objet d'une inspection et d'une maintenance	Si nécessaire			
	Avant le début des opérations	Toutes les 100 heures	Tous les mois	En cas d'endommagement
				En cas de défaillance
Machine complète	☆	☆		
Outil de coupe	☆	☆		☆
Gachette de réglage des gaz Commutateur d'allumage Vernouillage du réglage des gaz	☆	☆		
Boulon de l'engrenage angulaire	☆	☆		
Protection de la fixation du dispositif de coupe	☆	☆		
Tous les boulons et écrous accessibles (à l'exception de la vis de réglage)	☆	☆		☆
Tube de l'arbre	☆	☆		
Engrenage angulaire	☆	☆		
Graissage de l'engrenage angulaire	☆	☆		
Tambour d'embrayage				☆
Arbre d'entraînement flexible (uniquement pour les modèles équipés d'une arbre d'entraînement flexible)				☆
Orifices d'admission de l'air de refroidissement	☆	☆		
Filtre dans le réservoir d'essence	☆	☆		☆
Réservoir d'essence	☆	☆		☆
Filtre à air	☆	☆		☆
Ailettes du cylindre	☆	☆		☆
Entrée et sortie du silencieux	☆	☆		☆
Carbureteur	☆	☆		☆
Bougie	☆	☆		☆

REMARQUE

Pour la graisse, employer une graisse type lithium n°2 ou équivalent.*

④ 5. Inspektion und Wartung

Wartungsplan

Tabelle 1

Wartungspunkte und-intervalle	Nach Bedarf			
	Bei Beschädigung		Bei Mängeln	
	Monatlich		Monatlich	
	Alle 100 Betriebsstd.	Alle 25 Betriebsstd.	Nach jeder Tankfüllung	Nach Arbeit oder täglich
	Nach Arbeit oder täglich	Nach jeder Tankfüllung	Vor Arbeitsbeginn	
Gesamtes Gerät	Sichtprüfung (Zustand, Undichtigkeiten)	☆	☆	☆
Schneidmesser	Reinigen			
	Sichtprüfung (Zustand)	☆	☆	☆
	Austauschen			☆
Drosselhebel Zündschalter Drosselverriegelung	Stahnmesser schleifen	☆	☆	☆
	Festen Sitz des Messers sicherstellen	☆	☆	
Drosselhebel Zündschalter Drosselverriegelung	Funktion überprüfen	☆	☆	
	Festziehen	☆		
Schneidwerkzeug-Abdeckung	Sichtprüfung (Zustand)	☆		
Alle Schrauben und Muttern (außer Einstellschrauben)	Nachziehen	☆		☆
Messwellengehäuse	Sichtprüfung (Zustand, Undichtigkeiten)	☆		
Getriebegehäuse	Reinigen	☆		
Getriebegehäuse, Schmierung	Prüfen			
	Nachfüllen*	☆		
Kupplungstrommel	Reinigen		☆	
Flexible Messerwelle (nur bei Geräten mit dieser Ausrüstung)	Sichtprüfung (Zustand, Undichtigkeiten)		☆	
	Reinigen*			☆
Kühllufteinlässe	Sichtprüfung (Zustand)	☆		
	Reinigen	☆		
Kraftstofffilter im Tank	Reinigen		☆	
	Filterelement austauschen		☆	☆
Kraftstofftank	Reinigen		☆	☆
	Reinigen	☆		☆
Luftfilter	Austauschen		☆	☆
	Reinigen		☆	
Zylinder-Kühlrippen	Reinigen		☆	
	Reinigen		☆	
Schalldämpferin-/auslaß	LeerlaufEinstellung prüfen (Schneidmesser darf nicht drehen)	☆	☆	
Vergaser	Leerlauf einstellen			☆
Zündkerze	Elektrodenabstand einstellen (0,6 - 0,7 mm)			☆
	Austauschen			☆

..... HINWEIS
Verwenden Sie Lithium-Schmierfett Nr. 2 *

① 5. Ispezione e manutenzione

Scheda di manutenzione

Tavola 1

Particolari soggetti a verifica e manutenzione	secondo necessità			
	se danneggiato		se difettoso	
	mensilmente		mensilmente	
	ogni 100 ore di servizio	ogni 25 ore di servizio	ogni 100 ore di servizio	ogni 25 ore di servizio
	dopo ogni arresto per rifornimento dopo aver finito il lavoro o quotidianamente	prima di iniziare il lavoro		
Completa unità	Ispezione visiva (verifica condizioni, perdite)	☆	☆	
Attrezzo di taglio	Pulire			
	Effettuare ispezione visiva (condizioni)	☆	☆	
	Sostituire			☆
	Riaffilare l'attrezzo di taglio Controllare il serraggio dell'attrezzo di taglio	☆	☆	☆
Levetta di comando acceleratore Commutatore di avviamento Blocco acceleratore	Controllare il funzionamento	☆	☆	
Bullone trasmissione angolare	Serrare	☆		
Protezione accessorio di taglio	Effettuare ispezione visiva (condizioni)	☆		
Tutti i bulloni ed i dadi accessibili (tranne le vite di registrazione)	Serrare	☆		☆
Canotto dell'albero	Effettuare ispezione visiva (condizioni, perdite)	☆	☆	
Trasmissione angolare	Pulire	☆		
Lubrificazione trasmissione angolare	Controllare	☆		
Tamburo frizione	Rabboccare*		☆	
Albero flessibile di trasmissione (solo per i modelli dotati di albero di trasmissione flessibile)	Pulire		☆	
	Effettuare ispezione visiva (condizioni, perdite)		☆	
Prese d'aria di raffreddamento	Lubrificare *			☆
	Effettuare ispezione visiva (condizioni)		☆	
Filtero nel serbatoio del carburante	Pulire	☆		
Serbatoio del carburante	Pulire		☆	
	Sostituire cartuccia		☆	☆
Filtero dell'aria	Pulire	☆		
	Sostituire		☆	☆
Alette testata	Pulire		☆	
Collettore di entrata e uscita marmitta	Pulire		☆	
Carburatore	Controllare la registrazione del minimo (impedire l'arazione dell'attrezzo di taglio)	☆	☆	
	Registrare il minimo			☆
Candela	Regolare la luce fra gli elettrodi (0,6-0,7 mm)			☆
	Sostituire			☆

..... NOTA
Utilizzare grasso N. 2 al litio, o simile. *

5. Inspección y mantenimiento

Cuadro de mantenimiento

Tabla 1

Programa de mantenimiento y elementos verificados	Cuando solicitado			
	Si deteriorado			
	Si defectuoso			
	Mensualmente	Cada 100 horas	Cada 25 horas	Después de cada llenado del depósito de combustible
Unidad completa	Inspección visual (estado, fugas)	☆	☆	
	Limpiar	☆	☆	
	Reemplazar	☆	☆	☆
Herramienta de corte	Affilar la herramienta de acero, de corte	☆	☆	☆
	Verificar el apriete de la herramienta de corte	☆	☆	
Activador del estrangulador	Verificación del funcionamiento	☆	☆	
Interruptor de encendido	Verificar la firmeza del apriete	☆	☆	
Bloqueador del estrangulador	Inspección visual (estado)	☆	☆	
Perno de ángulo de transmisión	Verificar la firmeza del apriete	☆	☆	
Interruptor de encendido	Inspección visual (estado)	☆	☆	
Bloqueador del estrangulador	Verificar la firmeza del apriete	☆	☆	☆
Todas las tuercas y pernos accesibles (excepto los tornillos de ajuste)	Inspección visual (estado, fugas)	☆	☆	
Tubo de rbol	Limpiar	☆	☆	
Ángulo de transmisión	Verificar	☆	☆	
Lubricación de la ángulo de transmisión	Completar el llenado ✳		☆	
Tambor de embrague	Limpiar		☆	
Árbol de transmisión flexible (Solamente para los tipos con especificaciones de árbol de transmisión flexible)	Inspección visual (estado, fugas)		☆	
Admisión de aire de refrigeración	Lubricar ✳	☆	☆	☆
	Inspección visual (estado)	☆	☆	
Filtro de depósito de combustible	Limpiar	☆	☆	
	Reemplazar el elemento		☆	☆
Depósito de combustible	Limpiar		☆	
	Limpiar	☆	☆	
Filtro de aire	Reemplazar		☆	☆
Aletas de cilindro	Limpiar		☆	
Admisión y salida de silenciador	Limpiar		☆	
	Verificar el ajuste del régimen de ralentí (la herramienta de corte no debe girar)	☆	☆	
Carburador	Ajustar el régimen de ralentí			☆
	Ajustar la separación de electrodo (0,6 - 0,7mm)		☆	
Bujía	Reemplazar		☆	☆

NOTA

Utilizar grasa no 2 al litro o similar. ✳

5. Inspección e Manutenção

Tabela de manutenção

Tabla 1

Itens de inspeção e de manutenção	se necessário se estiver danificado/a			
	se estiver avariado/a mensalmente			
	de 100 em 100 horas			
	de 25 em 25 horas após cada paragem para reabastecimento			
Todo o aparelho	Inspeção visual (condição, fugas)	☆	☆	
	Limpar	☆	☆	
	Inspeção visual (condição)	☆	☆	
	Substituir			☆
Ferramenta de corte	Affilar a ferramenta de corte em aço	☆	☆	
	Verificar a força de aperto da ferramenta de corte	☆	☆	
Gatilho do acelerador	Verificar o funcionamento	☆	☆	
Interruptor da ignição	Apertar de novo	☆	☆	
Freio do acelerador	Inspeção visual (condição)	☆	☆	
Parafuso de transmissão em ângulo	Inspeção visual (condição, fugas)	☆	☆	
Resguardo do acessório de corte	Apertar de novo	☆	☆	☆
Todos os parafusos e todas as aporcãs de acesso fácil (excepto o parafuso regulador)	Inspeção visual (condição, fugas)	☆	☆	
Tubo do veio	Limpar			
Transmissão em ângulo	Verificar	☆	☆	
Lubricação da transmissão em ângulo	Reabastecer ✳		☆	
Tambor da embraiagem	Limpar		☆	
Veio flexível de transmissão (apenas para os tipos com as especificações dos veios flexíveis de transmissão)	Inspeção visual (condição, fugas)		☆	
Entradas do ar de arrefecimento	Lubrificar ✳		☆	☆
	Inspeção visual (condição)	☆	☆	
Filtro do depósito de combustível	Limpar		☆	
	Substituir o elemento		☆	☆
Depósito do combustível	Limpar		☆	
	Limpar	☆	☆	
Filtro do ar	Substituir		☆	☆
Lâminas dos cilindros	Limpar		☆	
Válvulas de admissão e de escape do silencioso	Limpar		☆	
Carburador	Verificar a regulação do ralentí (a ferramenta de corte não deve girar)	☆	☆	
	Afinação do ralentí			☆
Vela de ignição	Regular a folga do eléctrodo (0,6 - 0,7 mm)		☆	
	Substituir			☆

NOTA

Para lubrificar, empregue massa lubrificante No 2 do tipo de litro ou outra equivalente. ✳

5. Nazicht en onderhoud Onderhoudsschema

Tabel 1

Onderdelen voor controle en onderhoud	zondag			
	bij beschadiging	bij defect	maandelijks	om de 100 uur
	om de 25 uur	na elke tankstop	na einde werk of dagelijks voor begin werk	om de 100 uur
Volledige eenheid	Visuele controle (toestand, lekken)	☆	☆	☆
	Schoonmaken	☆	☆	☆
Snijgereedschap	Visuele controle (toestand)	☆	☆	☆
	Stalen snijgereedschap slijpen	☆	☆	☆
	Vervangen	☆	☆	☆
	Controleer of snijgereedschap aangedraaid is	☆	☆	☆
Smookkleptrekker Contactschakelaar Smookklepverdeling	Controleer de werking	☆	☆	☆
	Opnieuw aandraaien	☆	☆	☆
Hoektransmissiebout Beschermkap van bevestiging van snij-inrichting	Visuele controle (toestand)	☆	☆	☆
	Opnieuw aandraaien	☆	☆	☆
Alle toegankelijke bouten en moeren (uitgezonderd stelschroef)				
Asbuis	Visuele controle (toestand, lekken)	☆	☆	☆
Hoektransmissie	Schoonmaken	☆	☆	☆
Smering van hoektransmissie	Controleren	☆	☆	☆
Koppelingstrommel	Bijvullen ※	☆	☆	☆
	Schoonmaken	☆	☆	☆
Flexibele aandrijfas (alleen voor types met flexibele aandrijfas)	Visuele controle (toestand, lekken)	☆	☆	☆
	Smeren ※	☆	☆	☆
Koelluchtinlaten	Visuele controle (toestand, lekken)	☆	☆	☆
	Schoonmaken	☆	☆	☆
Filter in brandstoftank	Schoonmaken	☆	☆	☆
	Onderdeel vervangen	☆	☆	☆
Brandstoftank	Schoonmaken	☆	☆	☆
	Schoonmaken	☆	☆	☆
Luchtfilter	Vervangen	☆	☆	☆
Koelribben van cilinder	Schoonmaken	☆	☆	☆
In- en uitlaat van knalpot	Schoonmaken	☆	☆	☆
Carburateur	Afstelling stationair draaien (snijgereedschap mag niet draaien)	☆	☆	☆
	Stationair-afstelling bijstellen	☆	☆	☆
Bougje	Elektrodenafstand opnieuw afstellen (0,6 – 0,7 mm)	☆	☆	☆
	Vervangen	☆	☆	☆

..... OPMERKING

..... Gebruik smeervet van het type lithium nr. 2 of gelijkwaardig. ※

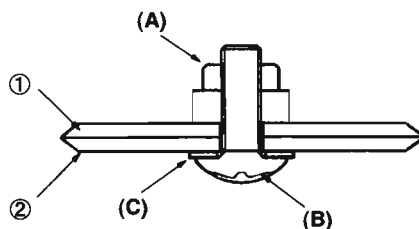

GB DAILY MAINTENANCE

● BLADES

- ① Upper blade
② Lower blade

- When refilling the tank or resting, it is often a good idea to use the time to oil the cutting blades.
- If a gap exists between the upper and lower blades, follow the procedure below to adjust them so that they fit more closely together.

- 1) Loosen lock nut (A) as shown in the diagram.
- 2) Tighten screw (B) fully, and then turn one-third to one-half of a rotation backward.
- 3) While holding onto the screw to keep it in position, tighten the lock nut.
- 4) Check to make sure that the flat washer (C) is loose enough so that it may be turned by pressing on it with a finger.

NOTE

Screwing in the screw too tightly may make it impossible for the blades to move. Conversely, not screwing in the screw tightly enough may make the blades of the trimmer feel dull and cause leaves and branches to become caught in the blades of the trimmer.

F ENTRETIEN QUOTIDIEN

● LAMES

- ① Lame supérieure
② Lame inférieure

- Lorsque vous remplissez le réservoir, il est conseillé de prendre le temps de huiler les lames.
- Si un espace apparaît entre la lame supérieure et inférieure, suivre la procédure ci-dessous pour régler les lames de sorte de réduire l'écart.

- 1) Déserrez le contre-écrou (A) comme indiqué sur le schéma.
- 2) Serrez la vis (B) entièrement puis tournez d'un tiers à une demi rotation en arrière.
- 3) Tout en tenant la vis pour la garder en position, serrez le contre-écrou.
- 4) S'assurer que la rondelle plate (C) est assez libre de sorte qu'elle puisse être tournée par la pression d'un doigt.

NOTE

Un vissage trop fort peut rendre impossible le mouvement des lames. Réciproquement, un vissage insuffisant peut favoriser le coincement des branches entre les lames de la machine.

D TÄGLICHE WARTUNG

● MESSER

- ① Oberes Messer
② Unteres Messer

- Wenn Sie das Gerät auftanken oder eine Pause machen ist es oft eine gute Idee, die Messer nachzuölen.
- Sollte eine Spalte zwischen dem oberen und dem unteren Messer bestehen, folgen Sie bitte den unten stehenden Anweisungen um sie wieder näher aneinander einzustellen.

- 1) Befestigungsmutter (A) lösen wie im Diagramm gezeigt.
- 2) Schraube (B) bis zur Blockade festschrauben Dann eine Drittel bis halbe Umdrehung zurück (auf) drehen.
- 3) Die Schraube festhalten damit Sie in Position bleibt. Währenddessen die Befestigungsmutter festdrehen.
- 4) Prüfen Sie, ob die Beilagscheibe (C) leichtgängig genug ist. Sie muss sich durch Druck mit dem Finger drehen lassen.

HINWEIS

Wenn Sie die Schraube zu fest anziehen, ist es unmöglich, die Messer zu bewegen. Umgekehrt, wenn Sie die Schraube nicht fest genug anziehen kann das dazu führen, dass die Messer sich stumpf anfühlen und führt dazu, dass Blätter und Äste sich in den Messern der Motorsense verfangen.

I MANUTENZIONE GIORNALIERA

● LAME

- ① Lama superiore
② Lama inferiore

- Quando riempite il serbatoio di carburante, è buona norma anche oliare le lame.
- Se c'è un divario tra lame superiori e inferiori, eseguire la procedura seguente per regolarle in modo che siano allineate.

- 1) Allentare il bullone (A) come mostrato nel disegno.
- 2) Stringere la vite (B) completamente, quindi girare da un terzo a mezza rotazione all'indietro.
- 3) Trattene la vite in posizione e fissare il dado.
- 4) Accertarsi che la rondella (C) sia abbastanza lenta da essere girata con le dita.

NOTA

Fissare la vite troppo stretta può rendere impossibile muovere le lame, lasciarla troppo lenta può far sì che le lame abbiano troppo gioco e i rametti vi rimangano impigliati.

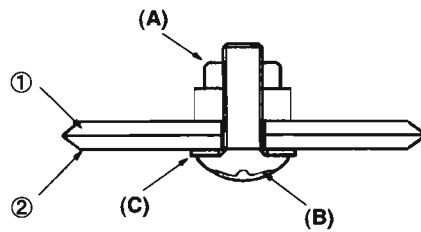

E MANTENIMIENTO COTIDIANO

● CUCHILLAS

- ① Cuchilla superior
- ② Cuchilla inferior

- Al rellenar el depósito de combustible o al hacer un descanso, aproveche el momento para lubricar las cuchillas.
- Si hay un hueco entre las cuchillas superiores y las inferiores, siga este procedimiento para ajustarlas y que así trabajen más acopladas.

- 1) Afloje la tuerca (A) como se muestra en el diagrama.
- 2) Apriete el tornillo (B) al máximo y luego gire entre 1/3 y 1/2 vuelta hacia atrás.
- 3) Sin soltar el tornillo, para mantenerlo en su posición, apriete la tuerca.
- 4) Compruebe que la arandela (C) esté suelta para que pueda girar al presionarla con el dedo.

NOTA

Si aprieta el tornillo demasiado puede que sea imposible que se muevan las cuchillas. De la misma manera, si el tornillo no está lo suficientemente apretado esto puede causar que el cortasetos pierda tensión y que las hojas y ramas se queden atascadas en las cuchillas del aparato.

P MANUTENÇÃO DIÁRIA

● LÂMINAS

- ① lâmina superior
- ② lâmina inferior

- Enquanto atesta o depósito de combustível ou de descanso, é de todo interessante verificar também o óleo a as lâminas de corte.
- Se existe alguma folga entre as lâminas superiores e inferiores, siga o procedimento a seguir para ajustá-los para que se unam mais rigorosamente.

- 1) Soltar porca (A), conforme mostrado no diagrama.
- 2) Aperte o parafuso (B), e em seguida, vire de um terço a metade de uma rotação para trás.
- 3) Enquanto segura o parafuso para mantê-lo na posição correcta, aperte a porca de bloqueio.
- 4) Certifique-se de que a anilha (C) está solta o suficiente para que ela possa ser movida, pressionando-a com os dedos.

NOTA

Aparafusar o parafuso em demasia pode tornar impossível o movimento das lâminas. Por outro lado, não aperta o parafuso o suficiente podem fazer as lâminas do aparador soltas e as folhas e ramos poderão ficar presas nas lâminas.

NL DAGELIJKS ONDERHOUD

● MESSEN

- ① Bovenmessen
- ② Ondermessen

- Wanneer u even pauzeert of de benzinetankt vult doet u er goed aan om tevens de messen even te olieën.
- Indien de boven- en ondermessen van elkaar beginnen los te komen volgt u de volgende procedure om ze opnieuw tegen elkaar te zetten.

- 1) Schroef moer (A) lossen zoals in de afbeelding.
- 2) Draai schroef (B) volledig dicht, en draai vervolgens een derde tot de helft van een rotatie terug.
- 3) Schroef de moer opnieuw dicht terwijl u de schroef op zijn plaats houdt.
- 4) Kijk na of de sluitring (C) los genoeg zit: u moet hem kunnen bewegen met één vinger.

OPMERKING

De schroef te vast draaien kan ervoor zorgen dat de messen niet meer kunnen bewegen. Anderzijds, indien de schroef te los zit kunnen de messen sloom aanvoelen en kunnen er bladeren en takken tussen de messen van de schaar terecht komen.

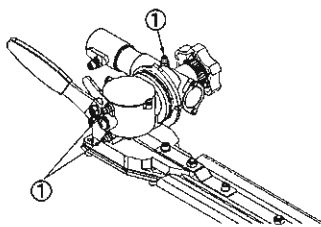

GB QUICK TIP

If the blades become so worn down that it is no longer possible to eliminate the gap between them, you should contact the authorized cooperating company's servicing dealer from which you purchased your trimmer to have the blades resharpened or replaced.

GEAR CASE

The reduction gears are lubricated by multipurpose, lithium-based grease in the gear case. Supply new grease every 25 hours of use or more often depending on the job condition. When adding lubricant, use a grease gun to insert lubricant into the three grease nipples located on the gear case.

- ① Grease fitting

F RAPPEL

Quand il n'est plus possible d'éliminer l'espace entre les lames, il convient de contacter son revendeur pour affûter ou remplacer les lames.

BOITIER DE TRANSMISSION

Le mécanisme d'un boîtier est lubrifié par une graisse universelle à base de lithium. Renouvelez la graisse toutes les 25 heures d'utilisation ou plus selon les conditions d'utilisation. Lorsque vous ajoutez le lubrifiant, utilisez un graisseur à pression pour l'insérer dans les trois graisseurs situés sur le boîtier.

- ① Graisseur

D KLEINER TIPP

Wenn die Messer sich so stark abgenutzt haben, dass Sie die Spalte zwischen den Messern nicht beseitigen können, sollten Sie Ihren autorisierten Fachhändler aufsuchen um die Messer nachschleifen zu lassen oder durch neue Messer ersetzen zu lassen.

GETRIEBE

Das Untersetzungsgetriebe wird geschmiert von lithium-basiertem Schmierfett im Getriebegehäuse. Wechseln Sie das Schmierfett alle 25 Arbeitsstunden oder häufiger bei erschwerten Arbeitsbedingungen. Wenn Sie Schmierfett einfüllen, verwenden Sie eine Fettpresse um das Schmierfett in die DREI Einfüllstutzen einzufüllen. Die Einfüllstutzen sind auf dem Getriebegehäuse angebracht.

- ① Einfetten

I REGOLAZIONE LAME

Se le lame diventano così usurate da rendere impossibile l'eliminazione della distanza fra loro, contattate il servizio di assistenza o il vostro dealer per riaffilare e riposizionare le lame.

COPPIA CONICA

L'ingranaggio è lubrificato con grasso multiuso a base di litio. Procedere alla lubrificazione ogni 25 ore di lavoro, o più spesso a seconda delle condizioni di lavoro. Per aggiungere lubrificante, usare una pistola da grasso e inserirla nei 3 appositi ugelli localizzati nell'ingranaggio.

- ① Aggiunta lubrificante

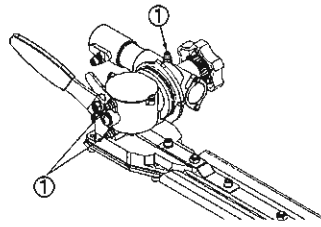

(E)

ADVERTENCIA

Si las cuchillas se han gastado de manera que no es posible eliminar el espacio entre ellas, deberá contactar con el proveedor autorizado donde adquirió el aparato para afilar o cambiar las cuchillas.

CAJA DE CAMBIOS

Los cambios de reducción están lubricados con una grasa multifunción con una base de litio.
Engrase el mecanismo cada 25 horas de uso o más a menudo dependiendo de las condiciones de trabajo.
Al añadir el lubricante, use un aplicador para que la grasa penetre en los tres salientes localizados en la caja de cambios.

- ① Aplicación del lubricante

(P)

DICA RÁPIDA

Se as lâminas ficaram desgastadas que já não é possível eliminar a folga entre elas, deverá contactar o revendedor autorizado para que este as possa afiar ou substituir.

Caixa de engrenagens

Os redutores são lubrificadas por multiuso, no caso de engrenagem lítio com base em massa.
Abasteça nova massa a cada 25 horas de uso ou mais frequentemente, dependendo das condições de trabalho.
Para adicionar lubrificante, use uma pistola de massa lubrificante para inserir nos três orifícios localizados na caixa de engrenagem.

- ① Massa lubrificante

(NL)

TIP

Indien de messen zo versleten geworden zijn dat het nog langer onmogelijk wordt om ze dicht genoeg bij elkaar te krijgen, contacteert u best de geautoriseerde dealer waar u het toestel aangekocht heeft om de messen te laten bijlijpen of vervagen.

KETTINGKAST

De reductiekoppeling wordt ingesmeerd met een multifunctioneel smeervet op basis van lithium.
Zorg voor nieuw smeervet na ongeveer elke 25 uur gebruik van de machine, afhankelijk van de werkomstandigheden.
Wanneer u dit doet gebruikt u best een vetspuit om het smeermiddel in te brengen in de drie ventielen die u op de kettingkast vindt.

- ① Smeerpunt

⑥ 6. Storage

Long term storage

When the working season is over and the equipment will be stored for a long time, do the following.

- 1) Clean every part sufficiently, and apply a little oil over metal parts.
- 2) Adjust loosening of clamping positions of every part.
- 3) Remove cutters, clean them.
- 4) Keep the equipment where less humidity exists so that dust will not become attached to it.
- 5) Damaged parts shall be repaired.

⑥ 6. Conservation

Conservation prolongée

En fin d'une saison de travail, avant de stocker la machine pour un délai prolongé, suivre les instructions suivantes:

- 1) Bien nettoyer toutes les parties et enduire légèrement de graisse les pièces métalliques.
- 2) Corriger le relâchement de toutes les parties de serrage de chaque pièce.
- 3) Enlever la lame de fauchage, la nettoyer.
- 4) Stocker la machine dans un endroit à l'abri de l'humidité, de la boue ou de la poussière.
- 5) et réparer les parties abimées.

⑥ 6. Lagerung

Längere Lagerung

Nach einer Arbeitssaison, wenn Sie die Maschine länger lagern, führen Sie folgendes aus:

- 1) Reinigen Sie alle Teile und bestreichen Sie alle Metallteile mit Öl.
- 2) Ziehen Sie lockere Gewinde an.
- 3) Nehmen Sie die Schneide ab, reinigen.
- 4) Lagern Sie die Maschine möglichst an einem trockenen, staubfreien Ort.
- 5) Beschädigte Teile reparieren.

⑥ 6. Rimessaggio

Conservazione prolungata

Al termine di una stagione di lavoro, prima di conservare le macchine per un periodo prolungato, seguire le istruzioni seguenti:

- 1) Pulire tutte le parti pertettamente e mettere un po' di grasso nelle parti metalliche.
- 2) Controllare tutte le parti di chiusura (dadi, bulloni) eventualmente allentate.
- 3) Togliere il disco, pulirlo.
- 4) Conservare la macchina in luogo privo di umidità o polvere.
- 5) Riparare le parti danneggiate.

E 6. Almacenamiento

Almacenamiento por un tiempo prolongado

Cuando la temporada de trabajo haya finalizado, y el equipo sea guardado durante un periodo de tiempo prolongado, haga lo siguiente:

- 1) Limpie bien cada una de las piezas, y aplique un poco de aceite sobre las piezas metálicas.
- 2) Afloje las piezas de conexión de cada piezas.
- 3) Quite las cuchillas, límpielas.
- 4) Guarde el equipo en un recinto donde haya poca humedad, de forma que las partículas de polvo no se adhieran al mismo.
- 5) Es preciso reparar las piezas en mal estado.

P 6. Armazenamento

Armazenagem por períodos longos

Quando terminar a época de trabalho e não pretender utilizar o equipamento por um período longo, proceda da seguinte forma:

- 1) Limpe bem todas as peças e aplique um pouco de óleo nas partes metálicas.
- 2) Desaperte todas as peças de aperto.
- 3) Retire os cortadores, limpe-os.
- 4) Guarde o equipamento em local seco e não exposto a poeiras.
- 5) As peças danificadas deverão ser reparadas.

NL 6. Opslag

Opbergen voor lange tijd

Wanneer het werkseizoen voorbij is en het toestel gedurende lange tijd wordt opgeborgen, moet u het volgende doen.

- 1) Maak elk onderdeel grondig schoon, en breng wat olie aan op de metalen onderdelen.
- 2) Zet losse klempunten van elk onderdeel vast.
- 3) Verwijder de snijmessen, maak ze schoon.
- 4) Berg het toestel op in een ruimte die niet te vochtig is, zodat er geen stof op komt te liggen.
- 5) Beschadigde onderdelen moeten worden gerepareerd.

ISEKI

Operator's manual
Manuel d'utilisation
Bedienungsanleitung
Instructieboekje
Manuale d'uso
Manual para el usuario
Manual da operação

IMTCS IMTCSB

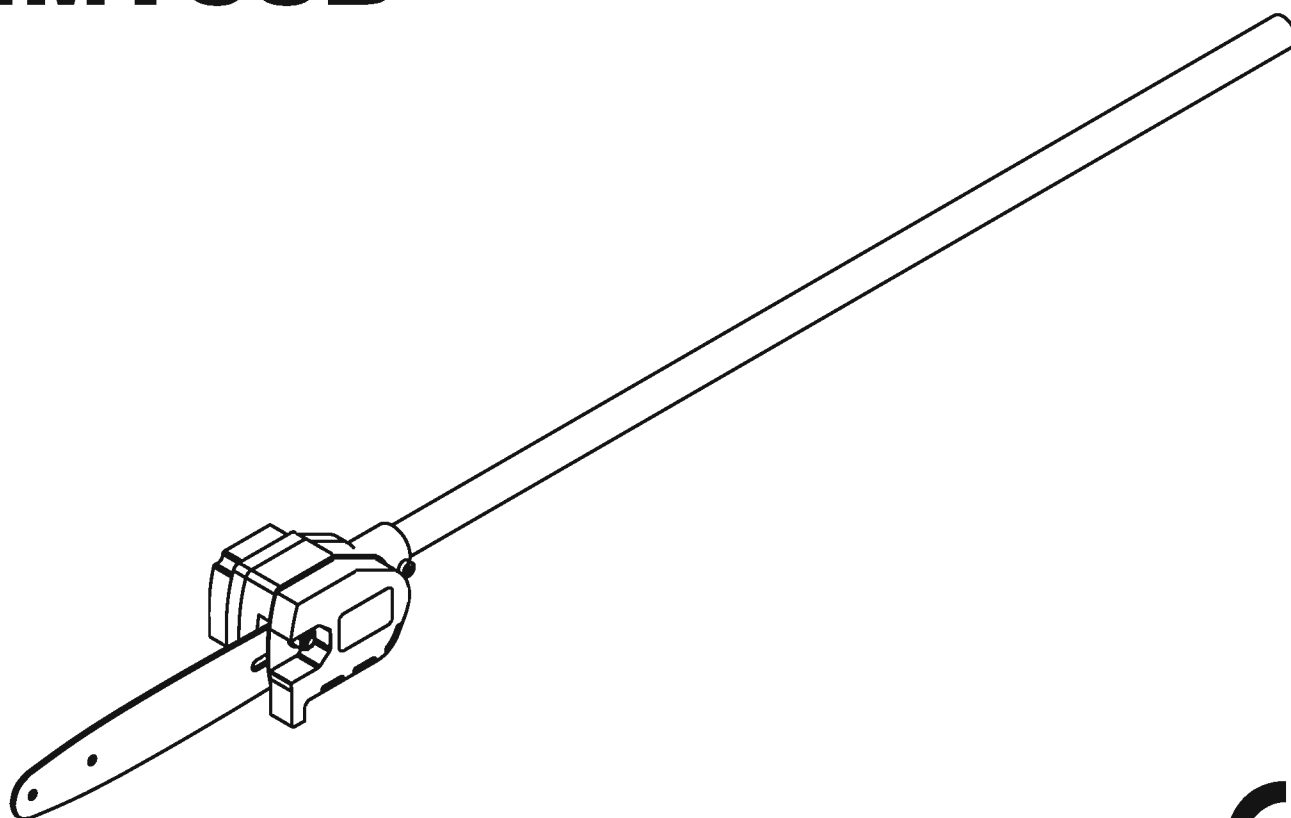

CE

- Ⓒ Read the following instructions before use.
- Ⓕ Lire obligatoirement avant la mise en marche.
- Ⓓ Vor inbetriebnahme unbedingt diese Anleitung lesen.
- Ⓘ Prima di usare il decespugliatore non tralasciate di leggere quanto segue.
- Ⓔ Antes de usar la cortadora lea cuidadosamente todo el manual.
- Ⓖ Leia as instruções a seguir, antes de utilizar a recortadora de sebes.
- Ⓓ Lees voor gebruik de volgende aanwijzingen.



FOREWORD

GB

You are now the proud owner of a ISEKI products. It is made of the finest materials and under a rigid quality control system. It will give you long satisfactory service. To obtain the best use of your PRODUCTS, please read this manual carefully. It will help you become familiar with the operation of the PRODUCTS and contains many helpful hints about PRODUCTS maintenance. It is ISEKI's policy to utilize as quickly as possible every advance in our research. The immediate use of new techniques in the manufacture of products may cause some small parts of this manual to be outdated. ISEKI distributors and dealers will have the most up-to-date information. Please do not hesitate to consult with them.

AVANT-PROPOS

F

Vous êtes maintenant l'heureux propriétaire d'un produit ISEKI. Ce produit a été construit avec les meilleurs matériaux et contrôlé par un système de contrôle qualité rigoureux. Il vous assurera une longue durée de service. Afin d'utiliser ce produit de façon optimale, lire attentivement ce manuel. Il vous aidera à vous familiariser avec le produit et il contient de nombreux conseils utiles à propos de l'entretien. La politique d'ISEKI consiste à appliquer le plus rapidement possible toute avance technologique dans la recherche. L'utilisation immédiate des techniques nouvelles dans la fabrication de produits peut rendre certaines sections mineures de ce manuel obsolètes. Les distributeurs et revendeurs ISEKI disposent des informations les plus récentes. Merci les consulter sans hésitation.

VORWORT

D

Sie sind nun stolzer Besitzer eines ISEKI-Produktes. Dieses Produkt ist aus den feinsten Materialien gefertigt und unterliegt einem strengen Qualitätskontrollsystem. Es wird Ihnen langfristig zufriedenstellenden Service bieten. Damit Sie größtmöglichen Nutzen mit Ihrem Produkt erzielen, lesen Sie bitte sorgfältig diese Anleitung. Sie wird Ihnen helfen, sich mit der Bedienung des Gerätes vertraut zu machen, und enthält viele hilfreiche Hinweise zur Wartung des Gerätes. ISEKI ist stets bemüht, alle in unserer Forschung erzielten Fortschritte so bald wie möglich zu nutzen. Da neue Techniken bei der Herstellung der Produkte unmittelbar zur Anwendung kommen, können einige kurze Abschnitte dieser Anleitung überholt sein. Die ISEKI- Händler verfügen über die aktuellsten Informationen. Bitte zögern Sie nicht, sich bei Fragen an sie zu wenden.

PREFAZIONE

I

Ci complimentiamo con voi per l'acquisto di un prodotto ISEKI. Realizzato con materiali di prima scelta e nel rispetto di un rigoroso sistema di controllo della qualità al fine di garantire un funzionamento efficiente e duraturo. Per ricavare il massimo dal vostro prodotto, leggete attentamente il presente manuale. Esso vi aiuterà a familiarizzare con il funzionamento del prodotto e vi darà consigli importanti per la manutenzione. Secondo la filosofia ISEKI, è necessario adottare rapidamente nella propria attività di ricerca ogni innovazione tecnica. A seguito dell'inserimento immediato di nuove tecnologie nella fabbricazione dei prodotti, alcune sezioni minori del presente manuale potrebbero essere superate. I distributori ed i concessionari ISEKI saranno lieti di fornirvi informazioni aggiornate. Non esitate a mettervi in contatto con loro.

PROLOGO

E

Es usted en estos momentos el orgulloso propietario de un producto ISEKI. Está fabricado con los mejores materiales y bajo un estricto sistema de control de calidad. Le proporcionará un servicio extenso y satisfactorio. Para obtener el mejor rendimiento de estos productos, lea detenidamente este manual, con lo cual llegará a conocer bien el funcionamiento de los productos, y estará al corriente de muchas recomendaciones que le serán útiles acerca de su mantenimiento. La filosofía de ISEKI consiste en utilizar cuanto antes cualquier avance que se produzca en nuestra investigación. Por este motivo, la utilización inmediata de técnicas nuevas en la fabricación de los productos puede producir que los contenidos de ciertas partes de este manual queden superados. Los distribuidores y concesionarios de ISEKI tendrán a su disposición la información más actualizada posible. No dude en consultarles cualquier cuestión que se le plantee.

INTRODUÇÃO

P

Você é agora o orgulhoso possuidor de um produto ISEKI. Este é produzido com os melhores materiais e obedecendo a um rígido controle de qualidade. Prestar-lhe-á um longo e satisfatório serviço. Para obter a melhor utilização deste produto, leia cuidadosamente este manual. Ajudá-lo-á a familiarizar-se com a operação do produto e contém informações muito úteis sobre a sua manutenção. É política da ISEKI aplicar tão depressa quanto possível qualquer avanço da nossa investigação. A utilização imediata de novas tecnologias na manufatura dos produtos poderá originar que pequenas partes deste manual fiquem desatualizadas. Os distribuidores e revendedores ISEKI estarão na posse das informações mais atualizadas. Não hesite em contactá-los.

VOORWOORD

NL

U bent nu de trotse bezitter van een ISEKI-product. Het is vervaardigd uit de meest verfijnde materialen en heeft een strenge kwaliteitscontrole ondergaan. Het zal u gedurende lange tijd uitstekende diensten bewijzen. Om zeker te zijn dat u uw PRODUKT ten volle benut, raden wij u aan deze handleiding aandachtig te lezen. Zij zal u helpen bij het vertrouwd raken met de bediening van het PRODUKT en bevat vele nuttige tips in verband met het onderhoud van het PRODUKT. De beleidslijn van ISEKI bestaat erin elke vooruitgang zo vlug mogelijk te verwerken in onze research. Het onmiddellijk gebruik van nieuwe technieken in het vervaardigen van producten kan ertoe leiden dat sommige passages van deze handleiding voorbijgestreefd zijn. De verdelers en dealers van ISEKI kunnen u de meest recente informatie verstrekken. Aarzel niet contact met hen op te nemen.

GB  **SAFETY FIRST**

F  **LA SECURITE AVANT TOUT**

D  **SICHERHEIT ZUERST**

I  **AVVERTENZA DI SICUREZZA**

E  **LA SEGURIDAD ES LO PRIMERO**

P  **SEGURANÇA EM PRIMEIRO LUGAR**

NL  **VEILIGHEID VOOR ALLES**

GB This symbol, the industry's "Safety Alert Symbol", is used throughout this manual and on labels on the machine itself to warn of the possibility of personal injury. Read these instructions carefully. It is essential that you read the instructions and safety regulations before you attempt to assemble or use this unit.

P Ce symbole "d'avertissement de sécurité" est utilisé dans ce manuel et sur les autocollants apposés sur le produit pour avertir du risque de blessure corporelle. Lire attentivement ces instructions. Il est essentiel de lire les instructions et prescriptions de sécurité avant d'essayer de monter ou d'utiliser cet appareil.

D Dieses Symbol, das in der Industrie verwendete Warnsymbol für die Sicherheit, wird in dieser Anleitung und auf Schildern an der Maschine verwendet, um vor möglichen Personenschäden zu warnen. Es ist wichtig, daß Sie vor dem Zusammenbau bzw. dem Einsatz der Maschine diese Anweisungen und die Sicherheitsvorschriften sorgfältig lesen.

I Questo simbolo, il "Simbolo di avvertenza di sicurezza" utilizzato dalle industrie, è riportato nel presente manuale e sulle etichette della macchina onde avvertire dell'eventuale rischio di danni a persone. Leggete attentamente le presenti istruzioni. Prima di montare oppure utilizzare questa unità, è vitale che abbiate letto e compreso le istruzioni e le norme di sicurezza.

E Este símbolo, el "Símbolo de Alerta por Seguridad" que se utiliza en la industria, es utilizado en todo este manual, y en las placas indicadoras que hay en la misma máquina, siempre para advertir de la posibilidad de que alguna persona salga herida. Lea estas instrucciones detenidamente. Es de la mayor importancia leer las instrucciones y normas de seguridad antes de intentar montar o utilizar este aparato.

P Este símbolo, o "Símbolo de Alerta para a Segurança" industrial, é utilizado neste manual e em rótulos na própria máquina para alertar para a possibilidade de danos pessoais. Leia estas instruções cuidadosamente. É essencial que leia as instruções e as regras de segurança antes de tentar montar ou utilizar este aparelho.

NL Dit symbool, het "veiligheidsalarmsymbool" van de industrie, wordt doorheen deze handleiding gebruikt en staat op etiketten op de machine zelf om te waarschuwen voor het gevaar voor verwonding van personen. Lees deze richtlijnen aandachtig. Het is van vitaal belang dat u de richtlijnen en veiligheidsmaatregelen leest vóór u probeert dit toestel in elkaar te zetten of te gebruiken.



GB Read the operator's manual carefully.

F Lire attentivement le manuel de l'utilisateur.

D Lesen Sie die Betriebsanleitung genau durch.

I Leggete attentamente il manuale delle istruzioni per familiarizzare con i controlli e per imparare il corretto uso dell'unità.

E Lea detenidamente el manual del operador.

P Leia atentamente o manual do operador.

NL Lees de handleiding aandachtig.



GB Always wear eye and ear protectors when using this unit.

F Utilisez toujours des lunettes de protection et une protection pour les oreilles lorsque vous utilisez ce produit.

D Tragen Sie bei der Anwendung der Maschine stets Gesichts- und Gehörschutz.

I Indossare sempre protezioni per gli occhi e per le orecchie quando usate la macchina.

E Utilice siempre protecciones para los ojos y oídos siempre que trabaje con la máquina.

P Usar sempre óculos de protecção e de olhos e protecção de ouvidos ao usar esta máquina.

NL Draag steeds oog- en oorbeschermers wanneer u dit toestel gebruikt.



GB When transporting, checking or adjusting the unit be sure the engine is stopped.

F Lors du transport, de la vérification ou du réglage de l'appareil, s'assurer que le moteur est arrêté.

D Seien Sie sicher, daß der Motor aus ist, wenn Sie das Gerät transportieren, prüfen oder warten.

I Assicuratevi che il motore sia spento quando trasportate, controllate o regolate l'unità.

E Cuando esté transportando, revisando o ajustando la unidad asegúrese de que el motor esté parado.

P Ao transportar, verificar ou afinar a unidade, certifique-se de que o motor está parado.

NL Zorg ervoor dat de motor is uitgeschakeld wanneer u het toestel vervoert, nakijkt of bijregelt.

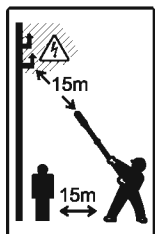

- (GB)** Keep people out of the danger zone. This is a circle of 15 meter radius around the unit and operator. Review the area to trimmed. Look for hazards that could contribute to unsafe conditions. Do not operate unit if any wires (power, telephone, cable, etc.) are closer than 15M(50ft.) to any part of the operator or unit.
- (F)** Garder les personnes hors de la zone de danger. Il s'agit d'un cercle de 15 mètres de rayon autour de l'appareil et l'opérateur. Examen de la zone à trimmed. Look les risques qui pourraient contribuer à des conditions dangereuses. Ne pas utiliser l'appareil si les fils (électricité, téléphone, câble, etc) sont plus proches que 15M (50 pieds) à une partie quelconque de l'exploitant ou de l'unité.
- (D)** Halten Sie Personen aus der Gefahrenzone. Dies ist ein Kreis von 15 Meter Radius um die Einheit und Betreiber. Überprüfen Sie die Gegend um Gefahren, die zu unsicheren Bedingungen beitragen könnten trimmed. Look. Das Gerät darf nicht etwaige Leitungen (Strom, Telefon, Kabel, etc.) näher als 15 Meter (50ft.) sind auf jeden Teil des Betreibers oder Einheit.
- (I)** Tenere la gente fuori dalla zona di pericolo. Questo è un cerchio di 15 metri di raggio intorno all'unità e operatore. Rivedere la zona di trimmed. Look per i pericoli che potrebbero contribuire a condizioni di insicurezza. Non utilizzare il dispositivo se alcuni fili (alimentazione, del telefono via cavo, ecc) sono più vicini di 15 metri (50 piedi) a qualsiasi parte della macchina o del dispositivo.
- (E)** Mantenga a las personas fuera de la zona de peligro. Se trata de un círculo de 15 metros de radio alrededor de la unidad y el operador. Revise el área a trimmed. Look los peligros que podrían contribuir a condiciones inseguras. No utilice la unidad si los cables (alimentación, teléfono, cable, etc) están más cerca de 15 metros (50 pies) a cualquier parte del operador o de la unidad.
- (P)** Manter as pessoas fora da zona de perigo. Este é um círculo de raio de 15 metros ao redor da unidade e do operador. Rever a área a trimmed. Look para perigos que possam contribuir para condições inseguras. Não opere a unidade se houver fios (energia, telefone, cabo, etc) estão mais próximos do 15M (50ft.) para qualquer parte do operador de rede ou unidade.
- (NL)** Houd mensen uit de gevarezone. Dit is een cirkel van 15 meter afstand rond het toestel en operator. Review het gebied trimmed. Look voor gevaren die kunnen bijdragen tot onveilige omstandigheden. Gebruik het apparaat niet als een draden (voeding, telefoon, kabel, etc.) zijn dichterbij dan 15M (50ft.) om een deel van de exploitant of de eenheid.

(GB)

CONTENTS

1. Safe Operation	4
2. Specifications	20
3. Installation	23
4. Operating Instructions	27
5. Pruning techniques and Maintenance	30
6. Storage	34

(F)

TABLE DES MATIERES

1. Fonctionnement sûr	4
2. Spécifications	20
3. Installation	23
4. Mode d'emploi	27
5. Techniques d'élagage et entretien	30
6. Conservation	34

(D)

INHALT

1. Sichere Bedienung	5
2. Spezifikationen	20
3. Aufstellung	23
4. Bedienungsanweisung	27
5. Schnitttechniken und Wartung	30
6. Lagerung l. Sichere Bedienung	34

(I)

INDICE

1. Uso sicuro	5
2. Specifiche tecniche	20
3. Installazione	23
4. Istruzioni per l'uso	28
5. Tecniche di potatura e manutenzione	30
6. Rimessaggio	34

(E)

INDICE

1. Funcionamiento sin riesgos	6
2. Especificaciones	21
3. Instalación	24
4. Instrucciones de funcionamiento	28
5. Las técnicas de poda y mantenimiento	31
6. Almacenamiento	35

(P)

CONTEÚDO

1. Utilização em Segurança	6
2. Especificações	21
3. Instalação	24
4. Instruções de Operação	28
5. Técnicas de poda e Manutenção	31
6. Armazenamento	35

(NL)

INHOUD

1. Vellige bediening	7
2. Technische gegevens	21
3. Installatie	24
4. Richtlijnen i.v.m. bediening	29
5. Snoeien technieken en onderhoud	31
6. Opslag	35

⚠ CAUTION : To avoid serious injury.

Carefully follow the instructions below to avoid any mistakes. We shall not be held responsible for any accident due to any operational error resulting from negligence in following the instructions, nor for any accident due to repair, remodeling, overhaul, etc., by anyone but our authorized dealers.

⚠ ATTENTION : Pour éviter des blessures.

Suivre attentivement les instructions ci-dessous afin d'éviter toute erreur. Nous ne saurions être tenus pour responsable de tout accident dû à une erreur d'utilisation résultant d'une négligence dans le suivi des instructions, ni pour tout accident provoqué par une réparation, transformation, révision, etc., par une personne autre que nos revendeurs agréés.

⚠ ACHTUNG : Zur Vermeidung schwerer.

Verletzungen Um Fehler zu vermeiden, befolgen Sie sorgfältig die untenstehenden Anweisungen. Der Hersteller lehnt jede Verantwortung für Unfälle, die durch das Nichtbefolgen der Anweisungen entstehen, ab. Dieses gilt auch für Unfälle, deren Ursache in der Ausführung von Reparaturen, Umbauten oder Überholungsarbeiten liegt, die durch andere Personen, als die autorisierten Händler, vorgenommen worden sind.

⚠ CAUTELA : Per evitare lesioni pericolose.

Seguete attentamente le istruzioni fornite qui sotto per evitare potenziali errori. La nostra compagnia non sarà tenuta responsabile per eventuali incidenti causati dalla non osservanza delle istruzioni, né per incidenti causati per lavori di riparazione, smontaggio, revision ecc. se questi vengono effettuati da rivenditori non autorizzati.

⚠ PRECAUCIÓN : Para evitar serios daños.

Siga cuidadosamente las instrucciones que aparecen a continuación para evitar cometer errores. No nos responsabilizamos de cualquier accidente debido a errores en la utilización del aparato, producidos como consecuencia de negligencia a la hora de seguir las instrucciones, ni tampoco de los accidentes producidos por reparaciones, remodelación, desmontaje para inspección, etc. que no sean realizados por distribuidores autorizados.

⚠ ATENÇÃO: Para evitar injúrias sérias.

Siga cuidadosamente as instruções a seguir para evitar erros. Não nos podemos responsabilizar por quaisquer acidentes causados por erros de operação resultantes de negligência no seguimento das instruções, nem por qualquer acidente causado por reparação, remodelação, revisão etc, executado por outros que não os agentes autorizados.

⚠ LET OP : Ter voorkoming van zware verwondingen.

Volg nauwgezet de richtlijnen hierna om vergissingen te vermijden. Wij kunnen niet verantwoordelijk worden gesteld voor een ongeval dat te wijten is aan een bedieningsfout tengevolge van het niet naleven van de richtlijnen, noch voor een ongeval te wijten aan een reparatie, verbouwing, revisie, enz. die niet werd uitgevoerd door onze erkende dealers.

1. Safe Operation

GB

SAFETY WARNINGS and DEFINITIONS

SAFETY ALERT SYMBOL

This is the safety alert symbol. When you see this symbol in this manual, be alert and avoid personal injury. When accompanied by the words "CAUTION" & "WARNING", it calls your attention to items or operations which can lead to serious injury.



UNDERSTAND SIGNAL WORDS and FOLLOW SAFETY INSTRUCTIONS

WARNING

You should pay special attention to these instructions since failure to do so could result in injury or death to the operator. In this manual you will find these "WARNING" signal text.

 **WARNING:** To avoid serious injury.

CAUTION

Instructions which, if not followed, could result in mechanical damage or failure. In this manual you will find these "CAUTION" signal text.

 **CAUTION:** To avoid serious injury.

NOTE

This symbol refers to an area or subject of special merit emphasizing either the product's capabilities, common errors in operation, maintenance and instructions which are of special interest.

In This is manual you will find these "NOTE" signal text.

NOTE



A circular band with a diagonal slash symbol means whatever is shown is prohibited.

1. Fonctionnement sûr

F

AVERTISSEMENTS ET DEFINITIONS DE SECURITE

SYMBOLE D'ALERTE DE SECURITE

Ceci est le symbole d'alerte de sécurité. Lorsque ce symbole apparaît dans ce manuel, veiller à ne pas provoquer des accidents. Et lorsque le symbole est accompagné des mots "ATTENTION" & "AVERTISSEMENT", votre attention est attirée sur les éléments ou opérations qui peuvent provoquer des blessures.



COMPRENDRE LES MOTS DE SIGNALISATION et SUIVRE LES REGLES DE SECURITE.

AVERTISSEMENT

Respecter ces règles, sinon l'utilisateur risque d'être blessé ou tué. Dans ce manuel, les mots de signalisation "AVERTISSEMENT" sont les suivants.

 **AVERTISSEMENT:** Pour éviter des blessures.

ATTENTION

Ce sont des règles qui en cas de non-respect pourraient provoquer des dégâts mécaniques ou une panne. Dans ce manuel, les mots de signalisation "ATTENTION" sont les suivants.

 **ATTENTION:** Pour éviter des blessures.

REMARQUE

Ce symbole se rapporte à un endroit ou un sujet spécial attirant l'attention sur les conditions d'utilisation de la machine ou sur des erreurs commises pendant l'utilisation ou l'entretien, et des règles de sécurité d'intérêt particulier.

Dans ce manuel, les mots de signalisation "REMARQUE" sont les suivants.

REMARQUE



Un cercle et une barre oblique signifient une interdiction des choses illustrées.

SICHERHEITSHINWEISE UND DEFINITIONEN

 SICHERHEITS-HINWEIS

Dieses ist das Symbol für Sicherheits-Hinweise. Wann immer Sie dieses Symbol in dieser Bedienungsanleitung sehen, werden Sie auf eine mögliche Gefährdung Ihrer persönlichen Gesundheit hingewiesen.

Wird dieses Symbol von den Worten "ACHTUNG" & "WARNUNG" begleitet, so werden Sie auf solche Gegenstände und Handlungen hingewiesen, die zu schweren Verletzungen führen können.

VERSTEHEN SIE DIE BEGRIFFE UND FOLGEN SIE DEN

 WARNUNG

Sie sollten diese Anweisungen unbedingt beachten, da ansonsten der Bediener verletzt oder getötet werden kann.

In dieser Bedienungsanleitung werden diese "WARNUNGEN" wie folgt verwendet:

 **WARNUNG** : Zur Vermeidung schwerer Verletzungen.

 ACHTUNG

Anweisungen, die befolgt werden sollten, um Beschädigungen oder Defekte an dem Gerät zu vermeiden.

In dieser Bedienungsanleitung wird dieses "ACHTUNG" wie folgt verwendet:

 **ACHTUNG** : Zur Vermeidung schwerer Verletzungen.

HINWEIS

Dieses Symbol bezieht sich auf ein Gebiet oder eine Sache von besonderer Wichtigkeit, die entweder auf besondere Eigenschaften des Gerätes hinweist oder auf häufig gemachte Fehler bei der Bedienung oder Wartung aufmerksam macht, bzw. auf spezielle Anweisungen.

In dieser Bedienungsanleitung werden diese "HINWEISE" wie folgt verwendet:

HINWEIS



Ein Kreis mit Schrägstrich bedeutet, daß das Gezeigte verboten ist.

AVVERTENZE DI SICUREZZA e DEFINIZIONI

 SIMBOLE D'ALARME DE SECURITE

Questo è il simbolo di avviso de sicurezza. Quando vedete questo simbolo nel manuale delle istruzioni, dovete far attenzione al rischio di lesioni personali.

Se il simbolo è seguito dalle parole "PRECAUZIONE" o "AVVERTIMENTO", dovete far attenzione a componenti o operazioni che possono causare lesioni molto serie.

FATE ATTENZIONE ALLE PAROLE DI AVVERTENZA e SEGUITE LE ISTRUZIONI DI SICUREZZA

 AVVERTENZA

Fate attenzione a queste istruzioni, poiché nel caso contrario è possibile che si verifichino delle lesioni o la morte dell'utente.

Troverete la parola "AVVERTIMENTO" in questo manuale delle istruzioni come segue.

 **AVVERTENZA** : Per evitare lesioni pericolose.

 CAUTELA

Istruzioni che, se non vengono seguite, potrebbero causare danni meccanici o guasti.

In questo manuale delle istruzioni, troverete la parola "PRECAUZIONE" come segue.

 **CAUTELA** : Per evitare lesioni pericolose.

NOTA

Questo simbolo si riferisce ad una zona o ad un soggetto particolare per sottolineare o le capacità del prodotto o agli errori comuni nell'operazione o nella manutenzione oppure pur essere usato per fornire istruzioni di particolare interesse.

In questo manuale delle istruzioni troverete la "NOTA" come segue.

NOTA



Un cerchio e il simbolo della barretta trasversale indicano qualcosa di vietato.

1. Funcionamiento sin riesgos

E

ADVERTENCIAS DE SEGURIDAD Y DEFINICIONES

SIMBOLO DE SEGURIDAD

Este es el símbolo de advertencia relativa a la seguridad. Cuando vea este símbolo en el manual, ponga especial atención a la instrucciones para evitar potenciales lesiones personales.

Al aparecer acompañado de las palabras "PRECAUCION Y ADVERTENCIA", este símbolo le advierte a usted de artículos y operaciones que pueden causar serias lesiones.



COMPRENDA LAS PALABRAS DE SEÑALIZACION y SIGA LAS INSTRUCCIONES DE SEGURIDAD

ADVERTENCIA

Preste especial atención a estas instrucciones; el ignorarlas podrá ser causa de lesiones o muerte.

En este manual usted encontrará la palabra "ADVERTENCIA" de la siguiente forma:

 **ADVERTENCIA:** Para evitar serias lesiones.

PRECAUCIÓN

Instrucciones que deben ser seguidas en forma estricta; su omisión podrá causar daños mecánicos o fallas.

En este manual usted encontrará la palabra "PRECAUCION" de la siguiente forma:

 **PRECAUCIÓN:** Para evitar serios daños.

NOTA

Este símbolo hace referencia a un área u objeto de especial importancia, destacando las características del producto o los errores comunes de operación o mantenimiento, y las instrucciones que son de especial interés.

En este manual usted encontrará la palabra "NOTA" de la siguiente forma:

NOTA



El símbolo del círculo con una línea diagonal significa que lo que se indica está prohibido.

1. Utilização em Segurança

P

DIRECTIVAS DE SEGURANÇA e DEFINIÇÕES

SIMBOLO DE ALERTA DE SEGURANÇA

Este é o símbolo de alerta de segurança. Sempre que vir este símbolo no manual, fique alertado para a possibilidade de danos pessoais.

Quando o símbolo aparecer acompanhado pelas palavras "CUIDADO" e "AVISO", pretende chamar a sua atenção para pontos ou operações que poderão dar origem a injúrias sérias.



COMPREENDA AS PALAVRAS SINAL e SIGA AS INSTRUÇÕES DE SEGURANÇA

AVISO

Deverá prestar atenção a estas instruções pois o caso contrário poderá resultar em injúrias ou morte do operador.

Neste manual encontrará estas palavras sinal de "AVISO" como se segue:

 **AVISO:** Para evitar injúrias sérias.

ATENÇÃO

Instruções que, não sendo seguidas, poderão resultar em avaria ou falha mecânica.

Neste manual encontrará estas palavras sinal de "CUIDADO" como se segue:

 **ATENÇÃO:** Para evitar injúrias sérias.

NOTA

Este símbolo refere-se a uma área ou assunto do qual seja de realçar ou as características do produto ou erros usuais na operação ou manutenção, e instruções de especial interesse.

Neste manual encontrará estas palavras sinal de "NOTA" como se segue:

NOTA



Um círculo cruzado por um travessão significa que o que quer que seja demonstrado é proibido.

VEILIGHEIDSWAARSCHUWINGEN en -DEFINITIES

VEILIGHEIDSSALARMSYMBOOL

Dit is het veiligheidsalarmsymbool. Wanneer u dit symbool aantreft in de handleiding, wees dan attent en let op voor persoonlijke verwondingen. Wanneer aan het symbool de woorden "OPGELET" en "WAARSCHUWING" worden toegevoegd, vestigt dit de aandacht op voorwerpen of handelingen die aanleiding kunnen geven tot zware verwondingen.

ZORG ERVOOR DAT U DE SIGNAALWOORDEN BEGRIJPT en VOLG DE VEILIGHEIDSVORSCHRIFTEN

WAARSCHUWING

Aan deze richtlijnen moet u bijzonder aandacht besteden, aangezien het negeren ervan kan leiden tot verwonding of zelfs de dood van de bediener. In deze handleiding treft u de volgende signaalkst aan als "WAARSCHUWING".

 **WAARSCHUWING:** *Ter voorkoming van zware verwondingen.*

LET OP

Richtlijnen die, indien niet gevolgd, kunnen leiden tot mechanische schade of defect. In deze handleiding treft u de volgende signaalkst aan na het woord "OPGELET".

 **LET OP:** *Ter voorkoming van zware verwondingen.*

OPMERKING

Dit symbool verwijst naar een zone of een onderwerp dat bijzondere aandacht verdient, waarbij de nadruk wordt gelegd ofwel op de mogelijkheden van het produkt en veel voorkomende fouten in bediening en onderhoud, ofwel op richtlijnen die van bijzonder belang zijn.

In deze handleiding vindt u de volgende signaalkst als "OPMERKING".

OPMERKING



Een cirkel met een diagonale streep betekent dat hetgeen getoond wordt, verboden is.

GB Safety Rules & Precautions

F Règles de sécurité & précautions à prendre

D Sicherheitsbestimmungen und Vorsichtsmaßnahmen

I Norme di sicurezza e precauzioni

E Normas de seguridad y precauciones

P Regras de Segurança e Precauções

NL Veiligheidsregels & voorzorgsmaatregelen

Read the operator's manual carefully. There are separate manuals for Shaft and Attachment. Please read both manuals carefully, and understand the functions of machinery and operating suggestion. And be familiar with the controls and the proper use of the unit. How to turn the unit off, and how to unhook the harness quickly in an emergency. **GB**

Lire attentivement le manuel d'instructions. Il existe deux manuels distincts pour la transmission et les accessoires. Merci de lire attentivement les deux manuels séparément et de noter les conditions d'utilisation de la machine et les suggestions d'usage. Soyez au courant des commandes et de l'utilisation appropriée de la machine. Comment arrêter l'appareil et comment décrocher le harnais rapidement en cas d'urgence. **F**

Lesen Sie die Bedienungsanleitung sorgfältig. Es gibt verschiedene Anleitungen für den Schaft und die Anbauteile. Bitte lesen Sie beide Anleitungen sorgfältig bis Sie die empfohlene Funktion und Arbeitsweise des Gerätes verstanden haben. Machen Sie sich mit den Kontrollhebeln und Knöpfen und mit dem ordnungsgemäßen Gebrauch des Gerätes vertraut. Auch wie die Maschine ausgeschaltet wird und wie Sie den Tragegurt im Notfall schnell ablegen. **D**

Leggere attentamente il manuale operativo. Esistono manuali separati per motore e attacco. Leggere attentamente entrambi i manuali e comprendere il funzionamento della macchina e i suggerimenti operativi. Familiarizzare con i controlli e con un uso appropriato della macchina. Come spegnere la macchina, come sbloccare rapidamente la bretella in caso di emergenza. **I**

Lea el manual de instrucciones atentamente. Existen manuales independientes para el mango y los accesorios. Lea los dos manuales atentamente para entender las funciones del aparato y las sugerencias de uso. Familiarícese con los controles y el uso adecuado de la unidad, cómo apagar el aparato y cómo desenganchar el arnés en caso de emergencia. **E**

Leia o manual do operador com cuidado. Existem manuais separados para o veio e componentes. Por favor, leia os manuais com atenção, compreenda as funções das máquinas e sugestões de funcionamento. Esteja familiarizado com os controles e o uso adequado da máquina. Veja como a desligar e desembaraçar-se rapidamente numa situação de emergência. **P**

Lees de gebruikershandleiding zorgvuldig. Er bestaan aparte handleidingen voor de machine en voor het accessoire. Lees beide handleidingen zorgvuldig, zorg ervoor dat u de functies van het toestel en de gebruiksaanwijzingen goed begrijpt. Maak uzelf de bediening en het correcte gebruik van het apparaat eigen: het is van belang dat u weet hoe u het toestel afzet en het harnas snel verwijdert in geval van nood. **NL**

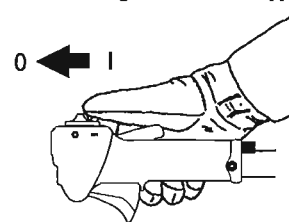

GB A. Dress

F A. Vêtements

D A. Kleidung

I A. Vestiti e accessori

E A. Poda

P A. Vestuário

NL A. Kledij

WARNING : To avoid serious injury. **GB**

1) There is a great risk to eyes from thrown objects. Always wear proper eye protection in accordance with accordance with AS1337 (ANSI Standard Z87.1).

AVERTISSEMENT : Pour éviter des blessures. **F**

1) Il y a un risque important de perte de l'oeil provoquée par des objets projetés. Porter toujours un appareil de protection des yeux approprié conformément à la norme ANSI Z87.1.

WARNUNG : Zur Vermeidung schwerer Verletzungen. **D**

1) Eine große Gefahr besteht, daß herumfliegende Teile Ihre Augen verletzen. Tragen Sie immer ausreichenden Augenschutz nach dem ANSI Standard Z87.1. (bzw. mit "GS"-Zeichen).

AVVERTENZA : Per evitare lesioni pericolose. **I**

1) Oggetti gettati possono costituire rischio di perdita della vista. Portate sempre degli occhiali di protezione in conformità con lo standard ANSI Z87.1.

ADVERTENCIA : Para evitar serias lesiones. **E**

1) Existe un riesgo elevado de sufrir heridas en los ojos debido a los objetos que salen arrojados durante la utilización de la unidad. Utilice siempre una protección adecuada para los ojos, según la norma ANSI Z87.1.

AVISO : Para evitar injúrias sérias. **P**

1) Existe um grande risco de serem causadas lesões oculares por objectos arremessados. Use sempre uma protecção ocular adequada, de acordo com a Norma ANSI Z87.1.

WAARSCHUWING : Ter voorkoming van zware verwondingen. **NL**

1) Uw ogen lopen groot gevaar wegens in het rond vliegende voorwerpen. Draag steeds aangepaste oogbeschermers in overeenstemming met AS1337 (ANSI-norm Z87.1).

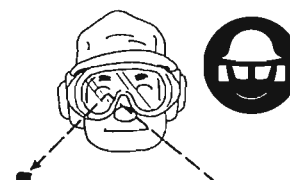

NOTE

(GB)

2) Dress in long pants and wear boots or safety shoes. Wear leg guards when cutting large or thorny material.

REMARQUE

(F)

2) Porter des pantalons longs et des bottes ou chaussures de sécurité. Porter des protège-jambes lors de la découpe de matériaux gros ou épineux.

HINWEIS

(D)

2) Ziehen Sie sich lange Hosen und Stiefel, oder besser: Sicherheitsschuhe, an. Schützen Sie Ihre Beine, wenn Sie große oder dornige Sachen schneiden.

NOTA

(I)

2) Indossate dei pantaloni e degli stivali oppure delle scarpe di protezione. Portate delle protezioni per le gambe quando tagliate del materiale grosso o spinoso.

NOTA

(E)

2) Lleve pantalones largos y botas o zapatos cerrados. Lleve protectores para las piernas cuando esté cortando malezas de gran envergadura o espinosas.

NOTA

(P)

2) Use calças compridas e botas ou sapatos de segurança. Use protectores nas pernas quando estiver a cortar materiais de grandes dimensões ou materiais agrestes.

OPMERKING

(NL)

2) Draag een lange broek en laarzen of veiligheidsschoenen. Draag beenbeschermers wanneer u groot of stekelig materiaal wegmaait.



- ⊘ 3) DO NOT wear open-toed shoes or go barefoot or barelegged. DO NOT wear loose or dangling clothing, neckties, scarfs, or jewelry which could be caught in the unit or the vegetation. (GB)
- 4) Secure hair under hat.

- ⊘ 3) Ne pas porter des chaussures à bout ouvert ou ne pas être pieds-nus ou à jambes nues. Ne pas porter des vêtements desserrés ou amples, des cravates, écharpes ou de bijoux qui pourraient être coincés dans l'appareil ou les broussailles. (F)
- 4) Attacher les cheveux à un niveau au-dessus des épaules.

- ⊘ 3) Nie Sandalen tragen oder barfuß oder mit kurzen Hosen arbeiten. Tragen Sie keine lockere oder flatternde Kleidung, keine Halstücher oder Schals und keinen Schmuck, der sich in dem Gerät oder in dem Gebüsch verfangen kann. (D)
- 4) Sichern Sie Ihr Haar so, daß es höchstens bis zur Schulter reicht.

- ⊘ 3) Non indossate delle scarpe dalla punta aperta, né camminate scalze o a gambe nude. Non portate mai dei vestiti sciolti o svolazzanti, cravatte, sciarpe o gioielli che potrebbero incepparsi nell'unità o nella sezione inferiore. (I)
- 4) Legate i capelli affinché siano al di sopra del livello delle spalle.

- ⊘ 3) No utilice zapatos que dejen libres los dedos de los pies, ni vaya descalzo, ni con las piernas descubiertas. No lleve ropa que le quede suelta ni holgada, ni corbatas, pañuelos, o joyas que se pudieran ver atrapadas en la unidad o en la maleza. (E)
- 4) Recójase el pelo, asegurándose de que quede por encima de sus hombros.

- ⊘ 3) Não use sapatos abertos nem trabalhe descalço ou com as pernas expostas. Não use roupas soltas ou muito largas, nem colares, lenços ou jóias que se possam prender na unidade ou na escova. (P)
- 4) Prenda o cabelo de forma a mantê-lo acima da altura dos ombros.

- ⊘ 3) Draag GEEN schoeisel dat open is aan de tenen en bedien het toestel evenmin blootsvoets of met blote benen. Draag GEEN losse of wapperende kleren, stropdas, sjaal of juwelen die klem kunnen raken in het toestel of de planten. (NL)
- 4) Bescherm uw haar met een hoofddeksel.

(GB) B. Environmental Precautions**(E) B. Precauciones ambientales****(F) B. Précautions complémentaires****(P) B. Precauções com o Ambiente****(D) B. Sonstige Vorsichtsmaßnahmen****(NL) B. Voorzorgsmaatregelen met****(I) B. Precauzioni ambientali****betrekking tot de omgeving**

- ⊘ 1) NEVER allow children to operate or play with the machine. NEVER allow anyone to use the unit without proper instruction. (GB)

- ⊘ 1) Ne jamais permettre aux enfants d'utiliser ou de jouer avec l'appareil. Ne jamais laisser personne utiliser l'appareil sans connaissance appropriée. (F)

- ⊘ 1) Lassen Sie nie Kinder mit dem Gerät arbeiten oder spielen. Erlauben Sie auf keinen Fall, daß jemand das Gerät benutzt, ohne sich vorher genau die Bedienungsanleitung durchgelesen zu haben. (D)

- ⊘ 1) Non lasciate mai che dei bambini usino o giochino con l'unità. Non permettete che nessuno usi unità senza avere ricevuto le adeguate istruzioni. (I)

- ⊘ 1) No permita nunca que los niños utilicen o juegen con la unidad. No permita nunca que nadie utilice la unidad sin haber aprendido a hacerlo previamente. (E)

- ⊘ 1) Não permita em circunstância nenhuma que crianças brinquem ou operem a unidade. Nunca deixe ninguém usar a unidade sem estar convenientemente preparado. (P)

- ⊘ 1) Laat NOOIT kinderen de machine bedienen of met de machine spelen. Laat het toestel NOOIT gebruiken door iemand die niet op de hoogte is van de richtlijnen. (NL)



- ⚠ WARNING : To avoid serious injury.** (GB)
2) Keep people out of the danger zone. This is a circle of 15 meter radius around the unit and operator.
- ⚠ AVERTISSEMENT : Pour éviter des blessures.** (F)
2) Eloigner les gens de la zone de danger, à savoir en dehors d'un cercle d'un rayon de 15 mètres autour de l'appareil et de l'opérateur.
- ⚠ WARNUNG : Zur Vermeidung schwerer Verletzungen.** (D)
2) Halten Sie Personen aus der Gefahrenzone fern. Dies ist ein Gebiet mit 15 Meter Radius um das Gerät und den Benutzer.
- ⚠ AVVERTENZA : Per evitare lesioni pericolose.** (I)
2) Assicuratevi che le persone circostanti rimangano al di fuori della zona pericolo. Questa è un cerchio dal raggio di 15 metri intorno all'unità e all'operatore.
- ⚠ ADVERTENCIA : Para evitar serias lesiones.** (E)
2) Asegúrese de que no haya gente cerca de la zona de peligro. Se trata de un círculo de 15 metros de radio alrededor de la unidad y del operador.
- ⚠ AVISO : Para evitar injurias serias.** (P)
2) Mantenha as pessoas afastadas da zona de perigo. A zona de perigo é um círculo com 15 metros de diâmetro, tendo como centro o operador e a unidade.
- ⚠ WAARSCHUWING : Ter voorkoming van zware verwondingen.** (NL)
2) Houd personen uit de buurt van de gevarenszone. Deze zone bestaat een cirkel met een straal van 15 meter rond het toestel en de bediener.

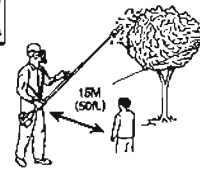
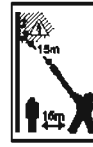

Danger zone
Zone dangereuse
Gefahrenzone
Area di pericolo
Zona de peligro
Zona de perigo
Gevarenszone

- ⊗ 3) Operate only where firm footing is assured. DO NOT operate from a ladder or any other place where use of hands would ordinarily be necessary to prevent falls. (GB)
- ⊗ 3) Ne l'utiliser que lorsque les pieds reposent fermement sur le sol. NE PAS utiliser sur une échelle ou un autre endroit où l'utilisation des mains sera nécessaire afin d'éviter une chute. (F)
- ⊗ 3) Arbeiten Sie nur dort, wo Sie sicheren Stand haben. NICHT von Leitern aus arbeiten. Ebenfalls nicht von anderen Standorten, bei denen Sie normalerweise Ihre Hände für einen sicheren Halt brauchen, arbeiten. (D)
- ⊗ 3) Usate l'unità soltanto dove potete essere sicuri che la stabilità sia ferma. NON usate l'unità su una scala o in un altro luogo dove l'uso delle mani sarebbe normalmente necessario per prevenire un'eventuale caduta. (I)
- ⊗ 3) Utilice la unidad únicamente allí d onde pueda pisar con firmeza. No opere la unidad desde una escalerilla, o en cualquier otro lugar donde tenga que utilizar las manos para evitar caídas. (E)
- ⊗ 3) Opere a unidade apenas onde possa caminhar firmemente. NUNCA opere de cima de um escadote ou de outros locais onde normalmente seria necessário servir-se das mãos para evitar cair. (P)
- ⊗ 3) Bedien het toestel enkel wanneer u vaste grond onder de voeten heeft. Bedien het toestel NIET van op een ladder of een andere plaats waar u uw handen nodig heeft om een eventuele val te voorkomen. (NL)
- ⊗ 4) DO NOT operate under the influence of alcohol, drugs, medications or substances which can affect your vision, dexterity or judgement. You must be good physically and mentally health in order to operate safely. (GB)
- ⊗ 4) Ne pas utiliser sous l'effet de l'alcool, des drogues, des médicaments ou substances qui peuvent affecter la vision, la dextérité et le jugement. Il faut être en bonne condition physique et mentale afin d'utiliser l'appareil avec sécurité. (F)
- ⊗ 4) Benutzen Sie das Gerät nie, wenn Sie unter dem Einfluß von Alkohol, Drogen, Medikamenten oder anderen Stoffen stehen, die Ihre Sicht, Geschicklichkeit oder Lageeinschätzung beeinflussen. Sie müssen in guter körperlicher und geistiger Verfassung sein, um das Gerät sicher bedienen zu können. (D)
- ⊗ 4) Non operate mai quest'unità sotto l'influenza dell'alcool, di droghe, di medicine o di altre sostanze che potrebbero influire negativamente sulla vostra vista, abilità e giudizio. Dovete essere in un buon stato di salute fisica e mentale per poter usare l'unità in modo sicuro. (I)
- ⊗ 4) No utilice la unidad si ha ingerido alcohol, medicamentos, drogas o sustancias que puedan afectar a su visión, destreza o discernimiento. Para operar la unidad debe encontrarse en perfectas condiciones de salud mental y física. (E)
- ⊗ 4) Não opere a unidade sob influência de álcool, drogas, medicamentos ou substâncias que possam afectar a sua visão, destreza ou raciocínio. Deverá estar em boa forma física e mental para a operar em segurança. (P)
- ⊗ 4) Bedien het toestel NIET onder invloed van alcohol, verdovende middelen, geneesmiddelen en of substanties die een nefaste invloed kunnen hebben op uw gezichtsvermogen, vaardigheid of beoordelingsvermogen. U moet in goede lichamelijke en geestelijke toestand verkeren om het toestel veilig te kunnen bedienen. (NL)
- ⊗ 5) DO NOT operate in unventilated areas. Exhaust gas is highly poisonous. (GB)
- ⊗ 5) Ne pas utiliser dans des endroits non ventilés. Le gaz déchappement est très toxique. (F)
- ⊗ 5) Arbeiten Sie nie in ungelüfteten Räumen. Die Auspuffgase sind höchst giftig. (D)
- ⊗ 5) Non usate quest'unità in un luogo senza ventilazione. Il gas di scarico è altamente velenoso. (I)
- ⊗ 5) No utilice la unidad en zonas mal ventiladas. El gas que sale del escape es muy venenoso. (E)
- ⊗ 5) Não ponha a unidade em funcionamento em áreas pouco ventiladas. Os gases do escape são altamente venenosos. (P)
- ⊗ 5) Bedien het toestel NIET in onverluchte ruimtes. De uitlaatgassen zijn zeer giftig. (NL)

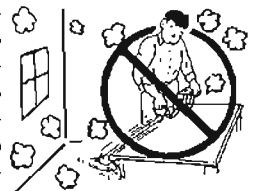

- GB C. Strictly no fire
 F C. Feu strictement interdit
 D C. NIE Feuer!
 I C. Assolutamente niente fuoco

- E C. Evite la posibilidad de incendios
 P C. Regras contra fogo
 NL C. Vuur is een absolute vijand

⚠ WARNING : To avoid serious injury. (GB)
 Handle petrol with care. It is highly flammable.
 1) Move at least three meters away from the fueling point before starting engine.

⚠ AVERTISSEMENT : Pour éviter des blessures. (F)
 Manipuler l'essence avec précaution. Elle est très inflammable.
 1) S'éloigner à au moins 3 mètres du point de ravitaillement avant de démarrer le moteur.

⚠ WARNUNG : Zur Vermeidung schwerer Verletzungen. (D)
 Seien Sie vorsichtig im Umgang mit dem Treibstoff. Er ist leicht entzündlich.
 1) Bevor Sie starten, sollten Sie sich mindestens drei Meter von der Stelle entfernen, an der Sie aufgetankt haben.

⚠ AVVERTENZA : Per evitare lesioni pericolose. (I)
 Maneggiate la benzina con cura. E' altamente infiammabile.
 1) Allontanatevi tre metri almeno dal luogo dove tenete il combustibile prima accendere il motore.

⚠ ADVERTENCIA : Para evitar serias lesiones. (E)
 Maneje con cuidado la gasolina. Es altamente inflamable.
 1) Aléjese al menos tres metros del punto donde haya llenado el depósito antes de arrancar el motor.

⚠ AVISO : Para evitar injúrias sérias. (P)
 Manuseie a gasolina com cuidado, pois é altamente inflamável.
 1) Afaste-se pelo menos três metros do local onde manuseou o combustível antes de pôr o motor em funcionamento.

⚠ WAARSCHUWING : Ter voorkoming van zware verwondingen. (NL)
 • Behandel de benzine voorzichtig.
 • Hij is uiterst ontvlambaar.
 1) Ga minstens drie meter van het brandstofvulpunt staan vóór u de motor start.

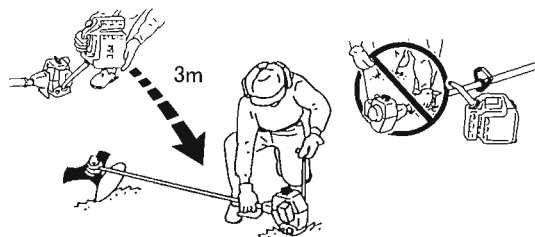

⚠ WARNING : To avoid serious injury. (GB)
 2) DO NOT remove the fuel cap when engine is still warm or running.
 3) Eliminate all sources of sparks or flame (including smoking, open flames, or work that could cause sparks) in the areas where fuel is mixed, poured, or stored.

⚠ AVERTISSEMENT : Pour éviter des blessures. (F)
 2) Ne pas retirer le bouchon du réservoir d'essence lorsque le moteur est encore chaud ou lorsqu'il tourne encore.
 3) Éliminer toute source d'étincelles ou flamme (y compris la fumée, des flammes nues ou des travaux provoquant des étincelles) dans les endroits où l'essence est mélangée, versée ou stockée.

⚠ WARNUNG : Zur Vermeidung schwerer Verletzungen. (D)
 2) Entfernen Sie nie den Tankdeckel, wenn der Motor noch warm ist, oder läuft.
 3) Beseitigen Sie alle möglichen Quellen von Flammen oder Funken, (also Rauchen, offene Flammen und anderes, das Funken verursachen kann) wenn Sie mit Benzin hantieren.

⚠ AVVERTENZA : Per evitare lesioni pericolose. (I)
 2) Non toccate il coperchio del serbatoio mentre il motore è ancora caldo o acceso.
 3) Eliminate tutte le sorgenti di scintille o incendi (comprese le sigarette, i fuochi vivi ed i componenti che potrebbero causare scintille) nella zona dove mescolate, versate o immagazzinate il combustibile.

⚠ ADVERTENCIA : Para evitar serias lesiones. (E)
 2) No quite la tapa del depósito de combustible cuando el motor esté todavía caliente o funcionando.
 3) Elimine toda posibilidad de que se produzca fuego o chispas (incluyendo cigarrillos encendidos, llamas declaradas, o actividades que pudieran producir chispas) en la zona donde esté mezclando el combustible, llenando el depósito o almacenando el combustible.

⚠ AVISO : Para evitar injúrias sérias. (P)
 2) Não retire a tampa do depósito de combustível enquanto o motor estiver em funcionamento ou se estiver ainda quente.
 3) Elimina todas as fontes de faíscas ou chamas (incluindo cigarros, chamas abertas, ou trabalho que possa produzir faíscas) nas áreas.

⚠ WAARSCHUWING : Ter voorkoming van zware verwondingen. (NL)
 2) Verwijder de brandstofdop NIET terwijl de motor nog warm is of nog draait.
 3) Elimineer alle bronnen van vonken of vlammen (ook roken, open vlammen of werkzaamheden die vonken kunnen veroorzaken) in de omgeving waar brandstof wordt gemengd, uitgegoten of opgeslagen.

- 4) Always stop the engine to refuel the tank. (GB)
5) Handle in a clean and cleared place and away from fire.

- 4) Toujours stocker l'essence dans un conteneur agréé. (F)
5) Manipuler à un endroit propre et dégagé et éloigné du feu.

- 4) Lagern Sie das Benzin immer in geprüften Behältern. (D)
5) Nur in sauberen und feuerfreien Räumen umfüllen.

- 4) Tenete sempre la benzina in un contenitore approvato. (I)
5) Maneggiate la benzina in un luogo pulito, vuoto, lontano dal fuoco.

- 4) Deje siempre la gasolina en un contenedor adecuado. (E)
5) Almacénela en lugares limpios y libres de obstáculos y lejos de la presencia de fuego.

- 4) Guarde sempre a gasolina num recipiente apropriado. (P)
5) Manuseie a gasolina num local limpo e arejado, longe do fogo.

- 4) Stop de motor steeds als u de tank wil bijvullen. (NL)
5) Ga tewerk in een propere en vrije ruimte, weg van vuur.

- 6) DO NOT smoke while handling fuel. (GB)

- 6) Ne pas fumer pendant la manipulation de l'essence. (F)

- 6) Nicht rauchen, wenn Sie mit Benzin arbeiten. (D)

- 6) Non fumate mentre maneggiate il combustibile. (I)

- 6) No fume mientras esté cerca de la gasolina. (E)

- 6) Não fume enquanto estiver a manusear o combustível. (P)

- 6) Rook NIET tijdens het werken met brandstof. (NL)



- 7) Always store petrol in an approved container. (GB)

- 7) Toujours arrêter le moteur pour le remplissage du réservoir. (F)

- 7) Immer den Motor ausstellen, wenn Sie den Tank aduffüllen. (D)

- 7) Fermate sempre il motore per riempire il serbatoio. (I)

- 7) Pare siempre el motor para llenar el depósito. (E)

- 7) Páre sempre o motor antes de reabastecer. (P)

- 7) Bewaar benzine steeds in een daartoe voorzien vat. (NL)

- 8) DO NOT refuel a hot engine. Wait until the engine has cooled down. (GB)
9) Avoid spilling fuel or oil. Spilt fuel should always be wiped up.
10) Mix, pour, and store petrol in an approved marked container and in a well ventilated area.

- 8) Ne pas ravitailler un moteur chaud. Attendre jusqu'à ce que le moteur ait refroidi. (F)
9) Eviter de renverser de l'essence ou de l'huile. De l'essence renversée doit toujours être essuyée.
10) Mélanger, verser et stocker l'essence dans un conteneur agréé, marqué et dans des endroits bien ventilés.

- 8) Nie bei einem heißen Motor tanken. Warten Sie, bis sich der Motor abgekühlt hat. (D)
9) Verschütten Sie keinen Treibstoff und kein Öl. Ausgegossenes Benzin sollte immer aufgewischt werden.
10) Mischen, gießen und lagern Sie das Benzin nur in geprüften und gekennzeichneten Behältern, und nur in gut belüfteten Orten.

- 8) Non riempite il serbatoio se il motore è ancora caldo. Aspettate finché non si raffredderà il motore. (I)
9) Fate attenzione a non far cadere delle gocce di benzina o olio sul pavimento. Eventuali tracce di combustibile devono essere rimosse immediatamente.
10) Mescolate, versate e immagazzinate il combustibile in un contenitore approvato e marcato in un luogo ben ventilato.

- 8) No llene el depósito cuando el motor esté caliente. Espere hasta que el motor se hay enfriado. (E)
9) Evite que el combustible o el aceite se derramen. Limpie siempre el combustible derramado.
10) Mezcle, vierta y almacene el combustible en un contenedor señalizado convenientemente y adecuado al efecto y en una bien ventilada.

- 8) Não reabasteça enquanto o motor estiver quente. Espere até que o motor arrefeça. (P)
9) Evite derramar combustível ou óleo. O combustível derramado deverá sempre ser limpo.
10) Misture, verta e guarde o combustível num recipiente apropriado, devidamente marcado e numa área bem ventilada.

- 8) Vul GEEN warme motor bij. Wacht tot de motor is afgekoeld. (NL)
9) Vermijd morsen van brandstof of olie. Gemorste brandstof moet steeds worden opgeveegd.
10) Mengen, uitgieten en opslaan van benzine moet gebeuren in een daartoe goedgekeurd vat en in een goed verluchte ruimte.

GB D. Checks before starting

F D. Vérifications avant démarrage

D D. Prüfen vor dem Start

I D. Controlli da effettuare prima di cominciare

E D. Revisões antes de arrancar a unidade

P D. Verificações antes do Arranque

NL D. Controlepunten vóór het starten

1) Adjust the handle to a position for comfort and keep good balance as recommended in this manual.

GB

1) Ajuster la poignée sur une position assurant un bon confort et un bon équilibre comme recommandé dans le manuel.

F

1) Bringen Sie den Griff in eine Stellung, die bequem ist, und gutes Gleichgewicht bietet, so wie es in diesem Handbuch beschrieben wird.

D

1) Regolate la maniglia nella posizione che offre una comoda lavorazione e un buon equilibrio, seguendo le raccomandazioni di questo libretto delle istruzioni.

I

1) Ajuste el mango en la posición adecuada para que sea cómodo de manejar y para que permita conservar bien el equilibrio, tal como este manual recomienda.

E

1) Ajuste o manípulo para uma posição confortável e de equilíbrio conforme recomendado neste manual.

P

1) Zet de hendel in een comfortabele stand en zorg dat u goed in evenwicht staat, zoals wordt aangeraden in deze handleiding.

NL

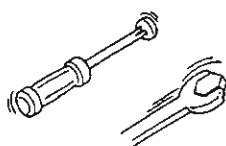
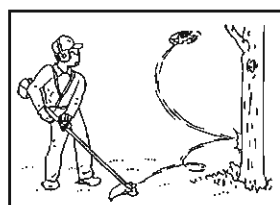

2) Make sure the unit is assembled properly.

GB

2) S'assurer que l'appareil est correctement monté.

F

2) Seien Sie sicher, daß das Gerät richtig zusammengebaut ist.

D

2) Assicuratevi che l'unità sia stata assemblata nel modo corretto.

I

2) Asegúrese de que la unidad haya sido montada adecuadamente.

E

2) Certifique-se de que a unidade está devidamente montada.

P

2) Controleer of het toestel goed in elkaar steekt.

NL

3) Always use a harness if provided with the unit. Balance the unit as recommended by adjusting the position of the harness clamp on the shaft.

GB

3) Toujours utiliser un attelage lorsqu'il est fourni avec l'appareil. Equilibrer l'appareil selon les recommandations en ajustant la position du point d'attache du harnais sur le tube.

F

3) Immer den Gurt benutzen, wenn einer mitgeliefert wird. Balancieren Sie das Gerät, wie beschrieben, indem Sie den Anschluß für den Gurt verstellen.

D

3) Usate sempre il complesso dei fili in dotazione con l'unità. Posizionate l'unità secondo le raccomandazioni regolando la posizione del morsetto del complesso dei fili sull'asta.

I

3) Utilice siempre un arnés cuando se suministre uno con la unidad. Equilibre la unidad como se recomienda, ajustando la posición adecuada de la abrazadera del arnés en el eje.

E

3) Use o arnés sempre que este seja fornecido com a unidade. Equilibre a unidade de acordo com as instruções, ajustando a posição do gancho do arnés na lança.

P

3) Gebruik steeds een harnas als dit bij het toestel is geleverd. Breng het toestel in evenwicht, overeenkomstig met de richtlijnen, door de positie van de harnasklem op de steel bij te regelen.

NL

WARNING: To avoid serious injury.

GB

4) Hold the unit down firmly so you may not lose control while cranking. If not held down properly, the engine could pull you off balance or swing the cutting line into an obstruction or your body.

AVERTISSEMENT: Pour éviter des blessures.

F

4) Maintenir l'appareil fermement vers le bas, afin de ne pas perdre le contrôle pendant le démarrage au lanceur. S'il n'est pas tenu correctement, le moteur pourrait vous déséquilibrer et vous blesser.

WARNUNG: Zur Vermeidung schwerer Verletzungen.

D

4) Halten Sie das Gerät fest, so daß Sie die Kontrolle über das Gerät nicht verlieren. Wenn Sie es nicht fest nach unten halten, kann das Gerät Sie von den Füßen reißen oder das Schneideband kann in ein Hindernis oder Ihren Körper schneiden.

AVVERTENZA: Per evitare lesioni pericolose.

I

4) Tenete l'unità giù in una presa stretta affinché non perdiate il controllo durante la messa in moto, altrimenti, il motore potrebbe far sì che voi perdeste l'equilibrio oppure far girare il filo tagliente in modo tale che esso tagli qualche oggetto oppure una parte del vostro corpo.

ADVERTENCIA: Para evitar serias lesiones.

E

4) Sostenga la unidad firmemente, para no perder el control de la misma durante el arranque. Si no la sostiene correctamente, el motor podría hacerle perder el equilibrio o desplazar la línea de corte produciendo una obstrucción de su propio cuerpo.

AVISO: Para evitar injurias sérias.

P

4) Mantenha firmemente a unidade contra o chão, por forma a não perder o controle, enquanto dá o arranque. Se a unidade não estiver firmemente segura o motor poderá fazê-lo perder o equilíbrio ou enrolar a linha num obstáculo ou no seu corpo.

WAARSCHUWING: Ter voorkoming van zware verwondingen.

NL

4) Richt het toestel stevig naar beneden, zodat u de controle niet verliest wanneer de machine zwenkt. Als het toestel niet naar omlaag is gericht zoals het hoort, brengt de motor u mogelijk uit evenwicht of slingert hij de snijdraad tegen een hindernis of tegen uw lichaam.

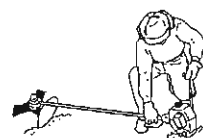

⚠ WARNING: To avoid serious injury.	(GB)
5) DO not cut with cracked or damaged chain and guide bar.	
⚠ AVERTISSEMENT: Pour éviter des blessures.	(F)
5) Ne pas couper avec la chaîne fissuré ou endommagé et le guide.	
⚠ WARNUNG: Zur Vermeidung schwerer Verletzungen.	(D)
5) Nicht mit gerissen oder beschädigt Kette und Führungsschiene geschnitten.	
⚠ AVVERTIMENTO: Per evitare lesioni pericolose.	(I)
5) Non tagliare con la catena fessurata o danneggiata e della barra.	
⚠ ADVERTENCIA: Para evitar serias lesiones.	(E)
5) No corte con la cadena rota o dañada y la barra guía.	
⚠ AVISO: Para evitar injurias serias.	(P)
5) Não corte com a corrente quebrada ou danificada e guia.	
⚠ WAARSCHUWING: Ter voorkoming van zware verwondingen.	(NL)
5) Zaag niet met gebarsten of beschadigde ketting en het zaagblad.	

- 6) Keep the unit and attachments in good working condition. Tighten fastening parts at regular intervals. Check the cutting head assembly before using each time. (GB)
- 6) Maintenir l'appareil et les accessoires dans de bonnes conditions de travail. Fixer les pièces de fixation à des intervalles réguliers. Vérifier l'assemblage l'outil de coupe avant chaque utilisation. (F)
- 6) Achten Sie darauf, daß das Gerät und Zubehör in gutem Zustand sind. Ziehen Sie alle Befestigungsschrauben regelmäßig nach. Prüfen Sie den Schneidekopf vor jedem Gebrauch. (D)
- 6) Tenete l'unità e gli attacchi in una buona condizione di lavoro. Fissate le parti sciolte regolarmente. Controllate sempre l'assemblaggio della testina tagliente prima dell'uso. (I)
- 6) Mantenga la unidad y las sujecciones de la misma en buenas condiciones operativas. Sujete las piezas de ajuste de vez en cuando, a intervalos regulares. Compruebe el conjunto de la cabeza cortadora antes de utilizarla. (E)
- 6) Mantenha a unidade e acessórios em boas condições de trabalho. Aperte regularmente as peças que necessitem de aperto. Verifique o conjunto da cabeça de corte antes de cada utilização. (P)
- 6) Houd het toestel en zijn opzetstukken in goede staat. Zet regelmatig de bevestigingsonderdelen vast. Controleer de snijkopconstructie vffr elk gebruik. (NL)

NOTE

- 7) Thoroughly inspect the area where the unit is to be used and remove all stones, sticks, wire and other objects that could cause injury if thrown at high speeds. (GB)

REMARQUE

- 7) Vérifier en détail l'endroit où l'appareil doit être utilisé et retirer toutes les pierres, tiges, os et autres objets qui pourraient provoquer des dommages s'ils sont projetés à grande vitesse. (F)

HINWEIS

- 7) Prüfen Sie das Gelände, auf dem Sie arbeiten wollen, und entfernen Sie alle Gegenstände wie Steine, Stöcker, Kabel oder Knochen, die, mit hoher Geschwindigkeit geschleudert, gefährlich sein können. (D)

NOTA

- 7) Ispezionate attentamente la zona in cui dovrà essere installata l'unità e rimuovete ogni traccia di pietre, pezzi di fili, ossa o altri oggetti che potrebbero causare danni se venissero scaraventati nell'aria ad alta velocità. (I)

NOTA

- 7) Inspeccione completamente la zona donde vaya a utilizar la unidad y quite todas las piedras, palos, alambres, huesos u otros objetos que pudieran producir heridas al ser arrojados a mucha velocidad. (E)

NOTA

- 7) Inspeccione cuidadosamente a área onde vai usar a unidade e retire todas as pedras, paus, arames, ossos e outros objectos que possam causar ferimentos ou danos se projectados a alta velocidade. (P)

OPMERKING

- 7) Inspecteer grondig het gebied waar u het toestel gaat gebruiken en haal alle stenen, stokken, draad en andere voorwerpen weg die verwondingen zouden kunnen veroorzaken als ze aan hoge snelheid in het rond vliegen. (NL)

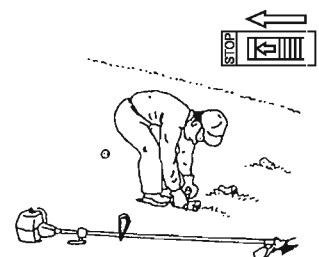

- ⊗ 8) NEVER operate the unit without proper guards, shields or other safety protective devices in place and properly connected. Inspect to determine that these safety devices are installed properly, are in good condition and operate properly. If the condition or operation of these devices are abnormal, they must be repaired or replaced before using the unit. (GB)
- 9) Make sure the cutting head stops turning when the throttle trigger is released and the engine runs at idle speed.
-
- ⊗ 8) Ne jamais utiliser l'appareil sans mise en place et fixations correctes des protections, blindages ou autres dispositifs de protection. Vérifier pour déterminer si ces dispositifs de sécurité sont correctement installés, sont bien réparés et fonctionnent correctement. S'il y a une doute sur l'état ou le fonctionnement de ces dispositifs, ils doivent être réparés ou remplacés avant l'utilisation de l'appareil. (F)
- 9) S'assurer que l'outil de coupe s'arrête de tourner lorsque la gâchette d'accélérateur est relâché et le moteur tourne au ralenti.
-
- ⊗ 8) Arbeiten Sie nicht, wenn die Schilder, Schutzeinrichtungen oder sonstiges nicht eingebaut sind. Prüfen Sie, ob diese Sicherheitsschilder richtig installiert sind, ob sie in gutem Zustand sind und auch funktionieren. Wenn der Zustand dieser Teile fragwürdig sein sollte, müssen sie repariert oder ersetzt werden, ehe Sie das Gerät benutzen. (D)
- 9) Achten Sie darauf, daß der Schneidekopf sich mehr dreht, wenn Sie den Gashebel loslassen und der Motor im Leerlauf läuft.
-
- ⊗ 8) Non usate mai l'unità senza le protezioni, gli schermi e gli altri componenti di protezione installati e correttamente collegati. Ispezionate l'unità per assicurarvi che questi componenti di sicurezza siano stati installati corretta mente e che siano in un buon stato di lavoro, quindi usate l'unità nel modo appropriato. Nel caso in cui la condizione o il funzionamento di questi componenti fosse dubbioso, sarà necessario riparare o sostituire gli stessi prima di usare l'unità. (I)
- 9) Assicuratevi che la testina tagliante smette di girare quando rilasciate il manetta di accelerazione e che il motore giri alla velocità del fermo motore.
-
- ⊗ 8) No opere nunca la unidad sin llevar las protecciones adecuadas, o cualquier dispositivo de protección cercano y llevarlos adecuadamente sobre sí. Inspeccione la zona para determinar que tales dispositivos de protección están adecuadamente instalados, en perfectas condiciones de uso y que se estén utilizando correctamente. Si las condiciones o la utilización de estos dispositivos es dudosa, deberán ser reparados o sustituidos por otros antes de utilizar la unidad. (E)
- 9) Asegúrese de que las cabezas cortadoras dejan de girar cuando se libere el activador de estrangulación, y el motor empiece a marchar en vacío.
-
- ⊗ 8) Nunca opere a unidade sem que as protecções, escudos ou outros elementos de protecção estejam devidamente montados. Proceda a uma inspecção para se assegurar de que estes equipamentos estão devidamente montados, se estão em boas condições e se estão a funcionar bem. Se o estado destes elementos levantar dúvidas, estes deverão ser reparados ou substituídos antes de se usar a unidade. (P)
- 9) Certifique-se de que a cabeça de corte pára de girar quando se solta o alavanca do acelerador e o motor fica a trabalhar ao ralenti.
-
- ⊗ 8) Bedien het toestel NOOIT zonder de aangepaste bescherming, afschermkappen of andere beschermende veiligheidsvoorzieningen die op de juiste plaats en goed zijn bevestigd, in goede staat verkeren en functioneren zoals het hoort. Als de staat of de werking van dergelijke voorzieningen abnormaal is, moeten ze worden gerepareerd of vervangen vóór u het toestel gebruikt. (NL)
- 9) Controleer of de slijkop ophoudt met draaien wanneer de gashendel wordt losgelaten en de motor stationair draait.
-
- ⊗ 10) DO NOT use any accessory or attachment other than those supplied by the manufacturer for use with this particular unit. (GB)
- 11) Use only for jobs explained in this manual.
- 12) Inspect the entire unit before using each time for worn, loose, or damaged parts. DO NOT use until the unit is in proper working order.
- ⊗ 13) DO NOT attach any blade to a unit without proper installation of all required parts.
-
- ⊗ 10) Ne pas utiliser n'importe quel accessoire ou fixation autre que ceux fournis par le fabricant pour être utilisé avec cet appareil particulier. (F)
- 11) Utiliser seulement pour des travaux expliqués dans ce manuel.
- 12) Contrôler les pièces usées, desserrées ou endommagées de l'appareil entier avant chaque utilisation. Ne pas utiliser l'appareil avant qu'il soit en bon état de fonctionnement.
- ⊗ 13) Ne pas fixer la lame à l'appareil sans l'installation correcte de toutes les pièces nécessaires.
-
- ⊗ 10) Benutzen Sie nie Zubehör oder Teile, die nicht von dem Hersteller für dieses spezielle Gerät geliefert worden sind. (D)
- 11) Nur für Arbeiten benutzen, die in diesem Handbuch beschrieben sind.
- 12) Untersuchen Sie das Gerät vor jedem Gebrauch nach abgenutzten, lockeren oder beschädigten Teilen. Benutzen Sie das Gerät nur, wenn es in gutem Zustand ist.
- ⊗ 13) Montieren Sie kein Messer an das Gerät, ohne auch alle anderen erforderlichen Teile ordnungsgemäß montiert zu haben.
-
- ⊗ 10) Non usate alcun accessorio o attacco differente da quelli in dotazione dal fabbricante insieme a quest'unità particolare. (I)
- 11) Usate l'unità soltanto per i lavori descritti in questo libretto delle istruzioni.
- 12) Ispezionate l'intera unità prima dell'uso per localizzare eventuali parti consumate, sciolte o danneggiate. Non usate l'unità finché essa non sarà in una buona condizione operativa.
- ⊗ 13) Non fissate una lama nell'unità senza aver installato tutti i componenti richiesti in modo corretto.
-
- ⊗ 10) No utilice ningún accesorio ni sujeción diferente de las proporcionadas por el fabricante para ser utilizado con esta unidad en particular. (E)
- 11) Utilicela sólo para el tipo de trabajo que este manual detalla.
- 12) Inspeccione toda la unidad antes de utilizarla por si descubre piezas desgastadas, sueltas o dañadas. No utilice la unidad hasta que se encuentre en perfectas condiciones de funcionamiento.
- ⊗ 13) No conecte ninguna cuchilla a una unidad sin antes haber instalado todas las piezas necesarias.
-
- ⊗ 10) Não use qualquer acessório que não os fornecidos pelo fabricante para este unidade específica. (P)
- 11) Utilize a unidade exclusivamente para os trabalhos explicados neste manual.
- 12) Inspeccione completamente a unidade antes de cada uso, para detecção de peças danificadas, soltas ou desgastadas. Não use enquanto a unidade não estiver em boas condições de funcionamento.
- ⊗ 13) Nunca aplique nenhuma lâmina a um aparelho sem instalar devidamente todas as peças.
-
- ⊗ 10) Gebruik GEEN toebehoren of opzetstukken die niet door de fabrikant worden geleverd voor specifiek gebruik met dit toestel. (NL)
- 11) Gebruik de machine enkel voor de werkzaamheden beschreven in deze handleiding.
- 12) Kijk telkens vóór gebruik het volledige toestel na op versleten, losse of beschadigde onderdelen. Gebruik het toestel NIET vóór het in goede staat is.
- ⊗ 13) Maak GEEN snijblad vast aan een toestel zonder dat u alle noodzakelijke onderdelen op de juiste manier heeft gemonteerd.

GB E. Cautions during operation

F E. Précautions pendant l'utilisation

D E. Vorsichtsmaßnahmen während der Benutzung

I E. Precauzioni durante l'uso

E E. Precauciones durante el funcionamiento

P E. Cuidados durante a operação

NL E. Waarschuwingen voor tijdens de bediening

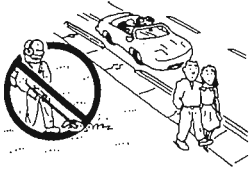

1) If necessary to cut where people or cars could be hit by thrown objects, cut at reduced (slow) throttle speed to reduce the speed of the cutting head. **GB**

1) S'il est nécessaire de couper dans des endroits où des gens ou de voitures pourraient être heurtés par des objets projetés, couper à vitesse réduite (au ralenti) afin de réduire la vitesse de l'outil de coupe. **F**

1) Sollte es notwendig sein, dort zu arbeiten, wo Menschen oder Autos von fliegenden Teilen getroffen werden können, arbeiten Sie mit reduzierter (langsamer) Geschwindigkeit, um die Geschwindigkeit des Schneidekopfs zu reduzieren. **D**



1) Se è necessario operare l'unità dove o persone o automobili potrebbero essere colpite da oggetti scaraventati, tagliate ad una velocità ridotta (lenta) per ridurre la velocità della testina tagliante. **I**

1) Si es necesario utilizar la cortadora allí donde la gente o los coches cercanos pudieran ser golpeados por objetos que salieran arrojados por el aire, regule la velocidad de la unidad a velocidad lenta para que la cabeza cortadora vaya más despacio. **E**

1) Caso seja necessário cortar em locais onde pessoas ou carros possam ser atingidos por objectos arremessados, faça o corte com o acelerador em velocidade reduzida (slow), por forma a reduzir a velocidade da cabeça de corte. **P**

1) Als u maait in een gebied waar in het rond vliegende voorwerpen mensen of wagens kunnen treffen, moet u dit doen met een beperkte snelheid (traag) zodat de snijkop niet te snel draait. **NL**

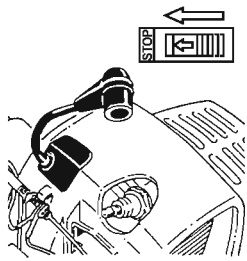
CAUTION : To avoid serious injury.	GB
2) Shut down immediately if the unit starts to shake or vibrate. This could be a sign of danger from a broken part or missing fasteners.	
ATTENTION : Pour éviter des blessures.	F
2) Arrêter immédiatement si l'appareil commence à vibrer. Ceci pourrait être un signe de danger provenant d'une pièce cassée ou des fixations manquantes.	
ACHTUNG : Zur Vermeidung schwerer Verletzungen.	D
2) Stoppen Sie das Gerät sofort, wenn es anfängt zu wackeln oder zu vibrieren. Dieses kann ein Hinweis auf eine Gefährdung durch ein beschädigtes oder gelockertes Teil sein.	
CAUTELA : Per evitare lesioni pericolose.	I
2) Spegnete il motore immediatamente se l'unità comincia a tremare o vibrare, poichè questo potrebbe essere un segno di pericolo causato da una parte rotta o un laccio scollagato.	
PRECAUCIÓN : Para evitar serios daños.	E
2) Pare inmediatamente la unidad cuando empiece a agitarse o vibrar. Se podría tratar de una señal de peligro proveniente de una pieza rota o de alguna abrazadera que no estuviera en su lugar.	
ATENÇÃO : Para evitar injúrias sérias.	P
2) Desligue imediatamente se a unidade começar a abanar ou a vibrar. Isto poderá ser um sinal de aviso de uma peça partida ou de apertos mal feitos.	
LET OP : Ter voorkoming van zware verwondingen.	NL
2) Stop het toestel onmiddellijk als het begint te schudden of te trillen. Dit kan wijzen op gevaar veroorzaakt door een gebroken onderdeel of een ontbrekende bevestiging.	



3) Disconnect spark plug cap before you work on the unit or leave it unattended. **GB**

3) Déconnecter le capuchon sur la bougie avant de travailler sur l'appareil ou de le laisser sans surveillance. **F**

3) Entfernen Sie das Zündkerzenkappe, bevor Sie an dem Gerät arbeiten, oder es unbeaufsichtigt lassen. **D**

3) Scollegate il calotta della candela prima di effettuare un lavoro sull'unità e prima di lasciarla incustodita. **I**

3) Desconecte el tapón de la bujía de encendido antes de desarmar la unidad, o de dejarla sola. **E**

3) Desligue o tampa da vela de ignição antes de proceder a qualquer reparação na unidade ou quando a deixar sem vigilância. **P**

3) Koppel de bougiekap los vóór u werkzaamheden aan het toestel verricht of het onbewaakt achterlaat. **NL**

4) Always keep both hands on the control handles. DO NOT operate one-handed. DO NOT hold material you are cutting. **GB**

4) Toujours maintenir les deux mains sur la poignée de commande. Ne pas utiliser à une seule main. Ne pas tenir ou que vous êtes entrain de couper. **F**

4) Behalten Sie immer beide Hände an den Griffen. Arbeiten Sie nicht einhändig. Halten Sie nie das zu schneidende Material fest. **D**

4) Tenete sempre ambedue le mani sulle maniglie di controllo. Non operate mai l'unità con una mano sola. Non tenete mai in mano il materiale che state tagliando. **I**



4) Mantenga siempre las dos manos en los mangos de control. Ne opere la unidad con una sola mano. No coja el material que esté cortando. **E**

4) Mantenha sempre as duas mãos nos manípulos de controle. Não opere com uma só mão. Não segure nos materiais que estiver a cortar. **P**

4) Houd altijd beide handen aan de controlehandgrepen. Bedien het toestel NIET met één hand. Houd het materiaal dat u afsnijdt NIET vast. **NL**

- ⚠ WARNING : To avoid serious injury.** (GB)
- 5) After shutting down the engine, keep fingers and feet away from the cutting head until all rotation stops.
-
- ⚠ AVERTISSEMENT : Pour éviter des blessures.** (F)
- 5) Après avoir arrêté le moteur, éloigner les doigts et pieds de l'outil de coupe jusqu'à ce que le mouvement de coupe s'arrête complètement.
-
- ⚠ WARNUNG : Zur Vermeidung schwerer Verletzungen.** (D)
- 5) Auch nachdem Sie den Motor ausgeschaltet haben, sollten Sie nicht mit Ihren Fingern oder Füßen in die Nähe des Schneidkopfes kommen, ehe dieser nicht auch aufgehört hat, sich zu drehen.
-
- ⚠ AVVERTENZA : Per evitare lesioni pericolose.** (I)
- 5) Dopo aver spento il motore, tenete le dita ed i piedi lontani dalla testina tagliente finché non smetterà la rotazione della stessa.
-
- ⚠ ADVERTENCIA : Para evitar serias lesiones.** (E)
- 5) Después de apagar el motor, mantenga las manos y los pies alejados de la cabeza cortadora hasta que la rotación se detenga completamente.
-
- ⚠ AVISO : Para evitar injurias serias.** (P)
- 5) Após desligar o motor, mantenha os dedos e os pés afastados da cabeça de corte até as rotações pararem completamente.
-
- ⚠ WAARSCHUWING : Ter voorkoming van zware verwondingen.** (NL)
- 5) Houd, nadat u de motor heeft gestopt, uw vingers en voeten uit de buurt van de nijkop tot de rotatie volledig is gestopt.

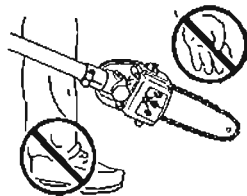

- ⚠ WARNING : To avoid serious injury.** (GB)
- 6) NEVER use wire in place of the nylon monofilament cutting lines. The wire tip can break off during cutting and become a dangerous missile.
- 7) DO NOT put hands or feet near or under rotating parts while engine is running.
-
- ⚠ AVERTISSEMENT : Pour éviter des blessures.** (F)
- 6) Ne jamais utiliser du câble la place du fil nylon. La pointe du fil peut se casser pendant la coupe et devenir un projectile dangereux.
- 7) Ne pas mettre les mains ou les pieds près ou sous les pièces qui tournent pendant que le moteur tourne.
-
- ⚠ WARNUNG : Zur Vermeidung schwerer Verletzungen.** (D)
- 6) Benutzen Sie nie Draht anstelle von dem original Nylonschneidefäden. Die Drahtenden könnten während des Schneidens abbrechen und zu gefährlichen Geschossen werden.
- 7) Nie mit Händen oder Füßen neben oder unter rotierende Teile greifen.
-
- ⚠ AVVERTENZA : Per evitare lesioni pericolose.** (I)
- 6) Non usate mai un altro filo in luogo dei fili taglienti di nylon a filatura singola. La punta del filo potrebbe spezzarsi durante il taglio e diventare un missile pericoloso.
- 7) Non mettete le mani o i piedi nella vicinanza o al di sotto delle parti rotanti mentre il motore è in moto.
-
- ⚠ ADVERTENCIA : Para evitar serias lesiones.** (E)
- 6) No utilice nunca alambre en lugar de los monofilamentos cortadores de nylon. El extremo del cable puede partirse durante el corte y salir arrojado.
- 7) No ponga las manos o los pies cerca de o debajo de las piezas giratorias con el motor en funcionamiento.
-
- ⚠ AVISO : Para evitar injurias serias.** (P)
- 6) Nunca use arame em vez dos fios de nylon monofilares de corte. As pontas do arame podem partir-se durante o corte e tornar-se num perigoso projétil.
- 7) Não ponha as mãos ou os pés perto ou sob as partes rotativas enquanto o motor estiver em funcionamento.
-
- ⚠ WAARSCHUWING : Ter voorkoming van zware verwondingen.** (NL)
- 6) Gebruik nooit gewone draad in plaats van de nylon monofilament-snijdraden. Het uiteinde van de draad kan tijdens het maaien afbreken en zo een gevaarlijk projectiel worden.
- 7) Plaats uw handen en voeten NIET in de buurt van of onder roterende onderdelen terwijl de motor draait.



- 11) After striking a foreign object or if the unit vibrates abnormally, stop the engine, disconnect and secure the spark plug cap. Inspect the unit for any damage and repair the damage. (GB)
- 11) Après avoir heurté un objet étranger ou si l'appareil vibre anormalement, arrêter le moteur, déconnecter le capuchon sur la bougie. Vérifier si l'appareil est endommagé et réparer les dégâts. (F)
- 11) Nachdem Sie ein Stein oder ähnliches getroffen haben, oder das Gerät plötzlich, stärker vibriert, schalten Sie den Motor aus und entfernen Sie das Zündkerzenkappe. Untersuchen Sie das Gerät auf Schäden und reparieren Sie sie. (D)
- 11) Qualora l'unità colpisce un oggetto estrano oppure se la stessa vibra in modo anormale, fermate il motore, scollegate e assicurate il calotta della candela. Ispezionate l'unità per localizzare eventuali danni e riparate il danno. (I)
- 11) Cuando golpee un objeto extraño o si la unidad vibra de una forma anormal, pare el motor, desconecte y asegure el tapón de la bujía. Inspeccione la unidad para hallar daños y poder repararlos. (E)
- 11) Depois de atingir um objecto estranho, ou se a unidade vibrar anormalmente, páre o motor desligue e mantenha seguro o tampa da vela de ignição. Inspeccione a unidade e repare algum eventual dano. (P)
- 11) Als de machine op een vreemd voorwerp is gestoten of abnormaal begint te trillen, moet u de motor stoppen en de bougiekap loskoppelen en veilig vastmaken. Controleer of het toestel beschadigd is en, als dat het geval is, herstel de schade. (NL)
- 12) Cover the blade when storing or during transport. (GB)
- 13) The muffler side of the engine should be away from your body. This is necessary to avoid arm burns. (GB)
- 12) Couvrir la lame lors du stockage ou pendant le transport. (F)
- 13) Le côté d'échappement du moteur doit être éloigné de votre corps. Ceci est nécessaire pour éviter des brûlures du bras. (F)
- 12) Decken Sie das Messer während des Transportes oder der Lagerung ab. (D)
- 13) Die Auspuffseite sollte von Ihrem Arm abgewendet sein, um Verbrennungen zu vermeiden. (D)
- 12) Coprite la lama durante la custodia della stessa e durante il trasporto dell'unità. (I)
- 13) Il lato della marmitta del motore deve essere lontano dal vostro corpo. Questa precauzione è necessaria per evitare bruciature al braccio. (I)
- 12) Cubra la cuchilla al almacenar o transportar la unidad. (E)
- 13) El lado donde se encuentra el silenciador de escape del motor debe estar siempre alejado de su cuerpo. Es preciso para evitar que se quemen los brazos. (E)
- 12) Cubra a lâmina quando armazenar ou durante o transporte. (P)
- 13) O lado do escape do motor deverá estar sempre afastado do seu corpo. Evitam-se assim as queimaduras nos braços. (P)
- 12) Dek het snijblad af wanneer u het toestel opbergt of vervoert. (NL)
- 13) De zijde van de geluiddemper van de motor moet van uw lichaam verwijderd gehouden worden. Dit is noodzakelijk om brandwonden aan uw arm te voorkomen. (NL)

(GB) **F. Precautions after operation**

(F) **F. Précautions après utilisation**

(D) **F. Vorsichtsmaßnahmen nach dem Gebrauch**

(I) **F. Precauzioni dopo l'operazione**

(E) **F. Precauciones después de utilizar la unidad**

(P) **F. Precauções após a operação**

(NL) **F. Voorzorgsmaatregelen voor na bediening**

- ⚠ WARNING : To avoid serious injury.** (GB)
- 1) Do not store the unit with fuel in the tank, because a fuel leak could start a fire. Allow the engine to cool before storing in any enclosure. (GB)
- ⚠ AVERTISSEMENT : Pour éviter des blessures.** (F)
- 1) Ne pas stocker l'appareil avec de l'essence dans le réservoir, parce qu'une fuite peut provoquer un incendie. (F)
- ⚠ WARNUNG : Zur Vermeidung schwerer Verletzungen.** (D)
- 1) Lagern Sie das Gerät nie mit gefülltem Tank. Auslaufendes Benzin kann sich entzünden. (D)
- ⚠ AVVERTENZA : Per evitare lesioni pericolose.** (I)
- 1) Non immagazzinate l'unità con del combustibile nel serbatoio, poichè una perdita di combustibile potrebbe causare un incendio. (I)
- ⚠ ADVERTENCIA : Para evitar serias lesiones.** (E)
- 1) No guarde la unidad con combustible en el depósito, ya que una fuga de combustible podría provocar fuego. Permita que el motor se enfríe antes de guardarlo en un recinto cerrado. (E)
- ⚠ AVISO : Para evitar injúrias sérias.** (P)
- 1) Não guarde a unidade com combustível no depósito, porque uma fuga de combustível pode iniciar um incêndio. Deixe arrefecer o motor antes de guardar a unidade em local fechado. (P)
- ⚠ WAARSCHUWING : Ter voorkoming van zware verwondingen.** (NL)
- 1) Berg het toestel niet op met brandstof in de tank, want een brandstoflek kan aanleiding geven tot brand. Laat de motor afkoelen vóór u de machine in een afgesloten ruimte opbergt. (NL)

NOTE

GB

- 2) Before cleaning, repairing or inspecting, make certain cutting head has stopped.
Disconnect and secure the spark plug cap away from plug to prevent accidental starting.

REMARQUE

F

- 2) Avant le nettoyage, la réparation ou l'inspection, s'assurer que l'outil de coupe arrêté.
Déconnecter et fixer le capuchon sur la bougie loin de la prise afin d'éviter un démarrage accidentel.

HINWEIS

D

- 2) Überzeugen Sie sich vor der Reinigung, Reparatur oder Wartung davon, daß der Schneidekopf aufgehört hat, sich zu drehen.
Entfernen Sie das Zündkerzenkappe und halten Sie es von der Zündkerze fern, um ein unbeabsichtigtes Starten zu verhindern.

NOTA

I

- 2) Prima di pulire, riparare o ispezionare l'unità, assicuratevi che il filo tagliente sia fermo.
Scollegate e fissate il calotta della candela lontano dalla candela stessa per prevenire l'accensione accidentale dell'unità.

NOTA

E

- 2) Antes de limpiar la unidad, repararla o inspeccionarla, asegúrese de que la cabeza cortadora haya parado.
Desconecte el tapón de la bujía de encendido y aléjelo de la bujía para evitar un arranque accidental.

NOTA

P

- 2) Antes de limpar, reparar ou inspecionar a unidade, certifique-se de que a cabeça de corte está parada.
Desligue o tampa da vela de ignição e mantenha-o afastado da vela por forma a evitar que a unidade arranque por acidente.

OPMERKING

NL

- 2) Controleer of de snijkop stilstaat vóór u het toestel schoonmaakt, repareert of nakijkt.
Koppel de bougiekap los en maak het veilig vast uit de buurt van de bougie om te voorkomen dat het toestel onvoorzien start.

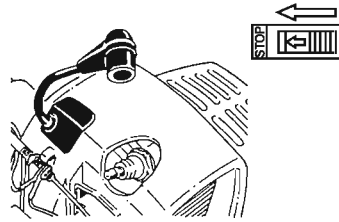

- 3) Use only recommended, genuine replacement parts to avoid creating a hazard and/or voiding your warranty.
4) Store in a dry area out of the reach of children.

GB

- 3) N'utiliser que des pièces de remplacement d'origine recommandées afin d'éviter un danger et/ou l'annulation de la garantie.
4) Stocker dans un endroit sec hors de portée des enfants.

F

- 3) Benutzen Sie nur original Ersatzteile, um einen Unfall zu vermeiden und/oder die Garantie nicht verfallen zu lassen.
4) Lagern Sie das Gerät in einem trockenem Platz außerhalb der Reichweite von Kindern.

D

- 3) Usate soltanto i ricambi raccomandati, originali della per evitare rischi di pericolo e/o per evitare di annullare la vostra garanzia.
4) Immagazzinate l'unità in un luogo asciutto fuori la portata dei bambini piccoli.

I

- 3) Utilice únicamente piezas de repuesto recomendadas, genuinas del fabricante para evitar situaciones de peligro o que se invalide la garantía.
4) Guarde la unidad en un lugar seco, fuera del alcance de los niños.

E

- 3) Use apenas peças recomendadas e genuínas para evitar problemas e/ou não perder a garantia.
4) Guarde numa área seca, fora do alcance das crianças.

P

- 3) Gebruik enkel de aanbevolen, originele reserveonderdelen om gevaarlijke toestanden en/of nietigverklaring van uw waarborg te vermijden.
4) Berg de machine op in een droge ruimte buiten het bereik van kinderen.

NL

Ⓒ **2.Specifications-Technical data**

Ⓕ **2.Spécifications-Données techniques**

Ⓓ **2.Spezifikationen-Technische deten**

Ⓘ **2.Specifiche tecniche-Dati tecnici**

		IMTCS / IMTCSB	
Drive system Transmission Transmissionssystem transmissione		Bevel Gear Bevel Gear Kegelradgetriebe Ingranaggi conici	
Guide bar length Longueur de la barre Guide	Schienenlänge Barra di lunghezza	25 cm (10 in)	
Chain pitch Pas de chaîne Kettenteilung Catena passo	(mm) (mm) (mm) (mm)	9.52 (3/8 in)	
Chain gauge Jauge de la chaîne Kettenlehre Catena calibro	(mm) (mm) (mm) (mm)	1.09 (0.043 in)	
Size (L × W × H) Dimension (L × l × H) Abmessungen (L × B × H) Ingombrato (L × W × H)	(mm) (mm) (mm) (mm)	(L) (W) (H)	1410 81 113
Weight Poids	Gewicht Peso	(kg)	1.7

12.11

The company reserves the right to change the specifications without notice.

Les spécifications peuvent être modifiées sans préavis en cas d'amélioration.

Spezifische Änderung zwecks Verbesserung ist ohne vorherige Bekanntmachung vorbehalten.

Questo sistema, grazie al grado di miglioramento, puoessere modificato senza preliminari.

⚠ WARNING : To avoid serious injury.

For your safety the cutter shall be used the one designated by us.

⚠ AVERTISSEMENT : Pour éviter des blessures.

Pour des raisons de sécurité, n'utiliser que les lames préconisées par le fabricant.

⚠ WARNUNG : Zur Vermeidung schwerer Verletzungen.

Aus Sicherheitsgründen nur Schneidwerkzeuge unserer Firma verwenden.

⚠ AVVERTIMENTO : Per evitare lesioni pericolose.

Per motivi di sicurezza, usate esclusivamente dischi consigliati dal fabbricante.

- Ⓔ **2.Especificaciones-Especificaciones**
 Ⓕ **2.Especificações-Dados técnicos**
 Ⓖ **2.Technische gegevens-Technische gegevens**

			IMTCS / IMTCSB
Sistema de transmisión Sistema de transmissão Aandrijfsysteem			Engranajes cónicos Bevel Gear Hoekoverbrenging
Guía de longitud de la barra Zaagblad lengte Guia do comprimento da barra			25 cm (10 in)
Paso de cadena (mm) Passo da corrente (mm) Kettingsteek (mm)			9.52 (3/8 in)
Cadena de calibre (mm) Calibre Chain (mm) Chain meter (mm)			1.09 (0.043 in)
Tamaño (L × A × A) (mm)	(L)		1410
Dimensões (C × L × A) (mm)	(W)		81
Afmetingen (L × B × L) (mm)	(H)		113
Peso Gewicht	(kg)		1.7

12.11

Todas las especificaciones están sujetas a cambio sin previo aviso.

Todas as especificações estão sujeitas a alteração sem aviso prévio.

De fabrikant behoudt zich het recht voor de technische gegevens zonder kennisgeving te veranderen.

⚠ ADVERTENCIA : Para evitar serias lesiones.

Por motivos de seguridad, la cuchilla que sea utilizada tendrá que ser la que la compañía haya elegido.

⚠ AVISO: Para evitar injúrias sérias.

Por razões de segurança o cortador utilizado deve ser o definido por esta Companhia.

⚠ WAARSCHUWING : Ter voorkoming van zware verwondingen.

Met het oog op uw veiligheid mag enkel het snijmes worden gebruikt dat door de fabrikant is goedgekeurd.

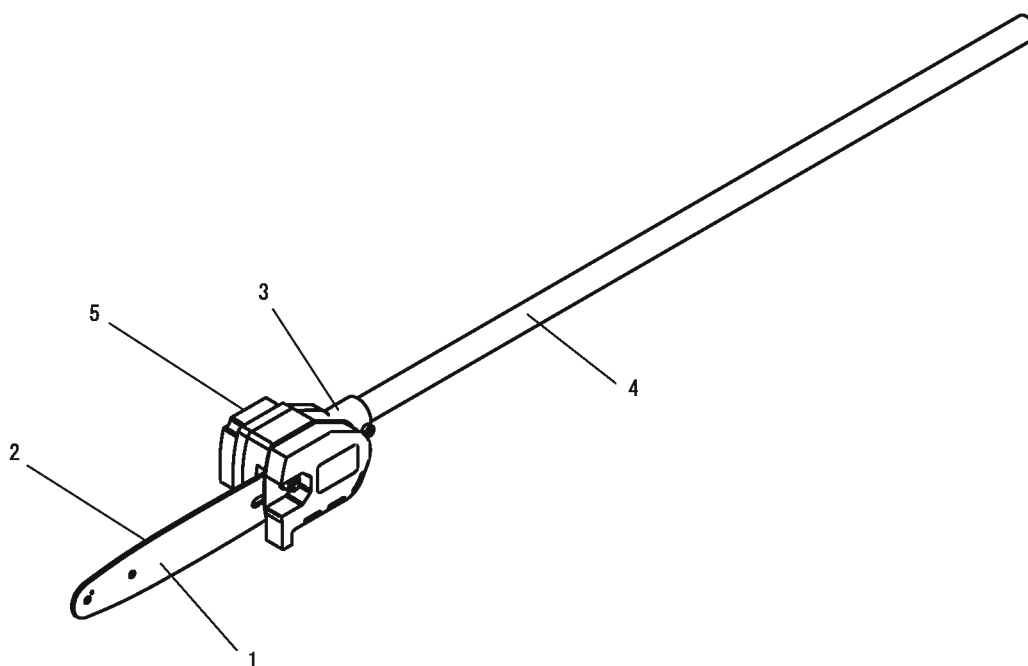

- Ⓖ **GB** This attachment is designed for trimming small limbs and branches up to 8' in diameter. Follow these tips for successful operation.
- Ⓕ **F** Cet accessoire est conçu pour tailler les petites branches et les branches jusqu'à 8' diamètre. Suivez ces conseils pour l'opération réussie.
- Ⓓ **D** Diese Anlage ist für das Trimmen kleinen Glieder und Zweige bis zu 8' entworfen Durchmesser. Befolgen Sie diese Tipps für einen erfolgreichen Betrieb.
- Ⓘ **I** Questo accessorio è destinato al taglio di rami di piccole e rami fino a 8' in di diametro. Seguire questi suggerimenti per il funzionamento di successo.
- Ⓔ **E** Este accesorio está diseñado para cortar ramas pequeñas y las ramas hasta 8 en diámetro. Siga estos consejos para una operación exitosa.
- Ⓗ **P** Este acessório é projetado para cortar galhos finos e galhos de até 8' diâmetro. Siga estas dicas para o bom funcionamento.
- Ⓝ **NL** Dit hulpstuk is ontworpen voor het trimmen van kleine ledematen en takken tot 8' in diameter. Volg deze tips voor een succesvolle operatie.

Ⓖ GB Names and specifications for each part	Ⓕ F Désignation et specification de chaque partie	Ⓓ D Teibezeichnungen und Spezifikationen	Ⓘ I Specifica di ogni parte:
1. Guide bar	1. Guia bar	1. Führungsschiene	1. Guida bar
2. Saw chain	2. Chaîne de scie	2. Sägekette	2. Catena
3. Angle transmission	3. Renvoi d'angle	3. Getriebegehäuse	3. Coppia conica
4. Main pipe (Angle transmission side)	4. Tuyau principal (Le côté renvoi d'angle)	4. Hauptrohr (Getriebegehäuse)	4. Collettore principale (Lato coppia conica)
5. Oil tank (Chain oil)	5. Réservoir d'huile (huile de chaîne)	5. Öltank (Kettenöl)	5. Serbatoio olio (olio di catena)

Ⓔ E Nombres y especificaciones de cada una de las partes	Ⓗ P Nome e especificações de cada peça	Ⓝ NL Benaming en technische gegevens van elk onderdeel
1. La barra guía	1. Guia de bar	1. Zaagblad
2. Cadena de sierra	2. Corrente da serra	2. Zaagketting
3. Transmisión en ángulo	3. Ângulo de transmissão	3. Hoektransmissie
4. Tubería principal (Lado de la transmisión en ángulo)	4. Principais pipe (Lado da ângulo de transmissão)	4. Hoofdleiding (Zijkant hoektransmissie)
5. Depósito de aceite (aceite de la cadena)	5. Tanque de óleo (petróleo Chain)	5. Olietank (Chain olie)

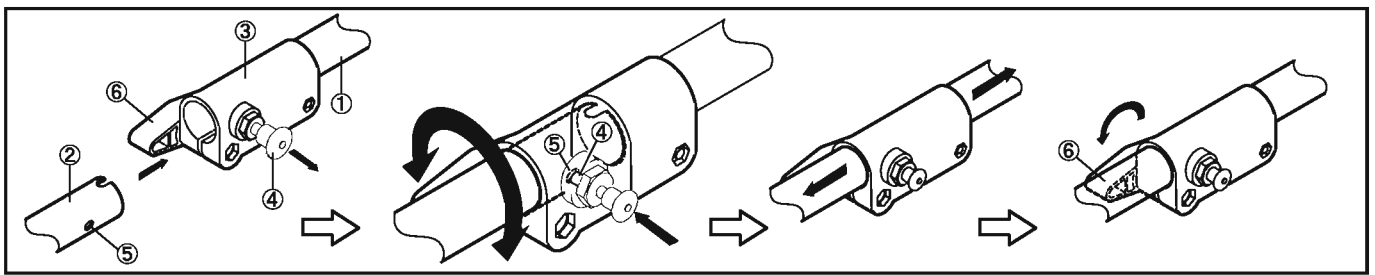

GB 3. Installation - Assembly

● Connection of the Main Pipe

- | | |
|---------------------------------------|------------|
| ① Main pipe (Engine side) | ④ Pin |
| ② Main pipe (Angle transmission side) | ⑤ Pin hole |
| ③ Pipe joint | ⑥ Knob |

1. Place the main pipe horizontally on the flat surface of the engine side.
2. Place the main pipe horizontally with the pipe joint on the angle transmission side.
3. Align the positions of pin and pin hole.
4. Pull the pin in the direction of the arrow and insert the main pipe on the angle transmission side slowly.
5. Detach your hand from the pin when the main pipe on the angle transmission side reaches the end of the pipe joint.
6. Rotate the main pipe slightly until the pin is locked into the pin hole with a clicking sound.
7. Pull both main pipes strongly and confirm they will remain locked and will not detach.
8. Finally, use the knob to fasten the main pipe.

F 3. Installation - Assemblage

● Connexion du tube principal

- | | |
|--|---------------------|
| ① Tube principal (côté moteur) | ④ Goujon |
| ② Tube principal (côté renvoi d'angle) | ⑤ Orifice du goujon |
| ③ Connexion | ⑥ Molette |

1. Placer le tube principal côté moteur sur une surface horizontale.
2. Placer le tube principal côté renvoi d'angle et le connexion sur une surface horizontale.
3. Aligner les positions du goujon et de l'orifice du goujon.
4. Tirer le goujon en direction de la flèche et insérer le tube principal côté renvoi d'angle.
5. Retirer votre main du goujon lorsque le tube principal côté renvoi d'angle atteint l'extrémité du joint du tube.
6. Faire tourner légèrement le tube principal jusqu'à ce que le goujon se bloque dans l'orifice du goujon en émettant un clic.
7. Tirer fermement les deux tubes principaux et s'assurer qu'ils restent bien bloqués et ne se détachent pas.
8. Enfin, serrer la molette pour fixer les tubes principaux.

D 3. Installation - Montage

● Die Antriebswelle verbinden

- | | |
|-----------------------------------|--------------|
| ① Antriebswelle (Motor) | ④ Sperrstift |
| ② Antriebswelle (Getriebegehäuse) | ⑤ Stiftloch |
| ③ Rohrverbindung | ⑥ Handgriff |

1. Legen Sie die Antriebswelle waagrecht in Richtung des Motors.
2. Legen Sie die Antriebswelle waagrecht in Richtung der Rohrverbindung des Getriebegehäuse.
3. Richten Sie den Sperrstift nach dem Stiftloch aus.
4. Drücken Sie den Sperrstift in Pfeilrichtung und schieben Sie die Antriebswelle langsam in das Getriebegehäuse.
5. Lassen Sie den Sperrstift los, wenn die Antriebswelle auf der Seite des Getriebegehäuse das Ende der Rohrverbindung erreicht hat.
6. Drehen Sie die Antriebswelle etwas, bis der Sperrstift in das Stiftloch mit einem Klickgeräusch einrastet.
7. Ziehen Sie stark an beiden Enden der Antriebswelle und überzeugen Sie sich davon, dass die Verbindungen bestehenbleiben und sie sich nicht lösen.
8. Benutzen Sie zuletzt den Handgriff, um die Antriebswelle zu fixieren.

I 3. Installazione - Montaggio

● Attacco dell'asta principale

- | | |
|--|-----------|
| ① Asta principale (Lato motore) | ④ Perno |
| ② Asta principale (Lato coppia conica) | ⑤ Foro |
| ③ Giunto | ⑥ Bottone |

1. Collocare l'asta principale orizzontalmente sulla superficie piatta del lato motore.
2. Collocare l'asta principale orizzontalmente col giunto sul lato della coppia conica.
3. Allineare le posizioni del perno e del foro.
4. Tirare il perno nella direzione della freccia ed inserire lentamente l'asta principale sulla coppia conica.
5. Staccare la mano dal perno quando l'asta principale sulla coppia conica raggiunge l'estremità del giunto.
6. Ruotare leggermente l'asta principale fino a quando il perno è bloccato all'interno del foro. Il blocco viene indicato dal suono di uno scatto.
7. Tirare con forza entrambe le aste principali per accertarsi che le stesse restino bloccate e non si stacchino.
8. Per finire, usare il bottone per serrare l'asta principale.

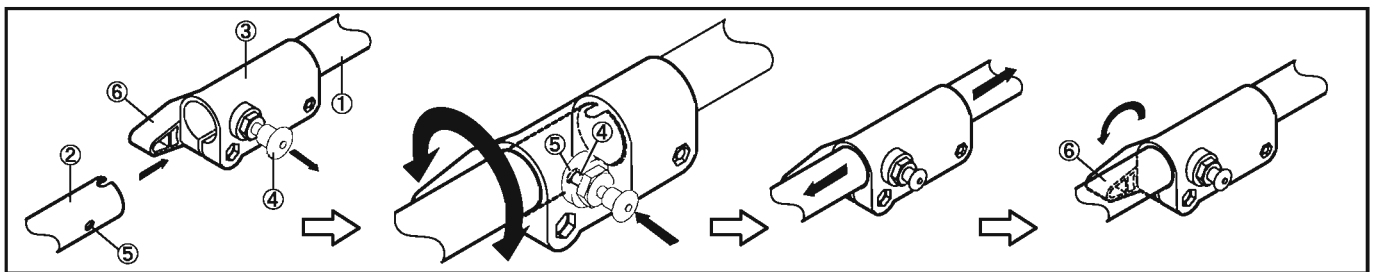

E 3. Instalación - Montaje

● Conexión del tubo principal

- | | |
|---|------------------------|
| ① Tubo principal (Lado del motor) | ④ Pasador |
| ② Tubo principal (Lado de la transmisión en ángulo) | ⑤ Orificio del pasador |
| ③ Unión del tubo | ⑥ Perilla |

1. Coloque el tubo principal horizontalmente sobre la superficie plana del lado del motor.
2. Coloque el tubo principal horizontalmente con la unión del tubo en el lado de la transmisión en ángulo.
3. Alinee las posiciones del pasador y del orificio del pasador.
4. Tire del pasador en la dirección de la flecha e inserte lentamente el tubo principal en el lado de la transmisión en ángulo.
5. Quite su mano del pasador cuando el tubo principal en el lado de la transmisión en ángulo alcance el extremo de la unión del tubo.
6. Gire ligeramente el tubo principal hasta que el pasador quede bloqueado en el orificio del pasador haciendo un clic.
7. Tire fuertemente de ambos tubos principales y confirme que quedan bloqueados y que no se separarán.
8. Finalmente, utilice la perilla para apretar el tubo principal.

P 3. Instalação - Montagem

● Ligação do tubo principal

- | | |
|--|---------------------|
| ① Tubo principal (Lado do motor) | ④ Cavilha |
| ② Tubo principal (Lado da ângulo de transmissão) | ⑤ Buraco da cavilha |
| ③ Encaixe do tubo | ⑥ Botão |

1. Coloque o tubo principal horizontalmente á superfície plana do lado do motor.
2. Coloque o tubo principal horizontalmente com o encaixe do tubo no lado da ângulo de transmissão.
3. Alinhe as posições da cavilha e do buraco da cavilha.
4. Lentamente, puxe a cavilha na direcção da seta e insira o tubo principal no lado da ângulo de transmissão.
5. Retire a mão da cavilha quando o tubo principal no lado da ângulo de transmissão chegar ao fim do encaixe do tubo.
6. Rode ligeiramente o tubo principal até que a cavilha esteja trancada no buraco da cavilha. Irá ouvir um som de encaixe.
7. Puxe firmemente ambos os tubos principais, confirmando que permanecem trancados e que não se iram separar.
8. Por fim, utilize o botão para trancar o tubo principal.

NL 3. Installatie - Montage

● Het aansluiten van de hoofdsteel

- | | |
|--|----------|
| ① Hoofdsteel (Motorzijkant) | ④ Pen |
| ② Hoofdsteel (Zijkant hoektransmissie) | ⑤ Pengat |
| ③ Buiskoppeling | ⑥ Knop |

1. Plaats de hoofdsteel horizontaal op het vlakke gedeelte van de motorzijkant.
2. Plaats de hoofdsteel horizontaal met de buiskoppeling aan de zijkant van de hoektransmissie.
3. Stel de posities van de pen en het pengat in.
4. Trek de pin in de richting van de pijl en plaats de hoofdsteel voorzichtig op de zijkant van de hoektransmissie.
5. Haal uw hand van de pin wanneer de hoofdsteel op de zijkant van de hoektransmissie het einde van de buiskoppeling heeft bereikt.
6. Draai de hoofdsteel een klein beetje totdat de pin in het pengat met een klikgeluid is vergrendeld.
7. Trek stevig aan beide hoofdstelen en wees er zeker van dat ze vergrendeld blijven en niet losraken.
8. Tot slot, gebruik de knop om de hoofdsteel vast te zetten.

GB ● Installation of bar and chain

CAUTION: Proper tension is extremely important! (Fig. 4, 5). When the chain is excessively tightened, the bar and chain will be damaged rapidly. Conversely, when the chain is excessively loosened, it may get out of the groove in the bar. Always wear gloves when touching the chain.

- 1) Remove chain bar clamp nut (2).
- 2) Remove the side case (1). (Fig. 1)
- 3) Install the chain bar (1) onto the bolt (2), then push it toward the sprocket (3) as far as it will go. Make sure that the boss of chain tension adjusting bolt (4) fits into the hole of the bar (5). (Fig. 2)
- 4) Confirm the direction of saw chain (1) is correct as in the figure, and align the chain on the sprocket. (Fig. 3)
- 5) Guide the chain drive links into the bar groove all around the bar.
- 6) Install the side case (2) onto the guide bar clamp bolt. Then fix the clamp nut (3) temporarily.
- 7) Raise the bar end, and tighten the chain (1) by turning the tension adjustment bolt (2) clockwise. To check proper tension, lightly lift up the center of chain and there should be about 0.5-1.0mm clearance between bar and edge of drive link (3). (Fig. 4, 5)
- 8) Raise the bar end and securely tighten the chain bar clamp nut with the box wrench. (Fig. 4)
- 9) A new chain will stretch so adjust the chain after a few cuts and watch chain tension carefully for the first half hour of cutting.

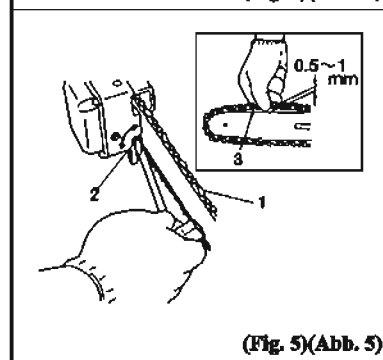
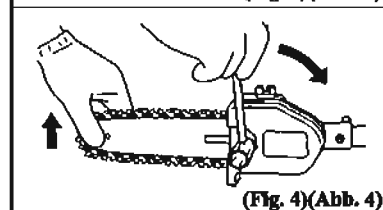
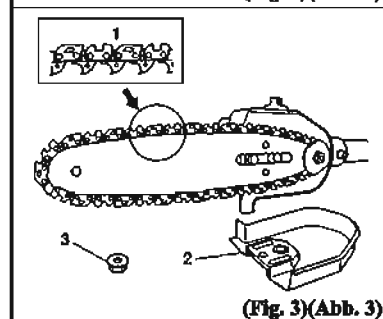
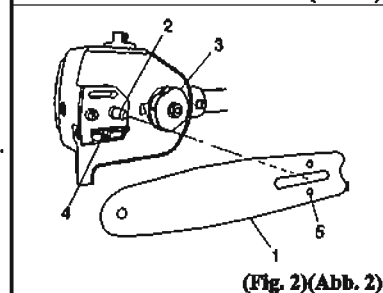
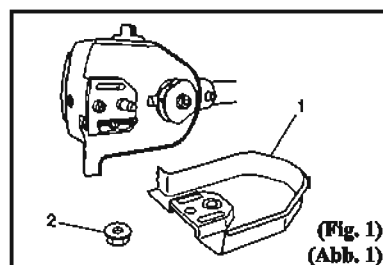

F ● Installation du guide et de la chaîne

ATTENTION: Une tension correcte de la chaîne est extrêmement importante! (Fig. 4, 5) Lorsque la chaîne est trop tendue, le guide et la chaîne seront endommagés rapidement. Inversement, lorsque la chaîne est trop détendue, elle risque de sortir de la rainure du guide. Toujours porter des gants lorsque vous manipulez la chaîne.

- 1) Déposer l'écrou de serrage du guide (2).
- 2) Retirez le carter latéral (1). (Fig. 1)
- 3) Installer, du guide (1) sur le guidon (2), puis le pousser vers le pignon (3) autant que possible. Assurez-vous que le patron de boulon de réglage de tension de chaîne (4) s'inscrit dans le trou de la barre (5). (Fig. 2)
- 4) Vérifiez la direction de coupe de la chaîne (1) est correcte comme indiqué, et aligner la chaîne sur le pignon. (Fig. 3)
- 5) Glissez la chaîne dans le guide.
- 6) Installer le carter latéral (2) sur le boulon de serrage du guide. Ensuite, fixer l'écrou de serrage (3) temporairement.
- 7) Levez le guide vers le haut, et serrer la chaîne (1) en tournant la vis de réglage de tension (2) dans le sens horaire. Pour vérifier une bonne tension, soulevez le centre de la chaîne à il devrait y avoir un dégagement d'environ 0,5 à 1,0 mm entre le guide et l'entraîneur de chaîne et le bord de lien de disque (3). (Fig. 4, 5)
- 8) Levez le guide et serrer l'écrou de serrage avec la clé à douille. (Fig. 4)
- 9) Une nouvelle chaîne s'étendra il faut donc ajuster la chaîne après quelques coupes et vérifier attentivement la tension de la chaîne auprès une demi-heure de coupe.

D ● Installation von Schiene und Ketten

ACHTUNG: Die richtige Spannung ist sehr wichtig! (Abb. 4, 5) Wenn die Kette zu stark angezogen wird, wird die Schiene und Kette schnell beschädigt werden. Umgekehrt, wenn die Kette ist stark gelockert, so kann sie sich aus der Nut in der Leiste. nur mit Handschuhen berühren die Kette.

- 1) Entfernen Kettenschwert Spammutter (2).
- 2) Entfernen Sie die seitlichen Fall (1). (Abb. 1)
- 3) Installieren Sie die Kette Bar (1) auf die Schraube (2), dann schieben Sie es auf das Kettenrad (3) so weit wie es geht. Stellen Sie sicher, dass der Chef der Kettenspannung Stellschraube (4) passt in das Loch in der Bar (5). (Abb. 2)
- 4) Bestätigen Sie die Richtung der Kette (1) korrekt ist wie in der Abbildung, und richten Sie die Kette auf dem Ritzel. (Abb. 3)
- 5) Führen Sie die Kettenantriebsglieder in die Bar rund um die Nut-Bar.
- 6) Installieren Sie die Seite bei (2) auf die Führungsschiene Spambolzen. Anschließend wird der Spammutter (3) vorübergehend.
- 7) Heben Sie die Bar-End, und ziehen Sie die Kette (1) durch Drehen der Justierschraube (2) im Uhrzeigersinn. Um zu überprüfen, richtige Spannung, leicht anheben Zentrum der Kette, und es sollte etwa 0,5-1.0mm Abstand zwischen Bar und Rand-Laufwerk Link (3). (Abb. 4, 5)
- 8) Die Messlatte Ende und ziehen Sie die Kette Lenkerklemmung Mutter mit dem Steckschlüssel. (Abb. 4)
- 9) Eine neue Kette wird so strecken einfach die Kette nach ein paar Schnitte und beobachteten Kettenspannung sorgfältig für das erste halben Stunde des Schneidens.

I ● L'installazione della barra e catena

ATTENZIONE: Giusta tensione è estremamente importante! (Fig. 4, 5) Quando la catena è eccessivamente serrata, il bar e la catena si danneggia rapidamente. Al contrario, quando la catena è eccessivamente allentata, può uscire dal solco al bar. Indossare sempre guanti quando si tocca la catena.

- 1) Rimuovere la barra dado catena fascetta (2).
- 2) Rimuovere il carter laterale (1). (Fig. 1)
- 3) Installare la barra catena (1) sul bullone (2), quindi spingere verso il pignone (3) per quanto in fondo. Assicurarsi che il boss di bullone di regolazione della tensione della catena (4) si inserisce nel foro della barra (5). (Fig. 2)
- 4) Accertare la direzione della catena (1) è corretto, come in figura, e allineare la catena sulla pignone. (Fig. 3)
- 5) Guida per i collegamenti catena di trasmissione nella barra scanalatura tutto il bar.
- 6) Installare il carter laterale (2) sul il bullone di fissaggio guida bar. Quindi fissare il dado di fissaggio (3) temporaneamente.
- 7) Sollevare la fine della barra, e tendere la catena (1) ruotando la vite di regolazione (2) in senso orario. Per verificare giusta tensione, sollevare leggermente il centro della catena e ci dovrebbe essere spazio di circa 0.5-1.0mm tra bar e il bordo della maglia motrice (3). (Fig. 4, 5)
- 8) Sollevare l'estremità della barra e serrare saldamente la barra di dado catena morsetto con la chiave a tubo. (Fig. 4)
- 9) Una catena nuova allungare in modo regolare la catena dopo pochi tagli e guardare con attenzione la tensione della catena per la prima mezz'ora di taglio.

GB ⚠ WARNING: To avoid serious injury

For safety, stop the engine and then attach or detach the blade.

F ⚠ AVERTISSEMENT: Pour éviter des blessures

Par mesure de sécurité, ne pas obliger de couper le moteur avant d'attacher ou enlever la lame.

D ⚠ WARNUNG: Zur Vermeidung schwerer Verletzungen

Anbringen und Entfernen des Schneidwerkzeugs darf aus Sicherheitsgründen nur nachdem der Motor gestoppt hat, ausgeführt werden.

I ⚠ AVVERTIMENTO: Per evitare lesioni pericolose

Per motivi di sicurezza, procedete al montaggio o alla rimozione del disco solo dopo aver spento il motore.

E ● Instalación de la barra y la cadena

PRECAUCIÓN: La tensión adecuada ES MUY IMPORTANTE! (Fig. 4, 5) Cuando la cadena está demasiado apretada, la espada y la cadena se dañan rápidamente. Por el contrario, cuando la cadena está demasiado floja, puede salirse de la ranura de la barra. Siempre use guantes cuando toque la cadena.

- 1) Retire la barra de la cadena de tuerca de fijación (2).
- 2) Retire la caja lateral (1). (Fig. 1)
- 3) Instalar, la barra de la cadena (1) en el perno (2), luego empuje hacia la rueda dentada (3) en la medida de como sea posible. Asegúrese de que el jefe de tensión de la cadena tornillo de ajuste (4) se inscribe en el agujero de la barra (5). (Fig. 2)
- 4) Confirmar la dirección de la cadena de sierra (1) es correcta en la figura, y alinear la cadena en la piñón. (Fig. 3)
- 5) Guía de los eslabones de la cadena en la ranura de la barra alrededor de la barra.
- 6) Instalar la caja lateral (2) en el perno de abrazadera de la barra guía. A continuación, fijar la tuerca de fijación (3) de forma temporal.
- 7) Levante el extremo de la barra, y apretar la cadena (1) girando el tornillo de ajuste de la tensión (2) en sentido horario. Para comprobar la la tensión adecuada, levante ligeramente el centro de la cadena y no debe haber espacio cerca de 0.5-1.0mm entre la barra y el borde de la unidad de enlace (3). (Fig. 4, 5)
- 8) Levante el extremo de la barra y apriete bien la tuerca de fijación de barras de la cadena con la llave de la caja. (Fig. 4)
- 9) Una nueva cadena se extenderá para ajustar la cadena después de unos cortes y ver tensión de la cadena con cuidado durante los primeros media hora de corte.

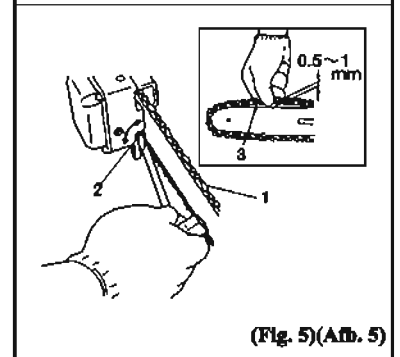
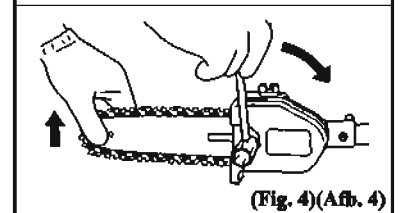
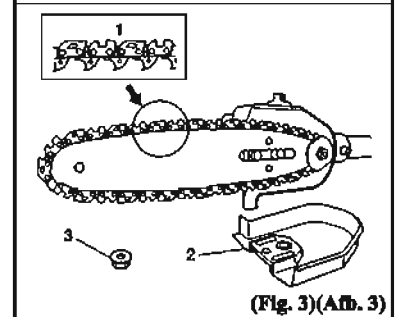
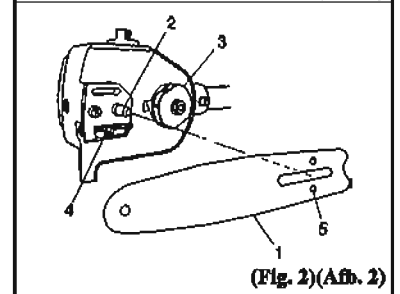
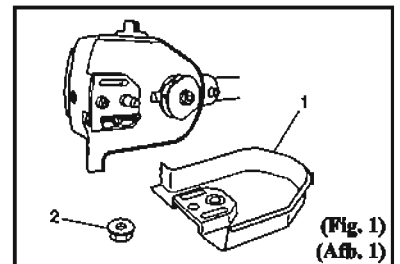

P ● Instalação de barra e corrente

ATENÇÃO: Tensão adequada é extremamente importante! (Fig. 4, 5) Quando a corrente é demasiado apertado, a barra e a corrente será danificado rapidamente. Inversamente, quando a corrente está excessivamente solto, ele pode sair do sulco no bar. Use sempre luvas quando tocar a cadeia.

- 1) Remover cadeia porca de fixação de barras (2).
- 2) Remova a caixa lateral (1). (Fig. 1)
- 3) Instalar, a barra de cadeia (1) sobre o parafuso (2), em seguida, empurre-o para a roda dentada (3), na medida quanto vai sair. Certifique-se que o chefe de cadeia de parafuso de ajuste da tensão (4) se encaixa no furo da barra (5). (Fig. 2)
- 4) Confirme a direção da corrente da serra (1) está correto, como na figura, e alinhar a corrente na dentada. (Fig. 3)
- 5) Guia os elos da cadeia da unidade na barra de sulco ao redor do bar.
- 6) Instalar o caso do lado (2) para o parafuso de fixação guia da barra. Em seguida, fixar a porca de fixação (3) temporariamente.
- 7) Levante a extremidade da barra e estique a corrente (1), girando o parafuso de ajuste da tensão (2) no sentido horário. Para verificar tensão adequada, levante ligeiramente o centro da cadeia e deve haver folga de cerca de 0,5 bar entre-1.0mm e borda de ligação da unidade (3). (Fig. 4, 5)
- 8) Levante a extremidade da barra e aperte bem a porca de fixação da cadeia de bar com a chave de caixa. (Fig. 4)
- 9) A nova cadeia vai esticar, para ajustar a cadeia depois de alguns cortes e ver a tensão da corrente com cuidado para a primeira meia hora do corte.

NL ● Installatie van een bar en een ketting

LET OP: De juiste spanning is uiterst belangrijk! (Afb. 4, 5) Als de ketting overmatig aangespannen, zal de bar en de ketting snel worden beschadigd. Omgekeerd, wanneer de keten is veel te los, het kan uit te komen van de groef in de bar. Draag altijd handschoenen bij het aanraken van de keten.

- 1) Verwijder de ketting bar klem moer (2).
- 2) Verwijder de zijkant van de behuizing (1). (Afb. 1)
- 3) Installeren, de keten bar (1) op de bout (2), duw het naar het tandwiel (3) zo ver zoals het zal gaan. Zorg ervoor dat de baas van kettingspanning stelbout (4) past in de opening van de bar (5). (Afb. 2)
- 4) Bevestigen de richting van de zaagketting (1) juist is zoals in de figuur, en zet de ketting op het tandwiel. (Afb. 3)
- 5) Gids de kettingaandrijving links in de groef rondom de bar.
- 6) Installeer de zijkant van de behuizing (2) op het zaagblad klemmoer. Bevestig vervolgens de klem moer (3) tijdelijk.
- 7) Verhoging van de bar end, en draai de ketting (1) door het draaien van de spanning stelbout (2) met de klok mee. Om te controleren juiste spanning, licht omhoog het centrum van de ketting en er moet ongeveer 0,5-1.0mm speling tussen bar en de rand van rijden link (3). (Afb. 4, 5)
- 8) De lat einde en draai de ketting balk klem moer met de steeksleutel. (Afb. 4)
- 9) Een nieuwe keten zal dus rekken aan te passen de ketting na een paar snijwonden en zorgvuldig in de gaten kettingspanning voor het eerst half uur van te snijden.

E ● ADVERTENCIA: Para evitar serias lesiones.

Por motivos de seguridad, pare el motor y sujete o sepwre la cuchilla.

P ● AVISO: Para evitar injúrias sérias.

Pr sua segurança, para o motor e só depois coloque ou retire a lâmina.

NL ● WAARSCHUWING: Ter voorkoming van zware verwondingen.

Met het oog op uw eigen veiligheid moet u de motor stoppen vóór u het blad monteert of demonteert.

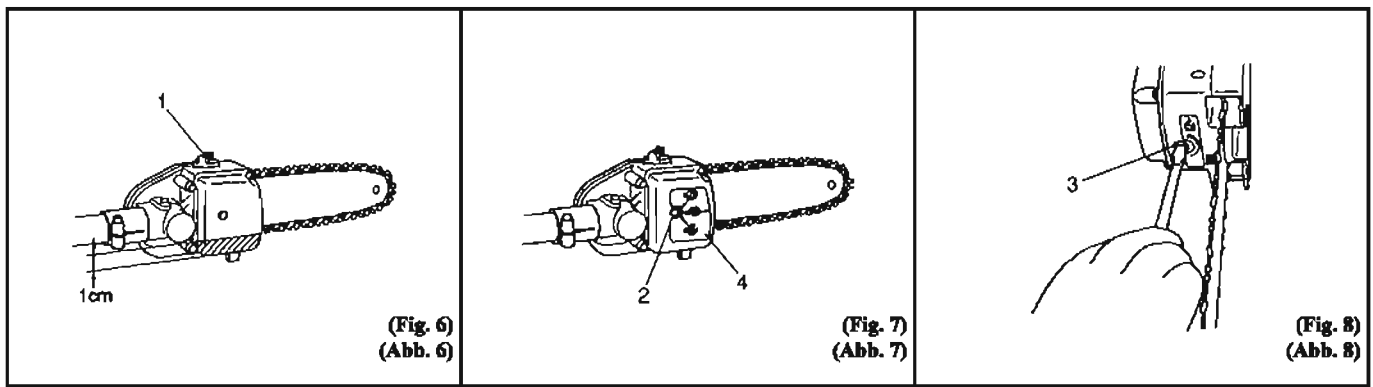

④ 4. Operating Instructions

Chain oil (Fig. 6)

Fill up with chain oil (1). Always use good quality chain oil. When the engine is running, the chain oil is automatically discharged.

NOTE!

Add chain oil when its level lowers to one centimeter from bottom. (Fig. 6)

ADJUSTMENT OF CHAIN OIL SUPPLY

The chain oil quantity discharged through the lubrication system is factory-adjusted to the standard.

Adjust the quantity in accordance with the operating condition.

Loosen the fixing screw (2) one turn. (Fig. 7)

Turn the adjusting screw (3) clockwise to decrease the quantity and turn it counterclockwise to increase the quantity. (Fig. 8)

Do not try to turn the screw (3) clockwise beyond 3 turns from its most counterclockwise position or the maximum quantity discharged position. After adjustment has been made, tighten fixing screw (2). (Fig. 7)

NOTE!

When you have lost the proper position of the screw (3), start with the most counterclockwise position.

④ 4. Mode d'emploi

Huile de chaîne (Fig. 6)

Faites le plein d'huile de chaîne (1). Toujours utiliser une bonne huile de chaîne de qualité. Lorsque le moteur est en marche, l'huile de chaîne est automatiquement débitée.

NOTE!

Ajouter l'huile de chaîne lorsque son niveau baisse à un centimètre du fond. (Fig. 6)

RÉGLAGE DU DÉBIT D'HUILE

La quantité d'huile de chaîne distribuée par le système de lubrification est réglée en usine.

Ajustez la quantité conformément à l'état de fonctionnement.

Desserrer la vis de fixation (2) un tour. (Fig. 7)

Tourner la vis de réglage (3) vers la droite pour diminuer la quantité et le tourner vers la gauche pour augmenter la quantité. (Fig. 8)

Ne pas essayer de tourner la vis (3) dans le sens horaire au-delà de 3 tours de sa position la plus à gauche ou de la position maximale de débit. Après ajustement n'a été fait, serrer la vis de fixation (2). (Fig. 7)

NOTE!

Lorsque vous avez perdu la bonne position de la vis 3, redémarrer le réglage par la position la plus à gauche .

④ 4. Bedienungsanweisung

Kettenöl (Abb. 6)

Füllen Sie Kettenöl (1). Verwenden Sie stets Öl bester Qualität. Wenn der Motor läuft, wird die Kette Öl automatisch ausgetragen.

HINWEIS!

Schreibe Kettenöl, wenn das Niveau senkt, um einen Zentimeter vom Boden. (Abb. 6)

Einstellmöglichkeit der Ketten ÖLZUFUHR Die Kette Ölmenge durch die Schmierung System ausgetragen wird im Werk eingestellt, um die Norm.

Passen Sie die Menge in Übereinstimmung mit den Betriebszustand.

Lösen Sie die Befestigungsschraube (2) eine Umdrehung. (Abb. 7)

Drehen Sie die Stellschraube (3) im Uhrzeigersinn, um die Menge zu verringern und im Uhrzeigersinn drehen, um den Anstieg Quantität.(Abb. 8)

Versuchen Sie nicht, die Schraube (3) im Uhrzeigersinn über 3 Umdrehungen gegen den Uhrzeigersinn von seiner Position oder die Wende Höchstmenge entladen Position. Nach der Einstellung gemacht wurde, ziehen Sie Schraube (2). (Abb. 7)

HINWEIS!

Wenn Sie die richtige Position der Schraube (3), beginnen Sie mit den Uhrzeigersinn Position verloren.

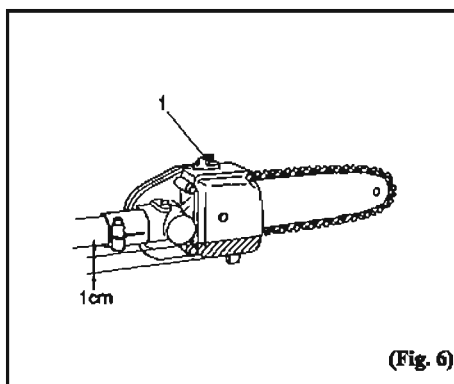

(Fig. 6)

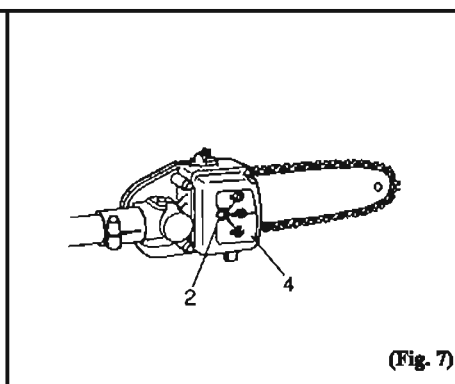

(Fig. 7)

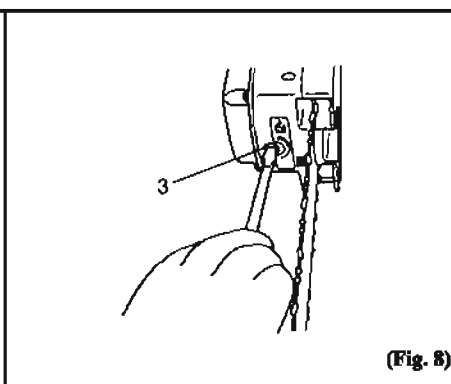

(Fig. 8)

① 4. Istruzioni per l'uso

Catena olio (Fig. 6)

Riempire con olio catena (1). Utilizzare sempre un buon olio di catena di qualità. Quando il motore è acceso, l'olio catena viene automaticamente scarica.

NOTA!

Aggiungere l'olio della catena quando il suo livello si abbassa a un centimetro dal fondo. (Fig. 6)

REGOLAZIONE DELLA SUPPLY CHAIN OLIO

La quantità di olio catena scaricata attraverso il sistema di lubrificazione è regolata in fabbrica alla norma.

Regolare la quantità in conformità con la condizione di funzionamento.

Allentare la vite di fissaggio (2) un giro. (Fig. 7)

Girare la vite di regolazione (3) in senso orario per diminuire la quantità e girare in senso antiorario per aumentare la quantità. (Fig. 8)

Non provare a girare la vite (3) in senso orario oltre il 3 giri dalla sua posizione più o in senso antiorario il quantità massima scaricata posizione. Dopo aggiustamento è stato fatto, stringere la vite di fissaggio (2). (Fig. 7)

NOTA!

Quando hai perso la posizione corretta della vite (3), inizia con la posizione più in senso antiorario.

② 4. Instrucciones de funcionamiento

aceite de la cadena (Fig. 6)

Llene con aceite de la cadena (1). Utilice siempre un buen aceite de la cadena de calidad. Cuando el motor está funcionando, el aceite de la cadena es automáticamente dados de alta.

NOTA!

Agregue el aceite de la cadena cuando su nivel baja a un centímetro de la parte inferior. (Fig. 6)

AJUSTE DE LA CADENA DE SUMINISTRO DE ACEITE

La cantidad de aceite de la cadena descarga a través del sistema de lubricación está ajustado de fábrica a la norma.

Ajustar la cantidad de conformidad con las condiciones de funcionamiento.

Afloje el tornillo de fijación (2) una vuelta. (Fig. 7)

Gire el tornillo de ajuste (3) en sentido horario para disminuir la cantidad y girando hacia la izquierda para aumentar la cantidad. (Fig. 8)

No trate de girar el tornillo (3) hacia la derecha más allá de 3 vueltas desde la posición más a la izquierda o la cantidad máxima de alta posición. Después del ajuste se ha hecho, apriete el tornillo de fijación (2). (Fig. 7)

NOTA!

Quando usted ha perdido la posición correcta del tornillo (3), comience con la posición más a la izquierda.

③ 4. Instruções de Operação

Cadeia de petróleo (Fig. 6)

Encha com óleo de corrente (1). Sempre use o óleo da corrente de boa qualidade. Quando o motor está funcionando, o óleo da corrente é automaticamente descarregada.

ATENÇÃO!

Adicione o óleo da corrente quando o seu nível abaixa a um centímetro de fundo. (Fig. 6)

AJUSTAMENTO DE ÓLEO DE CADEIA

A quantidade de óleo da corrente descarregada através do sistema de lubrificação é de fábrica ajustado para o padrão.

Ajuste a quantidade de acordo com a condição de funcionamento.

Solte o parafuso de fixação (2) uma vez. (Fig. 7)

Rode o parafuso de ajuste (3) no sentido horário para diminuir a quantidade e transformá-lo para a esquerda para aumentar a quantidade. (Fig. 8)

Não tente girar o parafuso (3) no sentido horário 3 turnos além de sua posição mais anti-horário ou a quantidade máxima alta posição. Após o ajuste foi feito, apertar o parafuso de fixação (2). (Fig. 7)

ATENÇÃO!

Quando você tiver perdido a posição correta do parafuso (3), comece com a posição mais anti-horário.

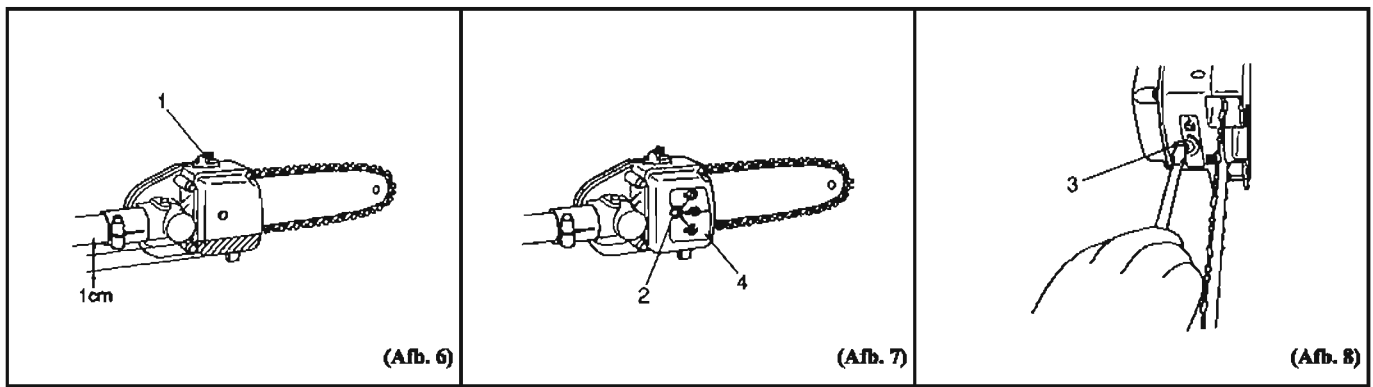

NL 4. Richtlijnen i.v.m. bediening

Kettingolie (Afb. 6)

Vul met kettingolie (1). Gebruik altijd een goede kwaliteit kettingolie. Wanneer de motor draait, de kettingolie wordt automatisch geloosd.

LET OP!

Voeg kettingolie bij het niveau verlaagt tot een centimeter van de onderkant. (Afb. 6)

AANPASSING VAN DE KETTING AARDOLIEVOORZIENING

De keten hoeveelheid olie geloosd via het smeersysteem is in de fabriek aangepast aan de standaard. Pas de hoeveelheid in overeenstemming met de bedrijfstoestand.

Draai de schroef (2) een beurt. (Afb. 7)

Draai de stelschroef (3) naar rechts om de hoeveelheid te verlagen en deze linksom te verhogen draai de kwantiteit. (Afb. 8)

Probeer niet om de schroef (3) de klok mee draaien dan 3 slagen van zijn meest tegen de klok in positie of de maximale hoeveelheid geloosd positie. Na correctie is gemaakt, draai schroef (2). (Afb. 7)

LET OP!

Als je hebt verloren de juiste positie van de schroef (3), beginnen met de meest tegen de klok in positie.

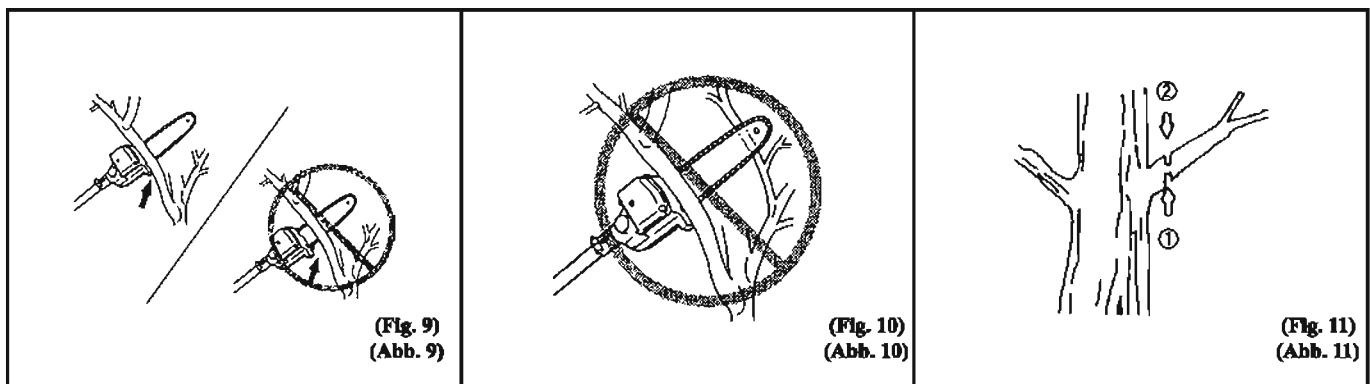

GB 5. Pruning techniques

This attachment is designed for trimming small limbs and branches up to 8' in diameter. Follow these tips for successful operation. Plan cut carefully. Check direction branch will fall. Long branches should be removed in several pieces. Do not stand directly beneath branch being cut. When ready to cut: Hold 'front cutting guide" against branch. This will prevent whipping of the branch. DO NOT use back and forth sawing action. (Fig. 9) Look out for branch immediately behind the branch being cut. If blade hits rear branch damage to blade may occur. (Fig. 10) Accelerate to full throttle. Apply a light cutting pressure. Ease cutting pressure when nearing end of cut to maintain control. When pruning a limb 4 inch diameter or larger, cut as follows: (Fig. 11) Undercut 1/4 limb diameter near tree trunk. Finish top cut slightly farther out on limb. Flush cut stub at trunk. DO NOT use for felling or bucking.

F 5. Techniques d'élagage

Cet accessoire est conçu pour tailler les petites branches et les branches jusqu'à 8' diamètre. Suivez ces conseils pour l'opération réussie. Plan découpez soigneusement. Vérifier la direction branche tombera. les branches longues devraient être supprimés en plusieurs morceaux. Ne pas se tenir directement sous la branche à couper. Lorsque vous êtes prêt à couper: Hold 'avant du guide de coupe "contre la branche. Cela permettra d'éviter à fouetter de la branche. NE PAS utiliser dans les deux sens de sciage action. (Fig. 9) Attention pour la branche immédiatement derrière la coupe branche étant. Si lame heurte dommages branche arrière à la lame peut se produire. (Fig. 10) Accélérer à pleins gaz. Appliquer une légère pression de coupe. alléger la pression de coupage vers la fin de coupe pour maintenir le contrôle. Lors de la taille d'un membre 4 pouces de diamètre ou plus, coupé comme suit: (Fig. 11) Undercut 1 / 4 diamètre de la branche près de tronc d'arb. Terminer top coupé légèrement plus loin sur le membre. stub couper au ras du tronc. NE PAS utiliser pour l'abattage ou le tronçonnage.

D 5. Schnitttechniken

Diese Anlage ist für das Trimmen kleinen Glieder und Zweige bis zu 8'entworfen Durchmesser. Befolgen Sie diese Tipps für einen erfolgreichen Betrieb. Plan Schnitt vorsichtig. Prüfen Richtung Zweig fallen. Lange Äste sollten in mehreren Stücken entfernt werden. Nicht direkt stehen unter Zweig geschnitten. Wenn Sie bereit sind zu kürzen: Hold 'vor Sägeblocks "gegen Zweig. Dadurch wird verhindert, Schlagsahne der Branche. Verwenden Sie KEINE hin und her Sägen Aktion. (Abb. 9) Halten Sie Ausschau nach Branche unmittelbar hinter dem Zweig geschnitten. Wenn Klinge trifft hinteren Zweig Schäden Klinge auftreten. (Abb. 10) Beschleunigen auf Vollgas. Anwenden eines leichten Andruck. Einfache Schneiden Druck, wenn kurz vor Ende des Schnittes auf die Kontrolle. Beim Beschneiden eines Gliedes 4 Zoll Durchmesser oder größer, schneiden sich wie folgt: (Abb. 11) Undercut 1 / 4 des Körpers Durchmesser in der Nähe von Baumstamm. Finish Kopschnitt etwas weiter draußen auf Extremität. Flush Schnitt Stummel am Stamm. Nicht für Schlagen und Zerkleinern.

I 5. Tecniche di potatura

Questo accessorio è destinato al taglio di rami di piccole e rami fino a 8' in di diametro. Seguire questi suggerimenti per il funzionamento di successo. Piano di tagliare con attenzione. Controllare la direzione ramo cadrà. rami lunghi dovrebbero essere rimossi in vari pezzi. Non sostare direttamente sotto ramo da tagliare. Quando si è pronti a tagliare: Hold 'anteriore guida per il taglio "contro la succursale. Ciò impedirà frustate della succursale. NON usare avanti e indietro taglio azione. (Fig. 9) Cercate ramo immediatamente dietro il taglio filiali essere. Se lama colpisce posteriore ramo danni a lama può verificarsi. (Fig. 10) Accelerate a pieno acceleratore. Applicare una leggera pressione di taglio. pressione Facilità di taglio quando si avvicina fine del taglio per mantenere il controllo. Quando potare un 4 pollici di diametro arto o più grande, tagliata come segue: (Fig. 11) Undercut 1 / 4 di diametro arto vicino tronco d'albero. la finitura taglio leggermente più in là su un arto. stub tagliato a filo tronco. NON utilizzare per l'abbattimento o controtendenza.

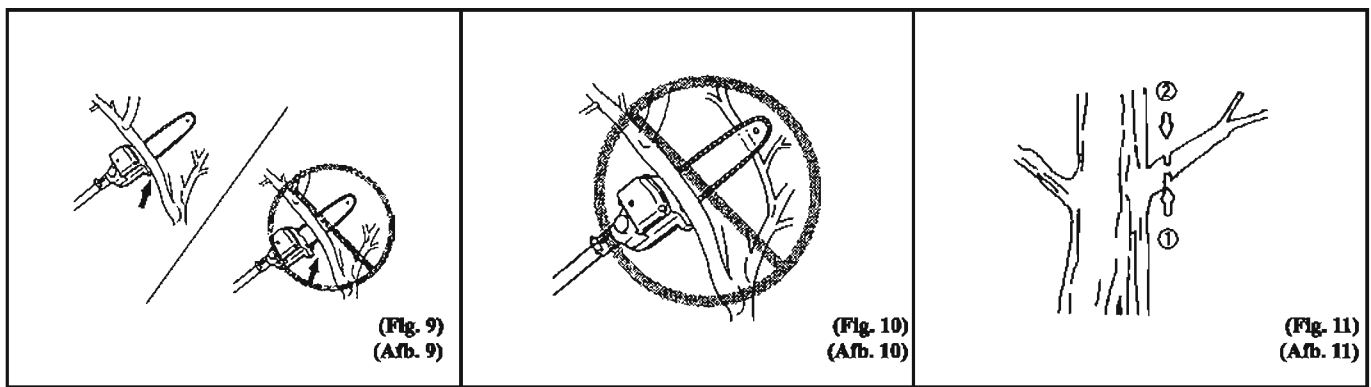

5. Las técnicas de poda

Este accesorio está diseñado para cortar ramas pequeñas y las ramas hasta 8 en diámetro. Siga estos consejos para una operación exitosa. Plan de cortar cuidadosamente. Compruebe la dirección rama se caerá. ramas largas deben ser retirados en varios pedazos. No se pare directamente debajo de la rama a cortar. Cuando esté listo para cortar: Hold 'guía de corte frontal "contra la rama. Esto evitará que batir de la sucursal. NO use un lado a otro corte de acción. (Fig. 9) Mire hacia fuera para poder inmediatamente detrás de la rama que se corte. Si cuchilla golpea daños rama posterior de la hoja se puede producir. (Fig. 10) Acelere al máximo. Aplique una presión de corte de luz. Facilidad de corte de presión al acercarse el final del corte para mantener el control. Al podar una rama 4 pulgadas de diámetro o más grandes, corte de la siguiente manera:(Fig. 11) Recorte cuarto de diámetro cerca de la extremidad del tronco del árbol. Acabado corte un poco más lejos en las extremidades. trozo cortado al ras del tronco. NO lo use para la tala o salvaje.

5. Técnicas de poda

Este acessório é projetado para cortar galhos finos e galhos de até 8 ' diâmetro. Siga estas dicas para o bom funcionamento. Plano de cortar com cuidado. Verifique ramo direção vai cair. ramos longos devem ser removidas em várias peças. Não fique diretamente abaixo ramo a ser cortado. Quando estiver pronto para cortar: Hold 'Guia de corte frontal "contra o ramo. Isto irá prevenir chicotadas do ramo. NÃO utilize frente e para trás serra ação. (Fig. 9) Procure ramo imediatamente atrás do ramo a ser cortado. Se lâmina hits danos ramo de trás para a lâmina pode ocorrer. (Fig. 10) Acelere a todo vapor. Aplicar uma leve pressão de corte. Facilidade de pressão de corte, quando chegar ao fim da corte para manter o controle. Quando podar um galho 4 de polegada de diâmetro ou maior, corte como se segue:(Fig. 11) Undercut um quarto do diâmetro do membro, perto do tronco da árvore. top Concluir cortar um pouco mais longe no membro. stub cortados rente ao tronco. NÃO utilize para corte ou traçamento.

5. Snoeien technieken

Dit hulpstuk is ontworpen voor het trimmen van kleine ledematen en takken tot 8 'in diameter. Volg deze tips voor een succesvolle operatie. Plan snij voorzichtig. Controleer de richting tak zal vallen. lange takken moeten worden verwijderd in verscheidene stukken. niet rechtstreeks staan onder tak wordt gesneden. Als u klaar bent te snijden: Hold 'front snijgeleider "tegen tak. Hiermee wordt voorkomen dat zweepslagen van het bijkantoor. Gebruik GEEN heen en weer zagen actie. (Afb. 9) onmiddellijk Kijk voor de tak van achter de tak te snijden. Als blade hits achter tak schade aan blad kan optreden. (Afb. 10) Versnel naar volgas. Breng een lichte snij-druk. Gemakkelijk te snijden druk te staan toen bijna het einde van de snede om de controle te behouden. Bij het snoeien van een ledemaat 4 inch diameter of groter, gesneden als volgt: (Afb. 11) Undercut 1 / 4 ledematen met een diameter in de buurt boomstam. Finish top cut iets verder op ledemaat. Flush cut stub op stam. NIET gebruiken voor het kappen en bokken.

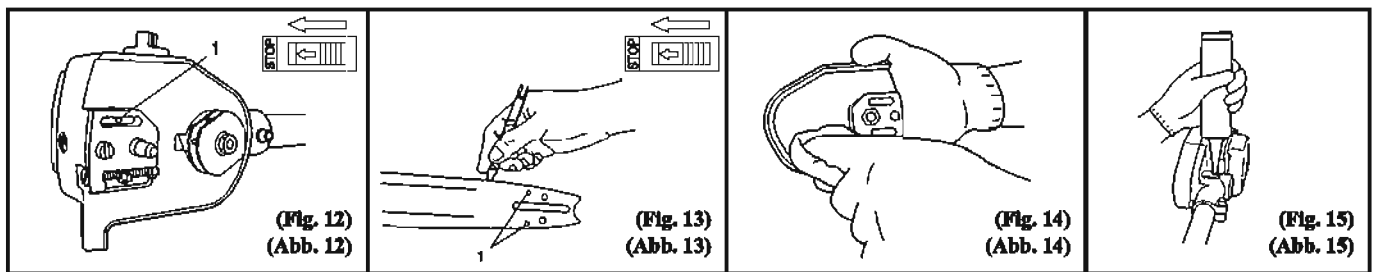

- (GB) DAILY MAINTENANCE**
- **Oiler port (Fig. 12)**
Clean the chain oiler port (1) whenever possible.
 - **Guide bar (Fig. 13)**
Before using the machine, clean the groove and oiler port (1) in the bar with the special gauge offered as an optional accessory.
 - **Side case (Fig. 14)**
Always keep the side case and drive area clean of saw dust and debris.
 - **Angle transmission (Fig. 15)**
Check angle transmission or angle gear for grease level about every 50 hours of operation by removing the grease filler plug on the side of angle transmission. If no grease can be seen on the flanks of the gears, fill the transmission with a quality lithium based multipurpose grease up to 3/4. Do not completely fill the transmission.

- (F) ENTRETIEN QUOTIDIEN**
- **Oiler port (Fig. 12)**
Nettoyez le port graisseur de chaîne (1) la mesure du possible.
 - **Barre de guidage (Fig. 13)**
Avant d'utiliser la machine, nettoyer la rainure et le port pétrolier (1) dans la barre avec le jauge spéciale offerte en option.
 - **Le côté du boîtier (Fig. 14)**
Gardez toujours le cas latéral et la zone d'entraînement propre de la sciure de bois et les débris.
 - **Angle de transmission (Fig. 15)**
Vérifiez la transmission angle ou renvoi d'angle pour le niveau de graisse toutes les 50 heures de en retirant le bouchon de remplissage de graisse sur le côté du renvoi d'angle. Si aucune graisse n'est visible sur le flanc des engrenages, remplissez la transmission d'un lithium de bonne qualité à base de graisse à usages multiples à 3 / 4. Ne remplissez pas complètement la transmission.

- (D) TÄGLICHE WARTUNG**
- **Oeler Port (Abb. 12)**
Reinigen Sie die Kette Öler Anschluss (1), wenn möglich.
 - **Führungsschiene (Abb. 13)**
Bevor das Gerät, reinigen Sie die Nut und Öler Anschluss (1) in der Bar mit der besondere Lehre als optionales Zubehör angeboten.
 - **Side Fall (Abb. 14)**
Halten Sie die Seite und fahren Fall sauber von Sägemehl und Schutt.
 - **Winkelgetriebe (Abb. 15)**
Prüfen Winkelgetriebe oder Winkelgetriebe für Fett-Ebene etwa alle 50 Stunden Betrieb, indem Sie die Schmierstopfens auf der Seite der Winkelgetriebe. Wenn kein Fett auf die Flanken der Zahnräder zu sehen ist, füllen Sie die Übertragung mit einer Qualität Lithium Mehrzweckfett auf bis zu 3 / 4. Nicht vollständig ausfüllen des Getriebes.

- (I) MANUTENZIONE GIORNALIERA**
- **Oliatore porta (Fig. 12)**
Pulire la porta oliatore catena (1), quando possibile.
 - **Guida bar (Fig. 13)**
Prima di usare la macchina, pulire la scanalatura e la porta oliatore (1) al bar con il sagoma speciale offerto come accessorio opzionale.
 - **Side caso (fig. 14)**
Tenere sempre il caso e l'area lato guida pulita di segatura e detriti.
 - **Angolo di trasmissione (Fig. 15)**
Controlla angolo di trasmissione o ingranaggi ad angolo per il livello di grasso circa ogni 50 ore di operazione rimuovendo il tappo del serbatoio del lubrificante sul lato della trasmissione angolo. Se non grasso possono essere visti sui fianchi degli ingranaggi, riempire la trasmissione con un litio di qualità lubrificante multiuso a base fino a 3 / 4. Non riempire completamente la trasmissione.

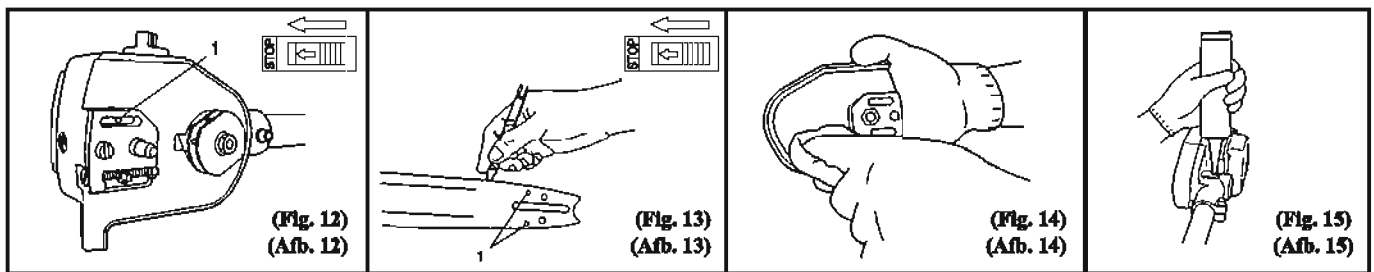

(E) MANTENIMIENTO COTIDIANO

- **Puerto Oller (fig. 12)**
Limpie la boca de la aceitera de la cadena (1) siempre que sea posible.
- **Barra de guía (fig. 13)**
Antes de usar la máquina, limpie la ranura y la boca de la aceitera (1) en la barra con el calibre especial se ofrece como accesorio opcional.
- **Lado de la caja (fig. 14)**
Siempre mantenga la caja lateral y el área de la unidad limpia de aserrín y escombros.
- **La transmisión del ángulo (Fig. 15)**
Compruebe la transmisión en ángulo o el engranaje angular nivel de grasa de cada 50 horas de operación quitando el tapón de grasa en el lado de la transmisión del ángulo. Si no se ve grasa en los flancos de los engranajes, complete la transmisión con un de litio de calidad basado grasa multiuso de hasta 3 / 4. No llene completamente la transmisión.

(P) MANUTENÇÃO DIÁRIA

- **Lubrificador porta (Fig. 12)**
Limpe a porta da cadeia lubrificador (1) sempre que possível.
- **Guia de barra (Fig. 13)**
Antes de usar a máquina, limpe a ranhura ea porta lubrificador (1) na barra com o bitola especial oferecido como acessório opcional.
- **Lateral caso (Fig. 14)**
Mantenha sempre o caso do lado e área limpa da unidade de pó de serra e detritos.
- **Ângulo de transmissão (Fig. 15)**
Verifique o ângulo de transmissão ou engrenagem de ângulo para o nível de gordura a cada 50 horas de operação, removendo o bujão de enchimento da graxa no lado de transmissão ângulo. Se nenhuma gordura podem ser vistos nos flancos das engrenagens, preencher o transporte com uma lítio de qualidade baseado graxa multiuso até 04/03. Não encher completamente a transmissão.

(NL) DAGELIJKS ONDERHOUD

- **Olieman poort (Afb. 12)**
Reinig de kettingsoliebusje poort (1) waar mogelijk.
- **Zaagblad (Afb. 13)**
Voor het gebruik van de machine, het reinigen van de groove en olietanker-poort (1) in de bar met de speciale meter aangeboden als een optioneel accessoire.
- **Zijkant van de behuizing (Afb. 14)**
Houd de zijkant van de behuizing en rijdt schoon van zaagsel en puin.
- **Hoek van de overbrenging (Afb. 15)**
Controleer hoek transmissie of hoektransmissie voor vet level ongeveer elke 50 uur bediening door het verwijderen van het vet vuldop aan de zijkant van de hoek van de overbrenging. Als er geen vet kan worden gezien op de flanken van de tandwielen, vul de transmissie met een kwaliteit op basis van lithium multipurpose vet tot 3 / 4. Niet volledig vullen van de transmissie.

ⓐ 6. Storage

Long term storage

When the working season is over and the equipment will be stored for a long time, do the following.

- 1) Clean every part sufficiently, and apply a little oil over metal parts.
- 2) Adjust loosening of clamping positions of every part.
- 3) Remove the saw chain, clean them.
- 4) Keep the equipment where less humidity exists so that dust will not become attached to it.
- 5) Damaged parts shall be repaired.

ⓑ 6. Conservation

Conservation prolongée

En fin d'une saison de travail, avant de stocker la machine pour un délai prolongé, suivre les instructions suivantes:

- 1) Bien nettoyer toutes les parties et enduire légèrement de graisse les pièces métalliques.
- 2) Corriger le relâchement de toutes les parties de serrage de chaque pièce.
- 3) Retirez la scie à chaîne, les nettoyer.
- 4) Stocker la machine dans un endroit à l'abri de l'humidité, de la boue ou de la poussière.
- 5) et réparer les parties abimées.

ⓒ 6. Lagerung

Längere Lagerung

Nach einer Arbeitssaison, wenn Sie die Maschine länger lagern, führen Sie folgendes aus:

- 1) Reinigen Sie alle Teile und bestreichen Sie alle Metallteile mit Öl.
- 2) Ziehen Sie lockere Gewinde an.
- 3) Entfernen Sie die Sägekette reinigen.
- 4) Lagern Sie die Maschine möglichst an einem trockenen, staubfreien Ort.
- 5) Beschädigte Teile reparieren

ⓓ 6. Rimessaggio

Conservazione prolungata

Al termine di una stagione di lavoro, prima di conservare le macchine per un periodo prolungato, seguire le istruzioni seguenti:

- 1) Pulire tutte le parti pertettamente e mettere un po' di grasso nelle parti metalliche.
- 2) Controllare tutte le parti di chiusura (dadi, bulloni) eventualmente allentate.
- 3) Togliere la motosega, la loro pulizia.
- 4) Conservare la macchina in luogo privo di umidità o polvere.
- 5) Riparare le parti danneggiate.

E 6. Almacenamiento

Almacenamiento por un tiempo prolongado

Cuando la temporada de trabajo haya finalizado, y el equipo sea guardado durante un periodo de tiempo prolongado, haga lo siguiente:

- 1) Limpie bien cada una de las piezas, y aplique un poco de aceite sobre las piezas metálicas.
- 2) Afloje las piezas de conexión de cada piezas.
- 3) Retire la cadena de la sierra, limpiarlos.
- 4) Guarde el equipo en un recinto donde haya poca humedad, de forma que las partículas de polvo no se adhieran al mismo.
- 5) Es preciso reparar las piezas en mal estado.

P 6. Armazenamento

Armazenagem por períodos longos

Quando terminar a época de trabalho e não pretender utilizar o equipamento por um período longo, proceda da seguinte forma:

- 1) Limpe bem todas as peças e aplique um pouco de óleo nas partes metálicas.
- 2) Desaperte todas as peças de aperto.
- 3) Retire a moto-serra, limpá-los.
- 4) Guarde o equipamento em local seco e não exposto a poeiras.
- 5) As peças danificadas deverão ser reparadas.

NL 6. Opslag

Opbergen voor lange tijd

Wanneer het werkseizoen voorbij is en het toestel gedurende lange tijd wordt opgeborgen, moet u het volgende doen.

- 1) Maak elk onderdeel grondig schoon, en breng wat olie aan op de metalen onderdelen.
- 2) Zet losse klempunten van elk onderdeel vast.
- 3) Verwijder de zaagketting, maak ze schoon.
- 4) Berg het toestel op in een ruimte die niet te vochtig is, zodat er geen stof op komt te liggen.
- 5) Beschadigde onderdelen moeten worden gerepareerd.

GB EC DECLARATION OF CONFORMITYThe undersigned manufacturer: **ISEKI & CO., LTD.**

3-14, NISHINIPPORI 5-CHOME ARAKAWA-KU TOKYO 116-8541, Japan Phone: +81-3-6904-7826 Fax: +81-3-6904-7703

Serial No. 000001-999999

declare under our sole responsibility that the product

Designation of the machine(s): **Pole Saw Attachment**Type (s): **INTCS
INTCSB**

to which this declaration relates is in conformity with the following standard(s) or other normative document(s)

Following the provisions of : **2006/42/EC** (directive CE ISO 11680-1 and subsequent modification supplements)

Done at: TOKYO Date: Nov. 01, 2012

Technical documents deposited at: ISEKI & CO., LTD.

Authorized Compiler in The Community: N.V. ISEKI EUROPE S.A.

Sterrebeekstraat 179 D4 B-1930 Zaventem - Belgium

Yoshiyuki Toyoda
3-14, NISHINIPPORI 5-CHOME ARAKAWA-KU TOKYO 116-8541, Japan
Managing Director and General Division Manager of Overseas Business Division**D EC HAFTUNGSERKLÄRUNG FÜR NORMENEINHALTUNG**Der unterzeichnende Hersteller: **ISEKI & CO., LTD.**

3-14, NISHINIPPORI 5-CHOME ARAKAWA-KU TOKYO 116-8541, Japan Phone: +81-3-6904-7826 Fax: +81-3-6904-7703

Seriennummer 000001-999999

erklärt eigenverantwortlich, daß das Produkt

Bezeichnung des Gerätes: **Anbringen der Stangensäge**Typ(en): **INTCS
INTCSB**

auf das sich diese Erklärung bezieht, in Übereinstimmung ist mit folgenden Standards oder anderen gesetzlichen Bestimmungen

Entspricht den Verordnungen von : **2006/42/EC** (richtlinie CE ISO 11680-1 und nachträgliche Änderungen und Ergänzungen)

Durchgeführt von: TOKYO Datum: Nov. 01, 2012

Technische Unterlagen hinterlegt: ISEKI & CO., LTD.

Autorisierte Compiler in der Gemeinschaft: N.V. ISEKI EUROPE S.A.

Sterrebeekstraat 179 D4 B-1930 Zaventem - Belgium

Yoshiyuki Toyoda
3-14, NISHINIPPORI 5-CHOME ARAKAWA-KU TOKYO 116-8541, Japan
Managing Director and General Division Manager of Overseas Business Division**F CE DECLARATION DE CONFORMITE**Nous : **ISEKI & CO., LTD.**

3-14, NISHINIPPORI 5-CHOME ARAKAWA-KU TOKYO 116-8541, Japan Phone: +81-3-6904-7826 Fax: +81-3-6904-7703

N° de série 000001-999999

déclarons, sous notre seule responsabilité, que ce produit :

Désignation de la (des) machine(s) : **Tête tronçonneuse pour Concept**Type (s) : **INTCS
INTCSB**

Auquel se rattache cette déclaration, est(sont) conforme(s) à la(s)ux norme(s) standard(s) ou autre(s) document (s) normatif(s)

Selon la directive : **2006/42/EC** (directive CE ISO 11680-1 et modifications supplémentaires ultérieures)

Fait à: TOKYO Date: Nov. 01, 2012

Documents techniques déposés à: ISEKI & CO., LTD.

Autorisé dans le compilateur de la Communauté: N.V. ISEKI EUROPE S.A.

Sterrebeekstraat 179 D4 B-1930 Zaventem - Belgium

Yoshiyuki Toyoda
3-14, NISHINIPPORI 5-CHOME ARAKAWA-KU TOKYO 116-8541, Japan
Managing Director and General Division Manager of Overseas Business Division**I DICHIARAZIONE DI CONFORMITA' CE**Il costruttore sotto nominato: **ISEKI & CO., LTD.**

3-14, NISHINIPPORI 5-CHOME ARAKAWA-KU TOKYO 116-8541, Japan Phone: +81-3-6904-7826 Fax: +81-3-6904-7703

No. di serie 000001-999999

dichiara sotto la sua completa responsabilità che il prodotto

Denominazione della macchina: **Accessorio patate ad asta**Tipo (i): **INTCS
INTCSB**

e cui questa dichiarazione si riferisce è in conformità con le seguenti normative standard

Come prescritto dalla direttiva : **2006/42/EC** (CE ISO 11680-1) e successive modifiche)

Realizzato a TOKYO Date: Nov. 01, 2012

Tecnici documenti depositati presso: ISEKI & CO., LTD.

Autorizzato nel compilatore La Comunità: N.V. ISEKI EUROPE S.A.

Sterrebeekstraat 179 D4 B-1930 Zaventem - Belgium

Yoshiyuki Toyoda
3-14, NISHINIPPORI 5-CHOME ARAKAWA-KU TOKYO 116-8541, Japan
Managing Director and General Division Manager of Overseas Business Division

(E) EC DECLARACIÓN DE CONFORMIDADEl fabricante abajo firmante: **ISEKI & CO., LTD.**

N° de serie 000001-999999

3-14, NISHINIPPORI 5-CHOME ARAKAWA-KU TOKYO 116-8541, Japan Phone: +81-3-5604-7826
Fax: +81-3-5604-7703

Declaro bajo nuestra sola responsabilidad que el producto

Denominación de la máquina(s): **Acoplamiento de cortadora de altura** Tipo(s): **INTCS
INTCSB**

A la cual esta declaración se refiere que es conforme a los requisitos de las normativas siguientes.

Siguiendo las disposiciones de: **2006/42/EC** (directiva CE ISO 11680-1 con las sucesivas modificaciones e integraciones)

Medido en: TOKYO Fecha: Nov. 01, 2012

Yoshiyuki Toyoda
3-14, NISHINIPPORI 5-CHOME ARAKAWA-KU TOKYO 116-8541, Japan
Managing Director and General Division Manager of Overseas Business
Division

Documentos técnicos depositados en: ISEKI & CO., LTD.

Autorizado compilador En La Comunidad: N.V. ISEKI EUROPE S.A.

Sterrebeekstraat 179 D4 B-1930 Zaventem - Belgium

(P) EC DECLARAÇÃO DE CONFORMIDADEO fabricante abaixo mencionado: **ISEKI & CO., LTD.**

N° de série 000001-999999

3-14, NISHINIPPORI 5-CHOME ARAKAWA-KU TOKYO 116-8541, Japan

Declaro sob sua única e exclusiva responsabilidade que o produto

Designação de(s) máquina(s): **Ligação da Cabeça de Motosserra** Tipo(s): **INTCS
INTCSB**

Ao qual esta declaração é relativa está em conformidade com o(s) seguinte(s) padrão(ões) ou documentos normativos

De acordo com a seguinte diretiva(s): **2006/42/EC** (directiva CE ISO 11680-1 e suplementos de modificação subsequentes)

Efectuado por TOKYO Data: Nov. 01, 2012

Yoshiyuki Toyoda
3-14, NISHINIPPORI 5-CHOME ARAKAWA-KU TOKYO 116-8541, Japan
Managing Director and General Division Manager of Overseas Business
Division

Technische documenten beschikbaar bij: ISEKI & CO., LTD.

Autorizado compilador na Comunidade: N.V. ISEKI EUROPE S.A.

Sterrebeekstraat 179 D4 B-1930 Zaventem - Belgium

(NL) EC GELIJKVORMIGHEIDSVERKLARINGOnderzoekende fabrikant: **ISEKI & CO., LTD.**

Serienr 000001-999999

3-14, NISHINIPPORI 5-CHOME ARAKAWA-KU TOKYO 116-8541, Japan Phone: +81-3-5604-7826
Fax: +81-3-5604-7703

Verklaart onder zijn uitsluitende aansprakelijkheid dat het volgende product

Specificatie van de machine: **Paalzaaghulpstuk** Type (s): **INTCS
INTCSB**

Waarop de verklaring betrekking heeft, in overeenstemming is met volgende standaard-of andere wettelijke documenten

Volgens de voorschriften van **2006/42/EC** (richtlijn CE ISO 11680-1 en verdere aanvullende wijzigingen)

Gedaan door TOKYO Datum: Nov. 01, 2012

Yoshiyuki Toyoda
3-14, NISHINIPPORI 5-CHOME ARAKAWA-KU TOKYO 116-8541, Japan
Managing Director and General Division Manager of Overseas Business
DivisionTechnische documenten
worden gedeponeerd bij: ISEKI & CO., LTD.

Toegelaten Compiler In De Gemeenschap: N.V. ISEKI EUROPE S.A.

Sterrebeekstraat 179 D4 B-1930 Zaventem - Belgium

—MEMO—

Dealer
Distributeur
Händler
Concessionario
Distribuidor
Fornecedor
Dealer



- Ⓒ If you bought the unit, make sure to have your dealer seal placed on the dealer's sealing space in the Operator's Manual for maintenance. (with dealer's name, address, telephone, fax, signature of person in charge)
- Ⓕ Si vous avez acheté cette unité, assurez-vous que le cachet de votre distributeur figure dans l'espace réservé à cet effet (nom du distributeur, adresse, téléphone télécopie et signature du responsable).
- Ⓓ Nach der Wartung durch den Händler sicherstellen, daß dies durch den Händlerstempel (mit Händlernamen, Adresse, Telefon- und Faxnummer) und Unterschrift des Kundendienstleiters in der dafür vorgesehenen Spalte im Wartungsabschnitt der Betriebsanleitung bestätigt wird.
- Ⓘ In occasione degli interventi di servizio alla macchina presso le concessionarie o officine autorizzate, assicurarsi che il concessionario provveda a timbrare il libretto di uso e manutenzione della macchina negli appositi spazi riservati alla manutenzione (il timbro dovrà riportare il nome, l'indirizzo, il numero di telefono e di fax del concessionario, congiuntamente alla firma dell'incaricato del servizio di assistenza).
- Ⓔ Si usted compró la unidad, asegúrese de que el distribuidor ha estampado su timbre en el espacio previsto para ello en el Manual de Mantenimiento (debe especificar el nombre del distribuidor, su dirección comercial, número de teléfono y de fax, firma de la persona autorizada).
- Ⓟ Quando adquirir o aparelho, não se esqueça de colocar o selo do fornecedor no espaço para o efeito existente na secção de manutenção do Manual do Operador (incluindo o nome, a morada, o telefone, o número de fax do fornecedor e a assinatura do responsável pela venda).
- Ⓝ Als u het apparaat kocht, zorg er dan voor dat het stempel van de dealer in de ruimte voor het dealerstempel in het gebruikershandboek voor onderhoud staat (met de naam, adres, telefoon, fax van de dealer en de handtekening van de verantwoordelijke persoon).

ISEKI & CO., LTD.

OVERSEAS BUSINESS DEPARTMENT
3-14, NISHINIPPORI 5-CHOME ARAKAWA-KU TOKYO 116-8541, Japan
Phone: +81-3-5604-7826
Fax: +81-3-5604-7703

GB EC DECLARATION OF CONFORMITYThe undersigned manufacturer: **ISEKI & CO., LTD.**3-14, NISHINIPPORI 5-CHOME ARAKAWA-KU TOKYO 116-8541, Japan Phone: +81-3-6904-7826
Fax: +81-3-6904-7703

declares under our sole responsibility that the product

Designation of the machine(s): **Hedge Trimmer Attachment** Type (s): **INTHT55
INTHT55B
INTHT55B1**

to which this declaration relates is in conformity with the following standard(s) or other normative document(s)

Following the provisions of : **2006/42/EC** (directive CE ISO 12100 and subsequent modification supplements)

Serial No. 000001-999999

Done at: TOKYO Date: Nov. 01, 2012

Technical documents deposited at: ISEKI & CO., LTD.

Authorized Compiler in The Community: N.V. ISEKI EUROPE S.A.

Sterrebeekstraat 179 D4 B-1930 Zaventem - Belgium

Yoshiyuki Toyoda
3-14, NISHINIPPORI 5-CHOME ARAKAWA-KU TOKYO 116-8541, Japan
Managing Director and General Division Manager of Overseas Business
Division**D EC HAFTUNGSKLÄRUNG FÜR NORMENEINHALTUNG**Der unterzeichnende Hersteller: **ISEKI & CO., LTD.**3-14, NISHINIPPORI 5-CHOME ARAKAWA-KU TOKYO 116-8541, Japan Phone: +81-3-6904-7826
Fax: +81-3-6904-7703

erklärt eigenverantwortlich, daß das Produkt

Bezeichnung des Gerätes: **Anbringen des Heckenschneiders** Typ(en): **INTHT55
INTHT55B
INTHT55B1**

auf das sich diese Erklärung bezieht, in Übereinstimmung ist mit folgenden Standards oder anderen gesetzlichen Bestimmungen

Entspricht den Verordnungen von : **2006/42/EC** (richtlinie CE ISO 12100 und nachträgliche Änderungen und Ergänzungen)

Seriennummer 000001-999999

Durchgeführt von: TOKYO Datum: Nov. 01, 2012

Technische Unterlagen hinterlegt: ISEKI & CO., LTD.

Autorisierte Compiler in der Gemeinschaft: N.V. ISEKI EUROPE S.A.

Sterrebeekstraat 179 D4 B-1930 Zaventem - Belgium

Yoshiyuki Toyoda
3-14, NISHINIPPORI 5-CHOME ARAKAWA-KU TOKYO 116-8541, Japan
Managing Director and General Division Manager of Overseas Business
Division**F CE DECLARATION DE CONFORMITE**Nous : **ISEKI & CO., LTD.**3-14, NISHINIPPORI 5-CHOME ARAKAWA-KU TOKYO 116-8541, Japan Phone: +81-3-6904-7826
Fax: +81-3-6904-7703

déclarons, sous notre seule responsabilité, que ce produit :

Designation de la (des) machine(s) : **Tête taille-haies pour Concept** Type (s) : **INTHT55
INTHT55B
INTHT55B1**

Auquel se rattache cette déclaration, est(sont) conforme(s) à la(s)ux/orme(s) standard(s) ou autre(s) document (s) normatif(s)

Suivant la directive : **2006/42/EC** (directive CE ISO 12100 et modifications supplémentaires ultérieures)

N° de série 000001-999999

Fait à: TOKYO Date: Nov. 01, 2012

Documents techniques déposés à: ISEKI & CO., LTD.

Autorisé dans le compilateur de la Communauté: N.V. ISEKI EUROPE S.A.

Sterrebeekstraat 179 D4 B-1930 Zaventem - Belgium

Yoshiyuki Toyoda
3-14, NISHINIPPORI 5-CHOME ARAKAWA-KU TOKYO 116-8541, Japan
Managing Director and General Division Manager of Overseas Business
Division**I DICHIARAZIONE DI CONFORMITA' CE**Il costruttore sotto nominato: **ISEKI & CO., LTD.**3-14, NISHINIPPORI 5-CHOME ARAKAWA-KU TOKYO 116-8541, Japan Phone: +81-3-6904-7826
Fax: +81-3-6904-7703

dichiara sotto la sua completa responsabilità che il prodotto

Denominazione della macchina: **Accessorio tagliaerba** Tipo (i): **INTHT55
INTHT55B
INTHT55B1**

e cui questa dichiarazione si riferisce è in conformità con le seguenti normative standard

Come prescritto dalla direttiva : **2006/42/EC** (CE ISO 12100 e successive modifiche.)

No. di serie 000001-999999

Realizzato a TOKYO Date: Nov. 01, 2012

Tecnici documenti depositati presso: ISEKI & CO., LTD.

Autorizzato nel compilatore La Comunità: N.V. ISEKI EUROPE S.A.

Sterrebeekstraat 179 D4 B-1930 Zaventem - Belgium

Yoshiyuki Toyoda
3-14, NISHINIPPORI 5-CHOME ARAKAWA-KU TOKYO 116-8541, Japan
Managing Director and General Division Manager of Overseas Business
Division

(E) EC DECLARACIÓN DE CONFORMIDADEl fabricante abajo firmante: **ISEKI & CO., LTD.**3-14, NISHINIPPORI 5-CHOME ARAKAWA-KU TOKYO 116-8541, Japan Phone: +81-3-5604-7828
Fax: +81-3-5604-7703

N° de serie 000001-999999

Declaro bajo nuestra sola responsabilidad que el producto

Denominación de la máquina(s): **Acoplamiento de cortasetos**Tipo(s): **IMTHT55
IMTHT55B
IMTHT55B1**

A la cual esta declaración se refiere que es conforme a los requisitos de las normativas siguientes.

Siguiendo las disposiciones de: **2006/42/EC** (directiva CE ISO 12100 con las sucesivas modificaciones e integraciones)

Medido en: TOKYO Fecha: Nov. 01, 2012

Yoshiyuki Toyoda
3-14, NISHINIPPORI 5-CHOME ARAKAWA-KU TOKYO 116-8541, Japan
Managing Director and General Division Manager of Overseas Business
Division

Documentos técnicos depositados en: ISEKI & CO., LTD.

Autorizado compilador En La Comunidad: N.V. ISEKI EUROPE S.A.

Sterrebeekstraat 179 D4 B-1930 Zaventem - Belgium

(P) EC DECLARAÇÃO DE CONFORMIDADEO fabricante abaixo mencionado: **ISEKI & CO., LTD.**3-14, NISHINIPPORI 5-CHOME ARAKAWA-KU TOKYO 116-8541, Japan Phone: +81-3-5604-7828
Fax: +81-3-5604-7703

N° de série 000001-999999

Declaro sob sua única e exclusiva responsabilidade que o produto

Designação de(s) máquina(s): **Ligação do Aparador**Tipo(s): **IMTHT55
IMTHT55B
IMTHT55B1**

Ao qual esta declaração é relativa está em conformidade com o(s) seguinte(s) padrão(ões) ou documentos normativos

De acordo com a seguinte diretiva(s): **2006/42/EC** (directiva CE ISO 12100 e suplementos de modificação subsequentes)

Efectuado por TOKYO Data: Nov. 01, 2012

Yoshiyuki Toyoda
3-14, NISHINIPPORI 5-CHOME ARAKAWA-KU TOKYO 116-8541, Japan
Managing Director and General Division Manager of Overseas Business
Division

Técnicos documentos disponíveis: ISEKI & CO., LTD.

Autorizado compilador na Comunidade: N.V. ISEKI EUROPE S.A.

Sterrebeekstraat 179 D4 B-1930 Zaventem - Belgium

(NL) EC GELIJKVORMIGHEIDSVERKLARINGOnderzoekende fabrikant: **ISEKI & CO., LTD.**3-14, NISHINIPPORI 5-CHOME ARAKAWA-KU TOKYO 116-8541, Japan Phone: +81-3-5604-7828
Fax: +81-3-5604-7703

Serienr 000001-999999

Verklaart onder zijn uitsluitende aansprakelijkheid dat het volgende product

Specificatie van de machine: **Heggeschaarhulpstuk**Type (s): **IMTHT55
IMTHT55B
IMTHT55B1**

Waarop de verklaring betrekking heeft, in overeenstemming is met volgende standaard of andere wettelijke documenten

Volgens de voorschriften van **2006/42/EC** (richtlijn CE ISO 12100 en verdere aanvullende wijzigingen)

Gedaan door TOKYO Datum: Nov. 01, 2012

Yoshiyuki Toyoda
3-14, NISHINIPPORI 5-CHOME ARAKAWA-KU TOKYO 116-8541, Japan
Managing Director and General Division Manager of Overseas Business
DivisionTechnische documenten
worden gedeponeerd bij: ISEKI & CO., LTD.

Toegelaten Compiler In De Gemeenschap: N.V. ISEKI EUROPE S.A.

Sterrebeekstraat 179 D4 B-1930 Zaventem - Belgium

ISEKI

Operator's manual
Manuel d'utilisation
Bedienungsanleitung
Instructieboekje
Manuale d'uso
Manual para el usuario
Manual da operação

IMTBC IMTBCB

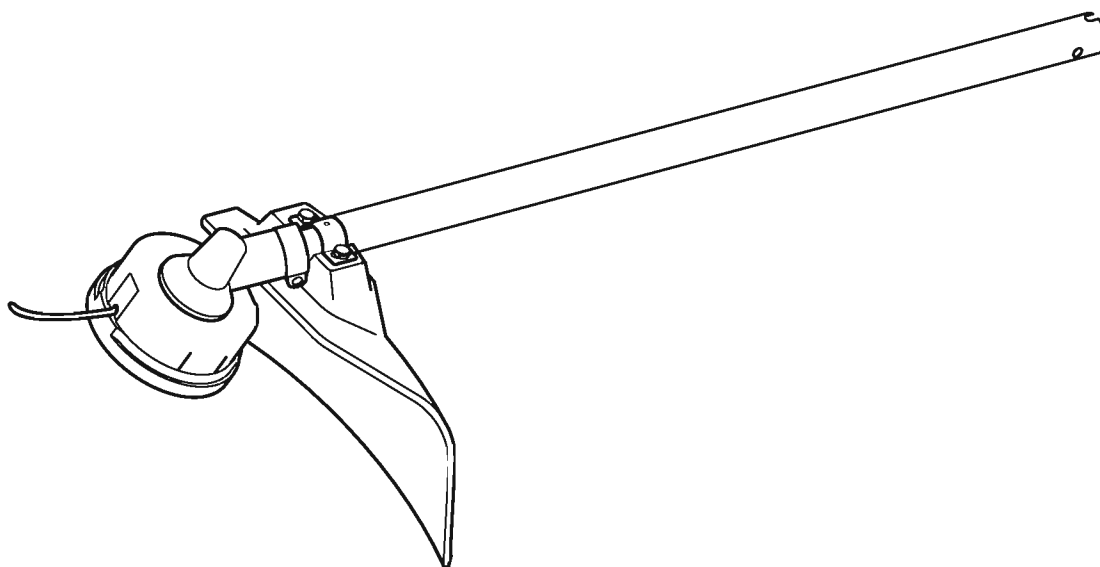

CE

- Ⓒ Read the following instructions before use.
- Ⓕ Lire obligatoirement avant la mise en marche.
- Ⓓ Vor inbetriebnahme unbedingt diese Anleitung lesen.
- Ⓘ Prima di usare il decespugliatore non tralasciate di leggere quanto segue.
- Ⓔ Antes de usar la cortadora lea cuidadosamente todo el manual.
- Ⓖ Leia as instruções a seguir, antes de utilizar a recortadora de sebes.
- Ⓓ Lees voor gebruik de volgende aanwijzingen.



FOREWORD

GB

You are now the proud owner of a ISEKI products. It is made of the finest materials and under a rigid quality control system. It will give you long satisfactory service. To obtain the best use of your PRODUCTS, please read this manual carefully. It will help you become familiar with the operation of the PRODUCTS and contains many helpful hints about PRODUCTS maintenance. It is ISEKI's policy to utilize as quickly as possible every advance in our research. The immediate use of new techniques in the manufacture of products may cause some small parts of this manual to be outdated. ISEKI distributors and dealers will have the most up-to-date information. Please do not hesitate to consult with them.

AVANT-PROPOS

F

Vous êtes maintenant l'heureux propriétaire d'un produit ISEKI. Ce produit a été construit avec les meilleurs matériaux et contrôlé par un système de contrôle qualité rigoureux. Il vous assurera une longue durée de service. Afin d'utiliser ce produit de façon optimale, lire attentivement ce manuel. Il vous aidera à vous familiariser avec le produit et il contient de nombreux conseils utiles à propos de l'entretien. La politique d'ISEKI consiste à appliquer le plus rapidement possible toute avance technologique dans la recherche. L'utilisation immédiate des techniques nouvelles dans la fabrication de produits peut rendre certaines sections mineures de ce manuel obsolètes. Les distributeurs et revendeurs ISEKI disposent des informations les plus récentes. Merci les consulter sans hésitation.

VORWORT

D

Sie sind nun stolzer Besitzer eines ISEKI-Produktes. Dieses Produkt ist aus den feinsten Materialien gefertigt und unterliegt einem strengen Qualitätskontrollsystem. Es wird Ihnen langfristig zufriedenstellenden Service bieten. Damit Sie größtmöglichen Nutzen mit Ihrem Produkt erzielen, lesen Sie bitte sorgfältig diese Anleitung. Sie wird Ihnen helfen, sich mit der Bedienung des Gerätes vertraut zu machen, und enthält viele hilfreiche Hinweise zur Wartung des Gerätes. ISEKI ist stets bemüht, alle in unserer Forschung erzielten Fortschritte so bald wie möglich zu nutzen. Da neue Techniken bei der Herstellung der Produkte unmittelbar zur Anwendung kommen, können einige kurze Abschnitte dieser Anleitung überholt sein. Die ISEKI-Händler verfügen über die aktuellsten Informationen. Bitte zögern Sie nicht, sich bei Fragen an sie zu wenden.

PREFAZIONE

I

Ci complimentiamo con voi per l'acquisto di un prodotto ISEKI. Realizzato con materiali di prima scelta e nel rispetto di un rigoroso sistema di controllo della qualità al fine di garantire un funzionamento efficiente e duraturo. Per ricavare il massimo dal vostro prodotto, leggete attentamente il presente manuale. Esso vi aiuterà a familiarizzare con il funzionamento del prodotto e vi darà consigli importanti per la manutenzione. Secondo la filosofia ISEKI, è necessario adottare rapidamente nella propria attività di ricerca ogni innovazione tecnica. A seguito dell'inserimento immediato di nuove tecnologie nella fabbricazione dei prodotti, alcune sezioni minori del presente manuale potrebbero essere superate. I distributori ed i concessionari ISEKI saranno lieti di fornirvi informazioni aggiornate. Non esitate a mettervi in contatto con loro.

PROLOGO

E

Es usted en estos momentos el orgulloso propietario de un producto ISEKI. Está fabricado con los mejores materiales y bajo un estricto sistema de control de calidad. Le proporcionará un servicio extenso y satisfactorio. Para obtener el mejor rendimiento de estos productos, lea detenidamente este manual, con lo cual llegará a conocer bien el funcionamiento de los productos, y estará al corriente de muchas recomendaciones que le serán útiles acerca de su mantenimiento. La filosofía de ISEKI consiste en utilizar cuanto antes cualquier avance que se produzca en nuestra investigación. Por este motivo, la utilización inmediata de técnicas nuevas en la fabricación de los productos puede producir que los contenidos de ciertas partes de este manual queden superados. Los distribuidores y concesionarios de ISEKI tendrán a su disposición la información más actualizada posible. No dude en consultarles cualquier cuestión que se le plantee.

INTRODUÇÃO

P

Você é agora o orgulhoso possuidor de um produto ISEKI. Este é produzido com os melhores materiais e obedecendo a um rígido controle de qualidade. Prestar-lhe-á um longo e satisfatório serviço. Para obter a melhor utilização deste produto, leia cuidadosamente este manual. Ajudá-lo-á a familiarizar-se com a operação do produto e contém informações muito úteis sobre a sua manutenção. É política da ISEKI aplicar tão depressa quanto possível qualquer avanço da nossa investigação. A utilização imediata de novas tecnologias na manufatura dos produtos poderá originar que pequenas partes deste manual fiquem desatualizadas. Os distribuidores e revendedores ISEKI estarão na posse das informações mais atualizadas. Não hesite em contactá-los.

VOORWOORD

NL

U bent nu de trotse bezitter van een ISEKI-product. Het is vervaardigd uit de meest verfijnde materialen en heeft een strenge kwaliteitscontrole ondergaan. Het zal u gedurende lange tijd uitstekende diensten bewijzen. Om zeker te zijn dat u uw PRODUKT ten volle benut, raden wij u aan deze handleiding aandachtig te lezen. Zij zal u helpen bij het vertrouwd raken met de bediening van het PRODUKT en bevat vele nuttige tips in verband met het onderhoud van het PRODUKT. De beleidslijn van ISEKI bestaat erin elke vooruitgang zo vlug mogelijk te verwerken in onze research. Het onmiddellijk gebruik van nieuwe technieken in het vervaardigen van producten kan ertoe leiden dat sommige passages van deze handleiding voorbijgestreefd zijn. De verdelers en dealers van ISEKI kunnen u de meest recente informatie verstrekken. Aarzel niet contact met hen op te nemen.

GB  **SAFETY FIRST**

F  **LA SECURITE AVANT TOUT**

D  **SICHERHEIT ZUERST**

I  **AVVERTENZA DI SICUREZZA**

E  **LA SEGURIDAD ES LO PRIMERO**

P  **SEGURANÇA EM PRIMEIRO LUGAR**

NL  **VEILIGHEID VOOR ALLES**

GB This symbol, the industry's "Safety Alert Symbol", is used throughout this manual and on labels on the machine itself to warn of the possibility of personal injury. Read these instructions carefully. It is essential that you read the instructions and safety regulations before you attempt to assemble or use this unit.

P Ce symbole "d'avertissement de sécurité" est utilisé dans ce manuel et sur les autocollants apposés sur le produit pour avertir du risque de blessure corporelle. Lire attentivement ces instructions. Il est essentiel de lire les instructions et prescriptions de sécurité avant d'essayer de monter ou d'utiliser cet appareil.

D Dieses Symbol, das in der Industrie verwendete Warnsymbol für die Sicherheit, wird in dieser Anleitung und auf Schildern an der Maschine verwendet, um vor möglichen Personenschäden zu warnen. Es ist wichtig, daß Sie vor dem Zusammenbau bzw. dem Einsatz der Maschine diese Anweisungen und die Sicherheitsvorschriften sorgfältig lesen.

I Questo simbolo, il "Simbolo di avvertenza di sicurezza" utilizzato dalle industrie, è riportato nel presente manuale e sulle etichette della macchina onde avvertire dell'eventuale rischio di danni a persone. Leggete attentamente le presenti istruzioni. Prima di montare oppure utilizzare questa unità, è vitale che abbiate letto e compreso le istruzioni e le norme di sicurezza.

E Este símbolo, el "Símbolo de Alerta por Seguridad" que se utiliza en la industria, es utilizado en todo este manual, y en las placas indicadoras que hay en la misma máquina, siempre para advertir de la posibilidad de que alguna persona salga herida. Lea estas instrucciones detenidamente. Es de la mayor importancia leer las instrucciones y normas de seguridad antes de intentar montar o utilizar este aparato.

P Este símbolo, o "Símbolo de Alerta para a Segurança" industrial, é utilizado neste manual e em rótulos na própria máquina para alertar para a possibilidade de danos pessoais. Leia estas instruções cuidadosamente. É essencial que leia as instruções e as regras de segurança antes de tentar montar ou utilizar este aparelho.

NL Dit symbool, het "veiligheidsalarmsymbool" van de industrie, wordt doorheen deze handleiding gebruikt en staat op etiketten op de machine zelf om te waarschuwen voor het gevaar voor verwonding van personen. Lees deze richtlijnen aandachtig. Het is van vitaal belang dat u de richtlijnen en veiligheidsmaatregelen leest vóór u probeert dit toestel in elkaar te zetten of te gebruiken.



GB Read the operator's manual carefully.

F Lire attentivement le manuel de l'utilisateur.

D Lesen Sie die Betriebsanleitung genau durch.

I Leggete attentamente il manuale delle istruzioni per familiarizzare con i controlli e per imparare il corretto uso dell'unità.

E Lea detenidamente el manual del operador.

P Leia atentamente o manual do operador.

NL Lees de handleiding aandachtig.



GB Always wear eye and ear protectors when using this unit.

F Utilisez toujours des lunettes de protection et une protection pour les oreilles lorsque vous utilisez ce produit.

D Tragen Sie bei der Anwendung der Maschine stets Gesichts- und Gehörschutz.

I Indossare sempre protezioni per gli occhi e per le orecchie quando usate la macchina.

E Utilice siempre protecciones para los ojos y oídos siempre que trabaje con la máquina.

P Usar sempre óculos de protecção e de olhos e protecção de ouvidos ao usar esta máquina.

NL Draag steeds oog- en oorbeschermers wanneer u dit toestel gebruikt.



GB When transporting, checking or adjusting the unit be sure the engine is stopped.

F Lors du transport, de la vérification ou du réglage de l'appareil, s'assurer que le moteur est arrêté.

D Seien Sie sicher, daß der Motor aus ist, wenn Sie das Gerät transportieren, prüfen oder warten.

I Assicuratevi che il motore sia spento quando trasportate, controllate o regolate l'unità.

E Cuando esté transportando, revisando o ajustando la unidad asegúrese de que el motor esté parado.

P Ao transportar, verificar ou afinar a unidade, certifique-se de que o motor está parado.

NL Zorg ervoor dat de motor is uitgeschakeld wanneer u het toestel vervoert, nakijkt of bijregelt.



- (GB) Keep people out of the danger zone. This is a circle of 15 meter radius around the unit and operator.
- (F) Eloigner les gens de la zone de danger. Ceci signifie dans une portée d'un cercle d'un rayon de 15 mètres autour de l'appareil et de l'opérateur.
- (D) Halten Sie Personen aus der Gefahrenzone fern. Dies ist ein Gebiet mit 15 Meter Radius um das Gerät und den Benutzer.
- (I) Assicuratevi che le persone circostanti rimangano al di fuori della zona pericolo. Questa è un cerchio dal raggio di 15 metri intorno all'unità e all'operatore.
- (E) Asegúrese de que no haya gente cerca de la zona de peligro. Se trata de un círculo de 15 metros de radio alrededor de la unidad y del operador.
- (P) Mantenha as pessoas abastadas da zona de perigo. A zona de perigo é um círculo com 15 metros de diâmetro, tendo como centro o operador e a unidade.
- (NL) Houd personen uit de buurt van de gevarezone. Deze zone beslaat een cirkel met een straal van 15 meter rond het toestel en de bediener.

(GB)

CONTENTS

1. Safe Operation	4
2. Specifications	21
3. Installation	24
4. Operating Instructions	29
5. Inspection and Maintenance	33
6. Storage	40

⚠ CAUTION : To avoid serious injury.

Carefully follow the instructions below to avoid any mistakes. We shall not be held responsible for any accident due to any operational error resulting from negligence in following the instructions, nor for any accident due to repair, remodeling, overhaul, etc., by anyone but our authorized dealers.

(F)

TABLE DES MATIERES

1. Fonctionnement sûr	4
2. Spécifications	21
3. Installation	24
4. Mode d'emploi	29
5. Inspection et entretien	33
6. Conservation	40

⚠ ATTENTION : Pour éviter des blessures.

Suivre attentivement les instructions ci-dessous afin d'éviter toute erreur. Nous ne saurions être tenus pour responsable de tout accident dû à une erreur d'utilisation résultant d'une négligence dans le suivi des instructions, ni pour tout accident provoqué par une réparation, transformation, révision, etc., par une personne autre que nos revendeurs agréés.

(D)

INHALT

1. Sichere Bedienung	5
2. Spezifikationen	21
3. Aufstellung	24
4. Bedienungsanweisung	29
5. Inspektion und Wartung	34
6. Lagerung	40

⚠ ACHTUNG : Zur Vermeidung schwerer.

Verletzungen Um Fehler zu vermeiden, befolgen Sie sorgfältig die untenstehenden Anweisungen. Der Hersteller lehnt jede Verantwortung für Unfälle, die durch das Nichtbefolgen der Anweisungen entstehen, ab. Dieses gilt auch für Unfälle, deren Ursache in der Ausführung von Reparaturen, Umbauten oder Überholungsarbeiten liegt, die durch andere Personen, als die autorisierten Händler, vorgenommen worden sind.

(I)

INDICE

1. Uso sicuro	5
2. Specifiche tecniche	21
3. Installazione	24
4. Istruzioni per l'uso	29
5. Ispezione e manutenzione	34
6. Rimessaggio	40

⚠ CAUTELA : Per evitare lesioni pericolose.

Seguite attentamente le istruzioni fornite qui sotto per evitare potenziali errori. La nostra compagnia non sarà tenuta responsabile per eventuali incidenti causati dalla non osservanza delle istruzioni, né per incidenti causati per lavori di riparazione, smontaggio, revisione ecc. se questi vengono effettuati da rivenditori non autorizzati.

(E)

INDICE

1. Funcionamiento sin riesgos	6
2. Especificaciones	22
3. Instalación	25
4. Instrucciones de funcionamiento	29
5. Inspección y mantenimiento	35
6. Almacenamiento	41

⚠ PRECAUCIÓN : Para evitar serios daños.

Siga cuidadosamente las instrucciones que aparecen a continuación para evitar cometer errores. No nos responsabilizamos de cualquier accidente debido a errores en la utilización del aparato, producidos como consecuencia de negligencia a la hora de seguir las instrucciones, ni tampoco de los accidentes producidos por reparaciones, remodelación, desmontaje para inspección, etc. que no sean realizados por distribuidores autorizados.

(P)

CONTEÚDO

1. Utilização em Segurança	6
2. Especificações	22
3. Instalação	25
4. Instruções de Operação	29
5. Inspeção e Manutenção	35
6. Armazenamento	41

⚠ ATENÇÃO: Para evitar injúrias sérias.

Siga cuidadosamente as instruções a seguir para evitar erros. Não nos podemos responsabilizar por quaisquer acidentes causados por erros de operação resultantes de negligência no seguimento das instruções, nem por qualquer acidente causado por reparação, remodelação, revisão etc, executado por outros que não os agentes autorizados.

(NL)

INHOUD

1. Vellige bediening	7
2. Technische gegevens	22
3. Installatie	25
4. Richtlijnen i.v.m. bediening	29
5. Nazicht en onderhoud	36
6. Opslag	41

⚠ LET OP : Ter voorkoming van zware verwondingen.

Volg nauwgezet de richtlijnen hierna om vergissingen te vermijden. Wij kunnen niet verantwoordelijk worden gesteld voor een ongeval dat te wijten is aan een bedieningsfout tengevolge van het niet naleven van de richtlijnen, noch voor een ongeval te wijten aan een reparatie, verbouwing, revisie, enz. die niet werd uitgevoerd door onze erkende dealers.

1. Safe Operation

GB

SAFETY WARNINGS and DEFINITIONS

SAFETY ALERT SYMBOL

This is the safety alert symbol. When you see this symbol in this manual, be alert and avoid personal injury. When accompanied by the words "CAUTION" & "WARNING", it calls your attention to items or operations which can lead to serious injury.



UNDERSTAND SIGNAL WORDS and FOLLOW SAFETY INSTRUCTIONS

WARNING

You should pay special attention to these instructions since failure to do so could result in injury or death to the operator. In this manual you will find these "WARNING" signal text.

 **WARNING:** To avoid serious injury.

CAUTION

Instructions which, if not followed, could result in mechanical damage or failure. In this manual you will find these "CAUTION" signal text.

 **CAUTION:** To avoid serious injury.

NOTE

This symbol refers to an area or subject of special merit emphasizing either the product's capabilities, common errors in operation, maintenance and instructions which are of special interest.

In This is manual you will find these "NOTE" signal text.

NOTE



A circular band with a diagonal slash symbol means whatever is shown is prohibited.

1. Fonctionnement sûr

F

AVERTISSEMENTS ET DEFINITIONS DE SECURITE

SYMBOLE D'ALERTE DE SECURITE

Ceci est le symbole d'alerte de sécurité. Lorsque ce symbole apparaît dans ce manuel, veiller à ne pas provoquer des accidents. Et lorsque le symbole est accompagné des mots "ATTENTION" & "AVERTISSEMENT", votre attention est attirée sur les éléments ou opérations qui peuvent provoquer des blessures.



COMPRENDRE LES MOTS DE SIGNALISATION et SUIVRE LES REGLES DE SECURITE.

AVERTISSEMENT

Respecter ces règles, sinon l'utilisateur risque d'être blessé ou tué. Dans ce manuel, les mots de signalisation "AVERTISSEMENT" sont les suivants.

 **AVERTISSEMENT:** Pour éviter des blessures.

ATTENTION

Ce sont des règles qui en cas de non-respect pourraient provoquer des dégâts mécaniques ou une panne. Dans ce manuel, les mots de signalisation "ATTENTION" sont les suivants.

 **ATTENTION:** Pour éviter des blessures.

REMARQUE

Ce symbole se rapporte à un endroit ou un sujet spécial attirant l'attention sur les conditions d'utilisation de la machine ou sur des erreurs commises pendant l'utilisation ou l'entretien, et des règles de sécurité d'intérêt particulier.

Dans ce manuel, les mots de signalisation "REMARQUE" sont les suivants.

REMARQUE



Un cercle et une barre oblique signifient une interdiction des choses illustrées.

SICHERHEITSHINWEISE UND DEFINITIONEN

 SICHERHEITS-HINWEIS

Dieses ist das Symbol für Sicherheits-Hinweise. Wann immer Sie dieses Symbol in dieser Bedienungsanleitung sehen, werden Sie auf eine mögliche Gefährdung Ihrer persönlichen Gesundheit hingewiesen.

Wird dieses Symbol von den Worten "ACHTUNG" & "WARNUNG" begleitet, so werden Sie auf solche Gegenstände und Handlungen hingewiesen, die zu schweren Verletzungen führen können.

VERSTEHEN SIE DIE BEGRIFFE UND FOLGEN SIE DEN

 WARNUNG

Sie sollten diese Anweisungen unbedingt beachten, da ansonsten der Bediener verletzt oder getötet werden kann.

In dieser Bedienungsanleitung werden diese "WARNUNGEN" wie folgt verwendet:

 **WARNUNG** : Zur Vermeidung schwerer Verletzungen.

 ACHTUNG

Anweisungen, die befolgt werden sollten, um Beschädigungen oder Defekte an dem Gerät zu vermeiden.

In dieser Bedienungsanleitung wird dieses "ACHTUNG" wie folgt verwendet:

 **ACHTUNG** : Zur Vermeidung schwerer Verletzungen.

HINWEIS

Dieses Symbol bezieht sich auf ein Gebiet oder eine Sache von besonderer Wichtigkeit, die entweder auf besondere Eigenschaften des Gerätes hinweist oder auf häufig gemachte Fehler bei der Bedienung oder Wartung aufmerksam macht, bzw. auf spezielle Anweisungen.

In dieser Bedienungsanleitung werden diese "HINWEISE" wie folgt verwendet:

HINWEIS



Ein Kreis mit Schrägstrich bedeutet, daß das Gezeigte verboten ist.

AVVERTENZE DI SICUREZZA e DEFINIZIONI

 SIMBOLE D'ALARME DE SECURITE

Questo è il simbolo di avviso di sicurezza. Quando vedete questo simbolo nel manuale delle istruzioni, dovete far attenzione al rischio di lesioni personali.

Se il simbolo è seguito dalle parole "PRECAUZIONE" o "AVVERTIMENTO", dovete far attenzione a componenti o operazioni che possono causare lesioni molto serie.

FATE ATTENZIONE ALLE PAROLE DI AVVERTENZA e SEGUITE LE ISTRUZIONI DI SICUREZZA

 AVVERTENZA

Fate attenzione a queste istruzioni, poiché nel caso contrario è possibile che si verifichino delle lesioni o la morte dell'utente.

Troverete la parola "AVVERTIMENTO" in questo manuale delle istruzioni come segue.

 **AVVERTENZA** : Per evitare lesioni pericolose.

 CAUTELA

Istruzioni che, se non vengono seguite, potrebbero causare danni meccanici o guasti.

In questo manuale delle istruzioni, troverete la parola "PRECAUZIONE" come segue.

 **CAUTELA** : Per evitare lesioni pericolose.

NOTA

Questo simbolo si riferisce ad una zona o ad un soggetto particolare per sottolineare o le capacità del prodotto o agli errori comuni nell'operazione o nella manutenzione oppure pur essere usato per fornire istruzioni di particolare interesse.

In questo manuale delle istruzioni troverete la "NOTA" come segue.

NOTA



Un cerchio e il simbolo della barretta trasversale indicano qualcosa di vietato.

1. Funcionamiento sin riesgos

E

ADVERTENCIAS DE SEGURIDAD Y DEFINICIONES

SIMBOLO DE SEGURIDAD

Este es el símbolo de advertencia relativa a la seguridad. Cuando vea este símbolo en el manual, ponga especial atención a la instrucciones para evitar potenciales lesiones personales.

Al aparecer acompañado de las palabras "PRECAUCION Y ADVERTENCIA", este símbolo le advierte a usted de artículos y operaciones que pueden causar serias lesiones.



COMPRENDA LAS PALABRAS DE SEÑALIZACION y SIGA LAS INSTRUCCIONES DE SEGURIDAD

ADVERTENCIA

Preste especial atención a estas instrucciones; el ignorarlas podrá ser causa de lesiones o muerte.

En este manual usted encontrará la palabra "ADVERTENCIA" de la siguiente forma:

 **ADVERTENCIA:** Para evitar serias lesiones.

PRECAUCIÓN

Instrucciones que deben ser seguidas en forma estricta; su omisión podrá causar daños mecánicos o fallas.

En este manual usted encontrará la palabra "PRECAUCION" de la siguiente forma:

 **PRECAUCIÓN:** Para evitar serios daños.

NOTA

Este símbolo hace referencia a un área u objeto de especial importancia, destacando las características del producto o los errores comunes de operación o mantenimiento, y las instrucciones que son de especial interés.

En este manual usted encontrará la palabra "NOTA" de la siguiente forma:

NOTA



El símbolo del círculo con una línea diagonal significa que lo que se indica está prohibido.

1. Utilização em Segurança

P

DIRECTIVAS DE SEGURANÇA e DEFINIÇÕES

SIMBOLO DE ALERTA DE SEGURANÇA

Este é o símbolo de alerta de segurança. Sempre que vir este símbolo no manual, fique alertado para a possibilidade de danos pessoais.

Quando o símbolo aparecer acompanhado pelas palavras "CUIDADO" e "AVISO", pretende chamar a sua atenção para pontos ou operações que poderão dar origem a injúrias sérias.



COMPREENDA AS PALAVRAS SINAL e SIGA AS INSTRUÇÕES DE SEGURANÇA

AVISO

Deverá prestar atenção a estas instruções pois o caso contrário poderá resultar em injúrias ou morte do operador.

Neste manual encontrará estas palavras sinal de "AVISO" como se segue:

 **AVISO:** Para evitar injúrias sérias.

ATENÇÃO

Instruções que, não sendo seguidas, poderão resultar em avaria ou falha mecânica.

Neste manual encontrará estas palavras sinal de "CUIDADO" como se segue:

 **ATENÇÃO:** Para evitar injúrias sérias.

NOTA

Este símbolo refere-se a uma área ou assunto do qual seja de realçar ou as características do produto ou erros usuais na operação ou manutenção, e instruções de especial interesse.

Neste manual encontrará estas palavras sinal de "NOTA" como se segue:

NOTA



Um círculo cruzado por um travessão significa que o que quer que seja demonstrado é proibido.

VEILIGHEIDSWAARSCHUWINGEN en -DEFINITIES

VEILIGHEIDSSALARMSYMBEOL

Dit is het veiligheidsalarmsymbool. Wanneer u dit symbool aantreft in de handleiding, wees dan attent en let op voor persoonlijke verwondingen. Wanneer aan het symbool de woorden "OPGELET" en "WAARSCHUWING" worden toegevoegd, vestigt dit de aandacht op voorwerpen of handelingen die aanleiding kunnen geven tot zware verwondingen.

ZORG ERVOOR DAT U DE SIGNAALWOORDEN BEGRIJPT en VOLG DE VEILIGHEIDSVORSCHRIFTEN

WAARSCHUWING

Aan deze richtlijnen moet u bijzonder aandacht besteden, aangezien het negeren ervan kan leiden tot verwonding of zelfs de dood van de bediener. In deze handleiding treft u de volgende signaaltekst aan als "WAARSCHUWING".

 **WAARSCHUWING:** *Ter voorkoming van zware verwondingen.*

LET OP

Richtlijnen die, indien niet gevolgd, kunnen leiden tot mechanische schade of defect. In deze handleiding treft u de volgende signaaltekst aan na het woord "OPGELET".

 **LET OP:** *Ter voorkoming van zware verwondingen.*

OPMERKING

Dit symbool verwijst naar een zone of een onderwerp dat bijzondere aandacht verdient, waarbij de nadruk wordt gelegd ofwel op de mogelijkheden van het produkt en veel voorkomende fouten in bediening en onderhoud, ofwel op richtlijnen die van bijzonder belang zijn.

In deze handleiding vindt u de volgende signaaltekst als "OPMERKING".

OPMERKING



Een cirkel met een diagonale streep betekent dat hetgeen getoond wordt, verboden is.

GB Safety Rules & Precautions

F Règles de sécurité & précautions à prendre

D Sicherheitsbestimmungen und Vorsichtsmaßnahmen

I Norme di sicurezza e precauzioni

E Normas de seguridad y precauciones

P Regras de Segurança e Precauções

NL Veiligheidsregels & voorzorgsmaatregelen

Read the operator's manual carefully. There are separate manuals for Shaft and Attachment. Please read both manuals carefully, and understand the functions of machinery and operating suggestion. And be familiar with the controls and the proper use of the unit. How to turn the unit off, and how to unhook the harness quickly in an emergency. **GB**

Lire attentivement le manuel d'instructions. Il existe deux manuels distincts pour la transmission et les accessoires. Merci de lire attentivement les deux manuels séparément et de noter les conditions d'utilisation de la machine et les suggestions d'usage. Soyez au courant des commandes et de l'utilisation appropriée de la machine. Comment arrêter l'appareil et comment décrocher le harnais rapidement en cas d'urgence. **F**

Lesen Sie die Bedienungsanleitung sorgfältig. Es gibt verschiedene Anleitungen für den Schaft und die Anbauteile. Bitte lesen Sie beide Anleitungen sorgfältig bis Sie die empfohlene Funktion und Arbeitsweise des Gerätes verstanden haben. Machen Sie sich mit den Kontrollhebeln und Knöpfen und mit dem ordnungsgemäßen Gebrauch des Gerätes vertraut. Auch wie die Maschine ausgeschaltet wird und wie Sie den Tragegurt im Notfall schnell ablegen. **D**

Leggere attentamente il manuale operativo. Esistono manuali separati per motore e attacco. Leggere attentamente entrambi i manuali e comprendere il funzionamento della macchina e i suggerimenti operativi. Familiarizzare con i controlli e con un uso appropriato della macchina. Come spegnere la macchina, come sbloccare rapidamente la bretella in caso di emergenza. **I**

Lea el manual de instrucciones atentamente. Existen manuales independientes para el mango y los accesorios. Lea los dos manuales atentamente para entender las funciones del aparato y las sugerencias de uso. Familiarícese con los controles y el uso adecuado de la unidad, cómo apagar el aparato y cómo desenganchar el arnés en caso de emergencia. **E**

Leia o manual do operador com cuidado. Existem manuais separados para o veio e componentes. Por favor, leia os manuais com atenção, compreenda as funções das máquinas e sugestões de funcionamento. Esteja familiarizado com os controles e o uso adequado da máquina. Veja como a desligar e desembaraçar-se rapidamente numa situação de emergência. **P**

Lees de gebruikershandleiding zorgvuldig. Er bestaan aparte handleidingen voor de machine en voor het accessoire. Lees beide handleidingen zorgvuldig, zorg ervoor dat u de functies van het toestel en de gebruiksaanwijzingen goed begrijpt. Maak uzelf de bediening en het correcte gebruik van het apparaat eigen: het is van belang dat u weet hoe u het toestel afzet en het harnas snel verwijdert in geval van nood. **NL**

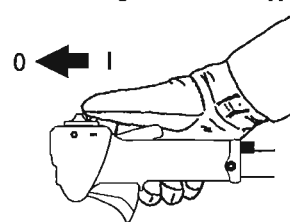

GB A. Dress

F A. Vêtements

D A. Kleidung

I A. Vestiti e accessori

E A. Poda

P A. Vestuário

NL A. Kledij

⚠ WARNING : To avoid serious injury. **GB**

1) There is a great risk to eyes from thrown objects. Always wear proper eye protection in accordance with accordance with AS1337 (ANSI Standard Z87.1).

⚠ AVERTISSEMENT : Pour éviter des blessures. **F**

1) Il y a un risque important de perte de l'oeil provoquée par des objets projetés. Porter toujours un appareil de protection des yeux approprié conformément à la norme ANSI Z87.1.

⚠ WARNUNG : Zur Vermeidung schwerer Verletzungen. **D**

1) Eine große Gefahr besteht, daß herumfliegende Teile Ihre Augen verletzen. Tragen Sie immer ausreichenden Augenschutz nach dem ANSI Standard Z87.1. (bzw. mit "GS"-Zeichen).

⚠ AVVERTENZA : Per evitare lesioni pericolose. **I**

1) Oggetti gettati possono costituire rischio di perdita della vista. Portate sempre degli occhiali di protezione in conformità con lo standard ANSI Z87.1.

⚠ ADVERTENCIA : Para evitar serias lesiones. **E**

1) Existe un riesgo elevado de sufrir heridas en los ojos debido a los objetos que salen arrojados durante la utilización de la unidad. Utilice siempre una protección adecuada para los ojos, según la norma ANSI Z87.1.

⚠ AVISO : Para evitar injúrias sérias. **P**

1) Existe um grande risco de serem causadas lesões oculares por objectos arremessados. Use sempre uma protecção ocular adequada, de acordo com a Norma ANSI Z87.1.

⚠ WAARSCHUWING : Ter voorkoming van zware verwondingen. **NL**

1) Uw ogen lopen groot gevaar wegens in het rond vliegende voorwerpen. Draag steeds aangepaste oogbeschermers in overeenstemming met AS1337 (ANSI-norm Z87.1).

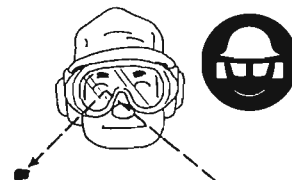

NOTE

(GB)

2) Dress in long pants and wear boots or safety shoes. Wear leg guards when cutting large or thorny material.

REMARQUE

(F)

2) Porter des pantalons longs et des bottes ou chaussures de sécurité. Porter des protège-jambes lors de la découpe de matériaux gros ou épineux.

HINWEIS

(D)

2) Ziehen Sie sich lange Hosen und Stiefel, oder besser: Sicherheitsschuhe, an. Schützen Sie Ihre Beine, wenn Sie große oder dornige Sachen schneiden.

NOTA

(I)

2) Indossate dei pantaloni e degli stivali oppure delle scarpe di protezione. Portate delle protezioni per le gambe quando tagliate del materiale grosso o spinoso.

NOTA

(E)

2) Lleve pantalones largos y botas o zapatos cerrados. Lleve protectores para las piernas cuando esté cortando malezas de gran envergadura o espinosas.

NOTA

(P)

2) Use calças compridas e botas ou sapatos de segurança. Use protectores nas pernas quando estiver a cortar materiais de grandes dimensões ou materiais agrestes.

OPMERKING

(NL)

2) Draag een lange broek en laarzen of veiligheidsschoenen. Draag beenbeschermers wanneer u groot of stekelig materiaal wegmaait.



- ⊘ 3) DO NOT wear open-toed shoes or go barefoot or barelegged. DO NOT wear loose or dangling clothing, neckties, scarfs, or jewelry which could be caught in the unit or the vegetation. (GB)
- 4) Secure hair under hat.

- ⊘ 3) Ne pas porter des chaussures à bout ouvert ou ne pas être pieds-nus ou à jambes nues. Ne pas porter des vêtements desserrés ou amples, des cravates, écharpes ou de bijoux qui pourraient être coincés dans l'appareil ou les broussailles. (F)
- 4) Attacher les cheveux à un niveau au-dessus des épaules.

- ⊘ 3) Nie Sandalen tragen oder barfuß oder mit kurzen Hosen arbeiten. Tragen Sie keine lockere oder flatternde Kleidung, keine Halstücher oder Schals und keinen Schmuck, der sich in dem Gerät oder in dem Gebüsch verfangen kann. (D)
- 4) Sichern Sie Ihr Haar so, daß es höchstens bis zur Schulter reicht.

- ⊘ 3) Non indossate delle scarpe dalla punta aperta, né camminate scalze o a gambe nude. Non portate mai dei vestiti sciolti o svolazzanti, cravatte, sciarpe o gioielli che potrebbero incepparsi nell'unità o nella sezione inferiore. (I)
- 4) Legate i capelli affinché siano al di sopra del livello delle spalle.

- ⊘ 3) No utilice zapatos que dejen libres los dedos de los pies, ni vaya descalzo, ni con las piernas descubiertas. No lleve ropa que le quede suelta ni holgada, ni corbatas, pañuelos, o joyas que se pudieran ver atrapadas en la unidad o en la maleza. (E)
- 4) Recójase el pelo, asegurándose de que quede por encima de sus hombros.

- ⊘ 3) Não use sapatos abertos nem trabalhe descalço ou com as pernas expostas. Não use roupas soltas ou muito largas, nem colares, lenços ou jóias que se possam prender na unidade ou na escova. (P)
- 4) Prenda o cabelo de forma a mantê-lo acima da altura dos ombros.

- ⊘ 3) Draag GEEN schoeisel dat open is aan de tenen en bedien het toestel evenmin blootsvoets of met blote benen. Draag GEEN losse of wapperende kleren, stropdas, sjaal of juwelen die klem kunnen raken in het toestel of de planten. (NL)
- 4) Bescherm uw haar met een hoofddeksel.

(GB) B. Environmental Precautions**(E) B. Precauciones ambientales****(F) B. Précautions complémentaires****(P) B. Precauções com o Ambiente****(D) B. Sonstige Vorsichtsmaßnahmen****(NL) B. Voorzorgsmaatregelen met****(I) B. Precauzioni ambientali****betrekking tot de omgeving**

- ⊘ 1) NEVER allow children to operate or play with the machine. NEVER allow anyone to use the unit without proper instruction. (GB)

- ⊘ 1) Ne jamais permettre aux enfants d'utiliser ou de jouer avec l'appareil. Ne jamais laisser personne utiliser l'appareil sans connaissance appropriée. (F)

- ⊘ 1) Lassen Sie nie Kinder mit dem Gerät arbeiten oder spielen. Erlauben Sie auf keinen Fall, daß jemand das Gerät benutzt, ohne sich vorher genau die Bedienungsanleitung durchgelesen zu haben. (D)

- ⊘ 1) Non lasciate mai che dei bambini usino o giochino con l'unità. Non permettete che nessuno usi unità senza avere ricevuto le adeguate istruzioni. (I)

- ⊘ 1) No permita nunca que los niños utilicen o juegen con la unidad. No permita nunca que nadie utilice la unidad sin haber aprendido a hacerlo previamente. (E)

- ⊘ 1) Não permita em circunstância nenhuma que crianças brinquem ou operem a unidade. Nunca deixe ninguém usar a unidade sem estar convenientemente preparado. (P)

- ⊘ 1) Laat NOOIT kinderen de machine bedienen of met de machine spelen. Laat het toestel NOOIT gebruiken door iemand die niet op de hoogte is van de richtlijnen. (NL)



⚠ WARNING : To avoid serious injury. (GB)
 2) Keep people out of the danger zone. This is a circle of 15 meter radius around the unit and operator.

⚠ AVERTISSEMENT : Pour éviter des blessures. (F)
 2) Eloigner les gens de la zone de danger, à savoir en dehors d'un cercle d'un rayon de 15 mètres autour de l'appareil et de l'opérateur.

⚠ WARNUNG : Zur Vermeidung schwerer Verletzungen. (D)
 2) Halten Sie Personen aus der Gefahrenzone fern. Dies ist ein Gebiet mit 15 Meter Radius um das Gerät und den Benutzer.

⚠ AVVERTENZA : Per evitare lesioni pericolose. (I)
 2) Assicuratevi che le persone circostanti rimangano al di fuori della zona pericolo. Questa è un cerchio dal raggio di 15 metri intorno all'unità e all'operatore.

⚠ ADVERTENCIA : Para evitar serias lesiones. (E)
 2) Asegúrese de que no haya gente cerca de la zona de peligro. Se trata de un círculo de 15 metros de radio alrededor de la unidad y del operador.

⚠ AVISO : Para evitar injurias serias. (P)
 2) Mantenha as pessoas abastadas da zona de perigo. A zona de perigo é um círculo com 15 metros de diâmetro, tendo como centro o operador e a unidade.

⚠ WAARSCHUWING : Ter voorkoming van zware verwondingen. (NL)
 2) Houd personen uit de buurt van de gevarenzone. Deze zone beslaat een cirkel met een straal van 15 meter rond het toestel en de bediener.

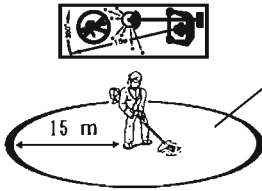

Danger zone
 Zone dangereuse
 Gefahrenzone
 Area di pericolo
 Zone de peligro
 Zona de perigo
 Gevarenzone

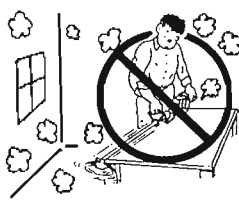
- ⊗ 3) Operate only where firm footing is assured. DO NOT operate from a ladder or any other place where use of hands would ordinarily be necessary to prevent falls. (GB)
- ⊗ 3) Ne l'utiliser que lorsque les pieds reposent fermement sur le sol. NE PAS utiliser sur une échelle ou un autre endroit où l'utilisation des mains sera nécessaire afin d'éviter une chute. (F)
- ⊗ 3) Arbeiten Sie nur dort, wo Sie sicheren Stand haben. NICHT von Leitern aus arbeiten. Ebenfalls nicht von anderen Standorten, bei denen Sie normalerweise Ihre Hände für einen sichereren Halt brauchen, arbeiten. (D)
- ⊗ 3) Usate l'unità soltanto dove potete essere sicuri che la stabilità sia ferma. NON usate l'unità su una scala o in un altro luogo dove l'uso delle mani sarebbe normalmente necessario per prevenire un'eventuale caduta. (I)
- ⊗ 3) Utilice la unidad únicamente allí donde pueda pisar con firmeza. No opere la unidad desde una escalerilla, o en cualquier otro lugar donde tenga que utilizar las manos para evitar caídas. (E)
- ⊗ 3) Opere a unidade apenas onde possa caminhar firmemente. NUNCA opere de cima de um escadote ou de outros locais onde normalmente seria necessário servir-se das mãos para evitar cair. (P)
- ⊗ 3) Bedien het toestel enkel wanneer u vaste grond onder de voeten heeft. Bedien het toestel NIET van op een ladder of een andere plaats waar u uw handen nodig heeft om een eventuele val te voorkomen. (NL)
- ⊗ 4) DO NOT operate under the influence of alcohol, drugs, medications or substances which can affect your vision, dexterity or judgement. You must be good physically and mentally health in order to operate safely. (GB)
- ⊗ 4) Ne pas utiliser sous l'effet de l'alcool, des drogues, des médicaments ou substances qui peuvent affecter la vision, la dextérité et le jugement. Il faut être en bonne condition physique et mentale afin d'utiliser l'appareil avec sécurité. (F)
- ⊗ 4) Benutzen Sie das Gerät nie, wenn Sie unter dem Einfluß von Alkohol, Drogen, Medikamenten oder anderen Stoffen stehen, die Ihre Sicht, Geschicklichkeit oder Lageeinschätzung beeinflussen. Sie müssen in guter körperlicher und geistiger Verfassung sein, um das Gerät sicher bedienen zu können. (D)
- ⊗ 4) Non operate mai quest'unità sotto l'influenza dell'alcool, di droghe, di medicine o di altre sostanze che potrebbero influire negativamente sulla vostra vista, abilità e giudizio. Dovete essere in un buon stato di salute fisica e mentale per poter usare l'unità in modo sicuro. (I)
- ⊗ 4) No utilice la unidad si ha ingerido alcohol, medicamentos, drogas o sustancias que puedan afectar a su visión, destreza o discernimiento. Para operar la unidad debe encontrarse en perfectas condiciones de salud mental y física. (E)
- ⊗ 4) Não opere a unidade sob influência de álcool, drogas, medicamentos ou substâncias que possam afectar a sua visão, destreza ou raciocínio. Deverá estar em boa forma física e mental para a operar em segurança. (P)
- ⊗ 4) Bedien het toestel NIET onder invloed van alcohol, verdovende middelen, geneesmiddelen en of substanties die een nefaste invloed kunnen hebben op uw gezichtsvermogen, vaardigheid of beoordelingsvermogen. U moet in goede lichamelijke en geestelijke toestand verkeren om het toestel veilig te kunnen bedienen. (NL)
- 
- ⊗ 5) DO NOT operate in unventilated areas. Exhaust gas is highly poisonous. (GB)
- ⊗ 5) Ne pas utiliser dans des endroits non ventilés. Le gaz déchargement est très toxique. (F)
- ⊗ 5) Arbeiten Sie nie in ungelüfteten Räumen. Die Auspuffgase sind höchst giftig. (D)
- ⊗ 5) Non usate quest'unità in un luogo senza ventilazione. Il gas di scarico è altamente velenoso. (I)
- ⊗ 5) No utilice la unidad en zonas mal ventiladas. El gas que sale del escape es muy venenoso. (E)
- ⊗ 5) Não ponha a unidade em funcionamento em áreas pouco ventiladas. Os gases do escape são altamente venenosos. (P)
- ⊗ 5) Bedien het toestel NIET in onverluchte ruimtes. De uitlaatgassen zijn zeer giftig. (NL)
- 

- Ⓒ **C. Strictly no fire**
- Ⓕ **C. Feu strictement interdit**
- Ⓓ **C. NIE Feuer!**
- Ⓘ **C. Assolutamente niente fuoco**

- Ⓔ **C. Evite la posibilidad de incendios**
- Ⓖ **C. Regras contra fogo**
- Ⓝ **C. Vuur is een absolute vijand**

⚠	WARNING : To avoid serious injury. Handle petrol with care. It is highly flammable. 1) Move at least three meters away from the fueling point before starting engine.	Ⓒ
⚠	AVERTISSEMENT : Pour éviter des blessures. Manipuler l'essence avec précaution. Elle est très inflammable. 1) S'éloigner à au moins 3 mètres du point de ravitaillement avant de démarrer le moteur.	Ⓕ
⚠	WARNUNG : Zur Vermeidung schwerer Verletzungen. Seien Sie vorsichtig im Umgang mit dem Treibstoff. Er ist leicht entzündlich. 1) Bevor Sie starten, sollten Sie sich mindestens drei Meter von der Stelle entfernen, an der Sie aufgetankt haben.	Ⓓ
⚠	AVVERTENZA : Per evitare lesioni pericolose. Maneggiate la benzina con cura. E' altamente infiammabile. 1) Allontanatevi tre metri almeno dal luogo dove tenete il combustibile prima accendere il motore.	Ⓘ
⚠	ADVERTENCIA : Para evitar serias lesiones. Maneje con cuidado la gasolina. Es altamente inflamable. 1) Aléjese al menos tres metros del punto donde haya llenado el depósito antes de arrancar el motor.	Ⓔ
⚠	AVISO : Para evitar injurias serias. Manuseie a gasolina com cuidado, pois é altamente inflamável. 1) Afaste-se pelo menos três metros do local onde manuseou o combustível antes de pôr o motor em funcionamento.	Ⓖ
⚠	WAARSCHUWING : Ter voorkoming van zware verwondingen. • Behandel de benzine voorzichtig. • Hij is uiterst ontvlambaar. 1) Ga minstens drie meter van het brandstofvulpunt staan vóór u de motor start.	Ⓝ

⚠	WARNING : To avoid serious injury. 2) DO NOT remove the fuel cap when engine is still warm or running. 3) Eliminate all sources of sparks or flame (including smoking, open flames, or work that could cause sparks) in the areas where fuel is mixed, poured, or stored.	Ⓒ
⚠	AVERTISSEMENT: Pour éviter des blessures. 2) Ne pas retirer le bouchon du réservoir d'essence lorsque le moteur est encore chaud ou lorsqu'il tourne encore. 3) Éliminer toute source d'étincelles ou flamme (y compris la fumée, des flammes nues ou des travaux provoquant des étincelles) dans les endroits où l'essence est mélangée, versée ou stockée.	Ⓕ
⚠	WARNUNG : Zur Vermeidung schwerer Verletzungen. 2) Entfernen Sie nie den Tankdeckel, wenn der Motor noch warm ist, oder läuft. 3) Beseitigen Sie alle möglichen Quellen von Flammen oder Funken, (also Rauchen, offene Flammen und anderes, das Funken verursachen kann) wenn Sie mit Benzin hantieren.	Ⓓ
⚠	AVVERTENZA : Per evitare lesioni pericolose. 2) Non toccate il coperchio del serbatoio mentre il motore è ancora caldo o acceso. 3) Eliminate tutte le sorgenti di scintille o incendi (comprese le sigarette, i fuochi vivi ed i componenti che potrebbero causare scintille) nella zona dove mescolate, versate o immagazzinate il combustibile.	Ⓘ
⚠	ADVERTENCIA : Para evitar serias lesiones. 2) No quite la tapa del depósito de combustible cuando el motor esté todavía caliente o funcionando. 3) Elimine toda posibilidad de que se produzca fuego o chispas (incluyendo cigarrillos encendidos, llamas declaradas, o actividades que pudieran producir chispas) en la zona donde esté mezclando el combustible, llenando el depósito o almacenando el combustible.	Ⓔ
⚠	AVISO : Para evitar injurias serias. 2) Não retire a tampa do depósito de combustível enquanto o motor estiver em funcionamento ou se estiver ainda quente. 3) Elimina todas as fontes de faíscas ou chamas (incluindo cigarros, chamas abertas, ou trabalho que possa produzir faíscas) nas áreas.	Ⓖ
⚠	WAARSCHUWING : Ter voorkoming van zware verwondingen. 2) Verwijder de brandstofdop NIET terwijl de motor nog warm is of nog draait. 3) Elimineer alle bronnen van vonken of vlammen (ook roken, open vlammen of werkzaamheden die vonken kunnen veroorzaken) in de omgeving waar brandstof wordt gemengd, uitgegoten of opgeslagen.	Ⓝ

- 4) Always stop the engine to refuel the tank. (GB)
5) Handle in a clean and cleared place and away from fire.

- 4) Toujours stocker l'essence dans un conteneur agréé. (F)
5) Manipuler à un endroit propre et dégagé et éloigné du feu.

- 4) Lagern Sie das Benzin immer in geprüften Behältern. (D)
5) Nur in sauberen und feuerfreien Räumen umfüllen.

- 4) Tenete sempre la benzina in un contenitore approvato. (I)
5) Maneggiate la benzina in un luogo pulito, vuoto, lontano dal fuoco.

- 4) Deje siempre la gasolina en un contenedor adecuado. (E)
5) Almacénela en lugares limpios y libres de obstáculos y lejos de la presencia de fuego.

- 4) Guarde sempre a gasolina num recipiente apropriado. (P)
5) Manuseie a gasolina num local limpo e arejado, longe do fogo.

- 4) Stop de motor steeds als u de tank wil bijvullen. (NL)
5) Ga tewerk in een propere en vrije ruimte, weg van vuur.

- 6) DO NOT smoke while handling fuel. (GB)

- 6) Ne pas fumer pendant la manipulation de l'essence. (F)

- 6) Nicht rauchen, wenn Sie mit Benzin arbeiten. (D)

- 6) Non fumate mentre maneggiate il combustibile. (I)

- 6) No fume mientras esté cerca de la gasolina. (E)

- 6) Não fume enquanto estiver a manusear o combustível. (P)

- 6) Rook NIET tijdens het werken met brandstof. (NL)

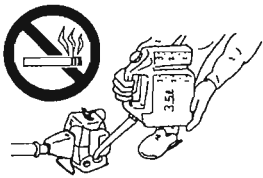

- 7) Always store petrol in an approved container. (GB)

- 7) Toujours arrêter le moteur pour le remplissage du réservoir. (F)

- 7) Immer den Motor ausstellen, wenn Sie den Tank aduffüllen. (D)

- 7) Fermate sempre il motore per riempire il serbatoio. (I)

- 7) Pare siempre el motor para llenar el depósito. (E)

- 7) Páre sempre o motor antes de reabastecer. (P)

- 7) Bewaar benzine steeds in een daartoe voorzien vat. (NL)

- 8) DO NOT refuel a hot engine. Wait until the engine has cooled down. (GB)
9) Avoid spilling fuel or oil. Spilt fuel should always be wiped up.
10) Mix, pour, and store petrol in an approved marked container and in a well ventilated area.

- 8) Ne pas ravitailler un moteur chaud. Attendre jusqu'à ce que le moteur ait refroidi. (F)
9) Eviter de renverser de l'essence ou de l'huile. De l'essence renversée doit toujours être essuyée.
10) Mélanger, verser et stocker l'essence dans un conteneur agréé, marqué et dans des endroits bien ventilés.

- 8) Nie bei einem heißen Motor tanken. Warten Sie, bis sich der Motor abgekühlt hat. (D)
9) Verschütten Sie keinen Treibstoff und kein Öl. Ausgegossenes Benzin sollte immer aufgewischt werden.
10) Mischen, gießen und lagern Sie das Benzin nur in geprüften und gekennzeichneten Behältern, und nur in gut belüfteten Orten.

- 8) Non riempite il serbatoio se il motore è ancora caldo. Aspettate finché non si raffredderà il motore. (I)
9) Fate attenzione a non far cadere delle gocce di benzina o olio sul pavimento. Eventuali tracce di combustibile devono essere rimosse immediatamente.
10) Mescolate, versate e immagazzinate il combustibile in un contenitore approvato e marcato in un luogo ben ventilato.

- 8) No llene el depósito cuando el motor esté caliente. Espere hasta que el motor se hay enfriado. (E)
9) Evite que el combustible o el aceite se derramen. Limpie siempre el combustible derramado.
10) Mezcle, vierta y almacene el combustible en un contenedor señalizado convenientemente y adecuado al efecto y en una bien ventilada.

- 8) Não reabasteça enquanto o motor estiver quente. Espere até que o motor arrefeça. (P)
9) Evite derramar combustível ou óleo. O combustível derramado deverá sempre ser limpo.
10) Misture, verta e guarde o combustível num recipiente apropriado, devidamente marcado e numa área bem ventilada.

- 8) Vul GEEN warme motor bij. Wacht tot de motor is afgekoeld. (NL)
9) Vermijd morsen van brandstof of olie. Gemorste brandstof moet steeds worden opgeveegd.
10) Mengen, uitgieten en opslaan van benzine moet gebeuren in een daartoe goedgekeurd vat en in een goed verluchte ruimte.

GB D. Checks before starting

F D. Vérifications avant démarrage

D D. Prüfen vor dem Start

I D. Controlli da effettuare prima di cominciare

E D. Revisões antes de arrancar a unidade

P D. Verificações antes do Arranque

NL D. Controlepunten vóór het starten

1) Adjust the handle to a position for comfort and keep good balance as recommended in this manual.

GB

1) Ajuster la poignée sur une position assurant un bon confort et un bon équilibre comme recommandé dans le manuel.

F

1) Bringen Sie den Griff in eine Stellung, die bequem ist, und gutes Gleichgewicht bietet, so wie es in diesem Handbuch beschrieben wird.

D

1) Regolate la maniglia nella posizione che offre una comoda lavorazione e un buon equilibrio, seguendo le raccomandazioni di questo libretto delle istruzioni.

I

1) Ajuste el mango en la posición adecuada para que sea cómodo de manejar y para que permita conservar bien el equilibrio, tal como este manual recomienda.

E

1) Ajuste o manípulo para uma posição confortável e de equilíbrio conforme recomendado neste manual.

P

1) Zet de hendel in een comfortabele stand en zorg dat u goed in evenwicht staat, zoals wordt aangeraden in deze handleiding.

NL

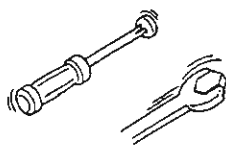
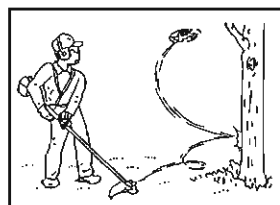

2) Make sure the unit is assembled properly.

GB

2) S'assurer que l'appareil est correctement monté.

F

2) Seien Sie sicher, daß das Gerät richtig zusammengebaut ist.

D

2) Assicuratevi che l'unità sia stata assemblata nel modo corretto.

I

2) Asegúrese de que la unidad haya sido montada adecuadamente.

E

2) Certifique-se de que a unidade está devidamente montada.

P

2) Controleer of het toestel goed in elkaar steekt.

NL

3) Always use a harness if provided with the unit. Balance the unit as recommended by adjusting the position of the harness clamp on the shaft.

GB

3) Toujours utiliser un attelage lorsqu'il est fourni avec l'appareil. Equilibrer l'appareil selon les recommandations en ajustant la position du point d'attache du harnais sur le tube.

F

3) Immer den Gurt benutzen, wenn einer mitgeliefert wird. Balancieren Sie das Gerät, wie beschrieben, indem Sie den Anschluß für den Gurt verstellen.

D

3) Usate sempre il complesso dei fili in dotazione con l'unità. Posizionate l'unità secondo le raccomandazioni regolando la posizione del morsetto del complesso dei fili sull'asta.

I

3) Utilice siempre un arnés cuando se suministre uno con la unidad. Equilibre la unidad como se recomienda, ajustando la posición adecuada de la abrazadera del arnés en el eje.

E

3) Use o arnés sempre que este seja fornecido com a unidade. Equilibre a unidade de acordo com as instruções, ajustando a posição do gancho do arnés na lança.

P

3) Gebruik steeds een harnas als dit bij het toestel is geleverd. Breng het toestel in evenwicht, overeenkomstig met de richtlijnen, door de positie van de harnasklem op de steel bij te regelen.

NL

WARNING: To avoid serious injury.

GB

4) Hold the unit down firmly so you may not lose control while cranking. If not held down properly, the engine could pull you off balance or swing the cutting line into an obstruction or your body.

AVERTISSEMENT: Pour éviter des blessures.

F

4) Maintenir l'appareil fermement vers le bas, afin de ne pas perdre le contrôle pendant le démarrage au lanceur. S'il n'est pas tenu correctement, le moteur pourrait vous déséquilibrer et vous blesser.

WARNUNG: Zur Vermeidung schwerer Verletzungen.

D

4) Halten Sie das Gerät fest, so daß Sie die Kontrolle über das Gerät nicht verlieren. Wenn Sie es nicht fest nach unten halten, kann das Gerät Sie von den Füßen reißen oder das Schneideband kann in ein Hindernis oder Ihren Körper schneiden.

AVVERTENZA: Per evitare lesioni pericolose.

I

4) Tenete l'unità giù in una presa stretta affinché non perdiate il controllo durante la messa in moto, altrimenti, il motore potrebbe far sì che voi perdeste l'equilibrio oppure far girare il filo tagliente in modo tale che esso tagli qualche oggetto oppure una parte del vostro corpo.

ADVERTENCIA: Para evitar serias lesiones.

E

4) Sostenga la unidad firmemente, para no perder el control de la misma durante el arranque. Si no la sostiene correctamente, el motor podría hacerle perder el equilibrio o desplazar la línea de corte produciendo una obstrucción de su propio cuerpo.

AVISO: Para evitar injurias sérias.

P

4) Mantenha firmemente a unidade contra o chão, por forma a não perder o controle, enquanto dá o arranque. Se a unidade não estiver firmemente segura o motor poderá fazê-lo perder o equilíbrio ou enrolar a linha num obstáculo ou no seu corpo.

WAARSCHUWING: Ter voorkoming van zware verwondingen.

NL

4) Richt het toestel stevig naar beneden, zodat u de controle niet verliest wanneer de machine zwenkt. Als het toestel niet naar omlaag is gericht zoals het hoort, brengt de motor u mogelijk uit evenwicht of slingert hij de snijdraad tegen een hindernis of tegen uw lichaam.

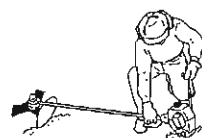

⚠ WARNING: To avoid serious injury.	(GB)
5) DO NOT cut with dull, cracked or damaged metal blade.	
⚠ AVERTISSEMENT: Pour éviter des blessures.	(F)
5) Ne pas couper avec un outil de coupe non tranchant, craquelé ou endommagé.	
⚠ WARNUNG: Zur Vermeidung schwerer Verletzungen.	(D)
5) Arbeiten Sie nicht mit einem verbeulten, rissigen oder anderweitig beschädigtem Metallblatt.	
⚠ AVVERTIMENTO: Per evitare lesioni pericolose.	(I)
5) Non tagliate con lama di metallo smussata, crepata o altrimenti danneggiata.	
⚠ ADVERTENCIA: Para evitar serias lesiones.	(E)
5) No utilice para cortar cuchillas de metal desafiladas, ranuradas o en malas condiciones.	
⚠ AVISO: Para evitar injurias serias.	(P)
5) Não corte com lâminas de metal embotadas, rachadas ou danificadas.	
⚠ WAARSCHUWING: Ter voorkoming van zware verwondingen.	(NL)
5) Gebruik GEEN bot, gebarsten of beschadigd metalen blad.	

- 6) Keep the unit and attachments in good working condition. Tighten fastening parts at regular intervals. Check the cutting head assembly before using each time. (GB)
- 6) Maintenir l'appareil et les accessoires dans de bonnes conditions de travail. Fixer les pièces de fixation à des intervalles réguliers. Vérifier l'assemblage l'outil de coupe avant chaque utilisation. (F)
- 6) Achten Sie darauf, daß das Gerät und Zubehör in gutem Zustand sind. Ziehen Sie alle Befestigungsschrauben regelmäßig nach. Prüfen Sie den Schneidekopf vor jedem Gebrauch. (D)
- 6) Tenete l'unità e gli attacchi in una buona condizione di lavoro. Fissate le parti sciolte regolarmente. Controllate sempre l'assemblaggio della testina tagliente prima dell'uso. (I)
- 6) Mantenga la unidad y las sujecciones de la misma en buenas condiciones operativas. Sujete las piezas de ajuste de vez en cuando, a intervalos regulares. Compruebe el conjunto de la cabeza cortadora antes de utilizarla. (E)
- 6) Mantenha a unidade e acessórios em boas condições de trabalho. Aperte regularmente as peças que necessitem de aperto. Verifique o conjunto da cabeça de corte antes de cada utilização. (P)
- 6) Houd het toestel en zijn opzetstukken in goede staat. Zet regelmatig de bevestigingsonderdelen vast. Controleer de snijkopconstructie vfr elk gebruik. (NL)

NOTE

- 7) Thoroughly inspect the area where the unit is to be used and remove all stones, sticks, wire and other objects that could cause injury if thrown at high speeds. (GB)

REMARQUE

- 7) Vérifier en détail l'endroit où l'appareil doit être utilisé et retirer toutes les pierres, tiges, os et autres objets qui pourraient provoquer des dommages s'ils sont projetés à grande vitesse. (F)

HINWEIS

- 7) Prüfen Sie das Gelände, auf dem Sie arbeiten wollen, und entfernen Sie alle Gegenstände wie Steine, Stöcker, Kabel oder Knochen, die, mit hoher Geschwindigkeit geschleudert, gefährlich sein können. (D)

NOTA

- 7) Ispezionate attentamente la zona in cui dovrà essere installata l'unità e rimuovete ogni traccia di pietre, pezzi di fili, ossa o altri oggetti che potrebbero causare danni se venissero scaraventati nell'aria ad alta velocità. (I)

NOTA

- 7) Inspeccione completamente la zona donde vaya a utilizar la unidad y quite todas las piedras, palos, alambres, huesos u otros objetos que pudieran producir heridas al ser arrojados a mucha velocidad. (E)

NOTA

- 7) Inspeccione cuidadosamente a área onde vai usar a unidade e retire todas as pedras, paus, arames, ossos e outros objectos que possam causar ferimentos ou danos se projectados a alta velocidade. (P)

OPMERKING

- 7) Inspecteer grondig het gebied waar u het toestel gaat gebruiken en haal alle stenen, stokken, draad en andere voorwerpen weg die verwondingen zouden kunnen veroorzaken als ze aan hoge snelheid in het rond vliegen. (NL)

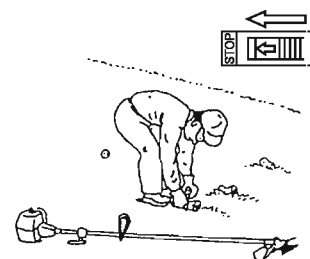

- ⊗ 8) NEVER operate the unit without proper guards, shields or other safety protective devices in place and properly connected. Inspect to determine that these safety devices are installed properly, are in good condition and operate properly. If the condition or operation of these devices are abnormal, they must be repaired or replaced before using the unit. (GB)
- 9) Make sure the cutting head stops turning when the throttle trigger is released and the engine runs at idle speed.
-
- ⊗ 8) Ne jamais utiliser l'appareil sans mise en place et fixations correctes des protections, blindages ou autres dispositifs de protection. Vérifier pour déterminer si ces dispositifs de sécurité sont correctement installés, sont bien réparés et fonctionnent correctement. S'il y a une doute sur l'état ou le fonctionnement de ces dispositifs, ils doivent être réparés ou remplacés avant l'utilisation de l'appareil. (F)
- 9) S'assurer que l'outil de coupe s'arrête de tourner lorsque la gâchette d'accélérateur est relâché et le moteur tourne au ralenti.
-
- ⊗ 8) Arbeiten Sie nicht, wenn die Schilder, Schutzeinrichtungen oder sonstiges nicht eingebaut sind. Prüfen Sie, ob diese Sicherheitsschilder richtig installiert sind, ob sie in gutem Zustand sind und auch funktionieren. Wenn der Zustand dieser Teile fragwürdig sein sollte, müssen sie repariert oder ersetzt werden, ehe Sie das Gerät benutzen. (D)
- 9) Achten Sie darauf, daß der Schneidekopf sich mehr dreht, wenn Sie den Gashebel loslassen und der Motor im Leerlauf läuft.
-
- ⊗ 8) Non usate mai l'unità senza le protezioni, gli schermi e gli altri componenti di protezione installati e correttamente collegati. Ispezionate l'unità per assicurarvi che questi componenti di sicurezza siano stati installati corretta mente e che siano in un buon stato di lavoro, quindi usate l'unità nel modo appropriato. Nel caso in cui la condizione o il funzionamento di questi componenti fosse dubbioso, sarà necessario riparare o sostituire gli stessi prima di usare l'unità. (I)
- 9) Assicuratevi che la testina tagliante smette di girare quando rilasciate il manetta di accelerazione e che il motore giri alla velocità del fermo motore.
-
- ⊗ 8) No opere nunca la unidad sin llevar las protecciones adecuadas, o cualquier dispositivo de protección cercano y llevarlos adecuadamente sobre sí. Inspeccione la zona para determinar que tales dispositivos de protección están adecuadamente instalados, en perfectas condiciones de uso y que se estén utilizando correctamente. Si las condiciones o la utilización de estos dispositivos es dudosa, deberán ser reparados o sustituidos por otros antes de utilizar la unidad. (E)
- 9) Asegúrese de que las cabezas cortadoras dejan de girar cuando se libere el activador de estrangulación, y el motor empiece a marchar en vacío.
-
- ⊗ 8) Nunca opere a unidade sem que as protecções, escudos ou outros elementos de protecção estejam devidamente montados. Proceda a uma inspecção para se assegurar de que estes equipamentos estão devidamente montados, se estão em boas condições e se estão a funcionar bem. Se o estado destes elementos levantar dúvidas, estes deverão ser reparados ou substituídos antes de se usar a unidade. (P)
- 9) Certifique-se de que a cabeça de corte pára de girar quando se solta o alavanca do acelerador e o motor fica a trabalhar ao ralenti.
-
- ⊗ 8) Bedien het toestel NOOIT zonder de aangepaste bescherming, afschermkappen of andere beschermende veiligheidsvoorzieningen die op de juiste plaats en goed zijn bevestigd, in goede staat verkeren en functioneren zoals het hoort. Als de staat of de werking van dergelijke voorzieningen abnormaal is, moeten ze worden gerepareerd of vervangen vóór u het toestel gebruikt. (NL)
- 9) Controleer of de snijkop ophoudt met draaien wanneer de gashendel wordt losgelaten en de motor stationair draait.
-
- ⊗ 10) DO NOT use any accessory or attachment other than those supplied by the manufacturer for use with this particular unit. (GB)
- 11) Use only for jobs explained in this manual.
- 12) Inspect the entire unit before using each time for worn, loose, or damaged parts. DO NOT use until the unit is in proper working order.
- ⊗ 13) DO NOT attach any blade to a unit without proper installation of all required parts.
-
- ⊗ 10) Ne pas utiliser n'importe quel accessoire ou fixation autre que ceux fournis par le fabricant pour être utilisé avec cet appareil particulier. (F)
- 11) Utiliser seulement pour des travaux expliqués dans ce manuel.
- 12) Contrôler les pièces usées, desserrées ou endommagées de l'appareil entier avant chaque utilisation. Ne pas utiliser l'appareil avant qu'il soit en bon état de fonctionnement.
- ⊗ 13) Ne pas fixer la lame à l'appareil sans l'installation correcte de toutes les pièces nécessaires.
-
- ⊗ 10) Benutzen Sie nie Zubehör oder Teile, die nicht von dem Hersteller für dieses spezielle Gerät geliefert worden sind. (D)
- 11) Nur für Arbeiten benutzen, die in diesem Handbuch beschrieben sind.
- 12) Untersuchen Sie das Gerät vor jedem Gebrauch nach abgenutzten, lockeren oder beschädigten Teilen. Benutzen Sie das Gerät nur, wenn es in gutem Zustand ist.
- ⊗ 13) Montieren Sie kein Messer an das Gerät, ohne auch alle anderen erforderlichen Teile ordnungsgemäß montiert zu haben.
-
- ⊗ 10) Non usate alcun accessorio o attacco differente da quelli in dotazione dal fabbricante insieme a quest'unità particolare. (I)
- 11) Usate l'unità soltanto per i lavori descritti in questo libretto delle istruzioni.
- 12) Ispezionate l'intera unità prima dell'uso per localizzare eventuali parti consumate, sciolte o danneggiate. Non usate l'unità finché essa non sarà in una buona condizione operativa.
- ⊗ 13) Non fissate una lama nell'unità senza aver installato tutti i componenti richiesti in modo corretto.
-
- ⊗ 10) No utilice ningún accesorio ni sujeción diferente de las proporcionadas por el fabricante para ser utilizado con esta unidad en particular. (E)
- 11) Utilicela sólo para el tipo de trabajo que este manual detalla.
- 12) Inspeccione toda la unidad antes de utilizarla por si descubre piezas desgastadas, sueltas o dañadas. No utilice la unidad hasta que se encuentre en perfectas condiciones de funcionamiento.
- ⊗ 13) No conecte ninguna cuchilla a una unidad sin antes haber instalado todas las piezas necesarias.
-
- ⊗ 10) Não use qualquer acessório que não os fornecidos pelo fabricante para este unidade específica. (P)
- 11) Utilize a unidade exclusivamente para os trabalhos explicados neste manual.
- 12) Inspeccione completamente a unidade antes de cada uso, para detecção de peças danificadas, soltas ou desgastadas. Não use enquanto a unidade não estiver em boas condições de funcionamento.
- ⊗ 13) Nunca aplique nenhuma lâmina a um aparelho sem instalar devidamente todas as peças.
-
- ⊗ 10) Gebruik GEEN toebehoren of opzetstukken die niet door de fabrikant worden geleverd voor specifiek gebruik met dit toestel. (NL)
- 11) Gebruik de machine enkel voor de werkzaamheden beschreven in deze handleiding.
- 12) Kijk telkens vóór gebruik het volledige toestel na op versleten, losse of beschadigde onderdelen. Gebruik het toestel NIET vóór het in goede staat is.
- ⊗ 13) Maak GEEN snijblad vast aan een toestel zonder dat u alle noodzakelijke onderdelen op de juiste manier heeft gemonteerd.

GB E. Cautions during operation

F E. Précautions pendant l'utilisation

D E. Vorsichtsmaßnahmen während der Benutzung

I E. Precauzioni durante l'uso

E E. Precauciones durante el funcionamiento

P E. Cuidados durante a operação

NL E. Waarschuwingen voor tijdens de bediening

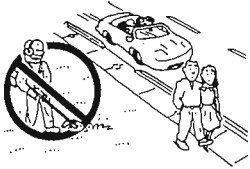

1) If necessary to cut where people or cars could be hit by thrown objects, cut at reduced (slow) throttle speed to reduce the speed of the cutting head. **GB**

1) S'il est nécessaire de couper dans des endroits où des gens ou de voitures pourraient être heurtés par des objets projetés, couper à vitesse réduite (au ralenti) afin de réduire la vitesse de l'outil de coupe. **F**

1) Sollte es notwendig sein, dort zu arbeiten, wo Menschen oder Autos von fliegenden Teilen getroffen werden können, arbeiten Sie mit reduzierter (langsamer) Geschwindigkeit, um die Geschwindigkeit des Schneidekopfs zu reduzieren. **D**

1) Se è necessario operare l'unità dove o persone o automobili potrebbero essere colpite da oggetti scaraventati, tagliate ad una velocità ridotta (lenta) per ridurre la velocità della testina tagliante. **I**

1) Si es necesario utilizar la cortadora allí donde la gente o los coches cercanos pudieran ser golpeados por objetos que salieran arrojados por el aire, regule la velocidad de la unidad a velocidad lenta para que la cabeza cortadora vaya más despacio. **E**

1) Caso seja necessário cortar em locais onde pessoas ou carros possam ser atingidos por objectos arremessados, faça o corte com o acelerador em velocidade reduzida (slow), por forma a reduzir a velocidade da cabeça de corte. **P**

1) Als u maait in een gebied waar in het rond vliegende voorwerpen mensen of wagens kunnen treffen, moet u dit doen met een beperkte snelheid (traag) zodat de snijkop niet te snel draait. **NL**

CAUTION : To avoid serious injury. **GB**

2) Shut down immediately if the unit starts to shake or vibrate. This could be a sign of danger from a broken part or missing fasteners.

ATTENTION : Pour éviter des blessures. **F**

2) Arrêter immédiatement si l'appareil commence à vibrer. Ceci pourrait être un signe de danger provenant d'une pièce cassée ou des fixations manquantes.

ACHTUNG : Zur Vermeidung schwerer Verletzungen. **D**

2) Stoppen Sie das Gerät sofort, wenn es anfängt zu wackeln oder zu vibrieren. Dieses kann ein Hinweis auf eine Gefährdung durch ein beschädigtes oder gelockertes Teil sein.

CAUTELA : Per evitare lesioni pericolose. **I**

2) Spegnete il motore immediatamente se l'unità comincia a tremare o vibrare, poichè questo potrebbe essere un segno di pericolo causato da una parte rotta o un laccio scollagato.

PRECAUCIÓN : Para evitar serios daños. **E**

2) Pare inmediatamente la unidad cuando empiece a agitarse o vibrar. Se podría tratar de una señal de peligro proveniente de una pieza rota o de alguna abrazadera que no estuviera en su lugar.

ATENÇÃO : Para evitar injúrias sérias. **P**

2) Desligue imediatamente se a unidade começar a abanar ou a vibrar. Isto poderá ser um sinal de aviso de uma peça partida ou de apertos mal feitos.

LET OP : Ter voorkoming van zware verwondingen. **NL**

2) Stop het toestel onmiddellijk als het begint te schudden of te trillen. Dit kan wijzen op gevaar veroorzaakt door een gebroken onderdeel of een ontbrekende bevestiging.

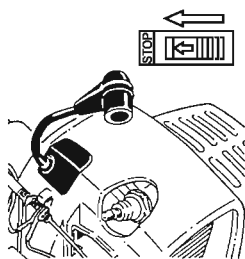

3) Disconnect spark plug cap before you work on the unit or leave it unattended. **GB**

3) Déconnecter le capuchon sur la bougie avant de travailler sur l'appareil ou de le laisser sans surveillance. **F**

3) Entfernen Sie das Zündkerzenkappe, bevor Sie an dem Gerät arbeiten, oder es unbeaufsichtigt lassen. **D**

3) Scollegate il calotta della candela prima di effettuare un lavoro sull'unità e prima di lasciarla incustodita. **I**

3) Desconecte el tapón de la bujía de encendido antes de desarmar la unidad, o de dejarla sola. **E**

3) Desligue o tampa da vela de ignição antes de proceder a qualquer reparação na unidade ou quando a deixar sem vigilância. **P**

3) Koppel de bougiekap los vóór u werkzaamheden aan het toestel verricht of het onbewaakt achterlaat. **NL**

4) Always keep both hands on the control handles. DO NOT operate one-handed. DO NOT hold material you are cutting. **GB**

4) Toujours maintenir les deux mains sur la poignée de commande. Ne pas utiliser à une seule main. Ne pas tenir ou que vous êtes entrain de couper. **F**

4) Behalten Sie immer beide Hände an den Griffen. Arbeiten Sie nicht einhändig. Halten Sie nie das zu schneidende Material fest. **D**

4) Tenete sempre ambedue le mani sulle maniglie di controllo. Non operate mai l'unità con una mano sola. Non tenete mai in mano il materiale che state tagliando. **I**



4) Mantenga siempre las dos manos en los mangos de control. Ne opere la unidad con una sola mano. No coja el material que esté cortando. **E**

4) Mantenha sempre as duas mãos nos manípulos de controle. Não opere com uma só mão. Não segure nos materiais que estiver a cortar. **P**

4) Houd altijd beide handen aan de controlehandgrepen. Bedien het toestel NIET met één hand. Houd het materiaal dat u afsnijdt NIET vast. **NL**

- ⚠ WARNING : To avoid serious injury.** (GB)
5) After shutting down the engine, keep fingers and feet away from the cutting head until all rotation stops.
-
- ⚠ AVERTISSEMENT : Pour éviter des blessures.** (F)
5) Après avoir arrêté le moteur, éloigner les doigts et pieds de l'outil de coupe jusqu'à ce que le mouvement de coupe s'arrête complètement.
-
- ⚠ WARNUNG : Zur Vermeidung schwerer Verletzungen.** (D)
5) Auch nachdem Sie den Motor ausgeschaltet haben, sollten Sie nicht mit Ihren Fingern oder Füßen in die Nähe des Schneidkopfes kommen, ehe dieser nicht auch aufgehört hat, sich zu drehen.
-
- ⚠ AVVERTENZA : Per evitare lesioni pericolose.** (I)
5) Dopo aver spento il motore, tenete le dita ed i piedi lontani dalla testina tagliante finché non smetterà la rotazione della stessa.
-
- ⚠ ADVERTENCIA : Para evitar serias lesiones.** (E)
5) Después de apagar el motor, mantenga las manos y los pies alejados de la cabeza cortadora hasta que la rotación se detenga completamente.
-
- ⚠ AVISO : Para evitar injurias serias.** (P)
5) Após desligar o motor, mantenha os dedos e os pés afastados da cabeça de corte até as rotações pararem completamente.
-
- ⚠ WAARSCHUWING : Ter voorkoming van zware verwondingen.** (NL)
5) Houd, nadat u de motor heeft gestopt, uw vingers en voeten uit de buurt van de nijkop tot de rotatie volledig is gestopt.

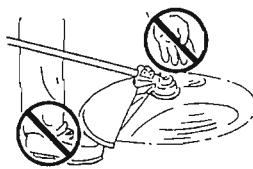

- ⚠ WARNING : To avoid serious injury.** (GB)
⊘ 6) NEVER use wire in place of the nylon monofilament cutting lines. The wire tip can break off during cutting and become a dangerous missile.
⊘ 7) DO NOT put hands or feet near or under rotating parts while engine is running.
-
- ⚠ AVERTISSEMENT : Pour éviter des blessures.** (F)
⊘ 6) Ne jamais utiliser du câble à la place du fil nylon. La pointe du fil peut se casser pendant la coupe et devenir un projectile dangereux.
⊘ 7) Ne pas mettre les mains ou les pieds près ou sous les pièces qui tournent pendant que le moteur tourne.
-
- ⚠ WARNUNG : Zur Vermeidung schwerer Verletzungen.** (D)
⊘ 6) Benutzen Sie nie Draht anstelle von dem original Nylonschneidefäden. Die Drahtenden könnten während des Schneidens abbrechen und zu gefährlichen Geschossen werden.
⊘ 7) Nie mit Händen oder Füßen neben oder unter rotierende Teile greifen.
-
- ⚠ AVVERTENZA : Per evitare lesioni pericolose.** (I)
⊘ 6) Non usate mai un altro filo in luogo dei fili taglienti di nylon a filatura singola. La punta del filo potrebbe spezzarsi durante il taglio e diventare un missile pericoloso.
⊘ 7) Non mettete le mani o i piedi nella vicinanza o al di sotto delle parti rotanti mentre il motore è in moto.
-
- ⚠ ADVERTENCIA : Para evitar serias lesiones.** (E)
⊘ 6) No utilice nunca alambre en lugar de los monofilamentos cortadores de nylon. El extremo del cable puede partirse durante el corte y salir arrojado.
⊘ 7) No ponga las manos o los pies cerca de o debajo de las piezas giratorias con el motor en funcionamiento.
-
- ⚠ AVISO : Para evitar injurias serias.** (P)
⊘ 6) Nunca use arame em vez dos fios de nylon monofilares de corte. As pontas do arame podem partir-se durante o corte e tornar-se num perigoso projétil.
⊘ 7) Não ponha as mãos ou os pés perto ou sob as partes rotativas enquanto o motor estiver em funcionamento.
-
- ⚠ WAARSCHUWING : Ter voorkoming van zware verwondingen.** (NL)
⊘ 6) Gebruik nooit gewone draad in plaats van de nylon monofilament-snijdraden. Het uiteinde van de draad kan tijdens het maaien afbreken en zo een gevaarlijk projectiel worden.
⊘ 7) Plaats uw handen en voeten NIET in de buurt van of onder roterende onderdelen terwijl de motor draait.

⚠ WARNING : To avoid serious injury.

GB

- 8) BLADE THRUST may occur when the spinning blade contacts a solid object in the critical area. A dangerous reaction may occur causing the entire unit and operator to be thrust violently. This reaction is called BLADE THRUST. As a result, the operator may lose control of the unit which may cause serious or fatal injury. BLADE THRUST is more likely to occur in areas where it is difficult to see the material to be cut.

⚠ AVERTISSEMENT : Pour éviter des blessures.

F

- 8) Un rebond de l'outil de coupe peut se produire lorsque la lame tournante entre en contact avec un objet solide dans une zone critique. Une réaction dangereuse peut en résulter avec comme conséquence une projection violente de la machine entière et de l'opérateur. Cette réaction est appelée RICOCHET. Il en résulte que l'opérateur perd le contrôle de la machine qui peut provoquer des blessures sérieuses ou fatales. Un rebond de l'outil de coupe a plus de chances de se produire dans des endroits avec une mauvaise visibilité du matériau à couper.

⚠ WARNUNG : Zur Vermeidung schwerer Verletzungen.

D

- 8) Messer-Rückschlag kann auftreten, wenn das drehende Messer in dem gefährdeten Gebiet auf einen festen Gegenstand trifft. Es kann dadurch zu einer gefährlichen Reaktion kommen, bei der das ganze Gerät und der Bediener einem starken Rückschlag ausgesetzt sind. Diese Reaktion wird MESSER-RUCKSCHLAG das Gerät verliert, was zu genannt. Als Folge kann es passieren, daß der Bediener die Kontrolle über einer schweren oder tödlichen Verletzung führen kann. Die Möglichkeiten eines MesserRückschlages ist in solchen Gegenden wahrscheinlich, in denen es schwierig ist, das Schnittgut zu sehen.

⚠ AVVERTENZA : Per evitare lesioni pericolose.

I

- 8) Le lame si potrebbero bloccare se la lama rotante venisse in contatto con un oggetto solido nella zona critica. Una reazione pericolosa potrebbe seguire provocando così una violenta spinta sia all'unità che all'utente. Questa reazione viene chiamata SPINTA DA LAMA. In questo caso, l'utente potrebbe perdere il controllo dell'unità, la quale potrebbe causare delle lesioni pericolose o letali. La spinta da lama si verifica quasi sempre nelle zone dove è difficile vedere il materiale da tagliare.

⚠ ADVERTENCIA : Para evitar serias lesiones.

E

- 8) La cuchilla giratoria podrá provocar una sacudida si entra en contacto con algún objeto sólido en el área crítica. Esto podrá producir una reacción peligrosa, haciendo que la unidad entera y el operador sean violentamente sacudidos. Esta reacción se conoce como SACUDIDA DE CUCHILLA. Como resultado, el operador podrá perder el control de la unidad, lo que a su vez podrá causarle serias lesiones o la muerte. La sacudida de la cuchilla tiende a ocurrir con mayor frecuencia en lugares donde es difícil ver el material a cortar.

⚠ AVISO : Para evitar injúrias sérias.

P

- 8) Poderá ocorrer um coice da lâmina se esta, ao rodar, entrar em contacto com um objecto sólido na área crítica. Poderá ocorrer uma reacção perigosa, provocando um sacão violento em todo o aparelho e no operador. Esta reacção chama-se COICE DA LAMINA. Em consequência deste coice, o operador poderá perder o controle do aparelho, resultando injúrias sérias ou mesmo fatais. O coice de lâmina poderá ocorrer com mais facilidade em áreas em que é difícil ver o material a ser cortado.

⚠ WAARSCHUWING : Ter voorkoming van zware verwondingen.

NL

- 8) Er kan druk op het snijblad ontstaan wanneer het draaiend blad in aanraking komt met een vast voorwerp in de kritieke zone. Dit kan leiden tot een gevaarlijke reactie waarbij het hele toestel en de bediener een hevige stoot krijgen. Deze reactie wordt DRUK OP HET SNIJBLAD genoemd. Ten gevolge hiervan kan de bediener de controle over het toestel verliezen, wat aanleiding kan geven tot ernstige of fatale verwondingen. De kans dat er druk op het snijblad ontstaat is groter in gebieden waar men moeilijk het af te snijden materiaal kan zien.

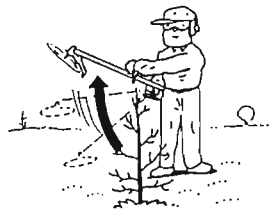

- 9) To avoid hitting small stones or other debris, do not cut too close to the ground.

GB

- 10) Keep cutting attachment below waist level.

- 9) Afin d'éviter de frapper de petites pierres ou autres débris, ne pas couper trop proche du sol.

F

- 10) Maintenir l'accessoire de coupe en-dessous de la ceinture.

- 9) Um zu vermeiden, daß Sie kleine Steine oder andere herumliegende kleine Dinge treffen, sollten Sie nicht zu dicht über den Boden schneiden.

D

- 10) Halten Sie die Messer unterhalb Ihrer Hüfte.

- 9) Per evitare di imbattersi in piccole pietre o altri detriti, non tagliate mai troppo vicino alla terra.

I

- 10) Tenete il fissaggio di taglio al di sotto del livello della vita.

- 9) Para evitar golpear piedrecitas u otros escombros, no corte demasiado cerca del suelo.

E

- 10) Mantenga los accesorios de corte por debajo de la cintura.

- 9) Para evitar atingir pequenas pedras ou outros objectos, não corte muito perto do chão.

P

- 10) Mantenha sempre o dispositivo de corte abaixo da altura da cintura.

- 9) Om te vermijden dat de machine op stenen of andere afval stoot, mag u niet te laag bij de grond maaien.

NL

- 10) Houd het snijgedeelte steeds onder middelhoogte.



- 11) After striking a foreign object or if the unit vibrates abnormally, stop the engine, disconnect and secure the spark plug cap. Inspect the unit for any damage and repair the damage. (GB)
- 11) Après avoir heurté un objet étranger ou si l'appareil vibre anormalement, arrêter le moteur, déconnecter le capuchon sur la bougie. Vérifier si l'appareil est endommagé et réparer les dégâts. (F)
- 11) Nachdem Sie ein Stein oder ähnliches getroffen haben, oder das Gerät plötzlich, stärker vibriert, schalten Sie den Motor aus und entfernen Sie das Zündkerzenkappe. Untersuchen Sie das Gerät auf Schäden und reparieren Sie sie. (D)
- 11) Qualora l'unità colpisce un oggetto estraneo oppure se la stessa vibra in modo anormale, fermate il motore, scollegate e assicurate il calotta della candela. Ispezionate l'unità per localizzare eventuali danni e riparate il danno. (I)
- 11) Cuando golpee un objeto extraño o si la unidad vibra de una forma anormal, pare el motor, desconecte y asegure el tapón de la bujía. Inspeccione la unidad para hallar daños y poder repararlos. (E)
- 11) Depois de atingir um objecto estranho, ou se a unidade vibrar anormalmente, páre o motor desligue e mantenha seguro o tampa da vela de ignição. Inspeccione a unidade e repare algum eventual dano. (P)
- 11) Als de machine op een vreemd voorwerp is gestoten of abnormaal begint te trillen, moet u de motor stoppen en de bougiekap loskoppelen en veilig vastmaken. Controleer of het toestel beschadigd is en, als dat het geval is, herstel de schade. (NL)
- 12) Cover the blade when storing or during transport. (GB)
- 13) The muffler side of the engine should be away from your body. This is necessary to avoid arm burns. (GB)
- 12) Couvrir la lame lors du stockage ou pendant le transport. (F)
- 13) Le côté d'échappement du moteur doit être éloigné de votre corps. Ceci est nécessaire pour éviter des brûlures du bras. (F)
- 12) Decken Sie das Messer während des Transportes oder der Lagerung ab. (D)
- 13) Die Auspuffseite sollte von Ihrem Arm abgewendet sein, um Verbrennungen zu vermeiden. (D)
- 12) Coprite la lama durante la custodia della stessa e durante il trasporto dell'unità. (I)
- 13) Il lato della marmitta del motore deve essere lontano dal vostro corpo. Questa precauzione è necessaria per evitare bruciature al braccio. (I)
- 12) Cubra la cuchilla al almacenar o transportar la unidad. (E)
- 13) El lado donde se encuentra el silenciador de escape del motor debe estar siempre alejado de su cuerpo. Es preciso para evitar que se quemen los brazos. (E)
- 12) Cubra a lâmina quando armazenar ou durante o transporte. (P)
- 13) O lado do escape do motor deverá estar sempre afastado do seu corpo. Evitam-se assim as queimaduras nos braços. (P)
- 12) Dek het snijblad af wanneer u het toestel opbergt of vervoert. (NL)
- 13) De zijde van de geluiddemper van de motor moet van uw lichaam verwijderd gehouden worden. Dit is noodzakelijk om brandwonden aan uw arm te voorkomen. (NL)

(GB) **F. Precautions after operation**

(F) **F. Précautions après utilisation**

(D) **F. Vorsichtsmaßnahmen nach dem Gebrauch**

(I) **F. Precauzioni dopo l'operazione**

(E) **F. Precauciones después de utilizar la unidad**

(P) **F. Precauções após a operação**

(NL) **F. Voorzorgsmaatregelen voor na bediening**

- ⚠ WARNING : To avoid serious injury.** (GB)
- 1) Do not store the unit with fuel in the tank, because a fuel leak could start a fire. Allow the engine to cool before storing in any enclosure. (GB)
- ⚠ AVERTISSEMENT : Pour éviter des blessures.** (F)
- 1) Ne pas stocker l'appareil avec de l'essence dans le réservoir, parce qu'une fuite peut provoquer un incendie. (F)
- ⚠ WARNUNG : Zur Vermeidung schwerer Verletzungen.** (D)
- 1) Lagern Sie das Gerät nie mit gefülltem Tank. Auslaufendes Benzin kann sich entzünden. (D)
- ⚠ AVVERTENZA : Per evitare lesioni pericolose.** (I)
- 1) Non immagazzinate l'unità con del combustibile nel serbatoio, poichè una perdita di combustibile potrebbe causare un incendio. (I)
- ⚠ ADVERTENCIA : Para evitar serias lesiones.** (E)
- 1) No guarde la unidad con combustible en el depósito, ya que una fuga de combustible podría provocar fuego. Permita que el motor se enfríe antes de guardarlo en un recinto cerrado. (E)
- ⚠ AVISO : Para evitar injúrias sérias.** (P)
- 1) Não guarde a unidade com combustível no depósito, porque uma fuga de combustível pode iniciar um incêndio. Deixe arrefecer o motor antes de guardar a unidade em local fechado. (P)
- ⚠ WAARSCHUWING : Ter voorkoming van zware verwondingen.** (NL)
- 1) Berg het toestel niet op met brandstof in de tank, want een brandstoflek kan aanleiding geven tot brand. Laat de motor afkoelen vóór u de machine in een afgesloten ruimte opbergt. (NL)

NOTE

GB

- 2) Before cleaning, repairing or inspecting, make certain cutting head has stopped.
Disconnect and secure the spark plug cap away from plug to prevent accidental starting.

REMARQUE

F

- 2) Avant le nettoyage, la réparation ou l'inspection, s'assurer que l'outil de coupe arrêté.
Déconnecter et fixer le capuchon sur la bougie loin de la prise afin d'éviter un démarrage accidentel.

HINWEIS

D

- 2) Überzeugen Sie sich vor der Reinigung, Reparatur oder Wartung davon, daß der Schneidekopf aufgehört hat, sich zu drehen.
Entfernen Sie das Zündkerzenkappe und halten Sie es von der Zündkerze fern, um ein unbeabsichtigtes Starten zu verhindern.

NOTA

I

- 2) Prima di pulire, riparare o ispezionare l'unità, assicuratevi che il filo tagliente sia fermo.
Scollegate e fissate il calotta della candela lontano dalla candela stessa per prevenire l'accensione accidentale dell'unità.

NOTA

E

- 2) Antes de limpiar la unidad, repararla o inspeccionarla, asegúrese de que la cabeza cortadora haya parado.
Desconecte el tapón de la bujía de encendido y aléjelo de la bujía para evitar un arranque accidental.

NOTA

P

- 2) Antes de limpar, reparar ou inspecionar a unidade, certifique-se de que a cabeça de corte está parada.
Desligue o tampa da vela de ignição e mantenha-o afastado da vela por forma a evitar que a unidade arranque por acidente.

OPMERKING

NL

- 2) Controleer of de snijkop stilstaat vóór u het toestel schoonmaakt, repareert of nakijkt.
Koppel de bougiekap los en maak het veilig vast uit de buurt van de bougie om te voorkomen dat het toestel onvoorzien start.

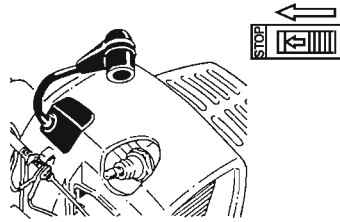

- 3) Use only recommended, genuine replacement parts to avoid creating a hazard and/or voiding your warranty.
4) Store in a dry area out of the reach of children.

GB

- 3) N'utiliser que des pièces de remplacement d'origine recommandées afin d'éviter un danger et/ou l'annulation de la garantie.
4) Stocker dans un endroit sec hors de portée des enfants.

F

- 3) Benutzen Sie nur original Ersatzteile, um einen Unfall zu vermeiden und/oder die Garantie nicht verfallen zu lassen.
4) Lagern Sie das Gerät in einem trockenem Platz außerhalb der Reichweite von Kindern.

D

- 3) Usate soltanto i ricambi raccomandati, originali della per evitare rischi di pericolo e/o per evitare di annullare la vostra garanzia.
4) Immagazzinate l'unità in un luogo asciutto fuori la portata dei bambini piccoli.

I

- 3) Utilice únicamente piezas de repuesto recomendadas, genuinas del fabricante para evitar situaciones de peligro o que se invalide la garantía.
4) Guarde la unidad en un lugar seco, fuera del alcance de los niños.

E

- 3) Use apenas peças recomendadas e genuínas para evitar problemas e/ou não perder a garantia.
4) Guarde numa área seca, fora do alcance das crianças.

P

- 3) Gebruik enkel de aanbevolen, originele reserveonderdelen om gevaarlijke toestanden en/of nietigverklaring van uw waarborg te vermijden.
4) Berg de machine op in een droge ruimte buiten het bereik van kinderen.

NL

- (GB) **2.Specifications-Technical data**
 (F) **2.Spécifications-Données techniques**
 (D) **2.Spezifikationen-Technische deten**
 (I) **2.Specifiche tecnica-Dati tecnici**

		IMTBC / IMTBCB	
Drive system Transmission Transmissionssystem trasmissione		Spiral bevelgear Engrenage conique en spirale Spiralenförmiges Getrieberitzel Ingranaggio conico spiralato	
Reduction ratio	Untersetzung	13 : 19	
Rapport de réduction	Rapporto di riduzione		
Rated blade speed	(rpm)	5,100	
Vitesse nominale de la lame	(tr/min)		
Nennrehzahl (U/min) des Messers	(U/min)		
Velocità nominale della pala	(giri/min)		
Standard blades Lames standard Standard messer Lama standard		Nylon line feeder Couteau de polyamide :10,000 rpm maxi Nylonschneide Testina in nylon	
Size (L × W × H)	(mm)	(L)	810
Dimension (L × I × H)	(mm)	(W)	350
Abmessungen (L × B × H)	(mm)	(H)	210
Ingombro (L × W × H)	(mm)		
Weight	Gewicht	(kg)	1.1
Poids	Peso		

13.01

The company reserves the right to change the specifications without notice.
 Les spécifications peuvent être modifiées sans préavis en cas d'amélioration.
 Spezifische Änderung zwecks Verbesserung ist ohne vorherige Bekanntmachung vorbehalten.
 Questo sistema, grazie al grado di miglioramento, puoessere modificato senza preliminari.

⚠ WARNING : To avoid serious injury.

For your safety the cutter shall be used the one designated by us.

⚠ AVERTISSEMENT : Pour éviter des blessures.

Pour des raisons de sécurité, n'utiliser que les lames préconisées par le fabricant.

⚠ WARNUNG : Zur Vermeidung schwerer Verletzungen.

Aus Sicherheitsgründen nur Schneidwerkzeuge unserer Firma verwenden.

⚠ AVVERTIMENTO : Per evitare lesioni pericolose.

Per motivi di sicurezza, usate esclusivamente dischi consigliati dal fabbricante.

- Ⓔ **2.Especificaciones-Especificaciones**
 ⒫ **2.Especificações-Dados técnicos**
 Ⓖ **2.Technische gegevens-Technische gegevens**

			IMTBC / IMTBCB
Sistema de transmisión Sistema de transmissão Aandrijfsysteem			Engranaje cónico helicoidal Engrenagens Espirais cónicas Overbrengingsas
Tasa de reducción Relação de redução	Vertragingscijfer		13 : 19
Velocidad nominal de la pala Velocidade indicada da pá Nominaal rperental van het mes	(r.p.m) (rpm) (tpm)		5,100
Filos estándar Lâminas standard Standaard snijbladen			Cuchilla de nylon Cortador de nylon : 10.000 rpm maxi Nylon snijmes
Tamaño (L × A × A) Dimensões (C × L × A) Afmetingen (L × B × L)	(mm) (mm) (mm)	(L) (W) (H)	810 350 210
Peso Peso	Gewicht	(kg)	1.1

Todas las especificaciones están sujetas a cambio sin previo aviso.
 Todas as especificações estão sujeitas a alteração sem aviso prévio.
 De fabrikant behoudt zich het recht voor de technische gegevens zonder zonder kennisgeving te veranderen.

13.01

⚠ ADVERTENCIA : Para evitar serias lesiones.

Por motivos de seguridad, la cuchilla que sea utilizada tendrá que ser la que la compañía haya elegido.

⚠ AVISO: Para evitar injurias serias.

Por razões de segurança o cortador utilizado deve ser o definido por esta Companhia.

⚠ WAARSCHUWING : Ter voorkoming van zware verwondingen.

Met het oog op uw veiligheid mag enkel het snijmes worden gebruikt dat door de fabrikant is goedgekeurd.

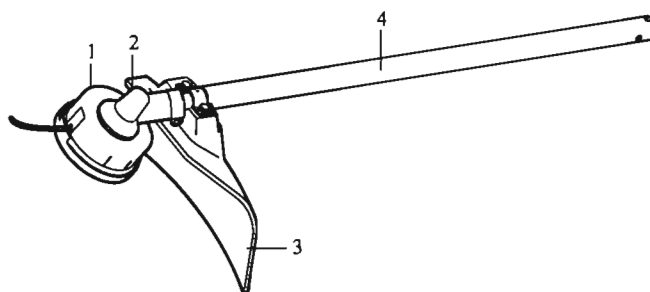

- ⒼB The unit is designed to cut only grass and weeds. Never use it for any purpose other than cutting soft grass.
- Ⓕ Cette unité est conçue pour couper le gazon et l'herbe uniquement. Ne l'utilisez jamais pour d'autres applications.
- Ⓓ Das Gerät ist ausschließlich zum Schneiden von Rasen und Gras vorgesehen. Niemals für andere Arbeiten als Schneiden von weichem Gras verwenden.
- Ⓘ La macchina è concepita solamente per il taglio di erba ed erbacce. Non impiegarla mai per scopi diversi dal taglio di erba tenera.
- Ⓔ Est unidada ha sido diseñada para cortar solamente pasto y malezas. No la emplee para otra cosa que no sea cortar pasto blando.
- ⒫ O aparelho foi concebido para cortar relva e ervas daninhas. Nunca o utilize para qualquer outro fim que não seja o de cortar relva tenra.
- ⓃL Het apparaat is ontworpen om alleen naar gras en onkruid te snijden. Gebruik het nooit voor andere doeleinden dan het snijden van zacht gras.

ⒼB Names and specifications for each part	Ⓕ Désignation et spécification de chaque partie	Ⓓ Teibezeichnungen und Spezifikationen	Ⓘ Specifica di ogni parte:
1. Nylon line feeder 2. Angle transmission 3. Cutting attachment guard 4. Main pipe (Angle transmission side)	1. Tête fil nylon 2. Renvoi d'angle 3. Déflecteur 4. Tube principal (Le côté renvoi d'angle)	1. Nylonshneide 2. Getriebegehäuse 3. Sicherheitsschutzes 4. Antriebswelle (Getriebegehäuse)	1. Testina in nylon 2. Coppia conica 3. Protezione 4. Asta principale (Lato coppia conica)
Ⓔ Nombres y especificaciones de cada una de las partes	⒫ Nome e especificações de cada peça	ⓃL Benaming en technische gegevens van elk onderdeel	
1. Cuchilla de nylon 2. Transmisión en ángulo 3. Protector de seguridad 4. Tubo principal (Lado de la transmisión en ángulo)	1. Cortador de nylon 2. Ângulo de transmissão 3. Protector de segurança 4. Tubo principal (Lado da ângulo de transmissão)	1. Nylon snijmes 2. Hoektransmissie 3. Afschermkap snijgedeelte 4. Hoofdsteel (Zijkant hoektransmissie)	

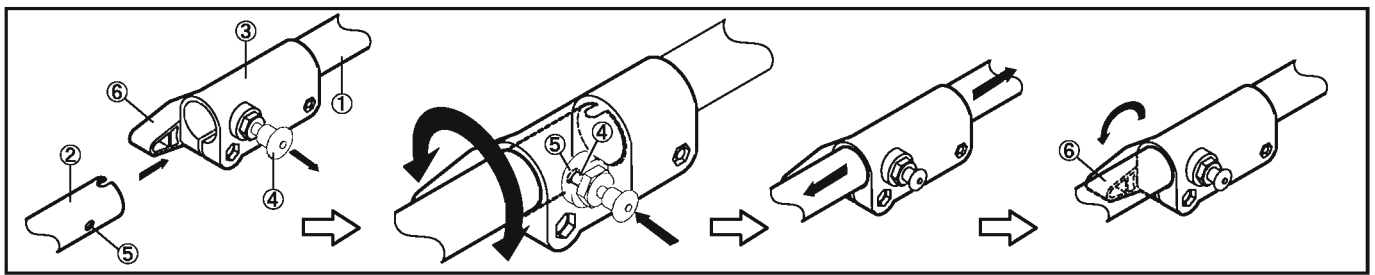

GB 3. Installation - Assembly

● Connection of the Main Pipe

- | | |
|---------------------------------------|------------|
| ① Main pipe (Engine side) | ④ Pin |
| ② Main pipe (Angle transmission side) | ⑤ Pin hole |
| ③ Pipe joint | ⑥ Knob |

1. Place the main pipe horizontally on the flat surface of the engine side.
2. Place the main pipe horizontally with the pipe joint on the angle transmission side.
3. Align the positions of pin and pin hole.
4. Pull the pin in the direction of the arrow and insert the main pipe on the angle transmission side slowly.
5. Detach your hand from the pin when the main pipe on the angle transmission side reaches the end of the pipe joint.
6. Rotate the main pipe slightly until the pin is locked into the pin hole with a clicking sound.
7. Pull both main pipes strongly and confirm they will remain locked and will not detach.
8. Finally, use the knob to fasten the main pipe.

F 3. Installation - Assemblage

● Connexion du tube principal

- | | |
|--|---------------------|
| ① Tube principal (côté moteur) | ④ Goujon |
| ② Tube principal (côté renvoi d'angle) | ⑤ Orifice du goujon |
| ③ Connexion | ⑥ Molette |

1. Placer le tube principal côté moteur sur une surface horizontale.
2. Placer le tube principal côté renvoi d'angle et le connexion sur une surface horizontale.
3. Aligner les positions du goujon et de l'orifice du goujon.
4. Tirer le goujon en direction de la flèche et insérer le tube principal côté renvoi d'angle.
5. Retirer votre main du goujon lorsque le tube principal côté renvoi d'angle atteint l'extrémité du joint du tube.
6. Faire tourner légèrement le tube principal jusqu'à ce que le goujon se bloque dans l'orifice du goujon en émettant un clic.
7. Tirer fermement les deux tubes principaux et s'assurer qu'ils restent bien bloqués et ne se détachent pas.
8. Enfin, serrer la molette pour fixer les tubes principaux.

D 3. Installation - Montage

● Die Antriebswelle verbinden

- | | |
|-----------------------------------|--------------|
| ① Antriebswelle (Motor) | ④ Sperrstift |
| ② Antriebswelle (Getriebegehäuse) | ⑤ Stiftloch |
| ③ Rohrverbindung | ⑥ Handgriff |

1. Legen Sie die Antriebswelle waagrecht in Richtung des Motors.
2. Legen Sie die Antriebswelle waagrecht in Richtung der Rohrverbindung des Getriebegehäuse.
3. Richten Sie den Sperrstift nach dem Stiftloch aus.
4. Drücken Sie den Sperrstift in Pfeilrichtung und schieben Sie die Antriebswelle langsam in das Getriebegehäuse.
5. Lassen Sie den Sperrstift los, wenn die Antriebswelle auf der Seite des Getriebegehäuse das Ende der Rohrverbindung erreicht hat.
6. Drehen Sie die Antriebswelle etwas, bis der Sperrstift in das Stiftloch mit einem Klickgeräusch einrastet.
7. Ziehen Sie stark an beiden Enden der Antriebswelle und überzeugen Sie sich davon, dass die Verbindungen bestehenbleiben und sie sich nicht lösen.
8. Benutzen Sie zuletzt den Handgriff, um die Antriebswelle zu fixieren.

I 3. Installazione - Montaggio

● Attacco dell'asta principale

- | | |
|--|-----------|
| ① Asta principale (Lato motore) | ④ Perno |
| ② Asta principale (Lato coppia conica) | ⑤ Foro |
| ③ Giunto | ⑥ Bottone |

1. Collocare l'asta principale orizzontalmente sulla superficie piatta del lato motore.
2. Collocare l'asta principale orizzontalmente col giunto sul lato della coppia conica.
3. Allineare le posizioni del perno e del foro.
4. Tirare il perno nella direzione della freccia ed inserire lentamente l'asta principale sulla coppia conica.
5. Staccare la mano dal perno quando l'asta principale sulla coppia conica raggiunge l'estremità del giunto.
6. Ruotare leggermente l'asta principale fino a quando il perno è bloccato all'interno del foro. Il blocco viene indicato dal suono di uno scatto.
7. Tirare con forza entrambe le aste principali per accertarsi che le stesse restino bloccate e non si stacchino.
8. Per finire, usare il bottone per serrare l'asta principale.

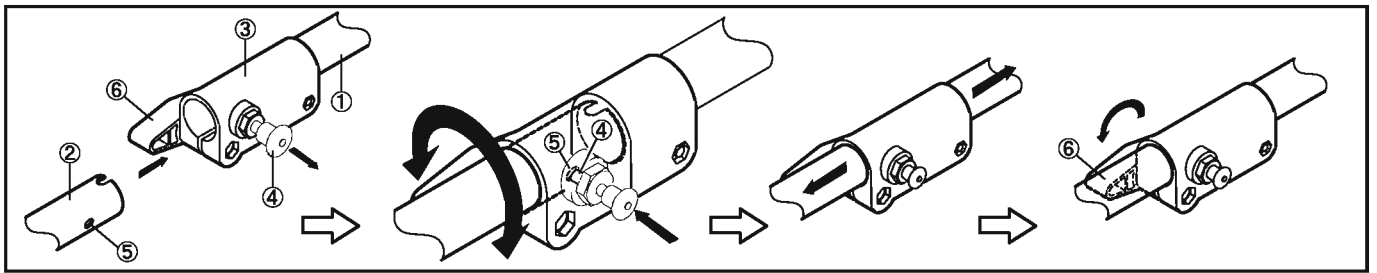

E 3. Instalación - Montaje

● Conexión del tubo principal

- | | |
|---|------------------------|
| ① Tubo principal (Lado del motor) | ④ Pasador |
| ② Tubo principal (Lado de la transmisión en ángulo) | ⑤ Orificio del pasador |
| ③ Unión del tubo | ⑥ Perilla |

1. Coloque el tubo principal horizontalmente sobre la superficie plana del lado del motor.
2. Coloque el tubo principal horizontalmente con la unión del tubo en el lado de la transmisión en ángulo.
3. Alinee las posiciones del pasador y del orificio del pasador.
4. Tire del pasador en la dirección de la flecha e inserte lentamente el tubo principal en el lado de la transmisión en ángulo.
5. Quite su mano del pasador cuando el tubo principal en el lado de la transmisión en ángulo alcance el extremo de la unión del tubo.
6. Gire ligeramente el tubo principal hasta que el pasador quede bloqueado en el orificio del pasador haciendo un clic.
7. Tire fuertemente de ambos tubos principales y confirme que quedan bloqueados y que no se separarán.
8. Finalmente, utilice la perilla para apretar el tubo principal.

P 3. Instalação - Montagem

● Ligação do tubo principal

- | | |
|--|---------------------|
| ① Tubo principal (Lado do motor) | ④ Cavilha |
| ② Tubo principal (Lado da ângulo de transmissão) | ⑤ Buraco da cavilha |
| ③ Encaixe do tubo | ⑥ Botão |

1. Coloque o tubo principal horizontalmente á superfície plana do lado do motor.
2. Coloque o tubo principal horizontalmente com o encaixe do tubo no lado da ângulo de transmissão.
3. Alinhe as posições da cavilha e do buraco da cavilha.
4. Lentamente, puxe a cavilha na direcção da seta e insira o tubo principal no lado da ângulo de transmissão.
5. Retire a mão da cavilha quando o tubo principal no lado da ângulo de transmissão chegar ao fim do encaixe do tubo.
6. Rode ligeiramente o tubo principal até que a cavilha esteja trancada no buraco da cavilha. Irá ouvir um som de encaixe.
7. Puxe firmemente ambos os tubos principais, confirmando que permanecem trancados e que não se iram separar.
8. Por fim, utilize o botão para trancar o tubo principal.

NL 3. Installatie - Montage

● Het aansluiten van de hoofdsteel

- | | |
|--|----------|
| ① Hoofdsteel (Motorzijkant) | ④ Pen |
| ② Hoofdsteel (Zijkant hoektransmissie) | ⑤ Pengat |
| ③ Buiskoppeling | ⑥ Knop |

1. Plaats de hoofdsteel horizontaal op het vlakke gedeelte van de motorzijkant.
2. Plaats de hoofdsteel horizontaal met de buiskoppeling aan de zijkant van de hoektransmissie.
3. Stel de posities van de pen en het pengat in.
4. Trek de pin in de richting van de pijl en plaats de hoofdsteel voorzichtig op de zijkant van de hoektransmissie.
5. Haal uw hand van de pin wanneer de hoofdsteel op de zijkant van de hoektransmissie het einde van de buiskoppeling heeft bereikt.
6. Draai de hoofdsteel een klein beetje totdat de pin in het pengat met een klikgeluid is vergrendeld.
7. Trek stevig aan beide hoofdstelen en wees er zeker van dat ze vergrendeld blijven en niet losraken.
8. Tot slot, gebruik de knop om de hoofdsteel vast te zetten.

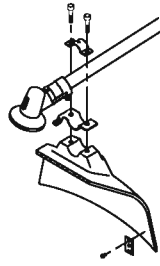

GB ● Installation of cutting attachment guard

Position the cutting attachment guard so that it contacts the edge of the angle transmission.
Fix in place with the spacer, bracket and bolts (x 2), as shown in the drawing.

NOTE

For your own safety, be sure to keep the cutting attachment guard attached during operation.

F ● Pose du déflecteur

Positionner le déflecteur de sorte qu'il entre en contact avec le bord de la renvoi d'angle.
Fixer en place à l'aide d'une rondelle, un support et des boulons (x 2), comme illustré sur le dessin.

REMARQUE

Par mesure de sécurité, il est obligatoire de fixer le déflecteur avant de commencer tout travail.

D ● Anbringen des Sicherheitsschutzes

Die Schutzvorrichtung so einstellen, daß sie den Rand des Getriebegehäuse berührt.
Dann mit dem Abstandhalter, der Halterung und den Schrauben (x 2) wie in der Abbildung dargestellt, befestigen.

HINWEIS

Aus Sicherheitsgründen darf nur mit dem Sicherheitsschutz angebracht gearbeitet werden.

I ● Montaggio della protezione

Posizionate il carter a contatto con il bordo della coppia conica.
Fissatela in sede con distanziale, staffa e bulloni (x 2), come illustrato nel disegno.

NOTA

Per motivi di sicurezza, date il via alle operazioni solo dopo aver applicato la protezione.

E ● Instalación del protector de seguridad

Posicione la protección de manera tal que haga contacto con el borde de la transmisión en ángulo.
Fijela en posición usando el espaciador, el soporte y los pernos (x 2), como se muestra en la ilustración.

NOTA

Por su propia seguridad, asegúrese de mantener el protector de seguridad sujeto durante la utilización de la unidad.

P ● Instalação do protector de segurança

Coloque a guarda de segurança por forma a que toque na extremidade da ângulo de transmissão.
Fixe em posição com o espaçador, braçadeira e parafusos (x 2), como mostra o desenho.

NOTA

Para sua própria segurança, assegure-se que mantém o protector de segurança em posição durante a operação.

NL ● Afschermkap snijgedeelte op verlengstuk

Plaats de afschermkap van het snijgedeelte zodanig dat ze de rand van de hoektransmissie raakt.
Bevestig ze met de afstandhouder, steun en bouten (x 2), zoals wordt getoond op de tekening.

OPMERKING

Vorwilder, met het oog op uw eigen veiligheid, de afschermkap van het afschermkap snijgedeelte niet tijdens de bediening.

GB ● Installation of cutter

CAUTION : Blade is sharp, please handle carefully to prevent injury. The nylon cord cutter (N) is a cutting blade. Please handle carefully to prevent injury.

- Affix parts in the following order : cover C.P. (C), blade (D), holder B (E), guard (F), and blade-fastening nut (G).
- In order to lock the rotation of the spline shaft, align holes of angle transmission (A), and cover C.P. (C) and insert bar wrench (H).
- Rotate blade-fastening nut (G) with plug box wrench (I) in counterclockwise direction until securely tightened.
- In case of affixing the nylon line feeder (J), put parts in place in the following order : cover C.P. (C), holder B (E), and nylon line feeder (J).
- As in the case of affixing the blade, insert bar wrench (H) to lock the rotation of the spline shaft.
- Rotate nylon line feeder (J) in counterclockwise direction until securely tightened.

F ● Pose de la lame

ATTENTION : La lame est tranchante, prière de manipuler avec précaution pour éviter des blessures. Le coupe fil nylon (N) est une lame de coupe. Veiller à la manipuler avec précaution afin d'éviter tout accident.

- Attacher les pièces dans l'ordre suivant : protecteur de C.P. (C), lame (D), support B (E), protection (F) et écrou de fixation de la lame (G).
- Afin de bloquer la rotation de l'arbre cannelé, aligner les trous de la boîte de vitesses (A) et du protecteur de C.P. (C) et insérer la clé à tube (H).
- Faire tourner l'écrou de fixation de la lame (G) avec la clé à bougie (I) dans le sens contraire des aiguilles d'une montre jusqu'à ce qu'il soit fixé correctement.
- Dans le cas où on fixe la tête fil nylon (J), mettre les pièces en place dans l'ordre suivant : protecteur de C.P. (C), support B (E) et tête fil nylon (J).
- Comme dans le cas de fixation de la lame, insérer la clé dans le tube (H) pour bloquer la rotation de l'arbre cannelé.
- Faire tourner la tête fil nylon (J) dans le sens contraire des aiguilles d'une montre jusqu'à ce qu'elle soit fixée correctement.

D ● Anbringen des Schneidzeugs

ACHTUNG : Das Blatt ist scharf. Geben Sie Vorsichtg damit um und vermeiden Sie Verletzungen. Die Nylonschnur (N) ist ein Schnittwerkzeug. Bitte vorsichtig handhaben, um Verletzungen zu vermeiden.

- Die Teile in der folgenden Reihenfolge zusammensetzen: Abdeckung C.P. (C), Blatt (D), Halter B (E), Sicherung (F) und Blatt-Haltemutter (G).
- Damit die Drehung der Keilwelle unmöglich wird, sind die Öffnungen des Getriebegehäuse (A) an denen des Abdeckung C.P. (C) auszurichten und der Schlüssel (H) einzusetzen.
- Die Blatt-Haltemutter (G) mit dem Schraubenschlüssel (I) gegen den Uhrzeigersinn drehen, bis es sicher fest sitzt.
- Soll der Nylon Schneider befestigt werden, sind die Teile in der folgenden Reihenfolge zu montieren : Abdeckung C.P. (C), Halter B (E) und der Nylon Schneider (J).
- Zum Befestigen des Blattes Schlüssel (H) einsetzen, um die Drehung der Keilwelle zu verhindern.
- Den Nylon Schneider (J) gegen den Uhrzeigersinn anziehen, bis er fest sitzt.

I ● Montaggio del disco

CAUTELA : la lama è molto affilata. Maneggiatela con cura per evitare lesioni. l'unità di taglio nylon (N) è una lama tagliente. Maneggiarla con cura onde evitare lesioni personali.

- Fissate le parti nell'ordine che segue : coperchio C.P. (C), lama (D), morsetto B (E), unità di protezione (F) e dado di fissaggio della lama (G).
- Per bloccare la rotazione dell'asse a canalato, allineate i fori della cuatodia (A) e del coperchio C.P. (C) ed inserite una chiave a pipa (H).
- Rotate il dado di fissaggio della lama (G) usando una chiave per spina (I) nel senso antiorario finché non si fissi saldamente.
- Nel caso in cui fissate l'unità di taglio nylon, fissate le parti nell'ordine che segue : coperchio C.P. (C), morsetto B (E) e unità di taglio nylon (J).
- Come per il fissaggio della lama, inserite la chiave a pipa (H) per bloccare la rotazione dell'asse scanalato.
- Rotate l'unità di taglio nylon (J) nel senso antiorario finché non si fissi saldamente.

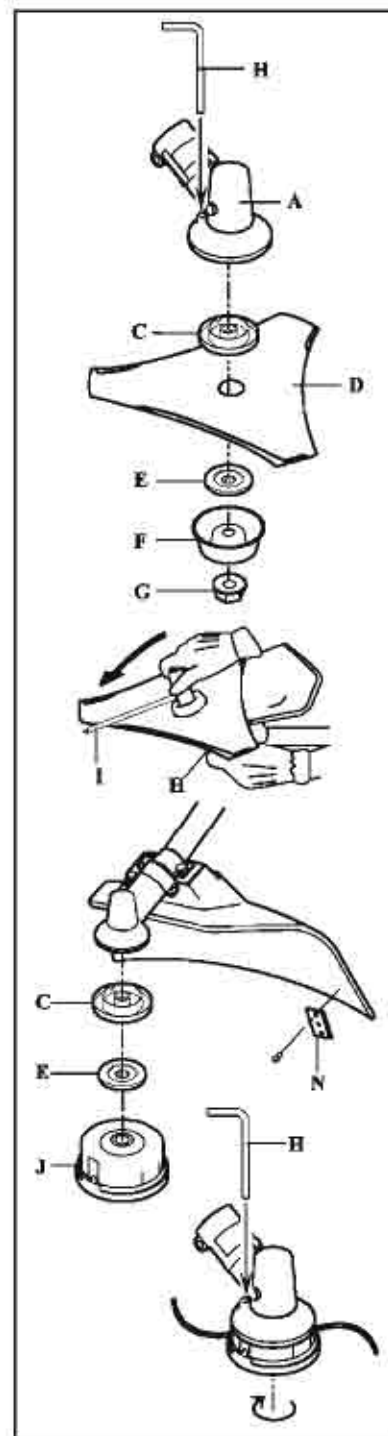

WARNING : To avoid serious injury

For safety, stop the engine and then attach or detach the blade.

GB

AVERTISSEMENT : Pour éviter des blessures

Par mesure de sécurité, ne pas oublier de couper le moteur avant de monter ou de démonter la lame.

F

WARNUNG : Zur Vermeidung schwerer Verletzungen

Anbringen und Entfernen des Schneidwerkzeugs darf aus Sicherheitsgründen nur nachdem der Motor gestoppt hat, ausgeführt werden.

D

AVVERTIMENTO : Per evitare lesioni pericolose

Per motivi di sicurezza, procedete al montaggio o alla rimozione del disco solo dopo aver spento il motore.

I

(E) ● Instalación de la cuchilla

PRECAUCIÓN : El filo es muy cortante. Manéjelo con cuidado para evitar sufrir heridas. el filo de la cuchilla de nylon (N) es cortante. Manipule la cuchilla con cuidado para no hacerse daño.

- Sujete las piezas en el orden siguiente : tapa C.P. (C) cuchilla (D), portacuchillas B (E), protector (F) y tuerca de fijación de la cuchilla (G).
- Para impedir la rotación del eje estriado interiormente, alinee los orificios de la transmisión en ángulo (A) y del tapa C.P. (C), e inserte una llave inglesa de barra (H).
- Gire la tuerca de sujeción de la cuchilla (G) con la llave inglesa del soporte de clavijas (I) en dirección contraria a las agujas del reloj, hasta que esté firmemente sujeta.
- Cuando sujete la cuchilla de nylon, ponga las pizas en su lugar, en el orden siguiente : tapa C.P. (C), portacuchillas B (E) y cuchilla de nylon (J).
- Como cuando se está sujetando la cuchilla, inserte la llave inglesa de barra (H) para impedir la rotación del eje estriado interiormente.
- Gire la cuchilla de nylon (J) en dirección contraria a las agujas del reloj, hasta que esté firmemente sujeta.

(P) ● Instalacao do cortador

ATENÇÃO : a lâmina é afiada. Manuseie-a com cuidado para evitar ferimentos. O cortador de fio de nylon (N) é uma lâmina afiada. Utilize-a com cuidado para evitar ferimentos.

- Fixe as peças pela ordem seguinte : tampa C.P. (C), lâmina (D), suporte B (E), proteção (F) e porca de aperto da lâmina (G).
- Para bloquear a rotação do veio fendido, alinhe os orifícios da ângulo de transmissão (A) e do tampa C.P. (C) e introduza uma extensão de chaves de caixa (H).
- Rode a porca de aperto da lâmina (G) com uma chave de caixa (I) para a esvuerada (sentido contrário ao dos ponteiros de relógio) até ficar firmemente apertada.
- Quando fixar o cortador de nylon, ponha as peças no lugar pela seguinte ordem : tampa C.P. (C), suporte B (E) e cortador de nylon (J).
- Tal como no caso da montagem da lâmina, introduza uma extensão de chaves de caixa (H) para bloquear a rotação do veio fendido.
- Rode o cortador de nylon (J) para a esquerda (sentido contrário ao dos ponteiros do relógio) até ficar firmemente apertado.

(NL) ● Installatie van het snijgedeelte

LET OP : Het blad is scherp. Hanteer het met de nodige voorzichtigheid om verwondingen te voorkomen. de nylon snijdraad (N) is een snijblad. Ga er zorgvuldig mee om, om letsels te vermijden.

- Monteer de onderdelen in deze volgorde : C.P.-deksel (C), snijblad (D), houder B (E), afschermkap (F), en bladbevestigingsmoer (G).
- Om de rotatie van de gleufas te vergrendelen, most u de openingen van de hoektransmissie (A) en C.P.-deksel (C) op een lijn brengen, en er de staafsleutel (H) in steken.
- Draai de bladbevestigingsmoer (G) met de ringsleutel (I) in tegenwijzerzin tot hij goed vastzit.
- Wanneer u het nylon snijmes monteert, moet u de onderdelen in deze volgorde terugplaatsen : C.P.-deksel (C), houder B (E), en nylon snijmes (J).
- Gebruik, net zoals bij het monteren van het blad, de staafsleutel (H) om de rotatie van de gleufas te vergrendelen.
- Draai het nylon snijmes (J) in tegenwijzerzin tot het goed vastzit.

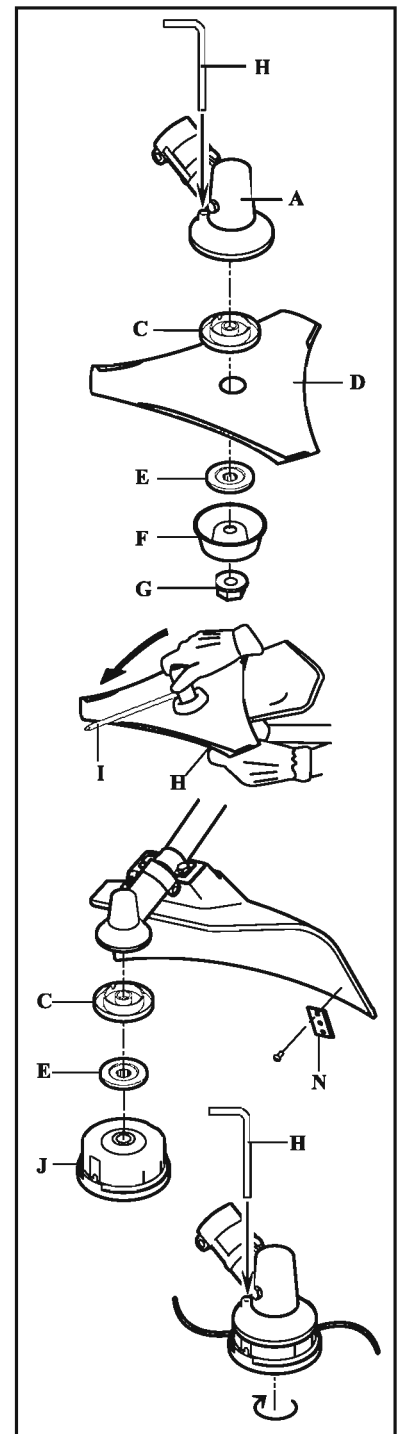

⚠ ADVERTENCIA : Para evitar serias lesiones.

Por motivos de seguridad, pare el motor y sujete o sepwre la cuchilla.

(E)

⚠ AVISO : Para evitar injúrias sérias.

Pr sua segurança, para o motor e só depois coloque ou retire a lâmina.

(P)

⚠ WAARSCHUWING: Ter voorkoming van zware verwondingen.

Met het oog op uw eigen veiligheid moet u de motor stoppen vóór u het blad monteert of demonteert.

(NL)

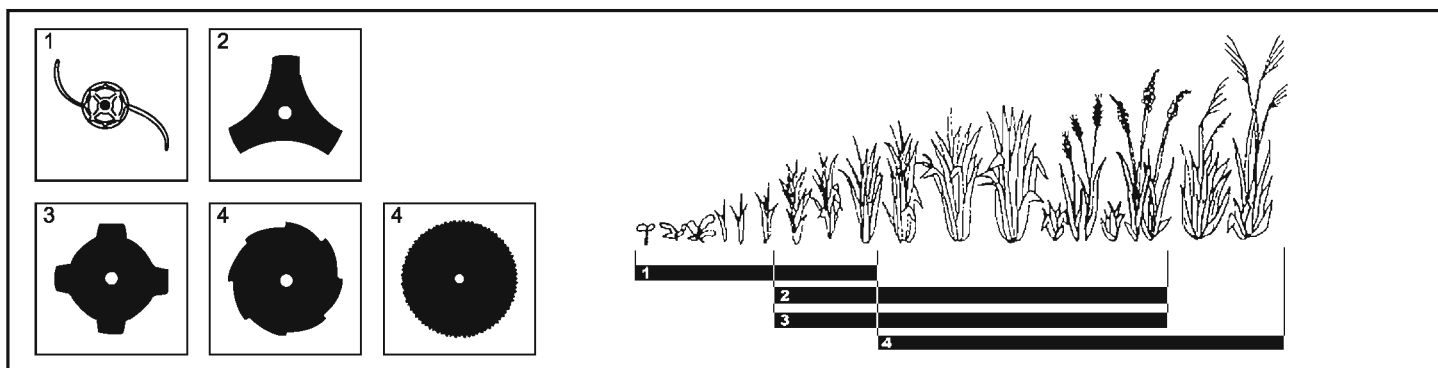

GB SELECTION OF ROTARY CUTTER Select the blade best suited to your purpose as shown in the diagram above.

Types of cutters	Applications
1. Nylon line feeder	for soft and low weeds
2. 3 blade cutter	for relatively low weeds
3. 4 blade cutter	for relatively low weeds
4. 8 blade cutter	for relatively hard weeds
4. 80 blade cutter	for relatively hard weeds

⚠ WARNING: To avoid serious injury.

Be sure not to cut wood and twigs with the blade set, 3-toothed blade or 4-toothed blade or 8-toothed blade. For the sake of safety the cutter used shall be the one designated by this Company.

F CHOIX DE LA LAME ROTATIVE Comme il est indiqué dans la figure, choisir une lame appropriée aux conditions d'herbes.

Type de lame	Application
1. Tête fil nylon	Herbes souples et basses
2. Jeu à 3 lames	Herbes relativement basses
3. Jeu à 4 lames	Herbes relativement basses
4. Jeu à 8 lames	Herbes assez résistantes
4. Jeu à 80 lames	Herbes assez résistantes

⚠ AVERTISSEMENT: Pour éviter des blessures.

Il est strictement interdit de faucher les arbustes ou branches avec le jeu de lames, la lame à 3 tranchants ou la lame à 4 tranchants, ou la lame à 8 tranchants. Pour des raisons de sécurité, n'utiliser que les lames préconisées par le fabricant.

D AUSWAHL DER SCHNEIDE Nur Schneidwerkzeuge verwenden, die dem zu schneiden den Material entsprechen, wie in der Abbildung gezeigt.

Schneidentypen	Anwendungsbereich
1. Nylonschneide	weicher Rasen (Gras)
2. 3-zahnig	verhältnmäßig niedriges Gras
3. 4-zahnig	verhältnmäßig niedriges Gras
4. 8-zahnig	relativ starkes Gras
4. 80-zahnig	relativ starkes Gras

⚠ WARNUNG: Zur Vermeidung schwerer Verletzungen.

Der Klingensatz oder die 3-zahnigen und 4-zahnigen und 8-zahnigen Schneidscheiben dürfen auf keinen Fall zum Schneiden von Bäumchen und Zweigen verwendet werden. Aus Sicherheitsgründen nur Schneidwerkzeuge unserer Firma verwenden.

I SCELTA DEL DISCO Utilizzate dischi adatti al decespugliatore, come indicato nella figura.

Scelta del disco	Applicazione
1. Testina in nylon	Erba soffice e bassa
2. Disco a 3 denti	Erba relativamente bassa
3. Disco a 4 denti	Erba relativamente bassa
4. Disco a 8 denti	Erba abbastanza resistente
4. Disco a 80 denti	Erba abbastanza resistente

⚠ AVVERTIMENTO: Per evitare lesioni pericolose.

Non usate assolutamente la serie dischi a 3 e 4 e 8 lame per tagliare alberi o rami. Per motivi di sicurezza, usate esclusivamente dischi consigliati dal fabbricante.

E SÉLECCIÓN DE CUCHILLAS GIRATORIAS Seleccione la cuchilla que más se adapte a sus propósitos, como muestra el diagrama anterior:

Tipos de cuchillas	Aplicaciones
1. Cortadora de nylon	Para malas hierbas no endurecidas y a baja altura.
2. Cortadora de 3	Para malas hierbas a una cuchillas altura relativamente baja.
3. Cortadora de 4	Para malas hierbas a una cuchillas altura relativamente baja.
4. Cortadora de 8	Para malas hierbas cuchillas relativamente endurecidas.
4. Cortadora de 80	Para malas hierbas cuchillas relativamente endurecidas.

⚠ ADVERTENCIA: Para evitar serias lesiones.

Asegúrese de no cortar madera o laña con el juego de cuchillas de 3 dientes o de 4 dientes o de 8 dientes. Por motivos de seguridad, utilizar sólo el tipo de cuchillas que la compañía recomienda.

P SELECÇÃO DO CORTADOR ROTATIVO Selecione a lâmina mais apropriada ao seu objetivo conforme o diagrama abaixo:

Tipos de cortadores	Aplicações
1. Cortador de nylon	para erva macia e curta
2. Cortador de 3 lâminas curta	para erva relativamente
3. Cortador de 4 lâminas curta	para erva relativamente
4. Cortador de 8 lâminas curta	para erva relativamente
4. Cortador de 80 lâminas curta	para erva relativamente

⚠ AVISO: Para evitar injúrias sérias.

Assegure-se que não corta madeira ou ramos com o conjunto das lâminas, a de 3 dentes, a de 4 dentes ou a de 8 dentes. Por razões de segurança, o cortador utilizado deve ser o definido por esta Companhia.

NL KEUZE VAN HET RONDSNIJMES Kies het blad dat het best voldoet aan de behoeften, zoals in onderstaand schema wordt getoond.

Soorten snijmessen	Toepassingen
1. Nylon snijmes	voor licht en laag onkruid
2. Snijmes met 3 bladen	voor relatief laag onkruid
3. Snijmes met 4 bladen	voor relatief laag onkruid
4. Snijmes met 8 bladen	voor relatief hardnekkig onkruid
4. Snijmes met 80 bladen	voor relatief hardnekkig onkruid

⚠ WAARSCHUWING: Ter voorkoming van zware verwondingen.

Snijd geen hout of twijgen af met het blad gemonteerd, een blad met 3 tanden, met 4 tanden of met 8 tanden. Met het oog op uw veiligheid mag enkel het snijmes worden gebruikt dat door de fabrikant is goedgekeurd.

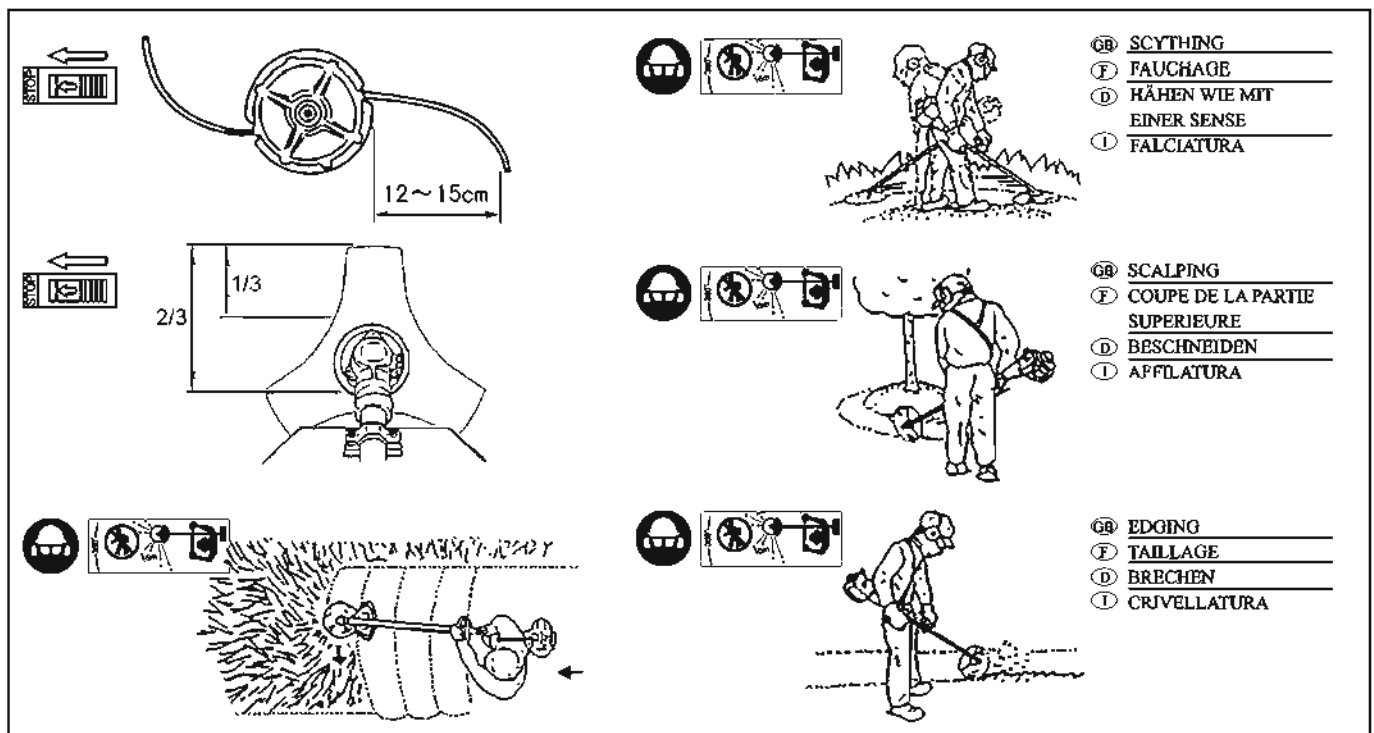

GB SCYTHING
 F FAUCHAGE
 D HÄHEN WIE MIT
 EINER SENSE
 I FALCIATURA

GB SCALPING
 F COUPE DE LA PARTIE
 SUPERIEURE
 D BESCHNEIDEN
 I AFFLATURA

GB EDGING
 F TAILLAGE
 D BRECHEN
 I CRIVELLATURA

GB WORKING METHODS

⚠ WARNING: To avoid serious injury.
 Wear safety goggles, safety shoes, gloves, and helmet whenever operating.

- **Nylon cutter**
 Pull out the cord of the nylon cutter by 12 - 15 cm.
- **Blade**
 Blades can be shaped from the edge to one third up the shaft. When mowing grass, use two thirds.
- **Working methods**
 Since rotary blade rotates in the left direction (as seen from the top), it is more efficient to mow grass from right to left.

F MÉTHODE DE TRAVAIL

⚠ AVERTISSEMENT: Pour éviter des blessures.
 Vous devez impérativement porter des lunettes de protection, des gants, des bottes et un casque avant de commencer (l'opération).

- **Tête fil nylon**
 Étirer le fil de 12 à 15 cm.
- **Lame**
 La lame coupe mieux à tiers à partir du tranchant. Pour faucher les herbes, utiliser la lame de scie sur les deux tiers restants.
- **Méthode de travail**
 La lame rotative tourne à gauche (vue de haut), il est donc efficace de couper les herbes en balayant de droite à gauche.

D ARBEITSWEISE

⚠ WARNUNG: Zur Vermeidung schwerer Verletzungen.
 Bei der Arbeit immer eine Schutzbrille, Schutzschuhe, Handschuhe und Helm tragen, wählen Sie stets feste Fußhalte aus.

- **Nylonschneide**
 Lassen Sie die Nylonschneid schnur 12 bis 15 cm vorstehen.
- **Klinge**
 Die Schneidekraft der Klinge ist ca. 1/3 vom Rand am größten. Wenn für Gras, benutzen die 2/3 Position.
- **Arbeitsweise**
 Die Schneide dreht sich von oben gesehen nach links, daher ist es vorteilhaft, wenn Sie das Gras von rechts nach links schneiden.

I ESECUZIONE DEL LAVORO

⚠ AVVERTIMENTO: Per evitare lesioni pericolose.
 Non dimenticate di indossare occhiali protettivi, guanti, stivali e un casco prima di iniziare il lavoro.

- **Testina in nylon**
 Tirare il filo della testina in nylon da 12 a 15 cm.
- **Disco**
 La lama taglia nel miglior modo a partire da 1/3 del perimetro di punta. Per tagliare l'erba utilizzate i 2/3.
- **Esecuzione del lavoro**
 Il disco gira a sinistra (visto dall'alto) dunque taglia efficacemente l'erba e la raccoglie da destra a sinistra.

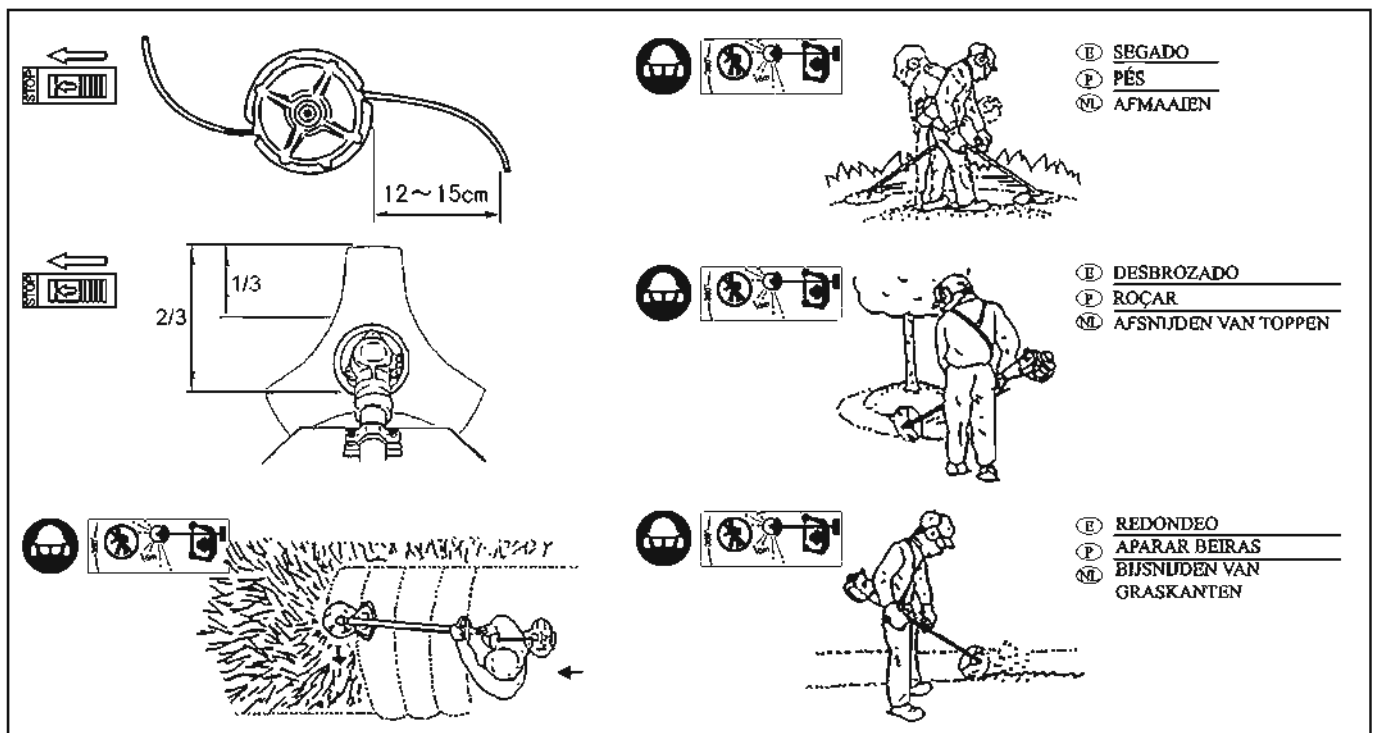

Ⓔ METODOS DE TRABAJO

⚠ ADVERTENCIA: Para evitar serias lesiones. Utilice gafas de protección, zapatos cerrados, guantes y casco durante el funcionamiento.

- **Cuchilla de nylon**
Tira del cable de la cortadora de nylon hasta 12 - 15 cm.
- **Cuchilla**
Las cuchillas pueden ser más afiladas desde el filo hasta un tercio del eje. Cuando esté cortando el césped, utilice dos tercios.
- **Métodos de trabajo**
Como las cuchillas giratorias giran al contrario de las agujas del reloj (como se ve desde arriba), resulta más eficaz cortar el césped de derecha a izquierda.

Ⓕ MÉTODOS DE TRABALHO

⚠ AVISO: Para evitar injúrias sérias. Use óculos de protecção, sapatos de segurança, luvas e capacete sempre que operar a unidade.

- **Cortador de nylon**
Faça sair o fio cortador de nylon cerca de 12 - 15 cm.
- **Lâmina**
As lâminas são mais afiadas desde a ponta até cerca de um terço do seu comprimento. Ao aparar relva, use dois terços.
- **Métodos de trabalho**
Uma vez que a lâmina roda no sentido contrário ao dos ponteiros do relógio (vista de cima para baixo), tomase mais eficiente aparar relva da direita para a esquerda.

Ⓖ WERKMETHODES

⚠ WAARSCHUWING: Ter voorkoming van zware verwondingen. Draag een veiligheidsbril, veiligheidsschoenen, handschoenen en een helm tijdens de bediening.

- **Nylon snijmes**
Trek de koord van het nylon snijmes ongeveer 12 - 15 cm uit.
- **Blad**
Blanden kunnen het scherpst zijn vanaf de rand tot op een derde van de as. Gebruik twee derde bij het maaien van gras.
- **Werkmethodes**
Aangezien het rondsniijmes naar links draait (van bovenaf gezien), is het aangewezen dat u gras van rechts naar links maait.

GB

⚠ WARNING: To avoid serious injury.

- In case the rotary blade hits anything it should not (stone or the like), stop the engine and check that the blade has no cracks.
- Use only nylon line. Do not use any type of blade for edging or scalping. Always check that there is a safe distance between the cutting device and your feet.

If the cutting blade is clogged or stuck with grass, weeds or bushes, immediately stop the engine and remove it, paying attention to the cutting blade. Clean the cutting blade periodically.

F

⚠ AVERTISSEMENT: Pour éviter des blessures.

- Si la lame heurté un objet étranger (un caillou par exemple) pendant l'opération, arrêter le moteur immédiatement et vérifier s'il n'y a pas de fissure sur la lame.
- Utiliser seulement un fil nylon avec la tête fil. Ne pas utiliser n'importe quel type de lame pour le taillage ou la coupe de la partie supérieure. Vérifier toujours qu'il y a une marge de sécurité entre le dispositif de coupe et les pieds.

Si la rotation de la lame est entravée ou bloquée par du gazon, de l'herbe ou des broussailles, coupez immédiatement le moteur et débloquez la lame en veillant à ne pas toucher l'outil. Nettoyez régulièrement la lame.

D

⚠ WARNUNG: Zur Vermeidung schwerer Verletzungen.

- Wenn die Schneide während der Arbeit etwas Hartes (z. B. Stein, usw.) getroffen hat, stoppen Sie den Motor und prüfen Sie ob die Schneide einen Sprung, usw. bekommen hat.
- Benutzen Sie nur eine Nylonschnur. Zum Beschneiden oder Brechen dürfen keine anderen Schneidertypen verwendet werden. Achten Sie immer auf ausreichenden Sicherheitsabstand zwischen der Schneideeinheit und Ihren Füßen.

Sofort den Motor abschalten, falls das Schneidmesser von Gras, Rasen oder Blättern verstopft wird, und diese entfernen. Dabei das Messer nicht beschädigen. Das Messer regelmäßig reinigen.

I

⚠ AVVERTIMENTO: Per evitare lesioni pericolose.

- Se il disco urta contro un oggetto estraneo (per esempio un sasso) durante il lavoro, fermate il motore immediatamente e verificate che non ci sia no crepe nel disco.
- Usate solo fili di nylon. Non usate mai lame per affilatura o crivellatura. Controllate sempre che i vostri piedi siano a distanza di sicurezza dall'unità di taglio.

Nel caso in cui la lama sia bloccata da erba, erbacce o arbusti, spegnere immediatamente il motore e togliere tali impedimenti, facendo attenzione a non ferirsi con la lama dell'attrezzo. Pulire periodicamente la lama di taglio.

E

⚠ ADVERTENCIA: Para evitar serias lesiones.

- En caso de que la cuchillas giratorias golpeen algo indebidamente (piedras o algo así), detenga el motor y compruebe que el filo no se ha rajado.
- Utilice sólomente cuchillas de nylon. No utilice ningún tipo de cuchilla para redondear o desbrozar. Compruebe siempre que se mantenga una distancia de seguridad entre el dispositivo cortador y sus pies.

Si la herramienta de corte está atascada debido al pasto, malezas o matorrales, pare el motor inmediatamente y sáquelos, teniendo cuidado de no deteriorar la herramienta de corte. Limpie periódicamente la herramienta de corte.

P

⚠ AVISO: Para evitar injúrias sérias.

- No caso de a lâmina rotativa tocar indevidamente em algo (pedras ou similares), páre o motor e verifique se a lâmina não ficou rachada.
- Use apenas fio de nylon. Não use nenhum tipo de lâmina para aparar as beiras ou roçar. Verifique sempre que existe uma distância segura entre o dispositivo de corte e os seus pés.

Se a lâmina de corte ficar presa ou entupida devido à acumulação de relva, ervas daninhas ou ramos, pare imediatamente o motor e retire-as sem deixar de tomar cuidado com a lâmina de corte. Limpe regularmente a lâmina de corte.

NL

⚠ WAARSCHUWING: Ter voorkoming van zware verwondingen.

- In geval het rondsniemes ergens tegenaan stoot (steen of iets dergelijks), moet u de motor stoppen en controleren of het blad niet gebarsten is.
- Gebruik enkel nylon draad. Gebruik geen enkel soort blad voor het bijsnijden van graskanten of afsnijden van toppen. Bewaar steeds een veilige afstand tussen het snijapparaat en uw voeten.

De motor onmiddellijk afzetten als het snijmes door gras, onkruid of struiken verstopt is of klem zit, en de bladeren of takken verwijderen. Daarbij het snijmes niet beschadigen. Maak het snijmes regelmatig schoon.

5. Inspection and Maintenance Maintenance Chart

Table 1

Items for inspection and maintenance	as required			
	after finishing work or daily before starting work	every 25 hours	monthly	if damaged
				if faulty
Complete unit	Visual inspection (condition, leaks) Clean	☆ ☆	☆	
Cutting tool	Visual inspection (condition) Replace	☆ ☆	☆	☆
	Resharpen steel cutting tool Check tightness of cutting tool	☆ ☆	☆	☆
Throttle trigger Engine switch Throttle lock	Check operation	☆	☆	
Angle transmission bolt	Retighten	☆		
Cutting attachment guard	Visual inspection (condition)	☆		
All accessible bolts and nuts (except adjusting screw)	Retighten	☆		☆
Shaft tube	Visual inspection (condition, leaks)	☆	☆	
Angle transmission	Clean	☆		
Angle transmission lubrication	Check Replenish *	☆		
Clutch drum	Clean	☆		
Flexible drive shaft (For types with flexible drive shaft spec. only)	Visual inspection (condition, leaks) Lubricate *	☆ ☆	☆	☆
Cooling air inlets	Visual inspection (condition)	☆	☆	
Filter in fuel tank	Clean Replace element	☆ ☆	☆ ☆	☆ ☆
Fuel tank	Clean	☆		
Air filter	Clean Replace	☆ ☆	☆ ☆	☆ ☆
Cylinder fins	Clean	☆		
Muffler inlet and outlet	Clean		☆	
Carburetor	Check idle adjustment (cutting tool must not turn) Readjust idle	☆	☆	☆
Spark plug	Readjust electrode gap (0.6-0.7mm) Replace		☆	☆

NOTE

For grease, use lithium type grease No. 2 or equivalent. *

5. Inspection et entretien Programme de maintenance

Tableau 1

Pièces devant faire l'objet d'une inspection et d'une maintenance	Si nécessaire			
	Avant le début des opérations	Toutes les 25 heures	Tous les mois	En cas d'endommagement
				En cas de défaillance
Machine complète	Inspection visuelle (état, fuites) Nettoyage	☆ ☆	☆	☆
Outil de coupe	Inspection visuelle (état) Remplacement	☆ ☆	☆	☆
	Réaffûtage de l'outil de coupe en acier	☆		
	Vérification du serrage de l'outil de coupe	☆	☆	
	Gachette de réglage des gaz Commutateur d'allumage Verrouillage du réglage des gaz	Vérification du bon fonctionnement	☆	☆
Boulon de l'engrenage angulaire	Resserrage	☆		
Protection de la fixation du dispositif de coupe	Inspection visuelle (état)	☆		
Tous les boulons et écrous accessibles (à l'exception de la vis de réglage)	Resserrage	☆		☆
Tube de l'arbre	Inspection visuelle (état, fuites)	☆	☆	
Engrenage angulaire	Nettoyage	☆		
Graissage de l'engrenage angulaire	Vérification Apport *	☆	☆	
Tambour d'embrayage	Nettoyage		☆	
Arbre d'entraînement flexible (uniquement pour les modèles équipés d'une arbre d'entraînement flexible)	Inspection visuelle (état, fuites) Graissage*		☆	☆
Orifices d'admission de l'air de refroidissement	Inspection visuelle (état, fuites)	☆	☆	
Filter dans le réservoir d'essence	Nettoyage Remplacement du filtre	☆ ☆	☆ ☆	☆ ☆
Réservoir d'essence	Nettoyage	☆		
Filtre à air	Nettoyage Remplacement	☆ ☆	☆ ☆	☆ ☆
Alèstes du cylindre	Nettoyage		☆	
Entrée et sortie du silencieux	Nettoyage		☆	
Carbureteur	Vérification du réglage du ralenti (l'outil de coupe ne doit pas tourner) Réglage du ralenti	☆	☆	☆
Bougie	Réglage de l'écart des électrodes (0,6-0,7 mm) Remplacement		☆	☆

REMARQUE

Pour la graisse, employer une graisse type lithium n°2 ou équivalent.*

D 5. Inspektion und Wartung

Wartungsplan

Tabelle 1

Wartungspunkte und-intervalle	Nach Bedarf			
	Bei Beschädigung		Bei Mängeln	
	Monatlich		Monatlich	
	Alle 100 Betriebsstd.	Alle 25 Betriebsstd.	Nach jeder Tankfüllung	Nach Arbeit oder täglich Vor Arbeitsbeginn
Gesamtes Gerät	Sichtprüfung (Zustand, Undichtigkeiten)	☆	☆	
Schneidmesser	Reinigen			
	Sichtprüfung (Zustand)	☆	☆	☆
	Austauschen			
Schneidmesser	Stahlmesser schleifen	☆	☆	☆
	Festen Sitz des Messers sicherstellen	☆	☆	
Drosselhebel	Funktion überprüfen	☆	☆	
Zündschalter	Festziehen	☆		
Drosselvergelung	Sichtprüfung (Zustand)	☆		☆
Getriebegehäuse-Halteschraube	Nachziehen	☆		
Getriebegehäuse	Sichtprüfung (Zustand, Undichtigkeiten)	☆	☆	
Schneidwerkzeug-Abdeckung	Reinigen			
Alle Schrauben und Muttern (außer Einstellschrauben)	Prüfen	☆		
Messwellengehäuse	Nachfüllen*			
Getriebegehäuse	Reinigen			
Getriebegehäuse, Schmierung	Reinigen			
Kupplungstrommel	Reinigen	☆		
Flexible Messerwelle (nur bei Geräten mit dieser Ausrüstung)	Sichtprüfung (Zustand, Undichtigkeiten)			
Kühllufteinlässe	Reinigen*			☆
	Sichtprüfung (Zustand)	☆	☆	
Kraftstofffilter im Tank	Reinigen	☆	☆	
	Filterelement austauschen			
Kraftstofftank	Reinigen			
	Reinigen	☆	☆	
Luftfilter	Austauschen			☆
	Reinigen			
Zylinder-Kühlrippen	Reinigen			
Schalldämpferin-/auslaß	Reinigen			☆
Vergaser	LeerlaufEinstellung prüfen (Schneidmesser darf nicht drehen)	☆	☆	
	Leerlauf einstellen			☆
Zündkerze	Elektrodenabstand einstellen (0,6 - 0,7 mm)			
	Austauschen			☆

HINWEIS

Verwenden Sie Lithium-Schmierfett Nr. 2 *

① 5. Ispezione e manutenzione

Scheda di manutenzione

Tavola 1

Particolari soggetti a verifica e manutenzione	secondo necessità			
	se difettoso		se danneggiato	
	mensilmente		mensilmente	
	ogni 100 ore di servizio	ogni 25 ore di servizio	ogni 100 ore di servizio	ogni 25 ore di servizio
Completa unità	Ispezione visiva (verifica condizioni, perdite)	☆	☆	
Attrezzo di taglio	Pulire			
	Effettuare ispezione visiva (condizioni)	☆	☆	
	Sostituire			☆
	Riaffilare l'attrezzo di taglio	☆	☆	
Attrezzo di taglio	Controllare il serraggio dell'attrezzo di taglio	☆	☆	
	Controllare il funzionamento	☆	☆	
Levetta di comando acceleratore	Controllare il funzionamento	☆		
Commutatore di avviamento	Serrare	☆		
Blocco acceleratore	Effettuare ispezione visiva (condizioni)	☆		☆
Bullone trasmissione angolare	Serrare	☆		
Protezione accessorio di taglio	Effettuare ispezione visiva (condizioni)	☆		
Tutti i bulloni ed i dadi accessibili (tranne la vite di registrazione)	Serrare	☆		
Canotto dell'albero	Effettuare ispezione visiva (condizioni, perdite)	☆		
Trasmissione angolare	Pulire	☆		
Lubrificazione trasmissione angolare	Controllare	☆		
Tamburo frizione	Rabboccare*		☆	
Albero flessibile di trasmissione (solo per i modelli dotati di albero di trasmissione flessibile)	Pulire		☆	
	Effettuare ispezione visiva (condizioni, perdite)		☆	
Albero di trasmissione flessibile	Lubrificare *			☆
	Effettuare ispezione visiva (condizioni)	☆		
Prese d'aria di raffreddamento	Pulire	☆		
Filtro nel serbatoio del carburante	Pulire		☆	
	Sostituire cartuccia		☆	
Serbatoio del carburante	Pulire		☆	
	Pulire	☆		
Filtro dell'aria	Sostituire		☆	
Alette testata	Pulire		☆	
Collettore di entrata e uscita marmitta	Pulire		☆	
Carburatore	Controllare la registrazione del minimo (impedire l'arazione dell'attrezzo di taglio)	☆	☆	
	Registrazione del minimo			
Candela	Regolare la luce fra gli elettrodi (0,6-0,7 mm)			☆
	Sostituire			☆

NOTA

Utilizzare grasso N. 2 al litio, o simile. *

(E) 5. Inspección y mantenimiento

Cuadro de mantenimiento

Tabla 1

Programa de mantenimiento y elementos verificados	Cuando solicitado			
	Si defectuoso			
	Mensualmente			
	Cada 100 horas	Cada 25 horas	Después de cada llenado del depósito de combustible	Después de terminar el trabajo, o diariamente
Unidad completa	Inspección visual (estado, fugas)	☆	☆	☆
	Limpiar	☆	☆	
	Reemplazar	☆	☆	☆
Herramienta de corte	Afiar la herramienta de acero, de corte	☆	☆	☆
	Verificar el apriete de la herramienta de corte	☆	☆	☆
Activador del estrangulador	Verificación del funcionamiento	☆	☆	
Interruptor de encendido	Verificar la firmeza del apriete	☆		
Bloqueador del estrangulador	Inspección visual (estado)	☆		
Perno de transmisión en ángulo	Verificar la firmeza del apriete	☆		
Fijación de la protección de corte	Inspección visual (estado)	☆		
Todas las tuercas y pernos accesibles (excepto los tornillos de ajuste)	Verificar la firmeza del apriete	☆		☆
Tubo de rol	Inspección visual (estado, fugas)	☆		
Transmisión en ángulo	Limpiar	☆		
Lubricación de la transmisión en ángulo	Verificar	☆		
	Completar el llenado ✳		☆	
Tambor de embrague	Limpiar		☆	
Árbol de transmisión flexible (Solamente para los tipos con especificaciones de árbol de transmisión flexible)	Inspección visual (estado, fugas)		☆	
	Lubricar ✳			☆
Admisión de aire de refrigeración	Inspección visual (estado)	☆		
	Limpiar	☆		
Filtro de depósito de combustible	Limpiar		☆	
	Reemplazar el elemento		☆	☆
Depósito de combustible	Limpiar		☆	
	Limpiar	☆		☆
Filtro de aire	Reemplazar			☆
Aletas de cilindro	Limpiar		☆	
Admisión y salida de silenciador	Limpiar		☆	
Carburador	Verificar el ajuste del régimen de ralentí (la herramienta de corte no debe girar)	☆	☆	
	Ajustar el régimen de ralentí			☆
Bujía	Ajustar la separación de electrodo (0,6 - 0,7mm)		☆	
	Reemplazar			☆

NOTA

Utilizar grasa no 2 al litro o similar. ✳

(P) 5. Inspección e Mantenimiento

Tabela de manutenção

Tabela 1

Itens de inspeção e de manutenção	se necessário se estiver danificado/a			
	se estiver avariado/a mensalmente			
	de 100 em 100 horas			
	de 25 em 25 horas	após cada paragem para reabastecimento	após a conclusão do trabalho ou diariamente	antes do início do trabalho
Todo o aparelho	Inspeção visual (condição, fugas)	☆	☆	
	Limpar	☆	☆	
	Inspeção visual (condição)	☆	☆	
	Substituir			☆
Ferramenta de corte	Afiar a ferramenta de corte em aço	☆	☆	
	Verificar a força de aperto da ferramenta de corte	☆	☆	
Gatilho do acelerador	Verificar o funcionamento	☆	☆	
Interruptor da ignição	Verificar o funcionamento	☆	☆	
Freio do acelerador	Verificar o funcionamento	☆	☆	
Parafuso de ângulo de transmissão	Aperter de novo	☆		
Resguardo do acessório de corte	Inspeção visual (condição)	☆		
Todos os parafusos e todas as aporcãs de acesso fácil (excepto o parafuso regulador)	Aperter de novo	☆		☆
Tubo do veio	Inspeção visual (condição, fugas)	☆		
	Limpar	☆		
Ângulo de transmissão	Verificar	☆		
Lubricação da ângulo de transmissão	Reabastecer ✳		☆	
Tambor da embraiagem	Limpar		☆	
Veio flexível de transmissão (apenas para os tipos com as especificações dos veios flexíveis de transmissão)	Inspeção visual (condição, fugas)		☆	
	Lubrificar ✳			☆
Entradas do ar de arrefecimento	Inspeção visual (condição)	☆		
	Limpar	☆		
Filtro do depósito de combustível	Limpar		☆	
	Substituir o elemento		☆	☆
Depósito do combustível	Limpar		☆	
	Limpar	☆		☆
Filtro do ar	Substituir			☆
Lâminas dos cilindros	Limpar		☆	
Válvulas de admissão e de escape do silencioso	Limpar		☆	
Carburador	Verificar a regulação do ralentí (a ferramenta de corte não deve girar)	☆	☆	
	Afinação do ralentí			☆
Vela de ignição	Regular a folga do eléctrodo (0,6 - 0,7 mm)		☆	
	Substituir			☆

NOTA

Para lubrificar, empregue massa lubrificante No 2 do tipo de litro ou outra equivalente. ✳

5. Nazicht en onderhoud Onderhoudsschema

Tabel 1

Onderdelen voor controle en onderhoud	na elke tankstop				maandelijks		bij beschadiging		zonodig
	na einde werk of dagelijks voor begin werk	om de 25 uur	om de 100 uur	bij defect	zwaar	licht	zwaar	licht	
Volledige eenheid	Visuele controle (toestand, lekken)	☆	☆						
	Schoonmaken		☆						
	Visuele controle (toestand)	☆							
	Stalen snijgereedschap slijpen								☆
Snijgereedschap	Vervangen	☆							☆
	Controleer of snijgereedschap aangedraaid is	☆	☆						
Smookkleptrekker Contactschakelaar Smookklepverdeling	Controleer de werking	☆							
	Opnieuw aandraaien	☆	☆						
Hoektransmissiebout Beschermkap van bevestiging van snij-inrichting	Visuele controle (toestand)	☆							
	Opnieuw aandraaien	☆							☆
Alle toegankelijke bouten en moeren (uitgezonderd stelschroef)	Visuele controle (toestand, lekken)	☆	☆						
	Schoonmaken		☆						
Asbuis	Controleren								
Hoektransmissie	Bijvullen *								
Smering van hoektransmissie	Schoonmaken								
Koppelingstrommel Flexibele aandrijfas (alleen voor types met flexibele aandrijfas)	Visuele controle (toestand, lekken)								☆
	Smeren *								☆
Koelluchtinlaten	Visuele controle (toestand, lekken)		☆						
	Schoonmaken		☆						
Filter in brandstoftank	Onderdeel vervangen								☆
	Schoonmaken								☆
Brandstoftank	Schoonmaken								
	Vervangen								☆
Luchtfilter	Schoonmaken								
	Vervangen								☆
Koelribben van cilinder	Schoonmaken								
	In- en uitlaat van knalpot								☆
Carburateur	Afstelling stationair draaien (snijgereedschap mag niet draaien)	☆							
	Stationair-afstelling bijstellen								☆
Bougje	Elektrodenafstand opnieuw afstellen (0,6 - 0,7 mm)								☆
	Vervangen								☆

..... OPMERKING
 * Gebruik smeervet van het type lithium nr. 2 of gelijkwaardig. *

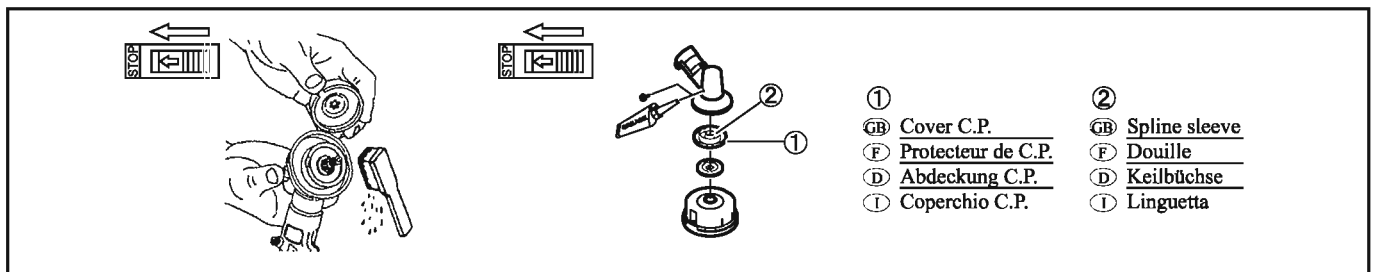

GB DAILY MAINTENANCE

F ENTRETIEN QUOTIDIEN

D TÄGLICHE WARTUNG

I MANUTENZIONE GIORNALIERA

GB ● Angle transmsion

- After the work is finished, remove cover C.P. (1), and take off scraps and grass inside it and wipe it off cleanly. Also wipe the angle transmission and the shaft tube.

NOTE

The angle transmission is hot just after the engine is stopped. Perform maintenance when it was cooled.

- When supplying angle transmission grease, pull off spline sleeve (2) to push out old grease.

NOTE

For grease, use lithium type grease No. 2 or equivalent.

F ● Renvoi d'angle

- Une fois le travail terminé, retirer le protecteur de C.P., (1) et enlever les saletés ou l'herbe à l'intérieur, puis bien essuyer. Essuyer également le renvoi d'angle et l'arbre cannelé.

REMARQUE

Après l'arrêt du moteur, la température du carter étant encore élevée : attendre le refroidissement complet pour effectuer l'entretien.

- Lors de l'application de la graisse au renvoi d'angle, tirer la douille (2) pour faire sortir la vieille graisse.

REMARQUE

Pour la graisse, employer une graisse type lithium n°2 ou équivalent.

D ● Getriebegehäuse

- Entfernen Sie nach beendeter Arbeit Abdeckung C.P. (1), entnehmen Sie im Gerät befindliche Reste und Gras und wischen Sie das Gerät sauber. Säubern Sie auch das Winkelgetriebe und das Schaftröhr.

HINWEIS

Kurz nach dem Stoppes des Motors ist jedoch die Temperatur des Getriebegehäuse zu hoch. Führen Sie die Wartung nach dem Abkühlen durch.

- Nehmen Sie die Keilbüchse (2) ab, um altes Schmierfett zu entfernen, wenn Sie Schmierfett auf das Winkelgetriebe aufbringen.

HINWEIS

Verwenden Sie Lithium-Schmierfett Nr. 2

I ● Coppia conica

- Al termine del lavoro, rimuovere il coperchio C.P. (1), quindi eliminare residui ed erba dall'interno e pulire completamente. Pulire anche la coppia conica e l'asta tubolare.

NOTA

Subito dopo l'arresto del motore, la temperatura è ancora elevata, aspettate dunque il raffreddamento completo prima di compiere le predette operazioni.

- Quando si inserisce grasso nella coppia conica, estrarre la linguetta (2) per far fuoriuscire il vecchio grasso.

NOTA

Utilizzare grasso N. 2 al litio, o simile.

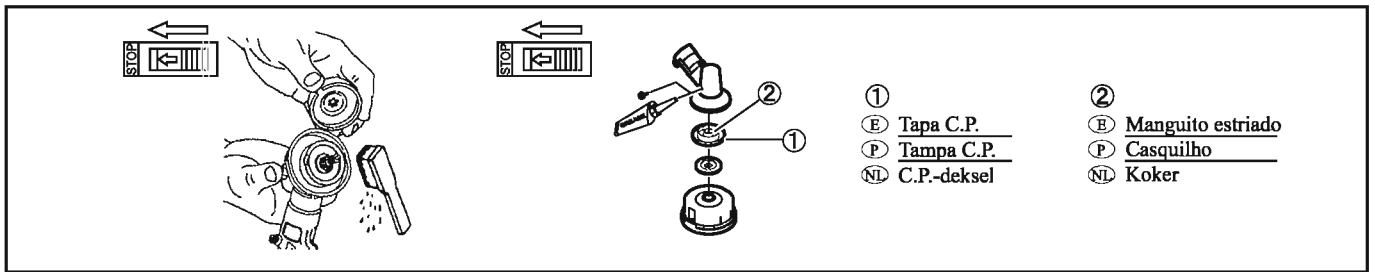

(E) MANTENIMIENTO COTIDIANO

(P) MANUTENÇÃO DIÁRIA

(NL) DAGELIJKS ONDERHOUD

(E) ● Transmisión en ángulo

- Después de que el trabajo haya finalizado, retire el tapa C.P. (1) y quite los restos y la hierba del interior y límpielo a conciencia. Limpie también la transmisión en ángulo y el tubo de la varilla.

NOTA

La transmisión en ángulo estará caliente justo después de haber parado el motor. Haga una limpieza cuando se haya enfriado.

- Cuando aplique grasa a la transmisión en ángulo, retire el manguito estriado (2) para empujar hacia fuera la grasa vieja.

NOTA

Utilizar grasa n.º 2 al litio o similar.

(P) ● Ângulo de transmissão

- Depois de concluído o trabalho, remover o tampa C.P. (1), e retirar os resíduos e a relva do interior do mesmo e limpe-o adequadamente. Limpar também o ângulo de transmissão e a manga do veio.

NOTA

Imediatamente depois de parar, o ângulo de transmissão fica quente. Proceda à manutenção apenas quando esta tiver arrefecido.

- Quando estiver a lubrificar o ângulo de transmissão, abrir o casquilho (2) para remover o lubrificante antigo.

NOTA

Para lubrificar, empregue massa lubrificante N.º 2 do tipo de litio ou outra equivalente.

(NL) ● Hoektransmissie

- Zodra het werk klaar is, verwijdert u C.P.-deksel (1) en haalt u restjes en gras weg uit de binnenkant en wrijft u hem schoon. Wrijf ook over de hoektransmissie en de asbuis.

OPMERKING

De hoektransmissie is heet juist na het stoppen van de motor. Voer het onderhoud uit nadat ze is afgekoeld.

- Wanneer u smeervet voor de hoektransmissie aanbrengt, verwijdert u de koker (2) zodat het oude smeervet eruit komt.

OPMERKING

Gebruik smeervet van het type lithium nr. 2 of gelijkwaardig.

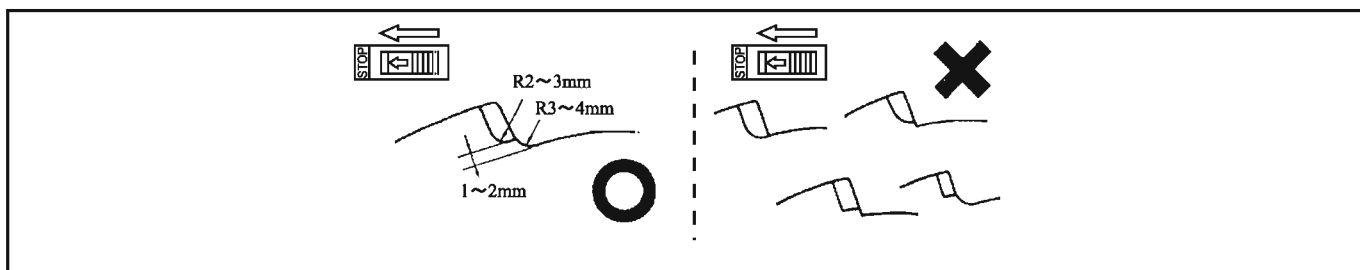

GB DAILY MAINTENANCE

F ENTRETIEN QUOTIDIEN

D TÄGLICHE WARTUNG

I MANUTENZIONE GIORNALIERA

E MANTENIMIENTO COTIDIANO

P MANUTENÇÃO DIÁRIA

NL DAGELIJKS ONDERHOUD

GB ● Setting of rotary blade

- 80 blade, 8 blade, 4 blade, 3 blade, cutter. Root of a blade should be rounded by round file.

F ● Affûtage de la lame rotative

- Lame de 3, 4, 8 ou 80 dents. Donner obligatoirement un congé au pied de la denture avec une lime ronde.

D ● Schärfen der Schneiden

- 3-zahnige und 4-zahnige und 8-zahnige und 80-zahnige Klinge. Feilen Sie die Schneidezahnwurzel unbedingt mit einer runden Feile rund.

I ● Affilatura del disco

- Disco a 3 denti o a 4 denti o a 8 denti o a 80 denti. Affilate con una lima rotonda la base dei denti.

E ● Colocación de las cuchillas giratorias

- Cortadora de 80 cuchillas, 8 cuchillas, 4 cuchillas, 3 cuchillas. La raíz de una cuchilla debe ser redondeada por una lima cilíndrica.

P ● Escolha da lâmina rotativa

- Cortador de 80 lâminas, 8 lâminas, de 4 lâminas e de 3 lâminas. A base duma lâmina deve ser arredondada com uma lima redonda.

NL ● Monteren van het rondsnijm

- Snijm met 80 bladen, 8 bladen, 4 bladen, 3 bladen. De voet van het blad moet worden afgerond met een ronde vijl.

GB ● Checking for the tightness of screws

Check the screws periodically for tightness, and if any are loose tighten it again.

F ● Vérification du serrage des vis

Vérifiez régulièrement si les vis sont bien serrées; si elles sont desserrées, revissez-les.

D ● Sitz der Schrauben Überprüfen

Vérifiez régulièrement si les vis sont bien serrées; si elles sont desserrées, revissez-les.

I ● Controllo del serraggio delle viti

Controllare periodicamente che le viti siano serrate, e, in caso contrario, stringerle di nuove.

E ● Comprobar el grado de ajuste de los tornillos.

Compruebe periódicamente los tornillos para cerciorarse de que están debidamente ajustados; y, si están sueltos, vuelva a apretarlos.

P ● Verificar se os parafusos estão apertados

Verifique periodicamente se os parafusos estão bem apertados e, se estiverem soltos, aperte-os.

NL ● Het aanhaalmoment van de schroeven controleren

Controleer regelmatig het aanhaalmoment van de schroeven, en draai ze aan als ze loszitten.

⑥ 6. Storage

Long term storage

When the working season is over and the equipment will be stored for a long time, do the following.

- 1) Clean every part sufficiently, and apply a little oil over metal parts.
- 2) Adjust loosening of clamping positions of every part.
- 3) Remove cutters, clean them.
- 4) Keep the equipment where less humidity exists so that dust will not become attached to it.
- 5) Damaged parts shall be repaired.

⑥ 6. Conservation

Conservation prolongée

En fin d'une saison de travail, avant de stocker la machine pour un délai prolongé, suivre les instructions suivantes:

- 1) Bien nettoyer toutes les parties et enduire légèrement de graisse les pièces métalliques.
- 2) Corriger le relâchement de toutes les parties de serrage de chaque pièce.
- 3) Enlever la lame de fauchage, la nettoyer.
- 4) Stocker la machine dans un endroit à l'abri de l'humidité, de la boue ou de la poussière.
- 5) et réparer les parties abimées.

⑥ 6. Lagerung

Längere Lagerung

Nach einer Arbeitssaison, wenn Sie die Maschine länger lagern, führen Sie folgendes aus:

- 1) Reinigen Sie alle Teile und bestreichen Sie alle Metallteile mit Öl.
- 2) Ziehen Sie lockere Gewinde an.
- 3) Nehmen Sie die Schneide ab, reinigen.
- 4) Lagern Sie die Maschine möglichst an einem trockenen, staubfreien Ort.
- 5) Beschädigte Teile reparieren.

⑥ 6. Rimessaggio

Conservazione prolungata

Al termine di una stagione di lavoro, prima di conservare le macchine per un periodo prolungato, seguire le istruzioni seguenti:

- 1) Pulire tutte le parti pertettamente e mettere un po' di grasso nelle parti metalliche.
- 2) Controllare tutte le parti di chiusura (dadi, bulloni) eventualmente allentate.
- 3) Togliere il disco, pulirlo.
- 4) Conservare la macchina in luogo privo di umidità o polvere.
- 5) Riparare le parti danneggiate.

E 6. Almacenamiento

Almacenamiento por un tiempo prolongado

Cuando la temporada de trabajo haya finalizado, y el equipo sea guardado durante un periodo de tiempo prolongado, haga lo siguiente:

- 1) Limpie bien cada una de las piezas, y aplique un poco de aceite sobre las piezas metálicas.
- 2) Afloje las piezas de conexión de cada piezas.
- 3) Quite las cuchillas, límpielas.
- 4) Guarde el equipo en un recinto donde haya poca humedad, de forma que las partículas de polvo no se adhieran al mismo.
- 5) Es preciso reparar las piezas en mal estado.

P 6. Armazenamento

Armazenagem por períodos longos

Quando terminar a época de trabalho e não pretender utilizar o equipamento por um período longo, proceda da seguinte forma:

- 1) Limpe bem todas as peças e aplique um pouco de óleo nas partes metálicas.
- 2) Desaperte todas as peças de aperto.
- 3) Retire os cortadores, limpe-os.
- 4) Guarde o equipamento em local seco e não exposto a poeiras.
- 5) As peças danificadas deverão ser reparadas.

NL 6. Opslag

Opbergen voor lange tijd

Wanneer het werkseizoen voorbij is en het toestel gedurende lange tijd wordt opgeborgen, moet u het volgende doen.

- 1) Maak elk onderdeel grondig schoon, en breng wat olie aan op de metalen onderdelen.
- 2) Zet losse klempunten van elk onderdeel vast.
- 3) Verwijder de snijmessen, maak ze schoon.
- 4) Berg het toestel op in een ruimte die niet te vochtig is, zodat er geen stof op komt te liggen.
- 5) Beschadigde onderdelen moeten worden gerepareerd.

GB EC DECLARATION OF CONFORMITYThe undersigned manufacturer: **ISEKI & CO., LTD.**3-14, NISHINIPPORI 5-CHOME ARAKAWA-KU TOKYO 116-8541, Japan Phone: +81-3-6904-7826
Fax: +81-3-6904-7703

declares under our sole responsibility that the product

Designation of the machine(s): **Brush Cutter Attachment** Type (s): **INTBC
INTBCB**

to which this declaration relates is in conformity with the following standard(s) or other normative document(s)

Following the provisions of : **2006/42/EC** (directive CE ISO 11808 and subsequent modification supplements)

Done at: TOKYO Date: Nov. 01, 2012

Technical documents deposited at: ISEKI & CO., LTD.

Authorized Compiler in The Community: N.V. ISEKI EUROPE S.A.

Sterrebeekstraat 179 D4 B-1930 Zaventem - Belgium

Serial No. 000001-999999

Yoshiyuki Toyoda
3-14, NISHINIPPORI 5-CHOME ARAKAWA-KU TOKYO 116-8541, Japan
Managing Director and General Division Manager of Overseas Business
Division**D EC HAFTUNGSERKLÄRUNG FÜR NORMENEINHALTUNG**Der unterzeichnende Hersteller: **ISEKI & CO., LTD.**3-14, NISHINIPPORI 5-CHOME ARAKAWA-KU TOKYO 116-8541, Japan Phone: +81-3-6904-7826
Fax: +81-3-6904-7703

erklärt eigenverantwortlich, daß das Produkt

Bezeichnung des Gerätes: **Anbringen der Motorsense** Typ(en): **INTBC
INTBCB**

auf das sich diese Erklärung bezieht, in Übereinstimmung ist mit folgenden Standards oder anderen gesetzlichen Bestimmungen

Entspricht den Verordnungen von : **2006/42/EC** (richtlinie CE ISO 11806 und nachträgliche Änderungen und Ergänzungen)

Durchgeführt von: TOKYO Datum: Nov. 01, 2012

Technische Unterlagen hinterlegt: ISEKI & CO., LTD.

Autorisierte Compiler in der Gemeinschaft: N.V. ISEKI EUROPE S.A.

Sterrebeekstraat 179 D4 B-1930 Zaventem - Belgium

Yoshiyuki Toyoda
3-14, NISHINIPPORI 5-CHOME ARAKAWA-KU TOKYO 116-8541, Japan
Managing Director and General Division Manager of Overseas Business
Division**F CE DECLARATION DE CONFORMITE**NOUS: **ISEKI & CO., LTD.**3-14, NISHINIPPORI 5-CHOME ARAKAWA-KU TOKYO 116-8541, Japan Phone: +81-3-6904-7826
Fax: +81-3-6904-7703

déclarons, sous notre seule responsabilité, que ce produit:

Désignation de la (les) machine(s): **Tête désherweuse pour Concept** Type (s): **INTBC
INTBCB**

Auquel se rattache cette déclaration, est(sont) conforme(s) à la(s) norme(s) standard(s) ou autre(s) document (s) normatif(s)

Suivant la directive : **2006/42/EC** (directive CE ISO 11808 et modifications supplémentaires ultérieures)

Fait à: TOKYO Date: Nov. 01, 2012

Documents techniques déposés à: ISEKI & CO., LTD.

Autorisé dans le compilateur de la Communauté: N.V. ISEKI EUROPE S.A.

Sterrebeekstraat 179 D4 B-1930 Zaventem - Belgium

N° de série 000001-999999

Yoshiyuki Toyoda
3-14, NISHINIPPORI 5-CHOME ARAKAWA-KU TOKYO 116-8541, Japan
Managing Director and General Division Manager of Overseas Business
Division**I DICHIARAZIONE DI CONFORMITA' CE**Il costruttore sotto nominato: **ISEKI & CO., LTD.**3-14, NISHINIPPORI 5-CHOME ARAKAWA-KU TOKYO 116-8541, Japan Phone: +81-3-6904-7826
Fax: +81-3-6904-7703

dichiara sotto la sua completa responsabilità che il prodotto

Denominazione della macchina: **Accessorio decespugliatore** Tipo (i): **INTBC
INTBCB**

e cui questa dichiarazione si riferisce è in conformità con le seguenti normative standard

Come prescritto dalla direttiva : **2006/42/EC** (CE ISO 11808 e successive modifiche.)

Realizzato a TOKYO Date: Nov. 01, 2012

Tecnici documenti depositati presso: ISEKI & CO., LTD.

Autorizzato nel compilatore La Comunità: N.V. ISEKI EUROPE S.A.

Sterrebeekstraat 179 D4 B-1930 Zaventem - Belgium

Yoshiyuki Toyoda
3-14, NISHINIPPORI 5-CHOME ARAKAWA-KU TOKYO 116-8541, Japan
Managing Director and General Division Manager of Overseas Business
Division

(E) EC DECLARACIÓN DE CONFORMIDADEl fabricante abajo firmante: **ISEKI & CO., LTD.**3-14, NISHINIPPORI 5-CHOME ARAKAWA-KU TOKYO 116-8541, Japan Phone: +81-3-5604-7828
Fax: +81-3-5604-7703

N° de serie 000001-999999

Declaro bajo nuestra sola responsabilidad que el producto

Denominación de la máquina(s): **Acoplamiento de desbrozadora**Tipo(s): **INTBC
INTBCB**

A la cual esta declaración se refiere que es conforme a los requisitos de las normativas siguientes.

Siguiendo las disposiciones de: **2006/42/EC** (directiva CE ISO 11806 con las sucesivas modificaciones e integraciones)

Medido en: TOKYO Fecha: Nov. 01, 2012

Yoshiyuki Toyoda
3-14, NISHINIPPORI 5-CHOME ARAKAWA-KU TOKYO 116-8541, Japan
Managing Director and General Division Manager of Overseas Business
Division

Documentos técnicos depositados en: ISEKI & CO., LTD.

Autorizado compilador En La Comunidad: N.V. ISEKI EUROPE S.A.

Sterrebeekstraat 179 D4 B-1930 Zaventem - Belgium

(P) EC DECLARAÇÃO DE CONFORMIDADEO fabricante abaixo mencionado: **ISEKI & CO., LTD.**3-14, NISHINIPPORI 5-CHOME ARAKAWA-KU TOKYO 116-8541, Japan Phone: +81-3-5604-7828
Fax: +81-3-5604-7703

N° de série 000001-999999

Declaro sob sua única e exclusiva responsabilidade que o produto

Designação de(s) máquina(s): **Ligação da Roçadora**Tipo(s): **INTBC
INTBCB**

Ao qual esta declaração é relativa está em conformidade com o(s) seguinte(s) padrão(ões) ou documentos normativos

De acordo com a seguinte diretiva(s): **2006/42/EC** (directiva CE ISO 11806 e suplementos de modificação subsequentes)

Efectuado por TOKYO Data: Nov. 01, 2012

Yoshiyuki Toyoda
3-14, NISHINIPPORI 5-CHOME ARAKAWA-KU TOKYO 116-8541, Japan
Managing Director and General Division Manager of Overseas Business
Division

Técnicos documentos disponíveis: ISEKI & CO., LTD.

Autorizado compilador na Comunidade: N.V. ISEKI EUROPE S.A.

Sterrebeekstraat 179 D4 B-1930 Zaventem - Belgium

(NL) EC GELIJKVORMIGHEIDSVERKLARINGOnderzoekende fabrikant: **ISEKI & CO., LTD.**3-14, NISHINIPPORI 5-CHOME ARAKAWA-KU TOKYO 116-8541, Japan Phone: +81-3-5604-7828
Fax: +81-3-5604-7703

Serienr 000001-999999

Verklaart onder zijn uitsluitende aansprakelijkheid dat volgend product

Specificatie van de machine: **Bosmaaierhulpstuk**Type (s): **INTBC
INTBCB**

Waarop de verklaring betrekking heeft, in overeenstemming is met volgende standaard- of andere wettelijke documenten

Volgens de voorschriften van: **2006/42/EC** (richtlijn CE ISO 11806 en verdere aanvullende wijzigingen)

Gedaan door TOKYO Datum: Nov. 01, 2012

Yoshiyuki Toyoda
3-14, NISHINIPPORI 5-CHOME ARAKAWA-KU TOKYO 116-8541, Japan
Managing Director and General Division Manager of Overseas Business
DivisionTechnische documenten
worden gedeponeerd bij: ISEKI & CO., LTD.

Toegelaten Compiler In De Gemeenschap: N.V. ISEKI EUROPE S.A.

Sterrebeekstraat 179 D4 B-1930 Zaventem - Belgium

—MEMO—

—MEMO—

—MEMO—

Dealer
Distributeur
Händler
Concessionario
Distribuidor
Fornecedor
Dealer

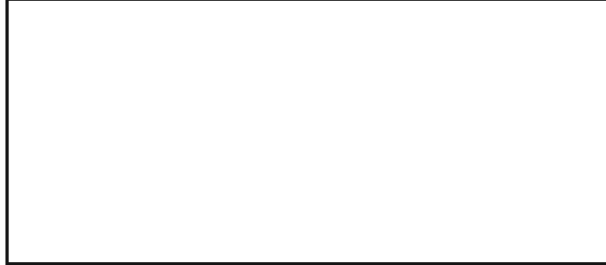

- Ⓒ If you bought the unit, make sure to have your dealer seal placed on the dealer's sealing space in the Operator's Manual for maintenance. (with dealer's name, address, telephone, fax, signature of person in charge)
- Ⓕ Si vous avez acheté cette unité, assurez-vous que le cachet de votre distributeur figure dans l'espace réservé à cet effet (nom du distributeur, adresse, téléphone télécopie et signature du responsable).
- Ⓓ Nach der Wartung durch den Händler sicherstellen, daß dies durch den Händlerstempel (mit Händlernamen, Adresse, Telefon- und Faxnummer) und Unterschrift des Kundendienstleiters in der dafür vorgesehenen Spalte im Wartungsabschnitt der Betriebsanleitung bestätigt wird.
- Ⓘ In occasione degli interventi di servizio alla macchina presso le concessionarie o officine autorizzate, assicurarsi che il concessionario provveda a timbrare il libretto di uso e manutenzione della macchina negli appositi spazi riservati alla manutenzione (il timbro dovrà riportare il nome, l'indirizzo, il numero di telefono e di fax del concessionario, congiuntamente alla firma dell'incaricato del servizio di assistenza).
- Ⓔ Si usted compró la unidad, asegúrese de que el distribuidor ha estampado su timbre en el espacio previsto para ello en el Manual de Mantenimiento (debe especificar el nombre del distribuidor, su dirección comercial, número de teléfono y de fax, firma de la persona autorizada).
- Ⓟ Quando adquirir o aparelho, não se esqueça de colocar o selo do fornecedor no espaço para o efeito existente na secção de manutenção do Manual do Operador (incluindo o nome, a morada, o telefone, o número de fax do fornecedor e a assinatura do responsável pela venda).
- Ⓝ Als u het apparaat kocht, zorg er dan voor dat het stempel van de dealer in de ruimte voor het dealerstempel in het gebruikershandboek voor onderhoud staat (met de naam, adres, telefoon, fax van de dealer en de handtekening van de verantwoordelijke persoon).

ISEKI & CO., LTD.

OVERSEAS BUSINESS DEPARTMENT
3-14, NISHINIPPORI 5-CHOME ARAKAWA-KU TOKYO 116-8541, Japan
Phone: +81-3-5604-7826
Fax: +81-3-5604-7703

—MEMO—



YVAN BÉAL - ZAC des Ribes - 27 rue des frères Montgolfier - CS 20024 - Aubière Cedex
Tél. : 04 73 91 93 51 / Fax : 04 73 90 23 11 / E-mail : info@yvanbeal.fr / Web : www.yvanbeal.fr