

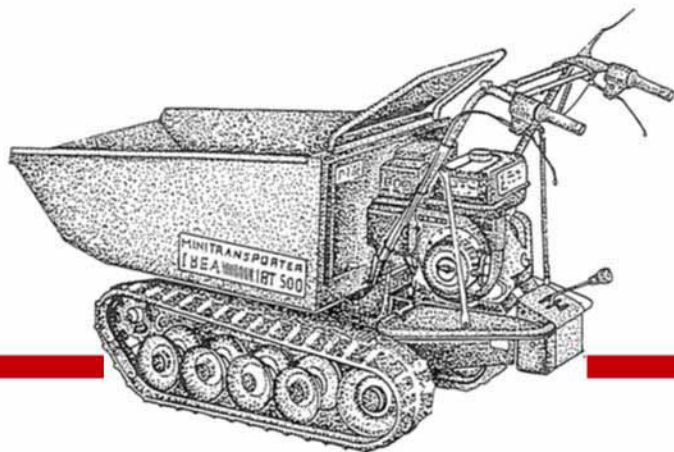

NOTICE D'EMPLOI

Transporteur à chenilles



IBT500DH



Yvon Béal - 21, av. de l'Agriculture - B.P. 16
Z.I. du Brézet - 63014 Clermont-Ferrand Cedex 2
Tél : 04 73 91 93 51 - Télécopie : 04 73 90 23 11
www.yvonbeal.fr - E-mail : info@yvonbeal.fr
R.C.S. B 304 973 886 - S.A.S. au capital de 612 000 €

01-000162-050516



(I) DICHIARAZIONE DI CONFORMITA' CE
(F) DÉCLARATION DE CONFORMITÉ CE
(D) EG-KONFORMITÄTSERKLÄRUNG
(UK) EC DECLARATION OF CONFORMITY

Il sottoscritto fabbricante e depositario della documentazione tecnica
Je soussigné fabricant, possesseur du dossier technique
Der Unterzeichnende, Hersteller und Hinterleger der Dokumentation
The undersigned manufacturer, technical documentation keeper

IBEA S.p.A.
Via Milano 15/17
Tradate (Varese) - ITALY

Dichiara che i carrelli motorizzati (dumper) descritti/ Modello/potenza	IBT-500: 3,7 kw/3600 rpm	Numero serie:	Vedi etichetta CE sulla macchina
Déclare que les transporteurs à chenilles (dumper) indiqués/Modèle/puissance	IBT-500H: 3,7 kw/3600 rpm	No. de série:	Voir marquage CE sur la machine
Bestätigt, daß die beschriebenen Raupenkraftkarren (dumper)/ Modellnummer/Motorleistung	IBT-500D: 3,7 kw/3600 rpm	Seriennummer:	CE Aufkleber aus Maschine vergleichen
Declares that the crawler carriers (dumper) described/Model/engine power	IBT-500DH: 3,7 kw/3600 rpm	Serial number :	See machine CE label

Sono conformi alle prescrizioni della direttiva macchine 98/37/CE / Standards usati ISO 3744, ISO 6395
Sont conformes aux spécifications de la directive sur les machines 98/37/CE / Standards employés ISO 3744, ISO 6395
Mit den Vorschriften der Maschinenbestimmungen 98/37/CE / Verwendete Standarde ISO 3744, ISO 6395
Are in conformity with the specifications of directive 98/37/CE / Standards used ISO 3744, ISO 6395

Sono conformi alle prescrizioni della direttiva 2000/14/CE
Sont conformes aux spécifications de la directive 2000/14/CE
Mit den Vorschriften der Richtlinie 2000/14/CE
Are in conformity with the specifications of directive 2000/14/CE

La procedura di valutazione della conformità è quella prevista dall'Allegato VI articolo 6, procedura 1a
La processus d'évaluation de la conformité est celui qui est prévu par l'Annexe VI article 6, procédure 1a
Der Ablauf für die Konformitätsbewertung ist in der Anlage VI unter Art. 6 Prozedur 1a vorgesehen
The procedure of conformity evaluation is in accordance with Annex VI article 6, procedure 1a

Livello di potenza sonora misurato	IBT-500/H	Livello di potenza sonora garantito	IBT-500/H
Niveau de puissance acoustique relevé	94 dBA/3600rpm±100	Niveau de puissance acoustique garanti	96 dBA/3600rpm±100
Gemessener Schallpegel	IBT-500D/DH	Garantierter Schallpegel	IBT-500D/DH
Measured sound power level	96 dBA/3600rpm±100	Guaranteed sound power level	98 dBA/3600rpm±100

Approvato da /Examinée par
Geprüft von / Approved by

CESMA Soc. Cons. a.r.l.
Via Gorizia, 49
42100 REGGIO EMILIA - ITALY
Id. n. 1232

Luogo / Lieu:
Ort / Location: TRADATE, ITALY
Plaats

addi / le:
am / date: 2004

Firma
Signature:
Unterschrift
Signature:

Incarico: Amministratore Delegato
Fonction: Administrateur Délégué
Beauftragter: Bevollmächtigter Verwalter
Position: Managing Director

⚠ NORMES DE SECURITÉ

POUR LA SECURITÉ

Faire une vérification avant la mise en marche!

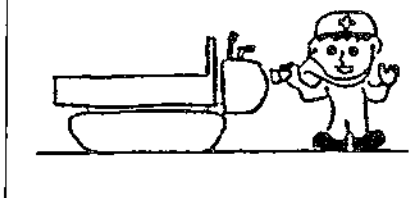

Avant de mettre le véhicule en marche, faire une vérification approfondie et réparer immédiatement toute irrégularité constatée.

Danger d'incendie!



Quand on utilise du carburant ou un lubrifiant, en cours de rechargement de la batterie ou quand on fait le plein, ne pas allumer de feux à proximité du véhicule. Ne pas faire le plein avec le moteur allumé.

Ne pas transporter de passagers!

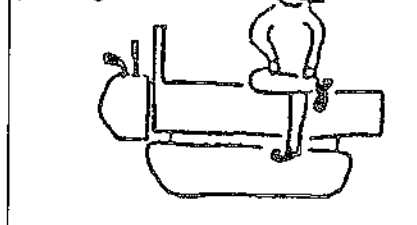

PENDANT LE TRAVAIL

Ne pas avancer de travers sur les pentes.

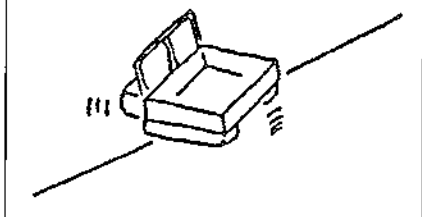

Monter ou descendre les terrains en pente sans jamais avancer de travers. Ne pas utiliser l'embrayage latéral sur les terrains escarpés. Si cela est inévitable, le faire rapidement et avec assurance, en faisant attention à ne pas tourner dans la direction opposée à celle désirée.

Attention à ne pas glisser!

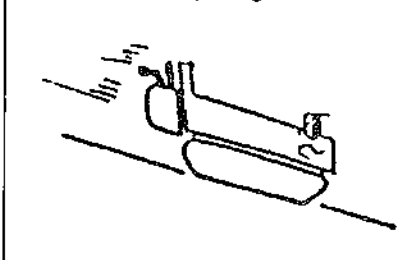

Quand on descend une pente, mettre le levier de vitesse en première marche avant/marche arrière et se rappeler d'utiliser le frein moteur.

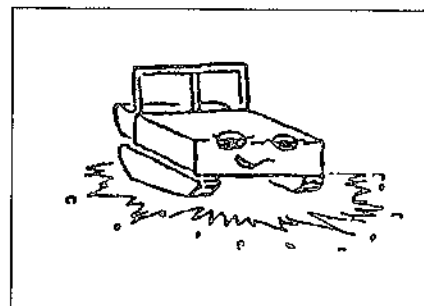

Sur les terrains moux, se déplacer en première marche avant/marche arrière. Ne pas accélérer rapidement, ne pas tourner brusquement et ne pas s'arrêter d'un coup.

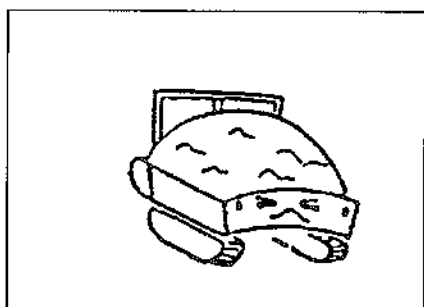

Conduire à vitesse de sécurité, régler la vitesse en fonction de la pente du terrain, des conditions de la surface et du poids du chargement.

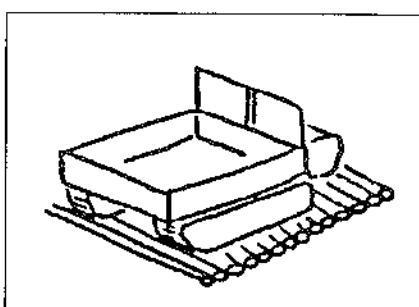

Avant de traverser un pont de bois, etc., faire attention à ce que le poids total du véhicule et du chargement ne dépasse pas la charge maximum prévue pour le pont, et faire la traversée lentement et à vitesse fixe. Les plaques de bois ou d'acier sont glissantes. Dans ces cas-là et quand on se trouve dans l'eau, faire particulièrement attention.

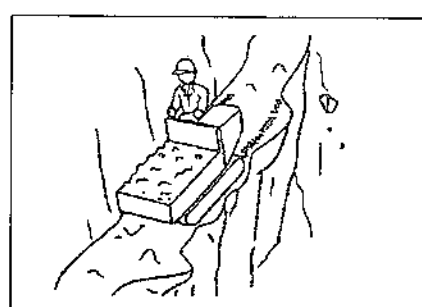

Ne pas conduire sur des pentes où il y a risque de renversement ou de chute du véhicule.

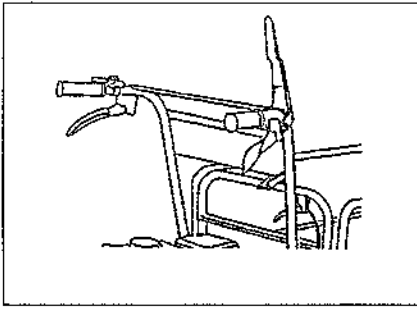

Le frein s'enclenche quand on libère le levier du dispositif d'arrêt automatique ou quand on tire simultanément les leviers gauche et droit de l'embrayage.

Sur les pentes, les terrains mous et quand on voyage à vitesse soutenue, faire attention au freinage car le véhicule risque de se renverser ou le chargement de tomber.

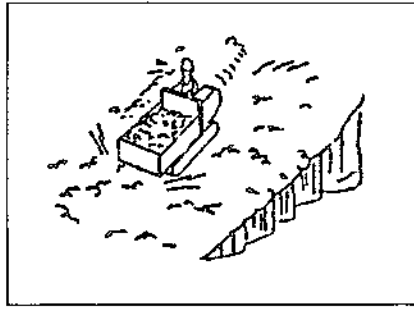

Inclinaison	Chargement max.
10° - 15°	400 kg
15° - 20°	200 kg
plus de 20°	A vide

Le chargement maximum autorisé pour avancer sur des surfaces planes est de 500 kg.

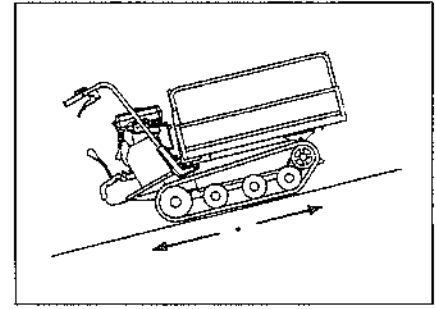

Pour ne pas courir de risques, ne pas changer de vitesse sur une pente.

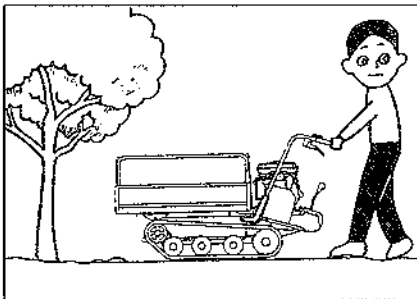

Avant de commencer à travailler, s'assurer qu'il n'y a personne ou qu'il n'y a pas d'obstacles à proximité du véhicule (dans un rayon de 5 m).

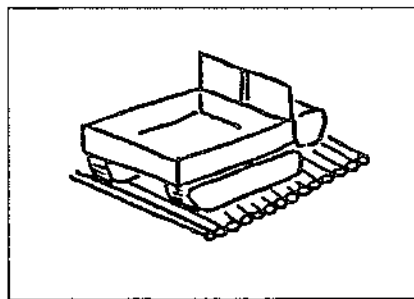

Eviter si possible de conduire sur des terrains caillouteux ou en gravier, sur du béton armé, sur des terrains accidentés ou sur des troncs.

Tout cela provoque des dommages et réduit la durée de vie des chenilles.

PENDANT LE STATIONNEMENT



Garer le véhicule sur des terrains plats et sûrs. Eviter les lieux dangereux.

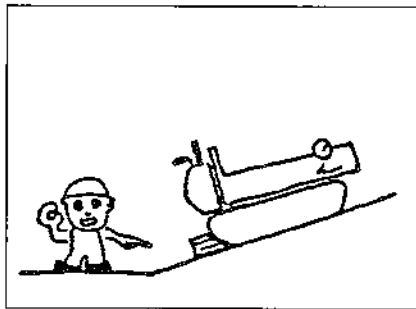

Quand on stationne sur des terrains en pente, utiliser des cales pour bloquer l'engin.

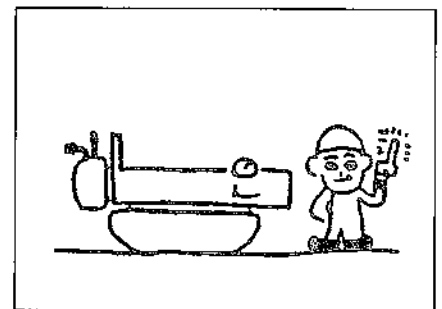

Quand on stationne, libérer le levier du dispositif d'arrêt automatique et arrêter le moteur. Si le moteur est à allumage électrique, se rappeler d'enlever la clé. Garer le véhicule dans un endroit protégé et enlever le capuchon de la bougie pour prévenir tout allumage accidentel.

PENDANT LE CONTROLE ET LA MAINTENANCE

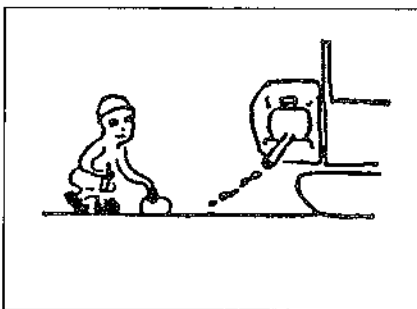

S'assurer que le moteur est arrêté. Ne pas réparer le véhicule moteur allumé.

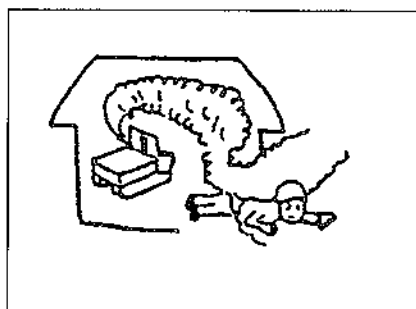

Ne jamais allumer le moteur dans des endroits clos.

- Observer les normes de sécurité, en particulier celles qui concernent la stabilité du véhicule et les opérations de sécurité;
- Quand on renverse le chargement de la benne, le centre de gravité change continuellement, par conséquent les conditions du terrain sont fondamentales pour la stabilité du véhicule. Des risques particuliers demeurent quand le minitransporteur se déplace sur des terrains mous et quand le chargement adhère aux parois de la benne, par exemple de l'argile humide ou du matériau congelé;
- L'opérateur doit prendre en compte l'existence de risques particuliers pendant l'utilisation de l'engin, comme l'émanation de gaz toxiques ou les conditions du terrain, qui exigent des précautions particulières. L'opérateur doit prendre les mesures appropriées pour éliminer ou réduire ces risques.
- Il est recommandé de n'utiliser l'engin que pour les opérations prévues et décrites dans ce manuel.
- En cas d'utilisation prolongée de l'engin, il est conseillé d'adopter des dispositifs de protection appropriés comme des protège-oreilles, des gants, etc.

AUTOCOLLANTS DE SECURITE

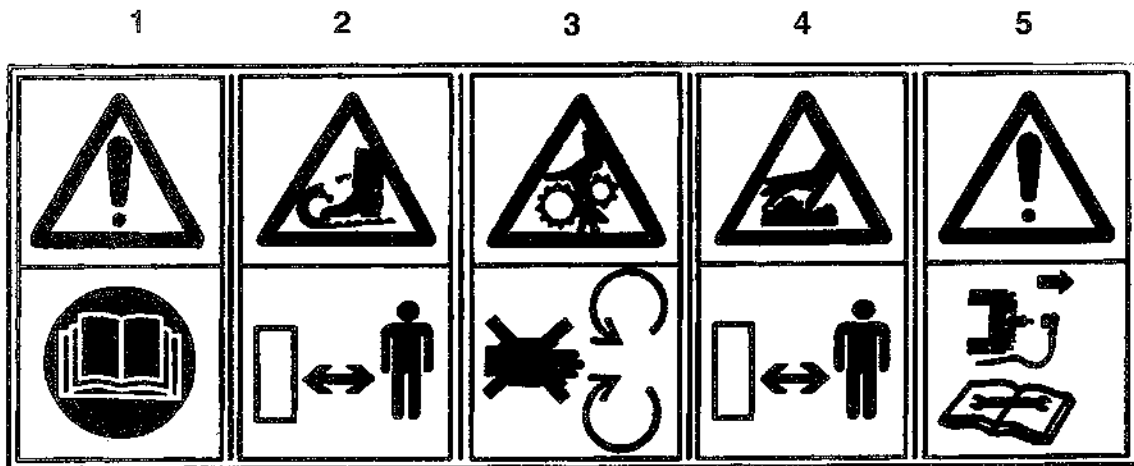

Code P5140662

1. Attention - Danger! Lire le manuel d'utilisation et de maintenance.
2. Ne pas approcher les mains et les pieds des chenilles et tenir les personnes et les animaux à bonne distance pour éviter de les renverser.
3. Ne pas enlever les carters ou les écrans de sûreté et ne pas mettre les mains dans les organes tournants moteur allumé.
4. Rester à bonne distance des composants chauds de l'engin.
5. Attention! Avant toute intervention de maintenance sur l'engin, détacher le capuchon de la bougie et consulter le manuel d'utilisation et de maintenance.

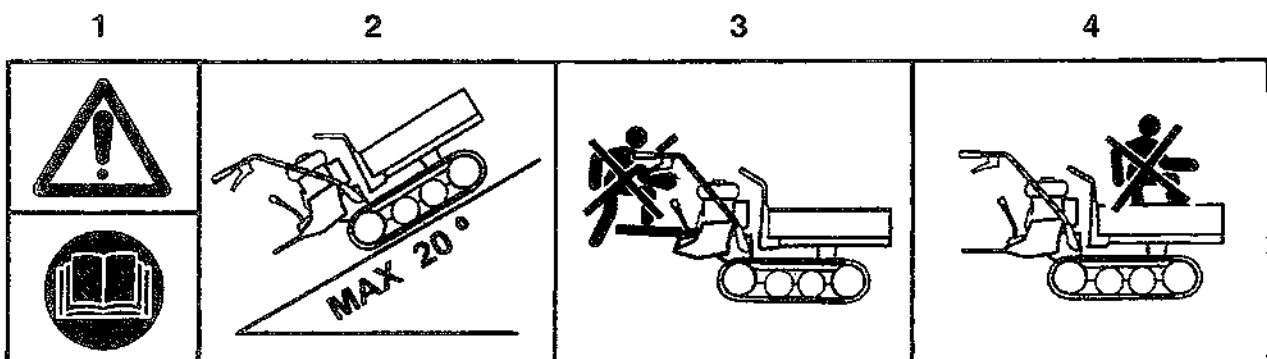

Code P5140663

1. Attention - Danger! Lire le manuel d'utilisation et de maintenance.
2. Ne pas transporter de chargement sur des pentes de plus de 20°.
3. Ne pas monter sur le repose-pied.
4. Ne pas monter sur la benne et ne pas transporter de passagers.

Remplacer les étiquettes de sécurité chaque fois qu'elles s'abîment ou deviennent illisibles. Pour obtenir de nouveaux autocollants, préciser les codes indiqués sous chacun d'eux.

TABLE DES MATIERES

A PROPOS D'ASSISTANCE ET DE GARANTIE	6
DISPOSITIFS DE FONCTIONNEMENT	7
COMMANDES	7
FONCTION DES COMMANDES	7
FONCTIONNEMENT CORRECT DU VEHICULE	8
AVANT L'UTILISATION	8
MISE EN ROUTE	8
FONCTIONNEMENT	10
POUR S'ARRETER	11
PLAN EXTENSIBLE	12
DECHARGEMENT MANUEL	12
DECHARGEMENT DE LA BENNE	13
DECHARGEMENT DE LA BENNE HYDRAULIQUE	14
MATERIEL FOURNI	14
MAINTENANCE DE BASE	15
RAVITAILLEMENT EN HUILE ET LUBRIFICATION	15
REGLAGE DE L'EMBRAYAGE (levier du dispositif d'arrêt automatique)	15
REGLAGE DU FREIN (levier du dispositif d'arrêt automatique)	16
REGLAGE DE L'EMBRAYAGE LATERAL	16
REGLAGE DE LA TENSION DES CHENILLES	17
TRANSPORT	17
LUBRIFICATION	18
REMISAGE	20
PRECAUTIONS A OBSERVER PENDANT LA SAISON FROIDE	20
CARACTERISTIQUES TECHNIQUES	21

Nous vous remercions d'avoir acheté ce produit

Ce manuel indique la manière correcte d'utiliser, de contrôler et d'effectuer la maintenance de l'engin. Il explique comment le faire fonctionner de façon sûre et en décrit également les caractéristiques différentes. Lire attentivement le manuel avant de mettre le véhicule en marche. Note: du fait de changements dans les caractéristiques de l'engin, certaines parties du manuel pourraient ne pas correspondre avec le véhicule effectif.

Le symbole  indique que l'opérateur doit prêter une attention particulière pendant un aspect donné du fonctionnement ou d'une intervention de réparation pour garantir qu'il le fait en conditions de sécurité.

A PROPOS D'ASSISTANCE ET DE GARANTIE

Le produit est accompagné d'un certificat Livraison et Garantie. En remplir toutes les parties requises et l'envoyer à IBEA S.p.A. Consulter le revendeur pour assistance en cas de problèmes ou pour toute information qui deviendrait nécessaire pendant l'utilisation du véhicule. Dans ces cas-là, indiquer le type de modèle, le numéro de série et le modèle du moteur.

Ce produit est équipé d'un moteur Briggs & Stratton. En ce qui concerne les demandes de garantie pour le moteur, s'adresser au centre d'assistance Briggs & Stratton local.

IBEA S.p.A. Via De Gasperi, 5 22070 LUISAGO (COMO) - ITALY	
3,7 kW-min ⁻¹ 3.600 kg. 210 1997	
	
N° du modèle → TYPE: IBT-500	← N° de série SERIAL Nr. 97

P5140650

La garantie a une durée de 12 mois à partir de la date d'achat.

Note: La garantie n'est valide que si les processus de contrôle et de maintenance sont effectués tels qu'ils sont décrits dans le Manuel de l'Opérateur. Elle ne sera pas considérée valide si l'engin n'est pas utilisé conformément aux normes du constructeur et si des modifications ont été apportées au dessin d'origine. Elle ne sera pas appliquée en cas de problèmes ou de pannes mécaniques dus à l'utilisation ou à des réparations de l'engin selon des modalités non prévues par le constructeur.

DISPOSITIFS DE FONCTIONNEMENT

COMMANDES

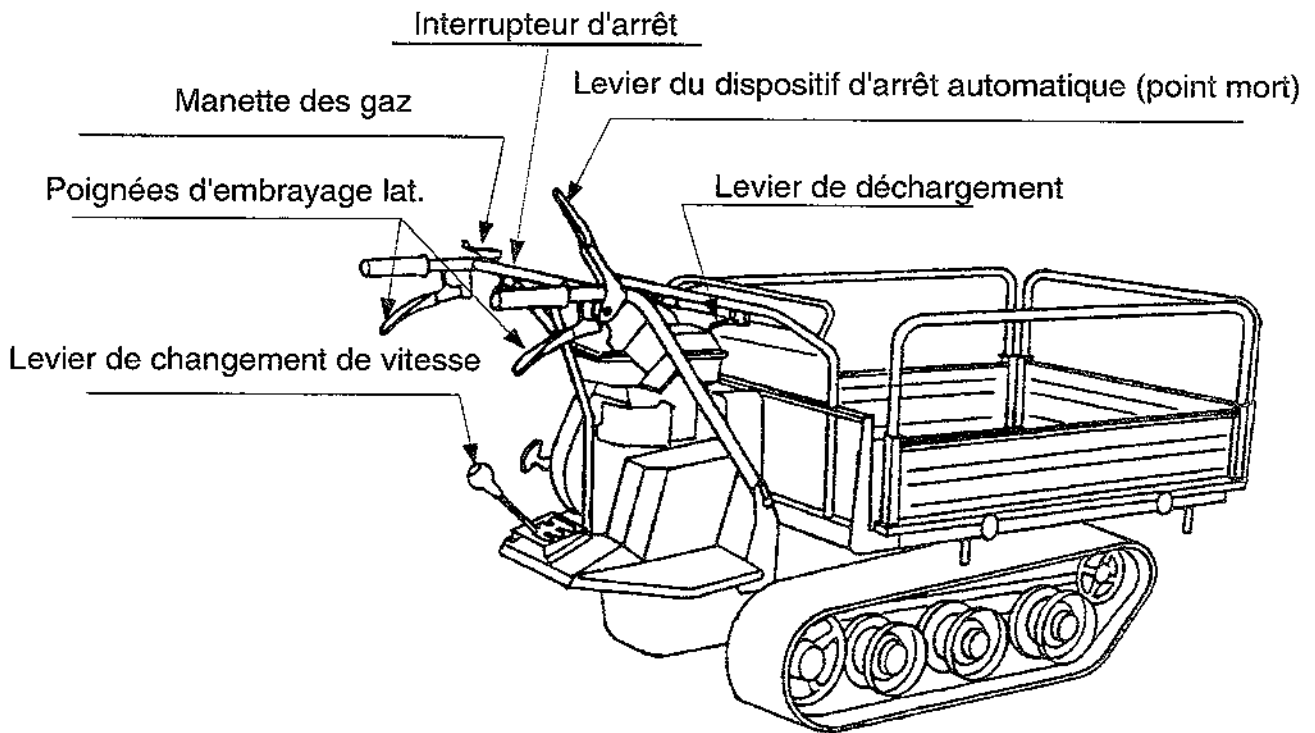

FONCTION DES COMMANDES

- **Manette des gaz**.....Augmente et réduit la vitesse du moteur.
- **Poignées d'embrayage latérales**Pour changer de direction. L'engin tourne dans la direction de la poignée d'embrayage actionnée. Si on actionne simultanément les deux poignées, de droite et de gauche, l'engin s'arrête immédiatement.
- **Levier du dispositif d'arrêt automatique**Embraye et débraye la rotation de la transmission du moteur. Quand on abaisse le levier, on entre en mode "Drive" (entraînement) et quand on relâche le levier, on entre en mode "Stop" (Arrêt). Comme ce levier est relié au frein, le frein à main s'enclenche automatiquement quand le levier est relâché.
- **Levier de changement de vitesse**.....Pour sélectionner la vitesse de marche. Changer de vitesse avec l'embrayage de déplacement en position STOP et véhicule arrêté.
- **Levier de déchargement**.Pour faire basculer la benne. Quand on tire sur le levier, le dispositif de blocage de la benne se libère.

Note: Les références "droite" et "gauche" se font du point de vue de l'opérateur en position de conduite derrière les guidons.

FONCTIONNEMENT CORRECT DU VEHICULE

AVANT L'UTILISATION

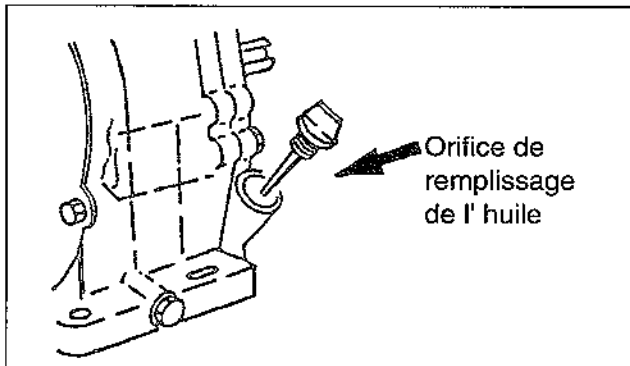

Contrôler l'huile du moteur.

Utiliser de l'huile détergente de haute qualité classée "pour assistance SD, SE, SF, SG", par exemple de l'huile "garantie" SAE 30.

Pour plus d'informations, consulter le manuel du moteur joint.

Utiliser de l'essence pour automobile fraîche, propre et sans plomb à 85 octanes minimum. Si on ne peut pas trouver d'essence sans plomb, on peut de toute façon utiliser du super. Pour plus d'informations, consulter le manuel du moteur joint.

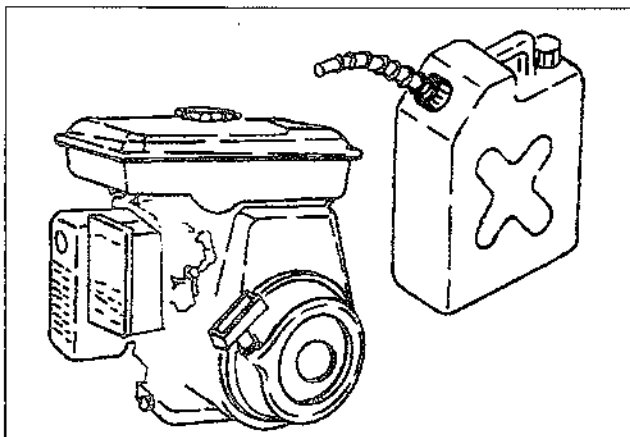

Avant d'ajouter le carburant, s'assurer que le moteur est éteint. Si le moteur est chaud, attention à ne pas faire déborder le carburant.



MISE EN MARCHÉ

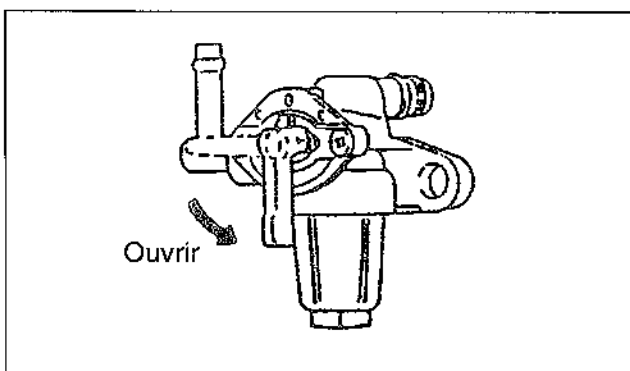

Pendant la mise en marche et le fonctionnement, l'opérateur doit toujours rester à son poste de travail, autrement dit dans la zone située entre les deux guidons où il peut les tenir ensemble. L'abandon de cette position risque de provoquer la perte de contrôle du véhicule.

Pour la mise en marche, ouvrir le robinet d'alimentation en carburant

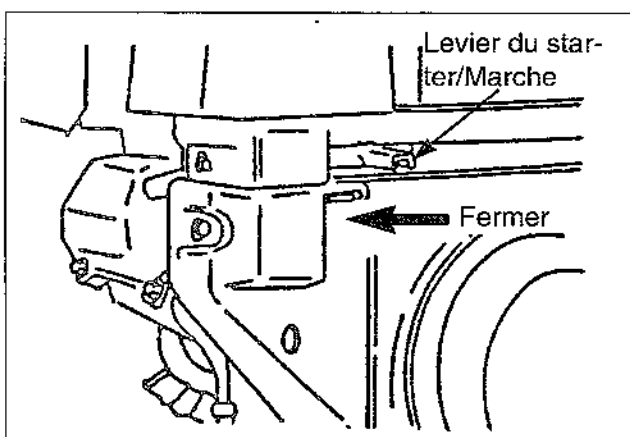

Fermer la vanne starter en actionnant le levier du starter.

Note: Il n'est pas nécessaire d'actionner le levier du starter quand le moteur est chaud.

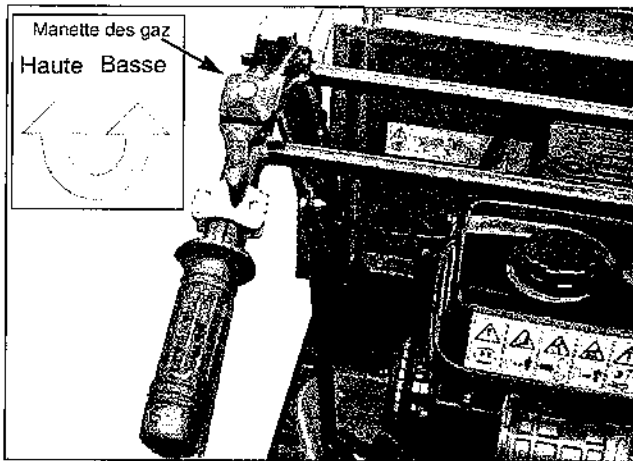

Placer la manette des gaz au milieu entre vitesse minimum et maximum.

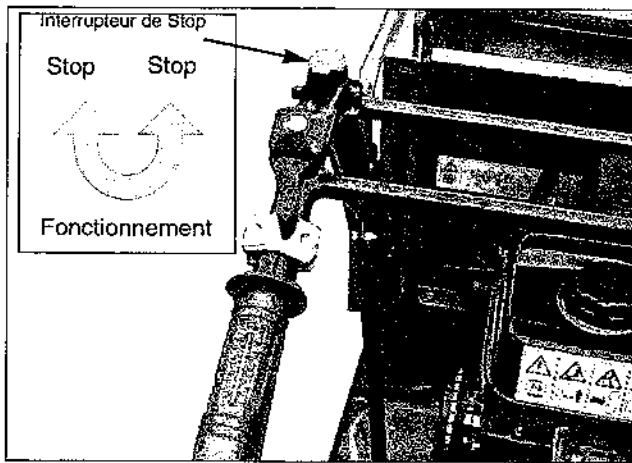

Placer l'interrupteur en position de fonctionnement.

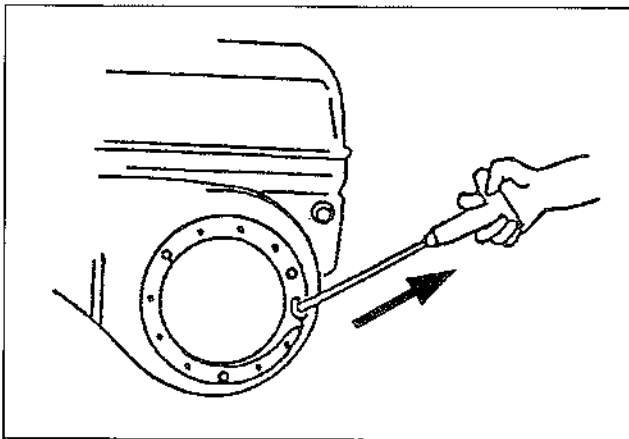

Saisir la poignée de mise en marche et tirer avec force. Une fois le moteur allumé, remettre lentement la poignée du starter en position d'origine.

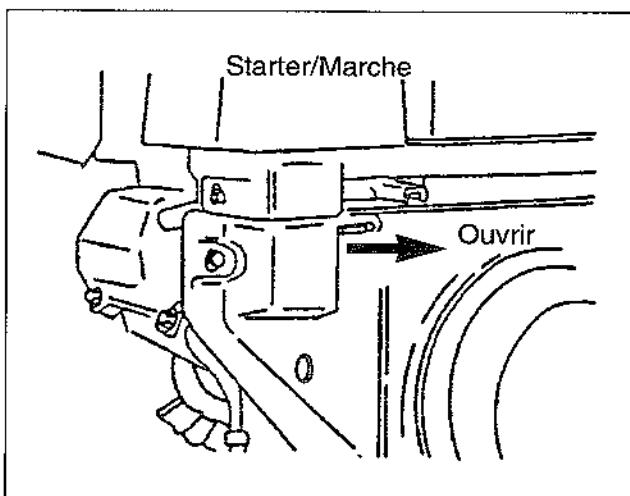

Après avoir mise le moteur en marche, remettre le levier du starter en position d'origine.

Note:

Une fois le moteur allumé, éviter de mettre les gaz pendant 1-2 minutes environ et le laisser chauffer à basse vitesse.

Cela permet à l'huile d'arriver aux différents organes du moteur, ce qui en améliore la durée de vie.

FONCTIONNEMENT

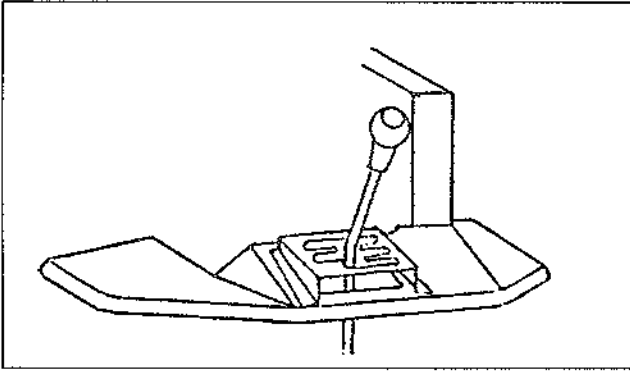

Il y a trois marches avant et 2 arrières. Quand on change de vitesse, s'assurer que le levier du changement de vitesse se trouve fermement en place.

Quand on change de vitesse, si le levier de changement de vitesse n'est pas fermement en place, la vitesse saute, ce qui est extrêmement dangereux. Quand on a du mal à changer une vitesse, ne pas forcer mais déplacer le levier du dispositif d'arrêt automatique pour la mettre en place.

Abaisser lentement le levier du dispositif d'arrêt automatique pour mettre l'engin en route.

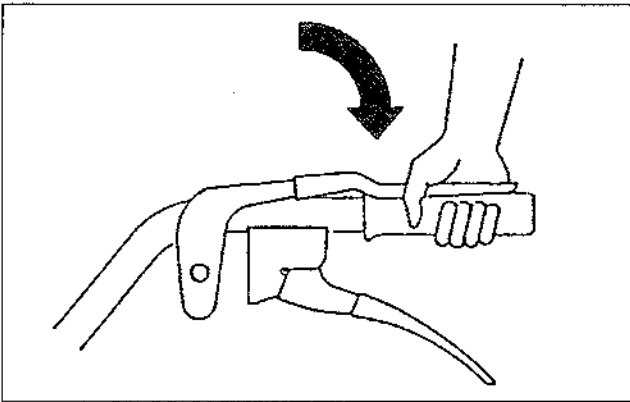

Pour régler la vitesse, déplacer lentement la manette des gaz de la basse à la haute vitesse.

Pour tourner, tirer le levier d'embrayage latéral du côté où l'on désire tourner.

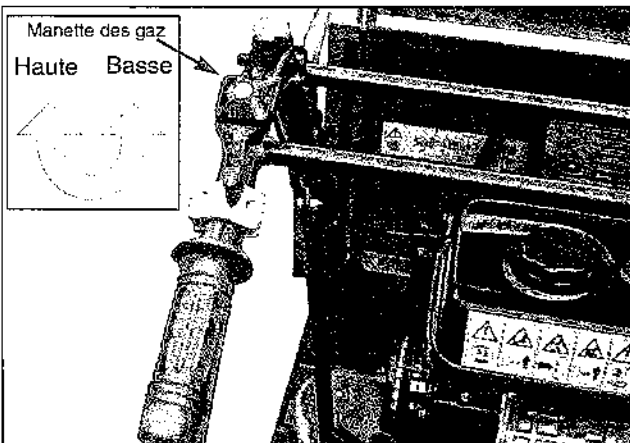

Quand on se déplace en marche arrière, faire particulièrement attention à la zone derrière soi pour ne pas se faire écraser.

S'assurer que le chargement est bien assuré à la benne pour éviter qu'il tombe pendant le travail.

Ne jamais rouler vite pendant le travail mais toujours aller à une vitesse adaptée au pas du conducteur pour conserver une position sûre au poste de conduite.

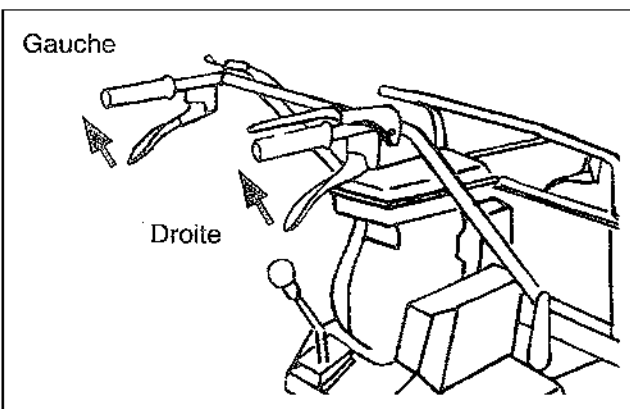

Précautions pendant la conduite



Eviter autant que possible d'utiliser le véhicule sur des terrains caillouteux, en gravier, sur des rails et des troncs car cela risque d'abîmer les chenilles et d'en réduire la durée de vie.

POUR S'ARRETER

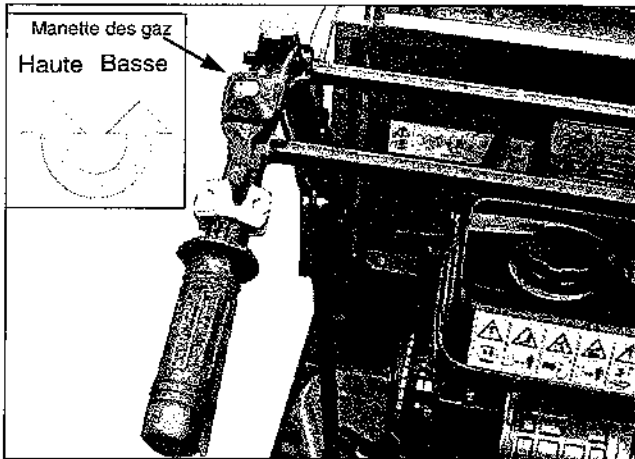

Placer la manette des gaz sur la basse vitesse.

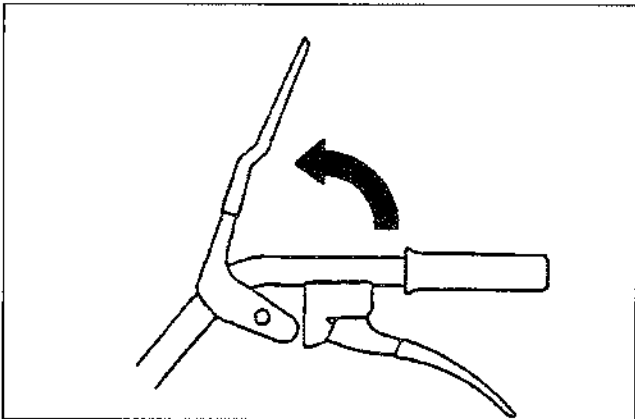

Relâcher lentement le levier du dispositif d'arrêt automatique.



La benne du véhicule peut se soulever du sol quand on parcourt des pentes accidentées. Faire attention dans de telles circonstances.

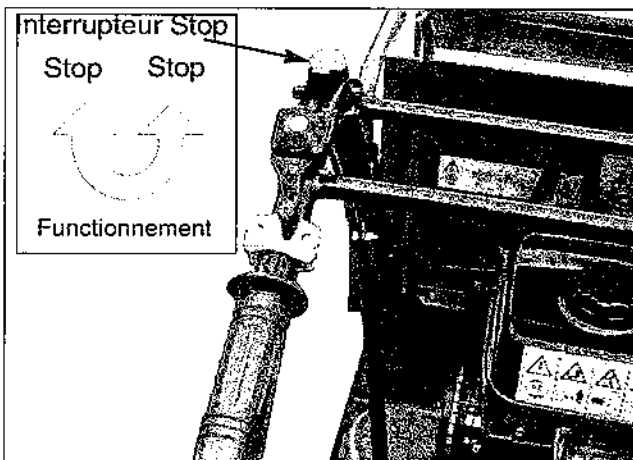

Pour arrêter l'engin, placer l'interrupteur sur la position d'arrêt (Stop).

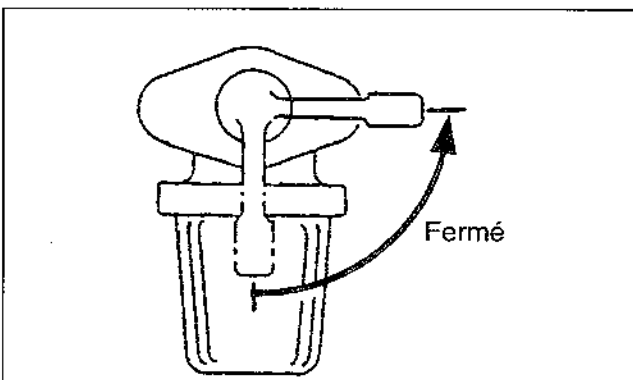

Pour finir, fermer le robinet du carburant.



Ne jamais abandonner l'engin dans un lieu où des personnes inexpérimentées pourraient le mettre en marche.

Remiser l'engin dans un lieu protégé et détacher le capuchon de la bougie pour prévenir tout allumage accidentel.

PLAN EXTENSIBLE

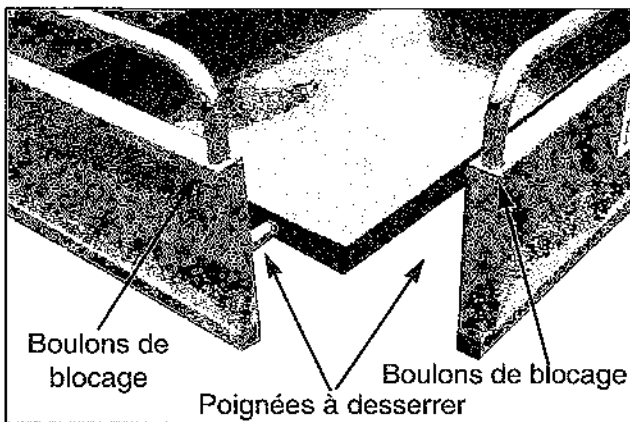
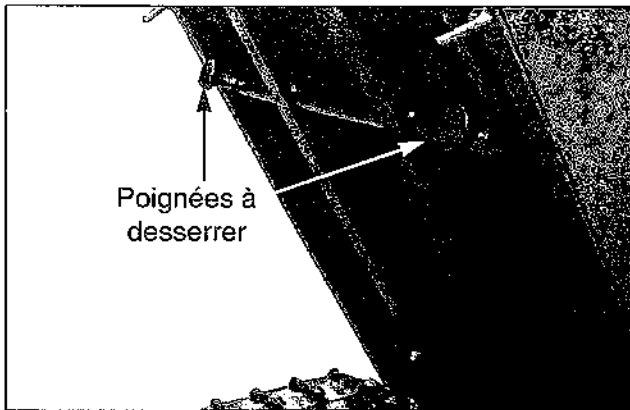

Le plan de chargement de l'engin est muni de ridelles extensibles qui permettent d'adapter les dimensions de la benne aux exigences de transport. Les ridelles latérales de la benne de chargement sont extensibles séparément.

Il suffit de desserrer les poignées placées sur la partie inférieure de la benne et de tirer sur la ridelle selon les besoins.

Pour mieux équilibrer le chargement, il est toujours bon de faire en sorte que les porte-à-faux latéraux droit et gauche soient identiques pour éviter les problèmes de renversement.

On pourra aussi rehausser les barres rondes en desserrant les boulons de blocage de 6 mm prévus à cet effet placés extérieurement en-dessous des barres.

DECHARGEMENT MANUEL

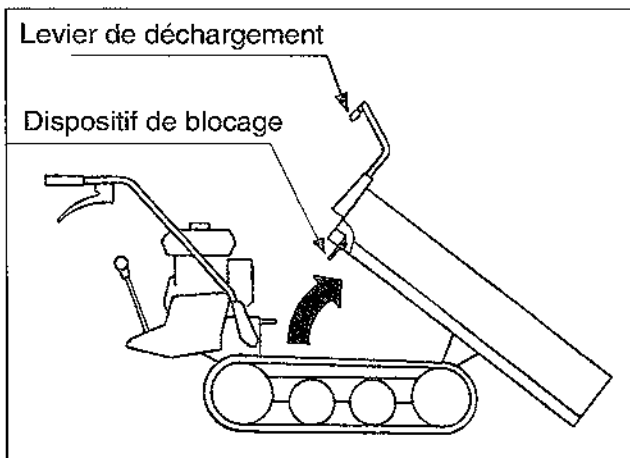

(Soulèvement)

Tirer le levier de déchargement vers le haut pour libérer le dispositif de blocage et lever la benne.

(Abaissement)

Quand la benne est baissée, le dispositif de blocage entre en fonction et bloque la benne. Pour vérifier si celle-ci est bien bloquée, essayer de la soulever sans tirer le levier de déchargement vers le haut.

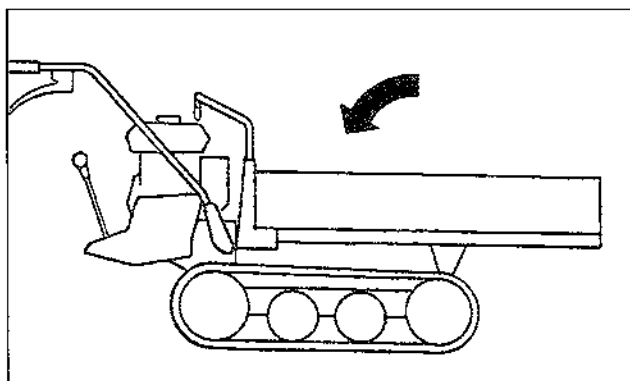

Attention: si le blocage de la benne se décroche sur une pente raide pendant que le chargement est concentré sur l'avant de la remorque, le chargement peut se renverser à l'improviste.

Pour des raisons de sécurité, le déchargement du matériel transporté dans la benne doit toujours se faire sur terrain plat.

DECHARGEMENT DE LA BENNE

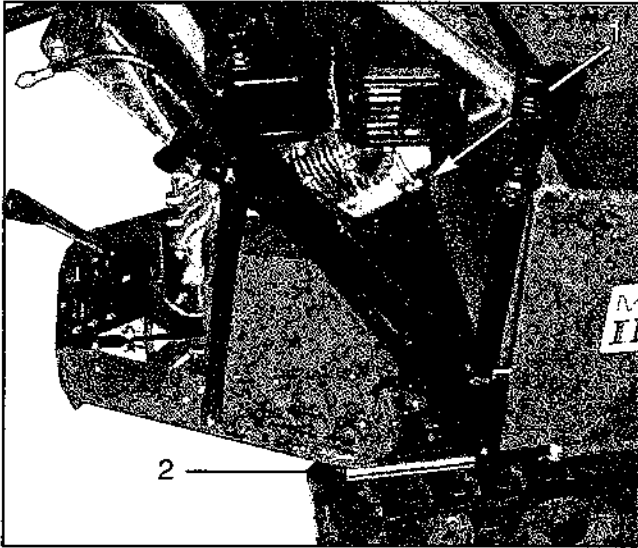

Pour faire basculer la benne, procéder en suivant les instructions suivantes

1. Abaisser le levier 1.
2. Extraire de son siège le levier 1 puis l'enfiler dans le support 2.

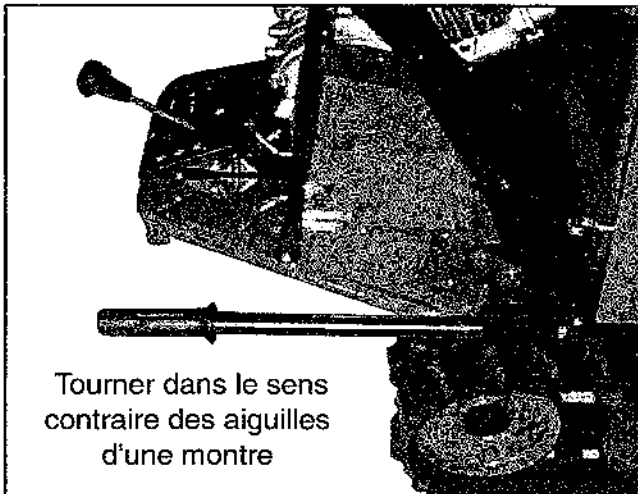

3. Faire tourner le levier dans le sens contraire des aiguilles d'une montre et le soulever pour décharger la benne.

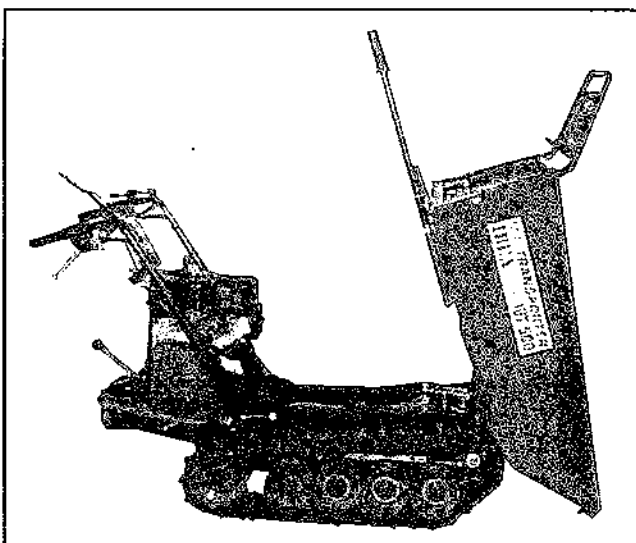

4. Pour raccrocher la benne, il suffit de l'abaisser avec le levier et de la fixer fermement.

DECHARGEMENT DE LA BENNE HYDRAULIQUE

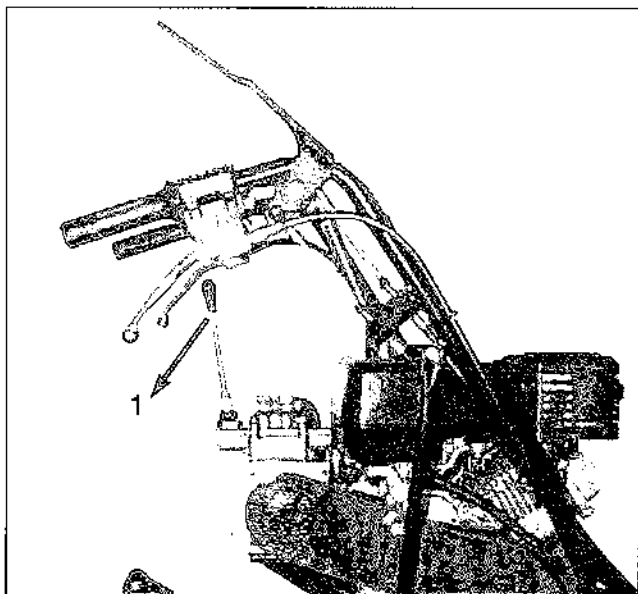

Pour faire basculer la benne hydraulique, procéder en suivant les instructions suivantes:

1. Du poste de conduite, déplacer le levier 1 en arrière pour soulever la benne.

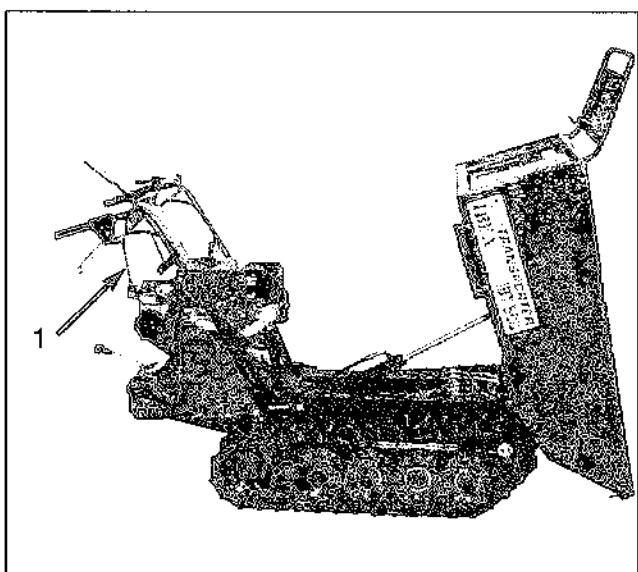

2. Pour abaisser la benne en position de travail, déplacer le levier 1 en avant.

MATERIEL FOURNI

- a) Clé à bougie n° 1
- b) Tige pour clé à bougie
- c) Tournevis démontable plat et en croix
- d) Clé à six pans de 24 mm Ø
- e) Clé à six pans de 10/12 mm Ø
- f) Entonnoir
- g) Pompe pour graisse

MAINTENANCE DE BASE

RAVITAILLEMENT EN HUILE ET LUBRIFICATION

Si on néglige de contrôler le niveau d'huile, non seulement le fonctionnement du moteur subira des frottements mais il pourrait également se produire des pannes et la durée du moteur sera beaucoup plus brève. S'assurer donc que la quantité et la qualité de l'huile sont celles prescrites.

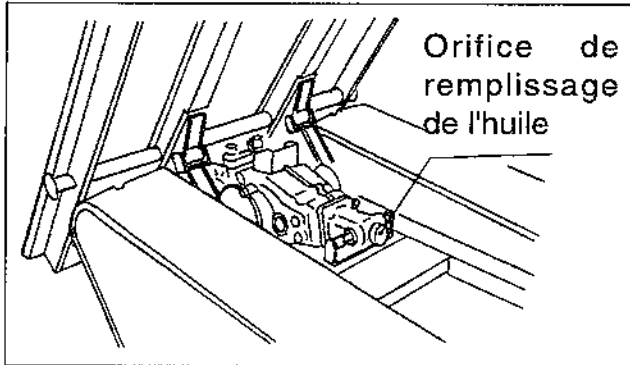

Huile du changement de vitesse: 1,5 litres

API: GL4 ou GL5

SAE: #80

Premier changement d'huile du changement de vitesse: après 50 heures.

Par la suite: toutes les 500 heures.

Pour prévenir les grippages et la rouille, s'assurer que les parties mobiles sont graissées ou lubrifiées.

REGLAGE DE L'EMBRAYAGE (Lever du dispositif d'arrêt automatique)

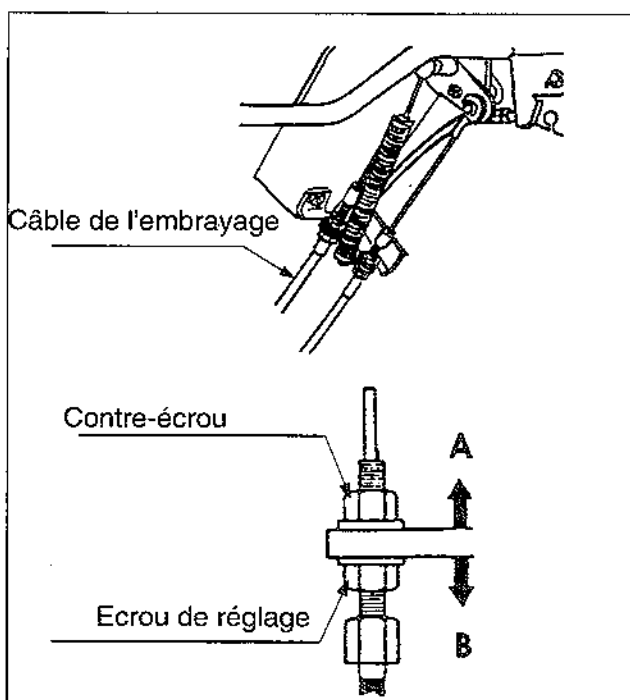

Pour régler l'embrayage, utiliser l'écrou de réglage du câble de l'embrayage comme indiqué dans la figure.

Au cas où l'embrayage ne fonctionnerait pas bien, tourner l'écrou de réglage dans la direction B.

Au cas où la courroie trapézoïdale patinerait, tourner l'écrou de réglage dans la direction A.

Après avoir fait le réglage, bien serrer le contre-écrou.

REGLAGE DU FREIN (Lever du dispositif d'arrêt automatique)

Le réglage du frein est l'une des opérations les plus importantes. Si le frein à main se desserre légèrement, il faut le régler immédiatement. Il faut toujours se rappeler de l'importance de la sécurité.

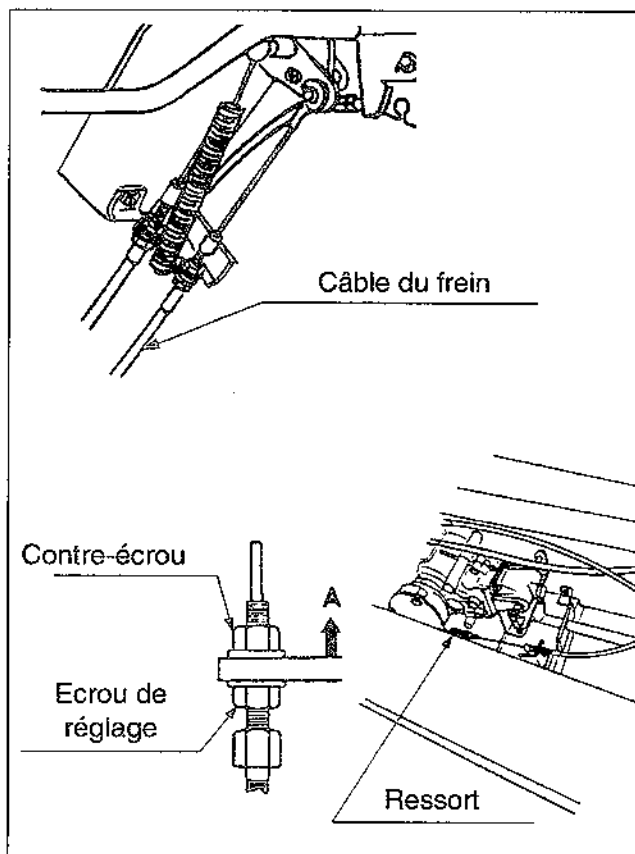

Pour régler les freins, tourner l'écrou de réglage indiqué dans le dessin de gauche.

Au cas où le frein ne fonctionnerait pas bien: Enlever le carter de protection en dévissant les boulons de fixation.

Régler la longueur du câble du frein en tournant l'écrou de réglage dans la direction A et, comme il est relié sur la modalité "Stop" du levier du dispositif d'arrêt automatique, régler le câble du frein en allongeant de 2 mm le ressort qui relie la transmission et le câble du frein. Les écrous de réglage se trouvent à la fois sur le côté de la poignée et sur le côté de la transmission.

Quand le réglage ne peut plus se faire ni sur la poignée ni sur la transmission, c'est que les mâchoires du frein sont usées et doivent être remplacées (pour remplacer les mâchoires des freins, contacter le revendeur).

Après avoir effectué le réglage, bien serrer le contre-écrou.

REGLAGE DE L'EMBRAYAGE LATÉRAL

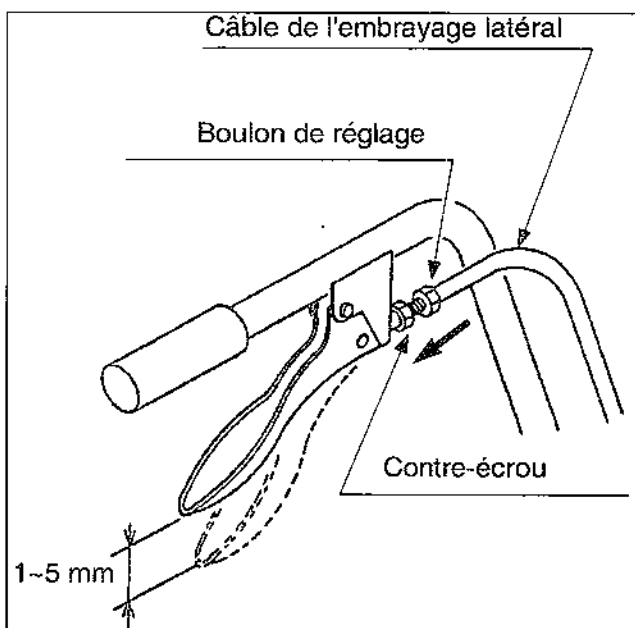

Quand il se produit un jeu important dans le levier de l'embrayage latéral, ou quand le véhicule tourne difficilement, régler l'embrayage latéral à l'aide du boulon de réglage du câble de l'embrayage latéral. Serrer le boulon de réglage (en le tournant en direction de la flèche comme dans le dessin) pour réduire le jeu du levier.

Il devrait y avoir un jeu de 1 à 5 mm à l'extrémité du levier de l'embrayage latéral.

Après avoir effectué le réglage, bien serrer le contre-écrou.

REGLAGE DE LA TENSION DES CHENILLES

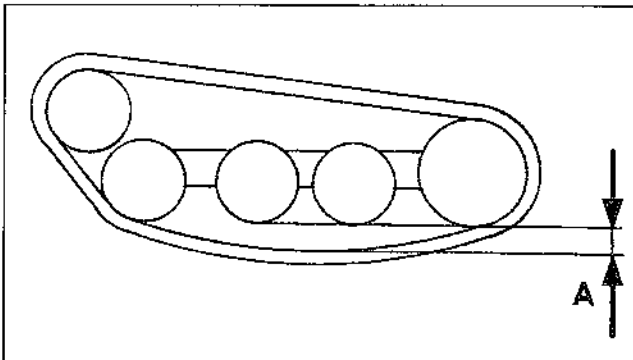
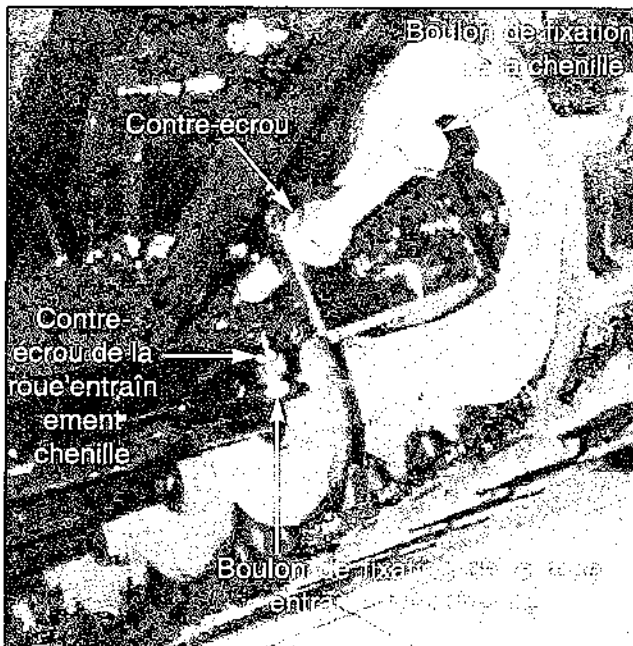

Quand les chenilles sont neuves, elles s'allongent pour s'adapter à la conformation des rochets. Quand elles se détendent, il faut les régler. Pour ce faire:

- 1) Desserrer les contre-écrous et le boulon de fixation de la roue d'entraînement de la chenille.
- 2) Desserrer les contre-écrous des tendeurs des chenilles.
- 3) Benne parallèle avec le terrain, tourner le boulon de tension de la chenille pour régler le jeu de l'espace A, entre la chenille et les galets pour qu'il soit compris entre 10 et 15 mm. Quand la tension des chenilles n'est pas correcte, elles risquent de se décrocher des galets, ce qui réduit considérablement leur durée de vie.
- 4) Après avoir effectué la mise au point, bien serrer tous les boulons de fixation et les contre-écrous.

LEVAGE DE LA MACHINE POUR LE TRANSPORT

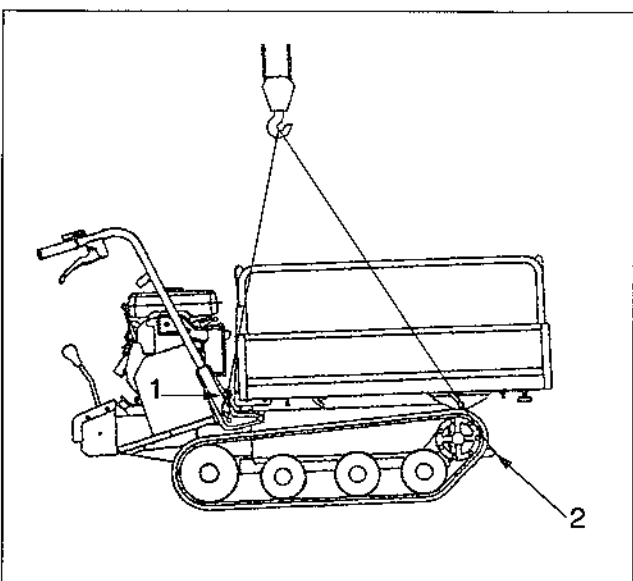

On peut soulever l'engin en se servant de cordes métalliques ou de bandes de toile en mesure de supporter le poids de l'engin.

Pour le levage, il faudra utiliser les points prévus à cet effet sur les guidons gauche et droit 1 et sur le tube 2 placé en face de la transmission.



Attention, le chargement suspendu pourrait tomber.

Ne pas s'approcher de la zone de levage du minitransporteur.

L'engin doit toujours être soulevé sans chargement (à vide).

LUBRIFICATION

Pour maintenir l'engin en bonnes conditions de fonctionnement, il est conseillé d'effectuer la lubrification des organes ci-dessous toutes les 25 heures de fonctionnement, ou plus fréquemment si l'engin fonctionne dans des conditions particulièrement poussiéreuses.

Pour cette opération, utiliser du gras à base de lithium n° 2.



Ces opérations doivent être effectuées moteur éteint!

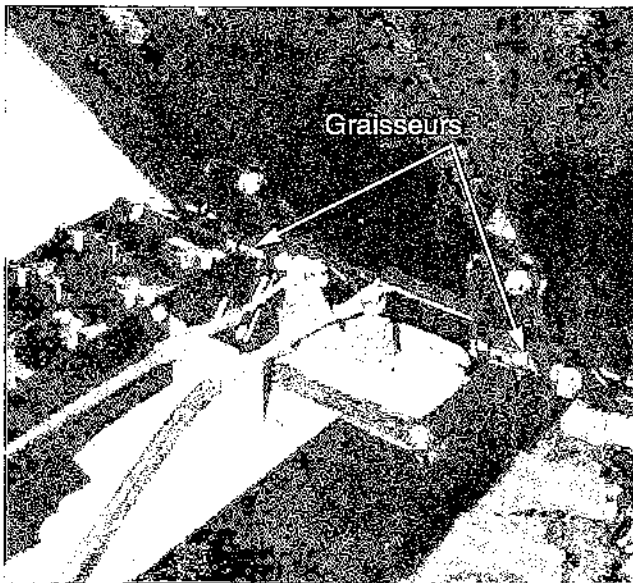

Lubrifier les tiges de coulissement de la benne aux points indiquées en utilisant une seringue à gras normale. Appliquer le gras jusqu'à ce qu'on ne le voit plus sortir de l'extrémité des tiges.



Enlever le couvercle couvre-courroie et lubrifier le graisseur du bras de tension de la chenille avec deux coups de pompe à gras. Pour accéder librement au graisseur, soulever légèrement la courroie.



Appliquer deux coups de pompe à gras dans le graisseur de l'articulation du levier de changement de vitesse.

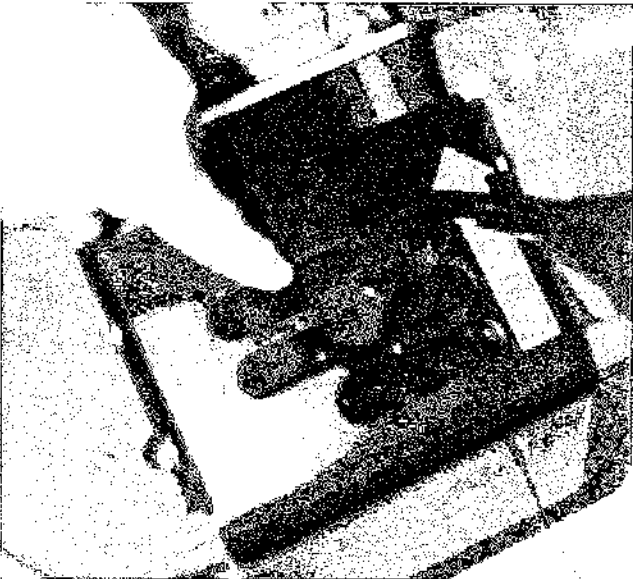

A l'aide d'un pinceau, graisser le plateau du levier de changement de vitesse à l'intérieur de la grille de sélection des vitesses.

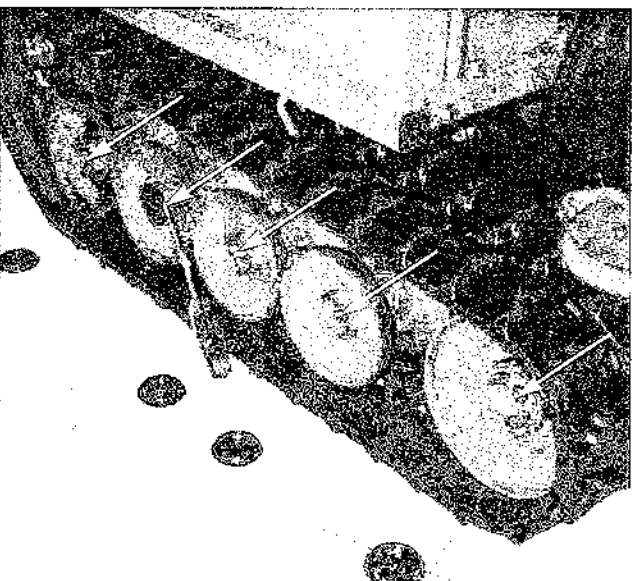

Enlever à l'aide d'un tournevis les bouchons de fermeture des galets de la chenille et appliquer 2 ou 3 coups de pompe à gras dans les graisseurs prévus à cet effet.

Remettre fermement les bouchons de fermeture pour empêcher à la saleté d'entrer à l'intérieur des galets.

REMISAGE

- En suivant les indications de la section "Réglage de la tension des chenilles", desserrer les boulons de tension des chenilles.
- Contrôler tous les composants et effectuer toutes les mises au point nécessaires.
- Nettoyer tous les composants à l'aide d'un chiffon imbibé d'huile. Huiler toutes les parties mobiles. Remiser ensuite le véhicule dans un lieu où le niveau d'humidité est bas.
- Mettre des planches sous les chenilles.
- Mettre le levier du dispositif d'arrêt automatique en position d'arrêt.
- En ce qui concerne le moteur:
 - Verser plusieurs gouttes d'huile de moteur dans le logement de la bougie d'allumage; tirer plusieurs fois sur le démarreur puis mettre la bougie d'allumage en place; arrêter le démarreur avec le piston en position de compression.
 - Quand on laisse de l'essence dans le carburateur pendant une longue période elle se détériore et, en conséquence, le moteur ne se mettra pas en marche correctement et provoquera des irrégularités dans la rotation. Par conséquent, avant un remisage de longue durée, siphonner le carburant du carburateur et du réservoir. Eviter en outre d'utiliser de l'essence qui est restée inutilisée pendant une longue période ou stockée dans des jerrycans de plastique.

PRECAUTIONS A SUIVRE PENDANT LA SAISON FROIDE

Chaque fois qu'on utilise le véhicule en hiver, se rappeler d'enlever la boue ou autres substances qui s'accrochent à la benne car elles peuvent, en gelant, provoquer des pannes ou constituer une source de problèmes.

En outre, garer le véhicule sur un plancher en ciment ou sur un terrain dur et sec. (Dans les régions très froides, il est bon de placer sous les chenilles des traverses à angle droit par rapport à la benne).

De plus, si des parties du véhicule gèlent et rendent le fonctionnement impossible, ne pas forcer le véhicule. Utiliser de l'eau chaude ou tiède pour faire fondre les parties gelées. Attendre jusqu'à ce que la glace ait complètement fondu avant de mettre en marche. (S'il utilise quand même le véhicule l'utilisateur sera responsable de tout accident qui pourrait se produire dans ces conditions).

CARACTERISTIQUES TECHNIQUES

MODELE		IBT 500	IBT 500D / DH
		RIDELLES EXTENSIBLES	BENNE
MESURES DU BÂTI (mm)	LONGUEUR TOTALE	1810 + 120 = 1930	1790
	LARGEUR TOTALE	700 + 400 = 1100	725
	HAUTEUR TOTALE	1120	1120
DIMENSIONS INTERNES DE LA BENNE (mm)	LONGUEUR	1040 (1185)	1010
	LARGEUR	630 (1095)	695
	HAUTEUR	RIDELLE FERME 200	MAX. 345; MIN. 250
CHENILLES (mm)	LONGUEUR CONTACT AU SOL	700	
	LARGEUR PATIN	180	
	LONGUEUR CHENILLE	1000	
MOTEUR	PUISSANCE NOMINALE	4,05 kW / 3600	
	SYSTEME D'ALLUMAGE	A AUTO-ENROULEMENT	
POIDS ENGIN (Kg)		210	IBT-500D: 210 / IBT-500DH: 225
CHARGE UTILE MAXIMUM (Kg)		500	
RAYON DE BRAQUAGE MINIMUM (mm)		650	
DISTANCE MINIMUM DU SOL (mm)		85	
HAUTEUR DE LA BASE DE BENNE (mm)		390	
GRADE D'INCLINAISON	A VIDE	25°	
	A CHARGE MAXIMUM	20°	
STABILITE	A VIDE	GAUCHE	43°
		DROITE	43°
	A CHARGE MAXIMUM	GAUCHE	20°
		DROITE	20°
VITESSE	MARCHE AVANT Km/h	F1	1,3
		F2	2,6
		F3	4,1
	MARCHE ARRIERE Km/h	R1	1,2
	R2	2,4	
EMBRAYAGE		SYSTEME DE TENSION DE LA COURROIE	
FREIN		SYSTEME D'EXPANSION INTERNE	
MECANISME DE DECHARGEMENT		MANUEL	
ANGLE DE DECHARGEMENT		60°	80°
NIVEAU DE PRESSION SONORE		84,9 LpA dB(A) AT 3600 RPM	
NIVEAU DE VIBRATION		GUIDON DROIT 6,80 M/SEC², GUIDON GAUCHE 4,84 M/SEC² A 3600 T/MN	

- Les caractéristiques techniques sont sujettes à des modifications sans préavis.
- La stabilité à la charge maximum indique la valeur sur le côté droit et gauche de toute le véhicule en fixant la hauteur du centre de gravité du chargement à 180 mm au-dessus de la benne.
- () indique la valeur avec les panneaux latéraux allongés.



**Yvan Béal - 21, av. de l'Agriculture - B.P 16
Z.I. du Brézet - 63014 Clermont-Ferrand Cedex 2
Tél : 04 73 91 93 51 - Télécopie : 04 73 90 23 11
www.yvanbeal.fr - E-mail : info@yvanbeal.fr
R.C.S. B 304 973 886 - S.A.S. au capital de 612 000 €**