



Débrousailluse

Notice d'Emploi

IBCF33W

Avertissement !

Lire et comprendre le présent manuel dans son intégralité avant d'utiliser cette machine ou de procéder à son entretien et à son contrôle.

Conserver ce manuel avec soin afin de pouvoir le consulter pour l'utilisation, l'entretien, ou le contrôle de cette machine.

ISEKI

Operator's manual
Manuel d'utilisation
Bedienungsanleitung
Instructieboekje
Manuale d'uso
Manual para el usuario
Manual da operação

IBCF33W

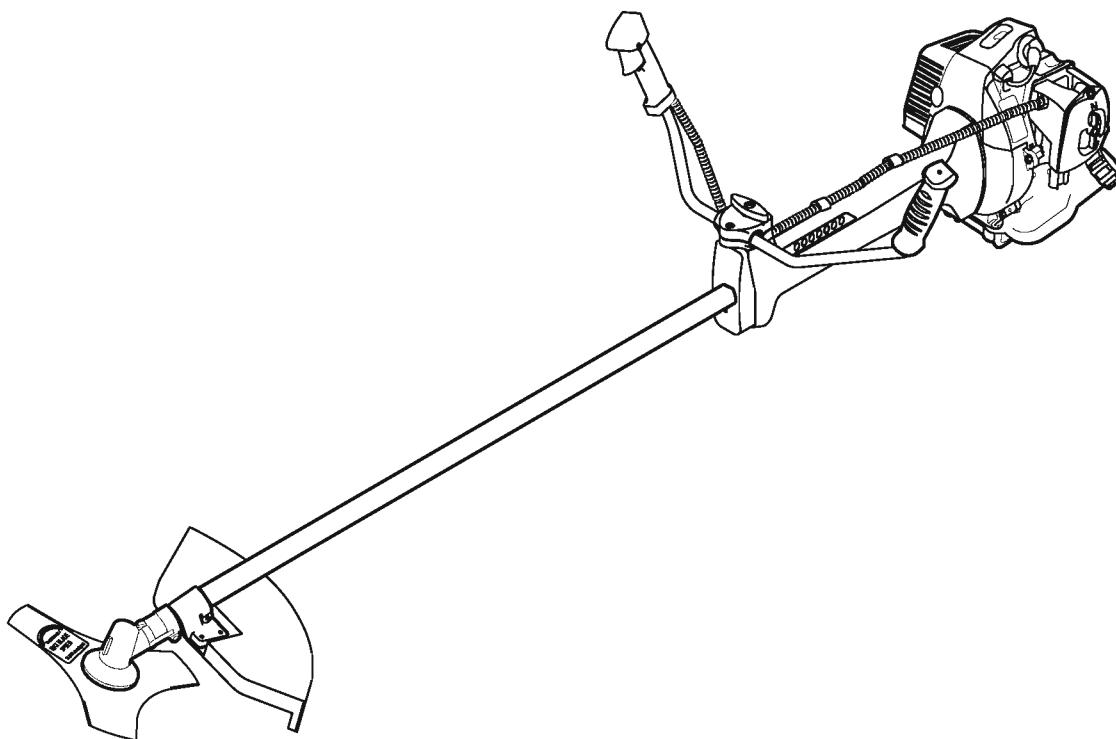

CE

- Ⓒ Read the following instructions before use.
- Ⓕ Lire obligatoirement avant la mise en marche.
- Ⓓ Vor inbetriebnahme unbedingt diese Anleitung lesen.
- Ⓘ Prima di usare il decespugliatore non tralasciate di leggere quanto segue.
- Ⓔ Antes de usar la cortadora lea cuidadosamente todo el manual.
- Ⓖ Leia as instruções a seguir, antes de utilizar a recortadora de sebes.
- Ⓝ Lees voor gebruik de volgende aanwijzingen.



FOREWORD

GB

You are now the proud owner of a ISEKI products. It is made of the finest materials and under a rigid quality control system. It will give you long satisfactory service. To obtain the best use of your PRODUCTS, please read this manual carefully. It will help you become familiar with the operation of the PRODUCTS and contains many helpful hints about PRODUCTS maintenance. It is ISEKI's policy to utilize as quickly as possible every advance in our research. The immediate use of new techniques in the manufacture of products may cause some small parts of this manual to be outdated. ISEKI distributors and dealers will have the most up-to-date information. Please do not hesitate to consult with them.

AVANT-PROPOS

F

Vous êtes maintenant l'heureux propriétaire d'un produit ISEKI. Ce produit a été construit avec les meilleurs matériaux et contrôlé par un système de contrôle qualité rigoureux. Il vous assurera une longue durée de service. Afin d'utiliser ce produit de façon optimale, lire attentivement ce manuel. Il vous aidera à vous familiariser avec le produit et il contient de nombreux conseils utiles à propos de l'entretien. La politique d'ISEKI consiste à appliquer le plus rapidement possible toute avance technologique dans la recherche. L'utilisation immédiate des techniques nouvelles dans la fabrication de produits peut rendre certaines sections mineures de ce manuel obsolètes. Les distributeurs et revendeurs ISEKI disposent des informations les plus récentes. Merci les consulter sans hésitation.

VORWORT

D

Sie sind nun stolzer Besitzer eines ISEKI-Produktes. Dieses Produkt ist aus den feinsten Materialien gefertigt und unterliegt einem strengen Qualitätskontrollsystem. Es wird Ihnen langfristig zufriedenstellenden Service bieten. Damit Sie größtmöglichen Nutzen mit Ihrem Produkt erzielen, lesen Sie bitte sorgfältig diese Anleitung. Sie wird Ihnen helfen, sich mit der Bedienung des Gerätes vertraut zu machen, und enthält viele hilfreiche Hinweise zur Wartung des Gerätes. ISEKI ist stets bemüht, alle in unserer Forschung erzielten Fortschritte so bald wie möglich zu nutzen. Da neue Techniken bei der Herstellung der Produkte unmittelbar zur Anwendung kommen, können einige kurze Abschnitte dieser Anleitung überholt sein. Die ISEKI-Händler verfügen über die aktuellsten Informationen. Bitte zögern Sie nicht, sich bei Fragen an sie zu wenden.

PREFAZIONE

I

Ci complimentiamo con voi per l'acquisto di un prodotto ISEKI. Realizzato con materiali di prima scelta e nel rispetto di un rigoroso sistema di controllo della qualità al fine di garantire un funzionamento efficiente e duraturo. Per ricavare il massimo dal vostro prodotto, leggete attentamente il presente manuale. Esso vi aiuterà a familiarizzare con il funzionamento del prodotto e vi darà consigli importanti per la manutenzione. Secondo la filosofia ISEKI, è necessario adottare rapidamente nella propria attività di ricerca ogni innovazione tecnica. A seguito dell'inserimento immediato di nuove tecnologie nella fabbricazione dei prodotti, alcune sezioni minori del presente manuale potrebbero essere superate. I distributori ed i concessionari ISEKI saranno lieti di fornirvi informazioni aggiornate. Non esitate a mettervi in contatto con loro.

PROLOGO

E

Es usted en estos momentos el orgulloso propietario de un producto ISEKI. Está fabricado con los mejores materiales y bajo un estricto sistema de control de calidad. Le proporcionará un servicio extenso y satisfactorio. Para obtener el mejor rendimiento de estos productos, lea detenidamente este manual, con lo cual llegará a conocer bien el funcionamiento de los productos, y estará al corriente de muchas recomendaciones que le serán útiles acerca de su mantenimiento. La filosofía de ISEKI consiste en utilizar cuanto antes cualquier avance que se produzca en nuestra investigación. Por este motivo, la utilización inmediata de técnicas nuevas en la fabricación de los productos puede producir que los contenidos de ciertas partes de este manual queden superados. Los distribuidores y concesionarios de ISEKI tendrán a su disposición la información más actualizada posible. No dude en consultarles cualquier cuestión que se le plantee.

INTRODUÇÃO

P

Você é agora o orgulhoso possuidor de um produto ISEKI. Este é produzido com os melhores materiais e obedecendo a um rígido controle de qualidade. Prestar-lhe-á um longo e satisfatório serviço. Para obter a melhor utilização deste produto, leia cuidadosamente este manual. Ajudá-lo-á a familiarizar-se com a operação do produto e contém informações muito úteis sobre a sua manutenção. É política da ISEKI aplicar tão depressa quanto possível qualquer avanço da nossa investigação. A utilização imediata de novas tecnologias na manufatura dos produtos poderá originar que pequenas partes deste manual fiquem desatualizadas. Os distribuidores e revendedores ISEKI estarão na posse das informações mais atualizadas. Não hesite em contactá-los.

VOORWOORD

NL

U bent nu de trotse bezitter van een ISEKI-product. Het is vervaardigd uit de meest verfijnde materialen en heeft een strenge kwaliteitscontrole ondergaan. Het zal u gedurende lange tijd uitstekende diensten bewijzen. Om zeker te zijn dat u uw PRODUKT ten volle benut, raden wij u aan deze handleiding aandachtig te lezen. Zij zal u helpen bij het vertrouwd raken met de bediening van het PRODUKT en bevat vele nuttige tips in verband met het onderhoud van het PRODUKT. De beleidslijn van ISEKI bestaat erin elke vooruitgang zo vlug mogelijk te verwerken in onze research. Het onmiddellijk gebruik van nieuwe technieken in het vervaardigen van producten kan ertoe leiden dat sommige passages van deze handleiding voorbijgestreefd zijn. De verdelers en dealers van ISEKI kunnen u de meest recente informatie verstrekken. Aarzel niet contact met hen op te nemen.

(GB) ⚠ SAFETY FIRST

(F) ⚠ LA SECURITE AVANT TOUT

(D) ⚠ SICHERHEIT ZUERST

(I) ⚠ AVVERTENZA DI SICUREZZA

(E) ⚠ LA SEGURIDAD ES LO PRIMERO

(P) ⚠ SEGURANÇA EM PRIMEIRO LUGAR

(NL) ⚠ VEILIGHEID VOOR ALLES

(GB) This symbol, the industry's "Safety Alert Symbol", is used throughout this manual and on labels on the machine itself to warn of the possibility of personal injury. Read these instructions carefully. It is essential that you read the instructions and safety regulations before you attempt to assemble or use this unit.

(F) Ce symbole "d'avertissement de sécurité" est utilisé dans ce manuel et sur les autocollants apposés sur le produit pour avertir du risque de blessure corporelle. Lire attentivement ces instructions. Il est essentiel de lire les instructions et prescriptions de sécurité avant d'essayer de monter ou d'utiliser cet appareil.

(D) Dieses Symbol, das in der Industrie verwendete Warnsymbol für die Sicherheit, wird in dieser Anleitung und auf Schildern an der Maschine verwendet, um vor möglichen Personenschäden zu warnen. Es ist wichtig, daß Sie vor dem Zusammenbau bzw. dem Einsatz der Maschine diese Anweisungen und die Sicherheitsvorschriften sorgfältig lesen.

(I) Questo simbolo, il "Simbolo di avvertenza di sicurezza" utilizzato dalle industrie, è riportato nel presente manuale e sulle etichette della macchina onde avvertire dell'eventuale rischio di danni a persone. Leggete attentamente le presenti istruzioni. Prima di montare oppure utilizzare questa unità, è vitale che abbiate letto e compreso le istruzioni e le norme di sicurezza.

(E) Este símbolo, el "Símbolo de Alerta por Seguridad" que se utiliza en la industria, es utilizado en todo este manual, y en las placas indicadoras que hay en la misma máquina, siempre para advertir de la posibilidad de que alguna persona salga herida. Lea estas instrucciones detenidamente. Es de la mayor importancia leer las instrucciones y normas de seguridad antes de intentar montar o utilizar este aparato.

(P) Este símbolo, o "Símbolo de Alerta para a Segurança" industrial, é utilizado neste manual e em rótulos na própria máquina para alertar para a possibilidade de danos pessoais. Leia estas instruções cuidadosamente. É essencial que leia as instruções e as regras de segurança antes de tentar montar ou utilizar este aparelho.

(NL) Dit symbool, het "veiligheidsalarmsymbool" van de industrie, wordt doorheen deze handleiding gebruikt en staat op etiketten op de machine zelf om te waarschuwen voor het gevaar voor verwonding van personen. Lees deze richtlijnen aandachtig. Het is van vitaal belang dat u de richtlijnen en veiligheidsmaatregelen leest vóór u probeert dit toestel in elkaar te zetten of te gebruiken.



(GB) Read the operator's manual carefully.

(F) Lire attentivement le manuel de l'utilisateur.

(D) Lesen Sie die Betriebsanleitung genau durch.

(I) Leggete attentamente il manuale delle istruzioni per familiarizzare con i controlli e per imparare il corretto uso dell'unità.

(E) Lea detenidamente el manual del operador.

(P) Leia atentamente o manual do operador.

(NL) Lees de handleiding aandachtig.



(GB) Always wear eye and ear protectors when using this unit.

(F) Utilisez toujours des lunettes de protection et une protection pour les oreilles lorsque vous utilisez ce produit.

(D) Tragen Sie bei der Anwendung der Maschine stets Gesichts- und Gehörschutz.

(I) Indossare sempre protezioni per gli occhi e per le orecchie quando usate la macchina.

(E) Utilice siempre protecciones para los ojos y oídos siempre que trabaje con la máquina.

(P) Usar sempre óculos de protecção e de olhos e protecção de ouvidos ao usar esta máquina.

(NL) Draag steeds oog- en oorbeschermers wanneer u dit toestel gebruikt.



(GB) When transporting, checking or adjusting the unit be sure the engine is stopped.

(F) Lors du transport, de la vérification ou du réglage de l'appareil, s'assurer que le moteur est arrêté.

(D) Seien Sie sicher, daß der Motor aus ist, wenn Sie das Gerät transportieren, prüfen oder warten.

(I) Assicuratevi che il motore sia spento quando trasportate, controllate o regolate l'unità.

(E) Cuando esté transportando, revisando o ajustando la unidad asegúrese de que el motor esté parado.

(P) Ao transportar, verificar ou afinar a unidade, certifique-se de que o motor está parado.

(NL) Zorg ervoor dat de motor is uitgeschakeld wanneer u het toestel vervoert, nakijkt of bijregelt.



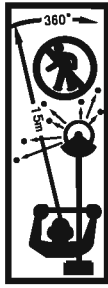

- (GB) Keep people out of the danger zone. This is a circle of 15 meter radius around the unit and operator.
- (F) Eloigner les gens de la zone de danger. Ceci signifie dans une portée d'un cercle d'un rayon de 15 mètres autour de l'appareil et de l'opérateur.
- (D) Halten Sie Personen aus der Gefahrenzone fern. Dies ist ein Gebiet mit 15 Meter Radius um das Gerät und den Benutzer.
- (I) Assicuratevi che le persone circostanti rimangano al di fuori della zona pericolo. Questa è un cerchio dal raggio di 15 metri intorno all'unità e all'operatore.
- (E) Asegúrese de que no haya gente cerca de la zona de peligro. Se trata de un círculo de 15 metros de radio alrededor de la unidad y del operador.
- (P) Mantenha as pessoas abastadas da zona de perigo. A zona de perigo é um círculo com 15 metros de diâmetro, tendo como centro o operador e a unidade.
- (NL) Houd personen uit de buurt van de gevarezone. Deze zone bestaat een cirkel met een straal van 15 meter rond het toestel en de bediener.

(GB)

CONTENTS

1. Safe Operation	4
2. Specifications	21
3. Installation	24
4. Operating Instructions	30
5. Inspection and Maintenance	45
6. Trouble-Shooting and Storage	60

⚠ CAUTION : To avoid serious injury.

Carefully follow the instructions below to avoid any mistakes. We shall not be held responsible for any accident due to any operational error resulting from negligence in following the instructions, nor for any accident due to repair, remodeling, overhaul, etc., by anyone but our authorized dealers.

(F)

TABLE DES MATIERES

1. Fonctionnement sûr	4
2. Spécifications	21
3. Installation	24
4. Mode d'emploi	30
5. Inspection et entretien	45
6. Dépistage des pannes et remisage	60

⚠ ATTENTION : Pour éviter des blessures.

Suivre attentivement les instructions ci-dessous afin d'éviter toute erreur. Nous ne saurions être tenus pour responsable de tout accident dû à une erreur d'utilisation résultant d'une négligence dans le suivi des instructions, ni pour tout accident provoqué par une réparation, transformation, révision, etc., par une personne autre que nos revendeurs agréés.

(D)

INHALT

1. Sichere Bedienung	5
2. Spezifikationen	21
3. Aufstellung	24
4. Bedienungsanweisung	30
5. Inspektion und Wartung	45
6. Fehlersuche und Lagerung	60

⚠ ACHTUNG : Zur Vermeidung schwerer.

Verletzungen Um Fehler zu vermeiden, befolgen Sie sorgfältig die untenstehenden Anweisungen. Der Hersteller lehnt jede Verantwortung für Unfälle, die durch das Nichtbefolgen der Anweisungen entstehen, ab. Dieses gilt auch für Unfälle, deren Ursache in der Ausführung von Reparaturen, Umbauten oder Überholungsarbeiten liegt, die durch andere Personen, als die autorisierten Händler, vorgenommen worden sind.

(I)

INDICE

1. Uso sicuro	5
2. Specifiche tecniche	21
3. Installazione	24
4. Istruzioni per l'uso	30
5. Ispezione e manutenzione	45
6. Ricerca dei guasti e rimessaggio	61

⚠ CAUTELA : Per evitare lesioni pericolose.

Seguite attentamente le istruzioni fornite qui sotto per evitare potenziali errori. La nostra compagnia non sarà tenuta responsabile per eventuali incidenti causati dalla non osservanza delle istruzioni, né per incidenti causati per lavori di riparazione, smontaggio, revisione ecc. se questi vengono effettuati da rivenditori non autorizzati.

(E)

INDICE

1. Funcionamiento sin riesgos	6
2. Especificaciones	22
3. Instalación	24
4. Instrucciones de funcionamiento	31
5. Inspección y mantenimiento	46
6. Localización de averías y conservación	61

⚠ PRECAUCIÓN : Para evitar serios daños.

Siga cuidadosamente las instrucciones que aparecen a continuación para evitar cometer errores. No nos responsabilizamos de cualquier accidente debido a errores en la utilización del aparato, producidos como consecuencia de negligencia a la hora de seguir las instrucciones, ni tampoco de los accidentes producidos por reparaciones, remodelación, desmontaje para inspección, etc. que no sean realizados por distribuidores autorizados.

(P)

CONTEÚDO

1. Utilização em Segurança	6
2. Especificações	22
3. Instalação	24
4. Instruções de Operação	31
5. Inspeção e Manutenção	46
6. Solução de Problemas e Armazenamento	62

⚠ ATENÇÃO: Para evitar injúrias sérias.

Siga cuidadosamente as instruções a seguir para evitar erros. Não nos podemos responsabilizar por quaisquer acidentes causados por erros de operação resultantes de negligência no seguimento das instruções, nem por qualquer acidente causado por reparação, remodelação, revisão etc, executado por outros que não os agentes autorizados.

(NL)

INHOUD

1. Vellige bediening	7
2. Technische gegevens	22
3. Installatie	24
4. Richtlijnen i.v.m. bediening	31
5. Nazicht en onderhoud	46
6. Oplossing van problemen en opbergen	62

⚠ LET OP : Ter voorkoming van zware verwondingen.

Volg nauwgezet de richtlijnen hierna om vergissingen te vermijden. Wij kunnen niet verantwoordelijk worden gesteld voor een ongeval dat te wijten is aan een bedieningsfout tengevolge van het niet naleven van de richtlijnen, noch voor een ongeval te wijten aan een reparatie, verbouwing, revisie, enz. die niet werd uitgevoerd door onze erkende dealers.

1. Safe Operation

GB

SAFETY WARNINGS and DEFINITIONS

SAFETY ALERT SYMBOL

This is the safety alert symbol. When you see this symbol in this manual, be alert and avoid personal injury.

When accompanied by the words "CAUTION" & "WARNING", it calls your attention to items or operations which can lead to serious injury.



UNDERSTAND SIGNAL WORDS and FOLLOW SAFETY INSTRUCTIONS

WARNING

You should pay special attention to these instructions since failure to do so could result in injury or death to the operator.

In this manual you will find these "WARNING" signal text.

 **WARNING:** To avoid serious injury.

CAUTION

Instructions which, if not followed, could result in mechanical damage or failure.

In this manual you will find these "CAUTION" signal text.

 **CAUTION:** To avoid serious injury.

NOTE

This symbol refers to an area or subject of special merit emphasizing either the product's capabilities, common errors in operation, maintenance and instructions which are of special interest.

In This manual you will find these "NOTE" signal text.

NOTE



A circular band with a diagonal slash symbol means whatever is shown is prohibited.

1. Fonctionnement sûr

F

AVERTISSEMENTS ET DEFINITIONS DE SECURITE

SYMBOLE D'ALERTE DE SECURITE

Ceci est le symbole d'alerte de sécurité. Lorsque ce symbole apparaît dans ce manuel, veiller à ne pas provoquer des accidents.

Et lorsque le symbole est accompagné des mots "ATTENTION" & "AVERTISSEMENT", votre attention est attirée sur les éléments ou opérations qui peuvent provoquer des blessures.



COMPRENDRE LES MOTS DE SIGNALISATION et SUIVRE LES REGLES DE SECURITE.

AVERTISSEMENT

Respecter ces règles, sinon l'utilisateur risque d'être blessé ou tué.

Dans ce manuel, les mots de signalisation "AVERTISSEMENT" sont les suivants.

 **AVERTISSEMENT:** Pour éviter des blessures.

ATTENTION

Ce sont des règles qui en cas de non-respect pourraient provoquer des dégâts mécaniques ou une panne.

Dans ce manuel, les mots de signalisation "ATTENTION" sont les suivants.

 **ATTENTION:** Pour éviter des blessures.

REMARQUE

Ce symbole se rapporte à un endroit ou un sujet spécial attirant l'attention sur les conditions d'utilisation de la machine ou sur des erreurs commises pendant l'utilisation ou l'entretien, et des règles de sécurité d'intérêt particulier.

Dans ce manuel, les mots de signalisation "REMARQUE" sont les suivants.

REMARQUE



Un cercle et une barre oblique signifient une interdiction des choses illustrées.

VEILIGHEIDSWAARSCHUWINGEN en -DEFINITIES

VEILIGHEIDSSALARMSYMBOOL

Dit is het veiligheidsalarmsymbool. Wanneer u dit symbool aantreft in de handleiding, wees dan attent en let op voor persoonlijke verwondingen. Wanneer aan het symbool de woorden "OPGELET" en "WAARSCHUWING" worden toegevoegd, vestigt dit de aandacht op voorwerpen of handelingen die aanleiding kunnen geven tot zware verwondingen.



ZORG ERVOOR DAT U DE SIGNAALWOORDEN BEGRIJPT en VOLG DE VEILIGHEIDSVORSCHRIFTEN

WAARSCHUWING

Aan deze richtlijnen moet u bijzonder aandacht besteden, aangezien het negeren ervan kan leiden tot verwonding of zelfs de dood van de bediener. In deze handleiding treft u de volgende signaaltekst aan als "WAARSCHUWING".

 **WAARSCHUWING:** *Ter voorkoming van zware verwondingen.*

LET OP

Richtlijnen die, indien niet gevolgd, kunnen leiden tot mechanische schade of defect. In deze handleiding treft u de volgende signaaltekst aan na het woord "OPGELET".

 **LET OP:** *Ter voorkoming van zware verwondingen.*

OPMERKING

Dit symbool verwijst naar een zone of een onderwerp dat bijzondere aandacht verdient, waarbij de nadruk wordt gelegd ofwel op de mogelijkheden van het produkt en veel voorkomende fouten in bediening en onderhoud, ofwel op richtlijnen die van bijzonder belang zijn.

In deze handleiding vindt u de volgende signaaltekst als "OPMERKING".

OPMERKING



Een cirkel met een diagonale streep betekent dat hetgeen getoond wordt, verboden is.

- ⓖ **Safety Rules & Precautions**
- ⓕ **Règles de sécurité & précautions à prendre**
- ⓓ **Sicherheitsbestimmungen und Vorsichtsmaßnahmen**
- ⓐ **Norme di sicurezza e precauzioni**
- ⓔ **Normas de seguridad y precauciones**
- Ⓟ **Regras de Segurança e Precauções**
- Ⓝ **Veiligheidsregels & voorzorgsmaatregelen**

Read the operator's manual carefully. And be familiar with the controls and the proper use of the unit.
How to turn the unit off, and how to unhook the harness quickly in an emergency.

ⓖ

Lire attentivement le manuel d'instructions. Soyez au courant des commandes et de l'utilisation appropriée de la machine.
Comment arrêter l'appareil et comment décrocher le harnais rapidement en cas d'urgence.

ⓕ

Lesen Sie die Bedienungsanleitung sorgfältig. Machen Sie sich mit den Kontrollhebeln und Knöpfen und mit dem ordnungsgemäßen Gebrauch des Gerätes vertraut. Auch wie die Maschine ausgeschaltet wird und wie Sie den Tragegurt im Notfall schnell ablegen.

ⓓ

Leggere attentamente il manuale operativo. Familiarizzare con i controlli e con un uso appropriato della macchina.
Come spegnere la macchina, come sbloccare rapidamente la bretella in caso di emergenza.

ⓐ

Lea el manual de instrucciones atentamente. Familiarícese con los controles y el uso adecuado de la unidad, cómo apagar el aparato y cómo desenganchar el arnés en caso de emergencia.

ⓔ

Leia o manual do operador com cuidado. Esteja familiarizado com os controles e o uso adequado da máquina.
Veja como a desligar e desembaraçar-se rapidamente numa situação de emergência.

Ⓟ

Lees de gebruikershandleiding zorgvuldig. Maak uzelf de bediening en het correcte gebruik van het apparaat eigen: het is van belang dat u weet hoe u het toestel afzet en het harnas snel verwijdert in geval van nood.

Ⓝ

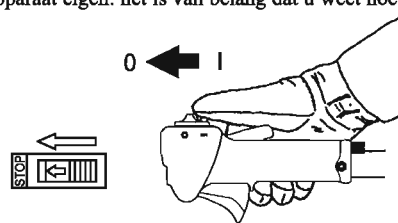

- ⓖ **A. Dress**
- ⓕ **A. Vêtements**
- ⓓ **A. Kleidung**
- ⓐ **A. Vestiti e accessori**

- ⓔ **A. Poda**
- Ⓟ **A. Vestuário**
- Ⓝ **A. Kledij**

⚠ WARNING : To avoid serious injury.

ⓖ

- 1) There is a great risk to eyes from thrown objects. Always wear proper eye protection in accordance with AS1337 (ANSI Standard Z87.1).

⚠ AVERTISSEMENT : Pour éviter des blessures.

ⓕ

- 1) Il y a un risque important de perte de l'oeil provoquée par des objets projetés. Porter toujours un appareil de protection des yeux approprié conformément à la norme ANSI Z87.1.

⚠ WARNUNG : Zur Vermeidung schwerer Verletzungen.

ⓓ

- 1) Eine große Gefahr besteht, daß herumfliegende Teile Ihre Augen verletzen. Tragen Sie immer ausreichenden Augenschutz nach dem ANSI Standard Z87.1. (bzw. mit "GS"-Zeichen).

⚠ AVVERTENZA : Per evitare lesioni pericolose.

ⓐ

- 1) Oggetti gettati possono costituire rischio di perdita della vista. Portate sempre degli occhiali di protezione in conformità con lo standard ANSI Z87.1.

⚠ ADVERTENCIA : Para evitar serias lesiones.

ⓔ

- 1) Existe un riesgo elevado de sufrir heridas en los ojos debido a los objetos que salen arrojados durante la utilización de la unidad. Utilice siempre una protección adecuada para los ojos, según la norma ANSI Z87.1.

⚠ AVISO : Para evitar injurias serias.

Ⓟ

- 1) Existe um grande risco de serem causadas lesões oculares por objectos arremessados. Use sempre uma protecção ocular adequada, de acordo com a Norma ANSI Z87.1.

⚠ WAARSCHUWING : Ter voorkoming van zware verwondingen.

Ⓝ

- 1) Uw ogen lopen groot gevaar wegens in het rond vliegende voorwerpen. Draag steeds aangepaste oogbeschermers in overeenstemming met AS1337 (ANSI-norm Z87.1).

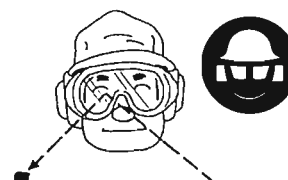

NOTE

(GB)

2) Dress in long pants and wear boots or safety shoes. Wear leg guards when cutting large or thorny material.

REMARQUE

(F)

2) Porter des pantalons longs et des bottes ou chaussures de sécurité. Porter des protège-jambes lors de la découpe de matériaux gros ou épineux.

HINWEIS

(D)

2) Ziehen Sie sich lange Hosen und Stiefel, oder besser: Sicherheitsschuhe, an. Schützen Sie Ihre Beine, wenn Sie große oder dornige Sachen schneiden.

NOTA

(I)

2) Indossate dei pantaloni e degli stivali oppure delle scarpe di protezione. Portate delle protezioni per le gambe quando tagliate del materiale grosso o spinoso.

NOTA

(E)

2) Lleve pantalones largos y botas o zapatos cerrados. Lleve protectores para las piernas cuando esté cortando malezas de gran envergadura o espinosas.

NOTA

(P)

2) Use calças compridas e botas ou sapatos de segurança. Use protectores nas pernas quando estiver a cortar materiais de grandes dimensões ou materiais agrestes.

OPMERKING

(NL)

2) Draag een lange broek en laarzen of veiligheidsschoenen. Draag beenbeschermers wanneer u groot of stekelig materiaal wegmaait.



⊘ 3) DO NOT wear open-toed shoes or go barefoot or barelegged. DO NOT wear loose or dangling clothing, neckties, scarfs, or jewelry which could be caught in the unit or the vegetation. (GB)

4) Secure hair under hat.

⊘ 3) Ne pas porter des chaussures à bout ouvert ou ne pas être pieds-nus ou à jambes nues. Ne pas porter des vêtements desserrés ou amples, des cravates, écharpes ou de bijoux qui pourraient être coincés dans l'appareil ou les broussailles. (F)

4) Attacher les cheveux à un niveau au-dessus des épaules.

⊘ 3) Nie Sandalen tragen oder barfuß oder mit kurzen Hosen arbeiten. Tragen Sie keine lockere oder flatternde Kleidung, keine Halstücher oder Schals und keinen Schmuck, der sich in dem Gerät oder in dem Gebüsch vergangen kann. (D)

4) Sichern Sie Ihr Haar so, daß es höchstens bis zur Schulter reicht.

⊘ 3) Non indossate delle scarpe dalla punta aperta, né camminate scalze o a gambe nude. Non portate mai dei vestiti sciolti o svolazzanti, cravatte, sciarpe o gioielli che potrebbero incepparsi nell'unità o nella sezione inferiore. (I)

4) Legate i capelli affinché siano al di sopra del livello delle spalle.

⊘ 3) No utilice zapatos que dejen libres los dedos de los pies, ni vaya descalzo, ni con las piernas descubiertas. No lleve ropa que le quede suelta ni holgada, ni corbatas, pañuelos, o joyas que se pudieran ver atrapadas en la unidad o en la maleza. (E)

4) Recójase el pelo, asegurándose de que quede por encima de sus hombros.

⊘ 3) Não use sapatos abertos nem trabalhe descalço ou com as pernas expostas. Não use roupas soltas ou muito largas, nem colares, lenços ou jóias que se possam prender na unidade ou na escova. (P)

4) Prenda o cabelo de forma a mantê-lo acima da altura dos ombros.

⊘ 3) Draag GEEN schoeisel dat open is aan de tenen en bedien het toestel evenmin blootsvoets of met blote benen. Draag GEEN losse of wapperende kleren, stropdas, sjaal of juwelen die klem kunnen raken in het toestel of de planten. (NL)

4) Bescherm uw haar met een hoofddeksel.

(GB) B. Environmental Precautions**(E) B. Precauciones ambientales****(F) B. Précautions complémentaires****(P) B. Precações com o Ambiente****(D) B. Sonstige Vorsichtsmaßnahmen****(NL) B. Voorzorgsmaatregelen met****(I) B. Precauzioni ambientali****betrekking tot de omgeving**

⊘ 1) NEVER allow children to operate or play with the machine. NEVER allow anyone to use the unit without proper instruction. (GB)

⊘ 1) Ne jamais permettre aux enfants d'utiliser ou de jouer avec l'appareil. Ne jamais laisser personne utiliser l'appareil sans connaissance appropriée. (F)

⊘ 1) Lassen Sie nie Kinder mit dem Gerät arbeiten oder spielen. Erlauben Sie auf keinen Fall, daß jemand das Gerät benutzt, ohne sich vorher genau die Bedienungsanleitung durchgelesen zu haben. (D)

⊘ 1) Non lasciate mai che dei bambini usino o giochino con l'unità. Non permettete che nessuno usi unità senza avere ricevuto le adeguate istruzioni. (I)

⊘ 1) No permita nunca que los niños utilicen o juegen con la unidad. No permita nunca que nadie utilice la unidad sin haber aprendido a hacerlo previamente. (E)

⊘ 1) Não permita em circunstância nenhuma que crianças brinquem ou operem a unidade. Nunca deixe ninguém usar a unidade sem estar convenientemente preparado. (P)

⊘ 1) Laat NOOIT kinderen de machine bedienen of met de machine spelen. Laat het toestel NOOIT gebruiken door iemand die niet op de hoogte is van de richtlijnen. (NL)



⚠ WARNING : To avoid serious injury. (GB)
 2) Keep people out of the danger zone. This is a circle of 15 meter radius around the unit and operator.

⚠ AVERTISSEMENT : Pour éviter des blessures. (F)
 2) Eloigner les gens de la zone de danger, à savoir en dehors d'un cercle d'un rayon de 15 mètres autour de l'appareil et de l'opérateur.

⚠ WARNUNG : Zur Vermeidung schwerer Verletzungen. (D)
 2) Halten Sie Personen aus der Gefahrenzone fern. Dies ist ein Gebiet mit 15 Meter Radius um das Gerät und den Benutzer.

⚠ AVVERTENZA : Per evitare lesioni pericolose. (I)
 2) Assicuratevi che le persone circostanti rimangano al di fuori della zona pericolo. Questa è un cerchio dal raggio di 15 metri intorno all'unità e all'operatore.

⚠ ADVERTENCIA : Para evitar serias lesiones. (E)
 2) Asegúrese de que no haya gente cerca de la zona de peligro. Se trata de un círculo de 15 metros de radio alrededor de la unidad y del operador.

⚠ AVISO : Para evitar injúrias sérias. (P)
 2) Mantenha as pessoas abastadas da zona de perigo. A zona de perigo é um círculo com 15 metros de diâmetro, tendo como centro o operador e a unidade.

⚠ WAARSCHUWING : Ter voorkoming van zware verwondingen. (NL)
 2) Houd personen uit de buurt van de gevarezone. Deze zone beslaat een cirkel met een straal van 15 meter rond het toestel en de bediener.

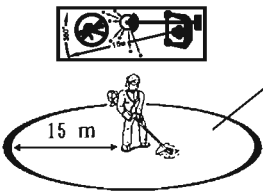

Danger zone
 Zone dangereuse
 Gefahrenzone
 Area di pericolo
 Zone de peligro
 Zona de perigo
 Gevarezone

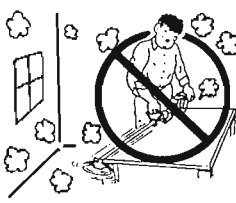
- ⊗ 3) Operate only where firm footing is assured. DO NOT operate from a ladder or any other place where use of hands would ordinarily be necessary to prevent falls. (GB)
- ⊗ 3) Ne l'utiliser que lorsque les pieds reposent fermement sur le sol. NE PAS utiliser sur une échelle ou un autre endroit où l'utilisation des mains sera nécessaire afin d'éviter une chute. (F)
- ⊗ 3) Arbeiten Sie nur dort, wo Sie sicheren Stand haben. NICHT von Leitern aus arbeiten. Ebenfalls nicht von anderen Standorten, bei denen Sie normalerweise Ihre Hände für einen sicherem Halt brauchen, arbeiten. (D)
- ⊗ 3) Usate l'unità soltanto dove potete essere sicuri che la stabilità sia ferma. NON usate l'unità su una scala o in un altro luogo dove l'uso delle mani sarebbe normalmente necessario per prevenire un'eventuale caduta. (I)
- ⊗ 3) Utilice la unidad únicamente allí d onde pueda pisar con firmeza. No opere la unidad desde una escalerilla, o en cualquier otro lugar donde tenga que utilizar las manos para evitar caídas. (E)
- ⊗ 3) Opere a unidade apenas onde possa caminhar firmemente. NUNCA opere de cima de um escadote ou de outros locais onde normalmente seria necessário servir-se das mãos para evitar cair. (P)
- ⊗ 3) Bedien het toestel enkel wanneer u vaste grond onder de voeten heeft. Bedien het toestel NIET van op een ladder of een andere plaats waar u uw handen nodig heeft om een eventuele val te voorkomen. (NL)
- ⊗ 4) DO NOT operate under the influence of alcohol, drugs, medications or substances which can affect your vision, dexterity or judgement. You must be good physically and mentally health in order to operate safely. (GB)
- ⊗ 4) Ne pas utiliser sous l'effet de l'alcool, des drogues, des médicaments ou substances qui peuvent affecter la vision, la dextérité et le jugement. Il faut être en bonne condition physique et mentale afin d'utiliser l'appareil avec sécurité. (F)
- ⊗ 4) Benutzen Sie das Gerät nie, wenn Sie unter dem Einfluß von Alkohol, Drogen, Medikamenten oder anderen Stoffen stehen, die Ihre Sicht, Geschicklichkeit oder Lageeinschätzung beeinflussen. Sie müssen in guter körperlicher und geistiger Verfassung sein, um das Gerät sicher bedienen zu können. (D)
- ⊗ 4) Non operate mai quest'unità sotto l'influenza dell'alcool, di droghe, di medicine o di altre sostanze che potrebbero influire negativamente sulla vostra vista, abilità e giudizio. Dovete essere in un buon stato di salute fisica e mentale per poter usare l'unità in modo sicuro. (I)
- ⊗ 4) No utilice la unidad si ha ingerido alcohol, medicamentos, drogas o sustancias que puedan afectar a su visión, destreza o discernimiento. Para operar la unidad debe encontrarse en perfectas condiciones de salud mental y física. (E)
- ⊗ 4) Não opere a unidade sob influência de álcool, drogas, medicamentos ou substâncias que possam afectar a sua visão, destreza ou raciocínio. Deverá estar em boa forma física e mental para a operar em segurança. (P)
- ⊗ 4) Bedien het toestel NIET onder invloed van alcohol, verdovende middelen, geneesmiddelen en of substanties die een nefaste invloed kunnen hebben op uw gezichtsvermogen, vaardigheid of beoordelingsvermogen. U moet in goede lichamelijke en geestelijke toestand verkeren om het toestel veilig te kunnen bedienen. (NL)
- 
- ⊗ 5) DO NOT operate in unventilated areas. Exhaust gas is highly poisonous. (GB)
- ⊗ 5) Ne pas utiliser dans des endroits non ventilés. Le gaz déchappement est très toxique. (F)
- ⊗ 5) Arbeiten Sie nie in ungelüfteten Räumen. Die Auspuffgase sind höchst giftig. (D)
- ⊗ 5) Non usate quest'unità in un luogo senza ventilazione. Il gas di scarico è altamente velenoso. (I)
- ⊗ 5) No utilice la unidad en zonas mal ventiladas. El gas que sale del escape es muy venenoso. (E)
- ⊗ 5) Não ponha a unidade em funcionamento em áreas pouco ventiladas. Os gases do escape são altamente venenosos. (P)
- ⊗ 5) Bedien het toestel NIET in onverluchte ruimtes. De uitlaatgassen zijn zeer giftig. (NL)
- 

- GB C. Strictly no fire
 F C. Feu strictement interdit
 D C. NIE Feuer!
 I C. Assolutamente niente fuoco

- E C. Evite la posibilidad de incendios
 P C. Regras contra fogo
 NL C. Vuur is een absolute vijand

⚠ WARNING : To avoid serious injury. (GB)

Handle petrol with care. It is highly flammable.

- 1) Move at least three meters away from the fueling point before starting engine.

⚠ AVERTISSEMENT : Pour éviter des blessures. (F)

Manipuler l'essence avec précaution. Elle est très inflammable.

- 1) S'éloigner à au moins 3 mètres du point de ravitaillement avant de démarrer le moteur.

⚠ WARNUNG : Zur Vermeidung schwerer Verletzungen. (D)

Seien Sie vorsichtig im Umgang mit dem Treibstoff. Er ist leicht entzündlich.

- 1) Bevor Sie starten, sollten Sie sich mindestens drei Meter von der Stelle entfernen, an der Sie aufgetankt haben.

⚠ AVVERTENZA : Per evitare lesioni pericolose. (I)

Maneggiate la benzina con cura. E' altamente infiammabile.

- 1) Allontanatevi tre metri almeno dal luogo dove tenete il combustibile prima accendere il motore.

⚠ ADVERTENCIA : Para evitar serias lesiones. (E)

Maneje con cuidado la gasolina. Es altamente inflamable.

- 1) Aléjese al menos tres metros del punto donde haya llenado el depósito antes de arrancar el motor.

⚠ AVISO : Para evitar injurias serias. (P)

Manuseie a gasolina com cuidado, pois é altamente inflamável.

- 1) Afaste-se pelo menos três metros do local onde manuseou o combustível antes de pôr o motor em funcionamento.

⚠ WAARSCHUWING : Ter voorkoming van zware verwondingen. (NL)

- Behandel de benzine voorzichtig.
- Hij is uiterst ontvlambaar.

- 1) Ga minstens drie meter van het brandstofvulpunt staan vóór u de motor start.

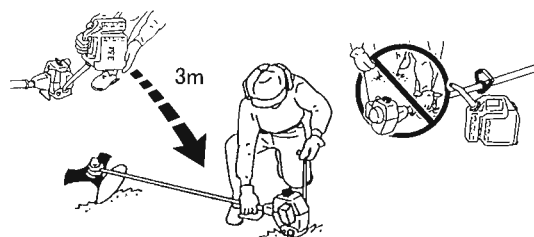

⚠ WARNING : To avoid serious injury. (GB)

- 2) DO NOT remove the fuel cap when engine is still warm or running.
 3) Eliminate all sources of sparks or flame (including smoking, open flames, or work that could cause sparks) in the areas where fuel is mixed, poured, or stored.

⚠ AVERTISSEMENT : Pour éviter des blessures. (F)

- 2) Ne pas retirer le bouchon du réservoir d'essence lorsque le moteur est encore chaud ou lorsqu'il tourne encore.
 3) Eliminer toute source d'étincelles ou flamme (y compris la fumée, des flammes nues ou des travaux provoquant des étincelles) dans les endroits où l'essence est mélangée, versée ou stockée.

⚠ WARNUNG : Zur Vermeidung schwerer Verletzungen. (D)

- 2) Entfernen Sie nie den Tankdeckel, wenn der Motor noch warm ist, oder läuft.
 3) Beseitigen Sie alle möglichen Quellen von Flammen oder Funken, (also Rauchen, offene Flammen und anderes, das Funken verursachen kann) wenn Sie mit Benzin hantieren.

⚠ AVVERTENZA : Per evitare lesioni pericolose. (I)

- 2) Non toccate il coperchio del serbatoio mentre il motore è ancora caldo o acceso.
 3) Eliminate tutte le sorgenti di scintille o incendi (comprese le sigarette, i fuochi vivi ed i componenti che potrebbero causare scintille) nella zona dove mescolate, versate o immagazzinate il combustibile.

⚠ ADVERTENCIA : Para evitar serias lesiones. (E)

- 2) No quite la tapa del depósito de combustible cuando el motor esté todavía caliente o funcionando.
 3) Elimine toda posibilidad de que se produzca fuego o chispas (incluyendo cigarros encendidos, llamas declaradas, o actividades que pudieran producir chispas) en la zona donde esté mezclando el combustible, llenando el depósito o almacenando el combustible.

⚠ AVISO : Para evitar injurias serias. (P)

- 2) Não retire a tampa do depósito de combustível enquanto o motor estiver em funcionamento ou se estiver ainda quente.
 3) Elimina todas as fontes de faíscas ou chamas (incluindo cigarros, chamas abertas, ou trabalho que possa produzir faíscas) nas áreas.

⚠ WAARSCHUWING : Ter voorkoming van zware verwondingen. (NL)

- 2) Verwijder de brandstofdop NIET terwijl de motor nog warm is of nog draait.
 3) Elimineer alle bronnen van vonken of vlammen (ook roken, open vlammen of werkzaamheden die vonken kunnen veroorzaken) in de omgeving waar brandstof wordt gemengd, uitgegoten of opgeslagen.

- 4) Always stop the engine to refuel the tank. (GB)
 5) Handle in a clean and cleared place and away from fire.

- 4) Toujours stocker l'essence dans un conteneur agréé. (F)
 5) Manipuler à un endroit propre et dégagé et éloigné du feu.

- 4) Lagern Sie das Benzin immer in geprüften Behältern. (D)
 5) Nur in sauberen und feuerfreien Räumen umfüllen.

- 4) Tenete sempre la benzina in un contenitore approvato. (I)
 5) Maneggiate la benzina in un luogo pulito, vuoto, lontano dal fuoco.

- 4) Deje siempre la gasolina en un contenedor adecuado. (E)
 5) Almacénela en lugares limpios y libres de obstáculos y lejos de la presencia de fuego.

- 4) Guarde sempre a gasolina num recipiente apropriado. (P)
 5) Manuseie a gasolina num local limpo e arejado, longe do fogo.

- 4) Stop de motor steeds als u de tank wil bijvullen. (NL)
 5) Ga tewerk in een propere en vrije ruimte, weg van vuur.

- 6) DO NOT smoke while handling fuel. (GB)

- 6) Ne pas fumer pendant la manipulation de l'essence. (F)

- 6) Nicht rauchen, wenn Sie mit Benzin arbeiten. (D)

- 6) Non fumate mentre maneggiate il combustibile. (I)

- 6) No fume mientras esté cerca de la gasolina. (E)

- 6) Não fume enquanto estiver a manusear o combustível. (P)

- 6) Rook NIET tijdens het werken met brandstof. (NL)

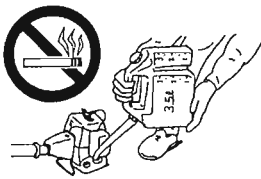

- 7) Always store petrol in an approved container. (GB)

- 7) Toujours arrêter le moteur pour le remplissage du réservoir. (F)

- 7) Immer den Motor ausstellen, wenn Sie den Tank aduffüllen. (D)

- 7) Fermate sempre il motore per riempire il serbatoio. (I)

- 7) Pare siempre el motor para llenar el depósito. (E)

- 7) Páre sempre o motor antes de reabastecer. (P)

- 7) Bewaar benzine steeds in een daartoe voorzien vat. (NL)

- 8) DO NOT refuel a hot engine. Wait until the engine has cooled down. (GB)
 9) Avoid spilling fuel or oil. Spilt fuel should always be wiped up.
 10) Mix, pour, and store petrol in an approved marked container and in a well ventilated area.

- 8) Ne pas ravitailler un moteur chaud. Attendre jusqu'à ce que le moteur ait refroidi. (F)
 9) Eviter de renverser de l'essence ou de l'huile. De l'essence renversée doit toujours être essuyée.
 10) Mélanger, verser et stocker l'essence dans un conteneur agréé, marqué et dans des endroits bien ventilés.

- 8) Nie bei einem heißen Motor tanken. Warten Sie, bis sich der Motor abgekühlt hat. (D)
 9) Verschütten Sie keinen Treibstoff und kein Öl. Ausgegossenes Benzin sollte immer aufgewischt werden.
 10) Mischen, gießen und lagern Sie das Benzin nur in geprüften und gekennzeichneten Behältern, und nur in gut belüfteten Orten.

- 8) Non riempite il serbatoio se il motore è ancora caldo. Aspettate finché non si raffredderà il motore. (I)
 9) Fate attenzione a non far cadere delle gocce di benzina o olio sul pavimento. Eventuali tracce di combustibile devono essere rimosse immediatamente.
 10) Mescolate, versate e immagazzinate il combustibile in un contenitore approvato e marcato in un luogo ben ventilato.

- 8) No llene el depósito cuando el motor esté caliente. Espere hasta que el motor se hay enfriado. (E)
 9) Evite que el combustible o el aceite se derramen. Limpie siempre el combustible derramado.
 10) Mezcle, vierta y almacene el combustible en un contenedor señalizado convenientemente y adecuado al efecto y en una bien ventilada.

- 8) Não reabasteça enquanto o motor estiver quente. Espere até que o motor arrefeça. (P)
 9) Evite derramar combustível ou óleo. O combustível derramado deverá sempre ser limpo.
 10) Misture, verta e guarde o combustível num recipiente apropriado, devidamente marcado e numa área bem ventilada.

- 8) Vul GEEN warme motor bij. Wacht tot de motor is afgekoeld. (NL)
 9) Vermijd morsen van brandstof of olie. Gemorste brandstof moet steeds worden opgeveegd.
 10) Mengen, uitgieten en opslaan van benzine moet gebeuren in een daartoe goedgekeurd vat en in een goed verluchte ruimte.

GB **D. Checks before starting**

F **D. Vérifications avant démarrage**

D **D. Prüfen vor dem Start**

I **D. Controlli da effettuare prima di cominciare**

E **D. Revisiones antes de arrancar la unidad**

P **D. Verificações antes do Arranque**

NL **D. Controlepunten vóór het starten**

1) Adjust the handle to a position for comfort and keep good balance as recommended in this manual. GB

1) Ajuster la poignée sur une position assurant un bon confort et un bon équilibre comme recommandé dans le manuel. F

1) Bringen Sie den Griff in eine Stellung, die bequem ist, und gutes Gleichgewicht bietet, so wie es in diesem Handbuch beschrieben wird. D

1) Regolate la maniglia nella posizione che offre una comoda lavorazione e un buon equilibrio, seguendo le raccomandazioni di questo libretto delle istruzioni. I

1) Ajuste el mango en la posición adecuada para que sea cómodo de manejar y para que permita conservar bien el equilibrio, tal como este manual recomienda. E

1) Ajuste o manípulo para uma posição confortável e de equilíbrio conforme recomendado neste manual. P

1) Zet de hendel in een comfortabele stand en zorg dat u goed in evenwicht staat, zoals wordt aangeraden in deze handleiding. NL

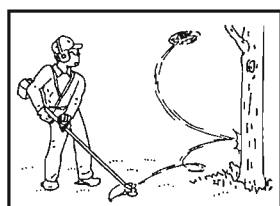

2) Make sure the unit is assembled properly. GB

2) S'assurer que l'appareil est correctement monté. F

2) Seien Sie sicher, daß das Gerät richtig zusammengebaut ist. D

2) Assicuratevi che l'unità sia stata assemblata nel modo corretto. I

2) Asegúrese de que la unidad haya sido montada adecuadamente. E

2) Certifique-se de que a unidade está devidamente montada. P

2) Controleer of het toestel goed in elkaar steekt. NL

3) Always use a harness if provided with the unit. Balance the unit as recommended by adjusting the position of the harness clamp on the shaft. GB

3) Toujours utiliser un attelage lorsqu'il est fourni avec l'appareil. Equilibrer l'appareil selon les recommandations en ajustant la position du point d'attache du harnais sur le tube. F

3) Immer den Gurt benutzen, wenn einer mitgeliefert wird. Balancieren Sie das Gerät, wie beschrieben, indem Sie den Anschluß für den Gurt verstellen. D

3) Usate sempre il complesso dei fili in dotazione con l'unità. Posizionate l'unità secondo le raccomandazioni regolando la posizione del morsetto del complesso dei fili sull'asta. I

3) Utilice siempre un arnés cuando se suministre uno con la unidad. Equilibre la unidad como se recomienda, ajustando la posición adecuada de la abrazadera del arnés en el eje. E

3) Use o arnés sempre que este seja fornecido com a unidade. Equilibre a unidade de acordo com as instruções, ajustando a posição do gancho do arnés na lança. P

3) Gebruik steeds een harnas als dit bij het toestel is geleverd. Breng het toestel in evenwicht, overeenkomstig met de richtlijnen, door de positie van de harnasklem op de steel bij te regelen. NL

WARNING: To avoid serious injury. GB

4) Hold the unit down firmly so you may not lose control while cranking. If not held down properly, the engine could pull you off balance or swing the cutting line into an obstruction or your body.

AVERTISSEMENT: Pour éviter des blessures. F

4) Maintenir l'appareil fermement vers le bas, afin de ne pas perdre le contrôle pendant le démarrage au lanceur. S'il n'est pas tenu correctement, le moteur pourrait vous déséquilibrer et vous blesser.

WARNUNG: Zur Vermeidung schwerer Verletzungen. D

4) Halten Sie das Gerät fest, so daß Sie die Kontrolle über das Gerät nicht verlieren. Wenn Sie es nicht fest nach unten halten, kann das Gerät Sie von den Füßen reißen oder das Schneideband kann in ein Hindernis oder Ihren Körper schneiden.

AVVERTENZA: Per evitare lesioni pericolose. I

4) Tenete l'unità giù in una presa stretta affinché non perdiate il controllo durante la messa in moto, altrimenti, il motore potrebbe far sì che voi perdeste l'equilibrio oppure far girare il filo tagliente in modo tale che esso tagli qualche oggetto oppure una parte del vostro corpo.

ADVERTENCIA: Para evitar serias lesiones. E

4) Sostenga la unidad firmemente, para no perder el control de la misma durante el arranque. Si no la sostiene correctamente, el motor odria hacerle perder el equilibrio o desplazar la línea de corte produciendo una obstrucción de su propio cuerpo.

AVISO: Para evitar injúrias sérias. P

4) Mantenha firmemente a unidade contra o chão, por forma a não perder o controle, enquanto dá o arranque. Se a unidade não estiver firmemente segura o motor poderá fazê-lo perder o equilíbrio ou enrolar a linha num obstáculo ou no seu corpo.

WAARSCHUWING: Ter voorkoming van zware verwondingen. NL

4) Richt het toestel stevig naar beneden, zodat u de controle niet verliest wanneer de machine zwenkt. Als het toestel niet naar omlaag is gericht zoals het hoort, brengt de motor u mogelijk uit evenwicht of slingert hij de snijdraad tegen een hindernis of tegen uw lichaam.



⚠ WARNING: To avoid serious injury.	(GB)
⊘ 5) DO NOT cut with dull, cracked or damaged metal blade.	
⚠ AVERTISSEMENT: Pour éviter des blessures.	(F)
⊘ 5) Ne pas couper avec un outil de coupe non tranchant, craquelé ou endommagé.	
⚠ WARNUNG: Zur Vermeidung schwerer Verletzungen.	(D)
⊘ 5) Arbeiten Sie nicht mit einem verbeulten, rissigen oder anderweitig beschädigtem Metallblatt.	
⚠ AVVERTIMENTO: Per evitare lesioni pericolose.	(I)
⊘ 5) Non tagliate con lama di metallo smussata, crepata o altrimenti danneggiata.	
⚠ ADVERTENCIA: Para evitar serias lesiones.	(E)
⊘ 5) No utilice para cortar cuchillas de metal desafiladas, ranuradas o en malas condiciones.	
⚠ AVISO: Para evitar injurias serias.	(P)
⊘ 5) Não corte com lâminas de metal embotadas, rachadas ou danificadas.	
⚠ WAARSCHUWING: Ter voorkoming van zware verwondingen.	(NL)
⊘ 5) Gebruik GEEN bot, gebarsten of beschadigd metalen blad.	

- 6) Keep the unit and attachments in good working condition. Tighten fastening parts at regular intervals. Check the cutting head assembly before using each time. (GB)
- 6) Maintenir l'appareil et les accessoires dans de bonnes conditions de travail. Fixer les pièces de fixation à des intervalles réguliers. Vérifier l'assemblage l'outil de coupe avant chaque utilisation. (F)
- 6) Achten Sie darauf, daß das Gerät und Zubehör in gutem Zustand sind. Ziehen Sie alle Befestigungsschrauben regelmäßig nach. Prüfen Sie den Schneidekopf vor jedem Gebrauch. (D)
- 6) Tenete l'unità e gli attacchi in una buona condizione di lavoro. Fissate le parti sciolte regolarmente. Controllate sempre l'assemblaggio della testina tagliente prima dell'uso. (I)
- 6) Mantenga la unidad y las sujecciones de la misma en buenas condiciones operativas. Sujete las piezas de ajuste de vez en cuando, a intervalos regulares. Compruebe el conjunto de la cabeza cortadora antes de utilizarla. (E)
- 6) Mantenha a unidade e acessórios em boas condições de trabalho. Aperte regularmente as peças que necessitem de aperto. Verifique o conjunto da cabeça de corte antes de cada utilização. (P)
- 6) Houd het toestel en zijn opzetstukken in goede staat. Zet regelmatig de bevestigingsonderdelen vast. Controleer de snijkopconstructie vffr elk gebruik. (NL)

NOTE

- 7) Thoroughly inspect the area where the unit is to be used and remove all stones, sticks, wire and other objects that could cause injury if thrown at high speeds. (GB)

REMARQUE

- 7) Vérifier en détail l'endroit où l'appareil doit être utilisé et retirer toutes les pierres, tiges, os et autres objets qui pourraient provoquer des dommages s'ils sont projetés à grande vitesse. (F)

HINWEIS

- 7) Prüfen Sie das Gelände, auf dem Sie arbeiten wollen, und entfernen Sie alle Gegenstände wie Steine, Stöcker, Kabel oder Knochen, die, mit hoher Geschwindigkeit geschleudert, gefährlich sein können. (D)

NOTA

- 7) Ispezionate attentamente la zona in cui dovrà essere installata l'unità e rimuovete ogni traccia di pietre, pezzi di fili, ossa o altri oggetti che potrebbero causare danni se venissero scaraventati nell'aria ad alta velocità. (I)

NOTA

- 7) Inspeccione completamente la zona donde vaya a utilizar la unidad y quite todas las piedras, palos, alambres, huesos u otros objetos que pudieran producir heridas al ser arrojados a mucha velocidad. (E)

NOTA

- 7) Inspeccione cuidadosamente a área onde vai usar a unidade e retire todas as pedras, paus, arames, ossos e outros objectos que possam causar ferimentos ou danos se projectados a alta velocidade. (P)

OPMERKING

- 7) Inspecteer grondig het gebied waar u het toestel gaat gebruiken en haal alle stenen, stokken, draad en andere voorwerpen weg die verwondingen zouden kunnen veroorzaken als ze aan hoge snelheid in het rond vliegen. (NL)

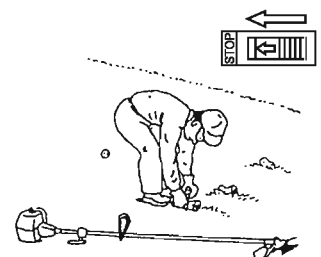

- ⊗ 8) NEVER operate the unit without proper guards, shields or other safety protective devices in place and properly connected. Inspect to determine that these safety devices are installed properly, are in good condition and operate properly. If the condition or operation of these devices are abnormal, they must be repaired or replaced before using the unit. (GB)
- 9) Make sure the cutting head stops turning when the throttle trigger is released and the engine runs at idle speed.
-
- ⊗ 8) Ne jamais utiliser l'appareil sans mise en place et fixations correctes des protections, blindages ou autres dispositifs de protection. Vérifier pour déterminer si ces dispositifs de sécurité sont correctement installés, sont bien réparés et fonctionnent correctement. S'il y a une doute sur l'état ou le fonctionnement de ces dispositifs, ils doivent être réparés ou remplacés avant l'utilisation de l'appareil. (F)
- 9) S'assurer que l'outil de coupe s'arrête de tourner lorsque la gâchette d'accélérateur est relâché et le moteur tourne au ralenti.
-
- ⊗ 8) Arbeiten Sie nicht, wenn die Schilder, Schutzeinrichtungen oder sonstiges nicht eingebaut sind. Prüfen Sie, ob diese Sicherheitsschilder richtig installiert sind, ob sie in gutem Zustand sind und auch funktionieren. Wenn der Zustand dieser Teile fragwürdig sein sollte, müssen sie repariert oder ersetzt werden, ehe Sie das Gerät benutzen. (D)
- 9) Achten Sie darauf, daß der Schneidekopf sich mehr dreht, wenn Sie den Gashebel loslassen und der Motor im Leerlauf läuft.
-
- ⊗ 8) Non usate mai l'unità senza le protezioni, gli schermi e gli altri componenti di protezione installati e correttamente collegati. Ispezionate l'unità per assicurarvi che questi componenti di sicurezza siano stati installati corretta mente e che siano in un buon stato di lavoro, quindi usate l'unità nel modo appropriato. Nel caso in cui la condizione o il funzionamento di questi componenti fosse dubbioso, sarà necessario riparare o sostituire gli stessi prima di usare l'unità. (I)
- 9) Assicuratevi che la testina tagliante smette di girare quando rilasciate il manetta di accelerazione e che il motore giri alla velocità del fermo motore.
-
- ⊗ 8) No opere nunca la unidad sin llevar las protecciones adecuadas, o cualquier dispositivo de protección cercano y llevarlos adecuadamente sobre sí. Inspeccione la zona para determinar que tales dispositivos de protección están adecuadamente instalados, en perfectas condiciones de uso y que se estén utilizando correctamente. Si las condiciones o la utilización de estos dispositivos es dudosa, deberán ser reparados o sustituidos por otros antes de utilizar la unidad. (E)
- 9) Asegúrese de que las cabezas cortadoras dejan de girar cuando se libere el activador de estrangulación, y el motor empiece a marchar en vacío.
-
- ⊗ 8) Nunca opere a unidade sem que as protecções, escudos ou outros elementos de protecção estejam devidamente montados. Proceda a uma inspeção para se assegurar de que estes equipamentos estão devidamente montados, se estão em boas condições e se estão a funcionar bem. Se o estado destes elementos levantar dúvidas, estes deverão ser reparados ou substituídos antes de se usar a unidade. (P)
- 9) Certifique-se de que a cabeça de corte pára de girar quando se solta o alavanca do acelerador e o motor fica a trabalhar ao ralenti.
-
- ⊗ 8) Bedien het toestel NOOIT zonder de aangepaste bescherming, afschermkappen of andere beschermende veiligheidsvoorzieningen die op de juiste plaats en goed zijn bevestigd, in goede staat verkeren en functioneren zoals het hoort. Als de staat of de werking van dergelijke voorzieningen abnormaal is, moeten ze worden gerepareerd of vervangen vóór u het toestel gebruikt. (NL)
- 9) Controleer of de snijkop ophoudt met draaien wanneer de gashendel wordt losgelaten en de motor stationair draait.
-
- ⊗ 10) DO NOT use any accessory or attachment other than those supplied by the manufacturer for use with this particular unit. (GB)
- 11) Use only for jobs explained in this manual.
- 12) Inspect the entire unit before using each time for worn, loose, or damaged parts. DO NOT use until the unit is in proper working order.
- ⊗ 13) DO NOT attach any blade to a unit without proper installation of all required parts.
-
- ⊗ 10) Ne pas utiliser n'importe quel accessoire ou fixation autre que ceux fournis par le fabricant pour être utilisé avec cet appareil particulier. (F)
- 11) Utiliser seulement pour des travaux expliqués dans ce manuel.
- 12) Contrôler les pièces usées, desserrées ou endommagées de l'appareil entier avant chaque utilisation. Ne pas utiliser l'appareil avant qu'il soit en bon état de fonctionnement.
- ⊗ 13) Ne pas fixer la lame à l'appareil sans l'installation correcte de toutes les pièces nécessaires.
-
- ⊗ 10) Benutzen Sie nie Zubehör oder Teile, die nicht von dem Hersteller für dieses spezielle Gerät geliefert worden sind. (D)
- 11) Nur für Arbeiten benutzen, die in diesem Handbuch beschrieben sind.
- 12) Untersuchen Sie das Gerät vor jedem Gebrauch nach abgenutzten, lockeren oder beschädigten Teilen. Benutzen Sie das Gerät nur, wenn es in gutem Zustand ist.
- ⊗ 13) Montieren Sie kein Messer an das Gerät, ohne auch alle anderen erforderlichen Teile ordnungsgemäß montiert zu haben.
-
- ⊗ 10) Non usate alcun accessorio o attacco differente da quelli in dotazione dal fabbricante insieme a quest'unità particolare. (I)
- 11) Usate l'unità soltanto per i lavori descritti in questo libretto delle istruzioni.
- 12) Ispezionate l'intera unità prima dell'uso per localizzare eventuali parti consumate, sciolte o danneggiate. Non usate l'unità finché essa non sarà in una buona condizione operativa.
- ⊗ 13) Non fissate una lama nell'unità senza aver installato tutti i componenti richiesti in modo corretto.
-
- ⊗ 10) No utilice ningún accesorio ni sujeción diferente de las proporcionadas por el fabricante para ser utilizado con esta unidad en particular. (E)
- 11) Utilicela sólo para el tipo de trabajo que este manual detalla.
- 12) Inspeccione toda la unidad antes de utilizarla por si descubre piezas desgastadas, sueltas o dañadas. No utilice la unidad hasta que se encuentre en perfectas condiciones de funcionamiento.
- ⊗ 13) No conecte ninguna cuchilla a una unidad sin antes haber instalado todas las piezas necesarias.
-
- ⊗ 10) Não use qualquer acessório que não os fornecidos pelo fabricante para este unidade específica. (P)
- 11) Utilize a unidade exclusivamente para os trabalhos explicados neste manual.
- 12) Inspeccione completamente a unidade antes de cada uso, para detecção de peças danificadas, soltas ou desgastadas. Não use enquanto a unidade não estiver em boas condições de funcionamento.
- ⊗ 13) Nunca aplique nenhuma lâmina a um aparelho sem instalar devidamente todas as peças.
-
- ⊗ 10) Gebruik GEEN toebehoren of opzetstukken die niet door de fabrikant worden geleverd voor specifiek gebruik met dit toestel. (NL)
- 11) Gebruik de machine enkel voor de werkzaamheden beschreven in deze handleiding.
- 12) Kijk telkens vóór gebruik het volledige toestel na op versleten, losse of beschadigde onderdelen. Gebruik het toestel NIET vóór het in goede staat is.
- ⊗ 13) Maak GEEN snijblad vast aan een toestel zonder dat u alle noodzakelijke onderdelen op de juiste manier heeft gemonteerd.

GB E. Cautions during operation

F E. Précautions pendant l'utilisation

D E. Vorsichtsmaßnahmen während der Benutzung

I E. Precauzioni durante l'uso

E E. Precauciones durante el funcionamiento

P E. Cuidados durante a operação

NL E. Waarschuwingen voor tijdens de bediening

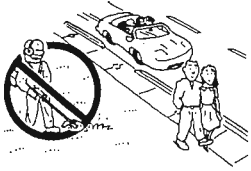

- 1) If necessary to cut where people or cars could be hit by thrown objects, cut at reduced (slow) throttle speed to reduce the speed of the cutting head. (GB)
- 1) S'il est nécessaire de couper dans des endroits où des gens ou de voitures pourraient être heurtés par des objets projetés, couper à vitesse réduite (au ralenti) afin de réduire la vitesse de l'outil de coupe. (F)
- 1) Sollte es notwendig sein, dort zu arbeiten, wo Menschen oder Autos von fliegenden Teilen getroffen werden können, arbeiten Sie mit reduzierter (langsamer) Geschwindigkeit, um die Geschwindigkeit des Schneidekopfs zu reduzieren. (D)

1) Se è necessario operare l'unità dove o persone o automobili potrebbero essere colpite da oggetti scaraventati, tagliate ad una velocità ridotta (lenta) per ridurre la velocità della testina tagliante. (I)

1) Si es necesario utilizar la cortadora allí donde la gente o los coches cercanos pudieran ser golpeados por objetos que salieran arrojados por el aire, regule la velocidad de la unidad a velocidad lenta para que la cabeza cortadora vaya más despacio. (E)

1) Caso seja necessário cortar em locais onde pessoas ou carros possam ser atingidos por objectos arremessados, faça o corte com o acelerador em velocidade reduzida (slow), por forma a reduzir a velocidade da cabeça de corte. (P)

1) Als u maait in een gebied waar in het rond vliegende voorwerpen mensen of wagens kunnen treffen, moet u dit doen met een beperkte snelheid (traag) zodat de snijkop niet te snel draait. (NL)

CAUTION : To avoid serious injury. (GB)

2) Shut down immediately if the unit starts to shake or vibrate. This could be a sign of danger from a broken part or missing fasteners.

ATTENTION : Pour éviter des blessures. (F)

2) Arrêter immédiatement si l'appareil commence à vibrer. Ceci pourrait être un signe de danger provenant d'une pièce cassée ou des fixations manquantes.

ACHTUNG : Zur Vermeidung schwerer Verletzungen. (D)

2) Stoppen Sie das Gerät sofort, wenn es anfängt zu wackeln oder zu vibrieren. Dieses kann ein Hinweis auf eine Gefährdung durch ein beschädigtes oder gelockertes Teil sein.

CAUTELA : Per evitare lesioni pericolose. (I)

2) Spegnete il motore immediatamente se l'unità comincia a tremare o vibrare, poichè questo potrebbe essere un segno di pericolo causato da una parte rotta o un laccio scollagato.

PRECAUCIÓN : Para evitar serios daños. (E)

2) Pare inmediatamente la unidad cuando empiece a agitarse o vibrar. Se podría tratar de una señal de peligro proveniente de una pieza rota o de alguna abrazadera que no estuviera en su lugar.

ATENÇÃO : Para evitar injúrias sérias. (P)

2) Desligue imediatamente se a unidade começar a abanar ou a vibrar. Isto poderá ser um sinal de aviso de uma peça partida ou de apertos mal feitos.

LET OP : Ter voorkoming van zware verwondingen. (NL)

2) Stop het toestel onmiddellijk als het begint te schudden of te trillen. Dit kan wijzen op gevaar veroorzaakt door een gebroken onderdeel of een ontbrekende bevestiging.

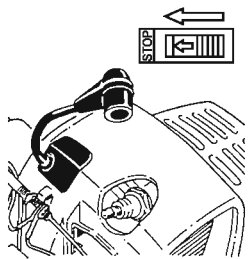

3) Disconnect spark plug cap before you work on the unit or leave it unattended. (GB)

3) Déconnecter le capuchon sur la bougie avant de travailler sur l'appareil ou de le laisser sans surveillance. (F)

3) Entfernen Sie das Zündkerzenkappe, bevor Sie an dem Gerät arbeiten, oder es unbeaufsichtigt lassen. (D)

3) Scollegate il calotta della candela prima di effettuare un lavoro sull'unità e prima di lasciarla incustodita. (I)

3) Desconecte el tapón de la bujía de encendido antes de desarmar la unidad, o de dejarla sola. (E)

3) Desligue o tampa da vela de ignição antes de proceder a qualquer reparação na unidade ou quando a deixar sem vigilância. (P)

3) Koppel de bougiekap los vóór u werkzaamheden aan het toestel verricht of het onbewaakt achterlaat. (NL)

4) Always keep both hands on the control handles. DO NOT operate one-handed. DO NOT hold material you are cutting. (GB)

4) Toujours maintenir les deux mains sur la poignée de commande. Ne pas utiliser à une seule main. Ne pas tenir ou que vous êtes entrain de couper. (F)

4) Behalten Sie immer beide Hände an den Griffen. Arbeiten Sie nicht einhändig. Halten Sie nie das zu schneidende Material fest. (D)

4) Tenete sempre ambedue le mani sulle maniglie di controllo. Non operate mai l'unità con una mano sola. Non tenete mai in mano il materiale che state tagliando. (I)



4) Mantenga siempre las dos manos en los mangos de control. Ne opere la unidad con una sola mano. No coja el material que esté cortando. (E)

4) Mantenha sempre as duas mãos nos manípulos de controle. Não opere com uma só mão. Não segure nos materiais que estiver a cortar. (P)

4) Houd altijd beide handen aan de controlehandgrepen. Bedien het toestel NIET met één hand. Houd het materiaal dat u afsnijdt NIET vast. (NL)

- ⚠ WARNING : To avoid serious injury.** (GB)
5) After shutting down the engine, keep fingers and feet away from the cutting head until all rotation stops.
-
- ⚠ AVERTISSEMENT : Pour éviter des blessures.** (F)
5) Après avoir arrêté le moteur, éloigner les doigts et pieds de l'outil de coupe jusqu'à ce que le mouvement de coupe s'arrête complètement.
-
- ⚠ WARNUNG : Zur Vermeidung schwerer Verletzungen.** (D)
5) Auch nachdem Sie den Motor ausgeschaltet haben, sollten Sie nicht mit Ihren Fingern oder Füßen in die Nähe des Schneidkopfes kommen, ehe dieser nicht auch aufgehört hat, sich zu drehen.
-
- ⚠ AVVERTENZA : Per evitare lesioni pericolose.** (I)
5) Dopo aver spento il motore, tenete le dita ed i piedi lontani dalla testina tagliante finchè non smetterà la rotazione della stessa.
-
- ⚠ ADVERTENCIA : Para evitar serias lesiones.** (E)
5) Después de apagar el motor, mantenga las manos y los pies alejados de la cabeza cortadora hasta que la rotación se detenga completamente.
-
- ⚠ AVISO : Para evitar injurias serias.** (P)
5) Após desligar o motor, mantenha os dedos e os pés afastados da cabeça de corte até as rotações pararem completamente.
-
- ⚠ WAARSCHUWING : Ter voorkoming van zware verwondingen.** (NL)
5) Houd, nadat u de motor heeft gestopt, uw vingers en voeten uit de buurt van de nijkop tot de rotatie volledig is gestopt.

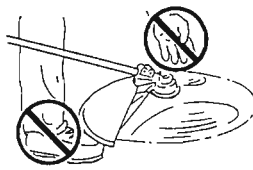

- ⚠ WARNING : To avoid serious injury.** (GB)
⊘ 6) NEVER use wire in place of the nylon monofilament cutting lines. The wire tip can break off during cutting and become a dangerous missile.
⊘ 7) DO NOT put hands or feet near or under rotating parts while engine is running.
-
- ⚠ AVERTISSEMENT : Pour éviter des blessures.** (F)
⊘ 6) Ne jamais utiliser du câble la place du fil nylon. La pointe du fil peut se casser pendant la coupe et devenir un projectile dangereux.
⊘ 7) Ne pas mettre les mains ou les pieds près ou sous les pièces qui tournent pendant que le moteur tourne.
-
- ⚠ WARNUNG : Zur Vermeidung schwerer Verletzungen.** (D)
⊘ 6) Benutzen Sie nie Draht anstelle von dem original Nylonschneidefäden. Die Drahtenden könnten während des Schneidens abbrechen und zu gefährlichen Geschossen werden.
⊘ 7) Nie mit Händen oder Füßen neben oder unter rotierende Teile greifen.
-
- ⚠ AVVERTENZA : Per evitare lesioni pericolose.** (I)
⊘ 6) Non usate mai un altro filo in luogo dei fili taglienti di nylon a filatura singola. La punta del filo potrebbe spezzarsi durante il taglio e diventare un missile pericoloso.
⊘ 7) Non mettete le mani o i piedi nella vicinanza o al di sotto delle parti rotanti mentre il motore è in moto.
-
- ⚠ ADVERTENCIA : Para evitar serias lesiones.** (E)
⊘ 6) No utilice nunca alambre en lugar de los monofilamentos cortadores de nylon. El extremo del cable puede partirse durante el corte y salir arrojado.
⊘ 7) No ponga las manos o los pies cerca de o debajo de las piezas giratorias con el motor en funcionamiento.
-
- ⚠ AVISO : Para evitar injurias serias.** (P)
⊘ 6) Nunca use arame em vez dos fios de nylon monofilares de corte. As pontas do arame podem partir-se durante o corte e tornar-se num perigoso projétil.
⊘ 7) Não ponha as mãos ou os pés perto ou sob as partes rotativas enquanto o motor estiver em funcionamento.
-
- ⚠ WAARSCHUWING : Ter voorkoming van zware verwondingen.** (NL)
⊘ 6) Gebruik nooit gewone draad in plaats van de nylon monofilament-snijdraden. Het uiteinde van de draad kan tijdens het maaien afbreken en zo een gevaarlijk projectiel worden.
⊘ 7) Plaats uw handen en voeten NIET in de buurt van of onder roterende onderdelen terwijl de motor draait.

⚠ WARNING : To avoid serious injury.

GB

- 8) BLADE THRUST may occur when the spinning blade contacts a solid object in the critical area. A dangerous reaction may occur causing the entire unit and operator to be thrust violently. This reaction is called BLADE THRUST. As a result, the operator may lose control of the unit which may cause serious or fatal injury. BLADE THRUST is more likely to occur in areas where it is difficult to see the material to be cut.

⚠ AVERTISSEMENT : Pour éviter des blessures.

F

- 8) Un rebond de l'outil de coupe peut se produire lorsque la lame tournante entre en contact avec un objet solide dans une zone critique. Une réaction dangereuse peut en résulter avec comme conséquence une projection violente de la machine entière et de l'opérateur. Cette réaction est appelée RICOCHET. Il en résulte que l'opérateur perd le contrôle de la machine qui peut provoquer des blessures sérieuses ou fatales. Un rebond de l'outil de coupe a plus de chances de se produire dans des endroits avec une mauvaise visibilité du matériau à couper.

⚠ WARNUNG : Zur Vermeidung schwerer Verletzungen.

D

- 8) Messer-Rückschlag kann auftreten, wenn das drehende Messer in dem gefährdeten Gebiet auf einen festen Gegenstand trifft. Es kann dadurch zu einer gefährlichen Reaktion kommen, bei der das ganze Gerät und der Bediener einem starken Rückschlag ausgesetzt sind. Diese Reaktion wird MESSER-RUCKSCHLAG genannt. Als Folge kann es passieren, daß der Bediener die Kontrolle über einen schweren oder tödlichen Verletzung führen kann. Die Möglichkeiten eines MesserRückschlages ist in solchen Gegenden wahrscheinlich, in denen es schwierig ist, das Schnittgut zu sehen.

⚠ AVVERTENZA : Per evitare lesioni pericolose.

I

- 8) Le lame si potrebbero bloccare se la lama rotante venisse in contatto con un oggetto solido nella zona critica. Una reazione pericolosa potrebbe seguire provocando così una violenta spinta sia all'unità che all'utente. Questa reazione viene chiamata SPINTA DA LAMA. In questo caso, l'utente potrebbe perdere il controllo dell'unità, la quale potrebbe causare delle lesioni pericolose o letali. La spinta da lama si verifica quasi sempre nelle zone dove è difficile vedere il materiale da tagliare.

⚠ ADVERTENCIA : Para evitar serias lesiones.

E

- 8) La cuchilla giratoria podrá provocar una sacudida si entra en contacto con algún objeto sólido en el área crítica. Esto podrá producir una reacción peligrosa, haciendo que la unidad entera y el operador sean violentamente sacudidos. Esta reacción se conoce como SACUDIDA DE CUCHILLA. Como resultado, el operador podrá perder el control de la unidad, lo que a su vez podrá causarle serias lesiones o la muerte. La sacudida de la cuchilla tiende a ocurrir con mayor frecuencia en lugares donde es difícil ver el material a cortar.

⚠ AVISO : Para evitar injúrias sérias.

P

- 8) Poderá ocorrer um coice da lâmina se esta, ao rodar, entrar em contacto com um objecto sólido na área crítica. Poderá ocorrer uma reacção perigosa, provocando um sacão violento em todo o aparelho e no operador. Esta reacção chama-se COICE DA LAMINA. Em consequência deste coice, o operador poderá perder o controle do aparelho, resultando injúrias sérias ou mesmo fatais. O coice de lâmina poderá ocorrer com mais facilidade em áreas em que é difícil ver o material a ser cortado.

⚠ WAARSCHUWING : Ter voorkoming van zware verwondingen.

NL

- 8) Er kan druk op het snijblad ontstaan wanneer het draaiend blad in aanraking komt met een vast voorwerp in de kritieke zone. Dit kan leiden tot een gevaarlijke reactie waarbij het hele toestel en de bediener een hevige stoot krijgen. Deze reactie wordt DRUK OP HET SNIJBLAD genoemd. Ten gevolge hiervan kan de bediener de controle over het toestel verliezen, wat aanleiding kan geven tot ernstige of fatale verwondingen. De kans dat er druk op het snijblad ontstaat is groter in gebieden waar men moeilijk het af te snijden materiaal kan zien.

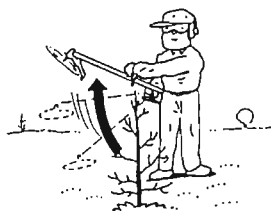

- 9) To avoid hitting small stones or other debris, do not cut too close to the ground.

GB

- 10) Keep cutting attachment below waist level.

- 9) Afin d'éviter de frapper de petites pierres ou autres débris, ne pas couper trop proche du sol.

F

- 10) Maintenir l'accessoire de coupe en-dessous de la ceinture.

- 9) Um zu vermeiden, daß Sie kleine Steine oder andere herumliegende kleine Dinge treffen, sollten Sie nicht zu dicht über den Boden schneiden.

D

- 10) Halten Sie die Messer unterhalb Ihrer Hüfte.

- 9) Per evitare di imbattervi in piccole pietre o altri detriti, non tagliate mai troppo vicino alla terra.

I

- 10) Tenete il fissaggio di taglio al di sotto del livello della vita.

- 9) Para evitar golpear piedrecitas u otros escombros, no corte demasiado cerca del suelo.

E

- 10) Mantenga los accesorios de corte por debajo de la cintura.

- 9) Para evitar atingir pequenas pedras ou outros objectos, não corte muito perto do chão.

P

- 10) Mantenha sempre o dispositivo de corte abaixo da altura da cintura.

- 9) Om te vermijden dat de machine op stenen of andere afval stoot, mag u niet te laag bij de grond maaien.

NL

- 10) Houd het snijgedeelte steeds onder middelhoogte.



- 11) After striking a foreign object or if the unit vibrates abnormally, stop the engine, disconnect and secure the spark plug cap. Inspect the unit for any damage and repair the damage. (GB)
- 11) Après avoir heurté un objet étranger ou si l'appareil vibre anormalement, arrêter le moteur, déconnecter le capuchon sur la bougie. Vérifier si l'appareil est endommagé et réparer les dégâts. (F)
- 11) Nachdem Sie ein Stein oder ähnliches getroffen haben, oder das Gerät plötzlich, stärker vibriert, schalten Sie den Motor aus und entfernen Sie das Zündkerzenkappe. Untersuchen Sie das Gerät auf Schäden und reparieren Sie sie. (D)
- 11) Qualora l'unità colpisce un oggetto estraneo oppure se la stessa vibrasse in modo anormale, fermate il motore, scollegate e assicurate il calotta della candela. Ispezionate l'unità per localizzare eventuali danni e riparate il danno. (I)
- 11) Cuando golpee un objeto extraño o si la unidad vibra de una forma anormal, pare el motor, desconecte y asegure el tapón de la bujía. Inspeccione la unidad para hallar daños y poder repararlos. (E)
- 11) Depois de atingir um objecto estranho, ou se a unidade vibrar anormalmente, páre o motor desligue e mantenha seguro o tampa da vela de ignição. Inspeccione a unidade e repare algum eventual dano. (P)
- 11) Als de machine op een vreemd voorwerp is gestoten of abnormaal begint te trillen, moet u de motor stoppen en de bougiekap loskoppelen en veilig vastmaken. Controleer of het toestel beschadigd is en, als dat het geval is, herstel de schade. (NL)

- 12) Cover the blade when storing or during transport. (GB)
- 13) The muffler side of the engine should be away from your body. This is necessary to avoid arm burns. (GB)

- 12) Couvrir la lame lors du stockage ou pendant le transport. (F)
- 13) Le côté d'échappement du moteur doit être éloigné de votre corps. Ceci est nécessaire pour éviter des brûlures du bras. (F)

- 12) Decken Sie das Messer während des Transportes oder der Lagerung ab. (D)
- 13) Die Auspuffseite sollte von Ihrem Arm abgewendet sein, um Verbrennungen zu vermeiden. (D)

- 12) Coprite la lama durante la custodia della stessa e durante il trasporto dell'unità. (I)
- 13) Il lato della marmitta del motore deve essere lontano dal vostro corpo. Questa precauzione è necessaria per evitare bruciature al braccio. (I)

- 12) Cubra la cuchilla al almacenar o transportar la unidad. (E)
- 13) El lado donde se encuentra el silenciador de escape del motor debe estar siempre alejado de su cuerpo. Es preciso para evitar que se quemen los brazos. (E)

- 12) Cubra a lâmina quando armazenar ou durante o transporte. (P)
- 13) O lado do escape do motor deverá estar sempre afastado do seu corpo. Evitam-se assim as queimaduras nos braços. (P)

- 12) Dek het snijblad af wanneer u het toestel opbergt of vervoert. (NL)
- 13) De zijde van de geluiddemper van de motor moet van uw lichaam verwijderd gehouden worden. Dit is noodzakelijk om brandwonden aan uw arm te voorkomen. (NL)

(GB) **F. Precautions after operation**

(F) **F. Précautions après utilisation**

(D) **F. Vorsichtsmaßnahmen nach dem Gebrauch**

(I) **F. Precauzioni dopo l'operazione**

(E) **F. Precauciones después de utilizar la unidad**

(P) **F. Precauções após a operação**

(NL) **F. Voorzorgsmaatregelen voor na bediening**

- ⚠ WARNING : To avoid serious injury.** (GB)
- 1) Do not store the unit with fuel in the tank, because a fuel leak could start a fire. Allow the engine to cool before storing in any enclosure. (GB)
- ⚠ AVERTISSEMENT : Pour éviter des blessures.** (F)
- 1) Ne pas stocker l'appareil avec de l'essence dans le réservoir, parce qu'une fuite peut provoquer un incendie. (F)
- ⚠ WARNUNG : Zur Vermeidung schwerer Verletzungen.** (D)
- 1) Lagern Sie das Gerät nie mit gefülltem Tank. Auslaufendes Benzin kann sich entzünden. (D)
- ⚠ AVVERTENZA : Per evitare lesioni pericolose.** (I)
- 1) Non immagazzinate l'unità con del combustibile nel serbatoio, poichè una perdita di combustibile potrebbe causare un incendio. (I)
- ⚠ ADVERTENCIA : Para evitar serias lesiones.** (E)
- 1) No guarde la unidad con combustible en el depósito, ya que una fuga de combustible podría provocar fuego. Permita que el motor se enfríe antes de guardarlo en un recinto cerrado. (E)
- ⚠ AVISO : Para evitar injúrias sérias.** (P)
- 1) Não guarde a unidade com combustível no depósito, porque uma fuga de combustível pode iniciar um incêndio. Deixe arrefecer o motor antes de guardar a unidade em local fechado. (P)
- ⚠ WAARSCHUWING : Ter voorkoming van zware verwondingen.** (NL)
- 1) Berg het toestel niet op met brandstof in de tank, want een brandstofflek kan aanleiding geven tot brand. Laat de motor afkoelen vóór u de machine in een afgesloten ruimte opbergt. (NL)

NOTE

GB

- 2) Before cleaning, repairing or inspecting, make certain cutting head has stopped.
Disconnect and secure the spark plug cap away from plug to prevent accidental starting.

REMARQUE

F

- 2) Avant le nettoyage, la réparation ou l'inspection, s'assurer que l'outil de coupe arrêté.
Déconnecter et fixer le capuchon sur la bougie loin de la prise afin d'éviter un démarrage accidentel.

HINWEIS

D

- 2) Überzeugen Sie sich vor der Reinigung, Reparatur oder Wartung davon, daß der Schneidekopf aufgehört hat, sich zu drehen.
Entfernen Sie das Zündkerzenkappe und halten Sie es von der Zündkerze fern, um ein unbeabsichtigtes Starten zu verhindern.

NOTA

I

- 2) Prima di pulire, riparare o ispezionare l'unità, assicuratevi che il filo tagliente sia fermo.
Scollegate e fissate il calotta della candela lontano dalla candela stessa per prevenire l'accensione accidentale dell'unità.

NOTA

E

- 2) Antes de limpiar la unidad, repararla o inspeccionarla, asegúrese de que la cabeza cortadora haya parado.
Desconecte el tapón de la bujía de encendido y aléjelo de la bujía para evitar un arranque accidental.

NOTA

P

- 2) Antes de limpar, reparar ou inspecionar a unidade, certifique-se de que a cabeça de corte está parada.
Desligue o tampa da vela de ignição e mantenha-o afastado da vela por forma a evitar que a unidade arranque por acidente.

OPMERKING

NL

- 2) Controleer of de snijkop stilstaat vóór u het toestel schoonmaakt, repareert of nakijkt.
Koppel de bougiekap los en maak het veilig vast uit de buurt van de bougie om te voorkomen dat het toestel onvoorzien start.

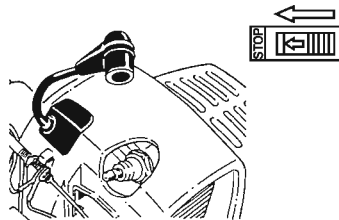

- 3) Use only recommended, genuine replacement parts to avoid creating a hazard and/or voiding your warranty.
4) Store in a dry area out of the reach of children.

GB

- 3) N'utiliser que des pièces de remplacement d'origine recommandées afin d'éviter un danger et/ou l'annulation de la garantie.
4) Stocker dans un endroit sec hors de portée des enfants.

F

- 3) Benutzen Sie nur original Ersatzteile, um einen Unfall zu vermeiden und/oder die Garantie nicht verfallen zu lassen.
4) Lagern Sie das Gerät in einem trockenem Platz außerhalb der Reichweite von Kindern.

D

- 3) Usate soltanto i ricambi raccomandati, originali della per evitare rischi di pericolo e/o per evitare di annullare la vostra garanzia.
4) Immagazzinate l'unità in un luogo asciutto fuori la portata dei bambini piccoli.

I

- 3) Utilice únicamente piezas de repuesto recomendadas, genuinas del fabricante para evitar situaciones de peligro o que se invalide la garantía.
4) Guarde la unidad en un lugar seco, fuera del alcance de los niños.

E

- 3) Use apenas peças recomendadas e genuínas para evitar problemas e/ou não perder a garantia.
4) Guarde numa área seca, fora do alcance das crianças.

P

- 3) Gebruik enkel de aanbevolen, originele reserveonderdelen om gevaarlijke toestanden en/of nietigverklaring van uw waarborg te vermijden.
4) Berg de machine op in een droge ruimte buiten het bereik van kinderen.

NL

GB 2.Specifications-Technical data

D 2.Spezifikationen-Technische deten

F 2.Spécifications-Données techniques

I 2.Specifiche tecniche-Dati tecnici

				IBCF33W	
Drive system Transmission Transmissionssystem transmissione		Auto centrifugal clutch, Spiral bevelgear. Embrayage automatique à force centrifuge, Pignon conique à denture hélicoïdale. Autom, Zentrifugalkupplung Spiralkegelrad. Frizione centrifugt automatica coppia conica.			
Reduction ratio Rapport de réduction	Untersetzung Rapporto di riduzione	13 : 19			
Rated blade speed Vitesse nominale de la lame Nennzahl (U/min) des Messers Velocità nominale della pala	(rpm) (tr/min) (U/min) (giri/min)	5,100			
Standard blades Lames standard Standard messer Lame standard	Metal blade : Lame métallique : 255mm x 25.4mm / 10,000 rpm maxi Metallblatt : Lama di metallo :				
Size (L x W x H) Dimension (L x l x H) Abmessungen (L x B x H) Ingombro (L x W x H)	(mm) (mm) (mm) (mm)	(L) (W) (H)	1,788 640 630		
Applicable engine Moteur	Passender motor Motori richiesti	TLE33			
Handle Poignée	Griff Manico	W			
Vibration levels Niveau de vibrations Vibrationspegel Livello di vibrazioni (ISO 7916)	(m/s ²) (m/s ²) (m/s ²) (m/s ²)	Idle speed Max. RPM	L 2.5 L 2.5		
Noise levels Niveau sonore (ISO 7917 sound pressure level)	Geräuschpegel Livello de ruido (dB(A)av)	Nylon line feeder Metal blade	94 92		
Measured sound power level Niveau sonore mesuré Gemessener Geräuschpegel Livello della potenza del suono misurato (ISO 10884)		Nylon line feeder Metal blade	104 99		
Displacement Cylindrée	Hubraum Portata (cm ³)	32.6			
Idling speed (rpm) Régime de ralenti (tr/min)	Leerlaufdrehzahl (U/min) Regime minimo (giri/min)	3,000			
Max.output (kW/rpm) Puissance maxi (kW/tr/min)	Leistung max. (kW/U/min) Rendimento massimo (kW/giri/min)	0.97 / 7,500			
Weight Poids	Gewicht Peso (kg)	8.0			
Spark plug Bougie Zündkerze Candela	(mm) (mm) (mm) (mm)	0.6~0.7 0.6~0.7 0.6~0.7 0.6~0.7	<Gap of electrodes> <Distance entre les électrodes > <Elektrodenafstand> <Spazio tra gli elettrodi>		
Fuel tank capacity Capacité du réservoir de carburant Fassungsvermögen des Kraftstoffbehälters Capacità del serbatoio	(l) (l) (l) (l)	0.8			
Fuel mixture (Petrol(Gasoline):Two-stroke engine oil) Mélange de carburant (Essence:Huile exclusive pour moteur 2 temps) Kraftstoffgemisch (Benzin:Zweitaktmotoröl) Miscela di carburante (Benzina :Oilo esclusivo per motori con ciclo s due tempi)		50:1			

13.01

The company reserves the right to change the specifications without notice.

Les spécifications peuvent être modifiées sans préavis en cas d'amélioration.

Spezifische Änderung zwecks Verbesserung ist ohne vorherige Bekanntmachung vorbehalten.

Questo sistema, grazie al grado di miglioramento, puoessere modificato senza preliminari.

⚠ WARNING : To avoid serious injury.

For your safety the cutter shall be used the one designated by us.

⚠ AVERTISSEMENT : Pour éviter des blessures.

Pour des raisons de sécurité, n'utiliser que les lames préconisées par le fabricant.

⚠ WARNUNG : Zur Vermeidung schwerer Verletzungen.

Aus Sicherheitsgründen nur Schneidwerkzeuge unserer Firma verwenden.

⚠ AVVERTIMENTO : Per evitare lesioni pericolose.

Per motivi di sicurezza, usate esclusivamente dischi consigliati dal fabbricante.

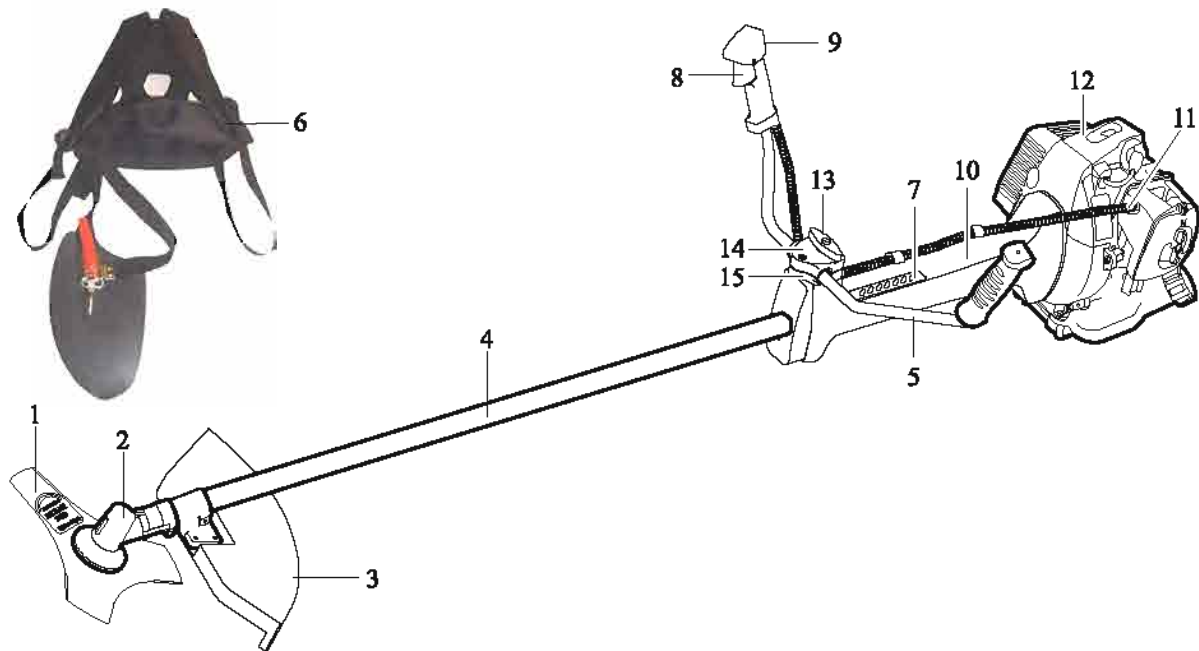

- GB** The unit is designed to trim grass, weeds or bushes. Never use it for any purpose other than trimming.
- F** Cette unité est conçue pour tailler le gazon, l'herbe ou les buissons. Ne l'utilisez jamais pour d'autres applications.
- D** Das Gerät ist zum Trimmen von Rasen, und Büschen vorgesehen. Niemals für andere Arbeiten als Trimmen einsetzen.
- I** La macchina è concepita per il taglio di erba ed erbusti. Non impiegarla mai per scopi diversi da quelli suddetti.
- E** Est unidada ha sido diseñada para perfilar pasto, malezas o matorrales. Nunca la emplee para otra cosa que no sea perfilar.
- P** O aparelho foi concebido para aparar relva, ervas daninhas ou arbustos. Nunca o utilize para qualquer outro fim.
- NL** Het apparaat is ontworpen om gras, onkruid of struiken te snoeien. Gebruik het nooit voor andere doeleinden dan snoeien.

GB Names and specifications for each part

1. Metal blade
2. Angle transmission
3. Cutting attachment guard
4. Shaft tube
5. Handle
6. Harness
7. Suspension eyelet
8. Throttle trigger
9. Engine switch
10. Joint support
11. Throttle wire / Lead wire
12. Engine
13. Lock handle
14. Handle joint A
15. Handle joint B

F Désignation et spécification de chaque partie

1. Lame métallique
2. Renvoi d'angle
3. Déflecteur
4. Tube principal
5. Guidon
6. Harnais
7. Crédence
8. Gâchette d'accélérateur
9. Interrupteur principal
10. Support de manette
11. Cordon pour étrangleur / Fil conducteur
12. Moteur
13. Manette de verrouillage
14. Demi-noix A
15. Demi-noix B

D Teilbezeichnungen und Spezifikationen

1. Metallblatt
2. Getriebegehäuse
3. Sicherheitsschutzes
4. Hauptrohr
5. Griff
6. Schuiterriemen
7. Befestigung für Schaltergurt
8. Gashebel
9. Hauptschalter
10. Verbindungsstelle
11. Gasdraht / Leitungsdrähte
12. Motor
13. Verriegelungsgriff
14. Griffverbindung A
15. Griffverbindung B

I Specifica di ogni parte:

1. Lama di metallo
2. Coppia conica
3. Protezione
4. Tubo principale
5. Impugnatura
6. Bretella
7. Nastro della staffa
8. Manetta di accelerazione
9. Interruttore principale
10. Supporto giunti
11. Filo gas / Filo conduttore
12. Motore
13. Blocco impugnatura
14. Giunto impugnatura A
15. Giunto impugnatura B

E Nombres y especificaciones de cada una de las partes

1. Filo metálico
2. Transmisión en ángulo
3. Protector de seguridad
4. Tubo principal
5. Mango
6. Tira para colgar al hombro
7. Tira para llevar en la mano
8. Activador de estrangulación
9. Interruptor principal
10. Soporte de la articulación
11. Cable de regulación / Conductor
12. Motor
13. Mango de bloqueo
14. Articulación A del mango
15. Articulación B del mango

P Nome e especificações de cada peça

1. Lâmina de metal
2. Ângulo de transmissão
3. Protector de segurança
4. Tubo principal
5. Manípulo
6. Correia de ombro
7. Correia de suspensão
8. Alavanca do acelerador
9. Interruptor principal
10. Apoio da união
11. Cabo do acelerador / Cabo de massa
12. Motor
13. Manípulo de bloqueio
14. União do manípulo A
15. União do manípulo B

NL Benaming en technische gegevens van elk onderdeel

1. Metalen Blad
2. Hoektransmissie
3. Afschermkap snijgedeelte
4. Buis van steel
5. Handgreep
6. Harnes
7. Ophangoog
8. Gashebel
9. Contactschakelaar
10. Steun verbinding
11. Gaskabel / Geleidedraad
12. Motor
13. Slothandgreep
14. Handgreepkoppeling A
15. Handgreepkoppeling B

Ⓒ	3. Installation	-	Assembly	Ⓔ	3. Instalación	-	Montaje
Ⓕ	3. Installation	-	Montage	Ⓖ	3. Instalação	-	Montagem
Ⓓ	3. Aufstellung	-	Zusammenbau	Ⓝ	3. Installatie	-	Montage
Ⓘ	3. Installazione	-	Montaggio				

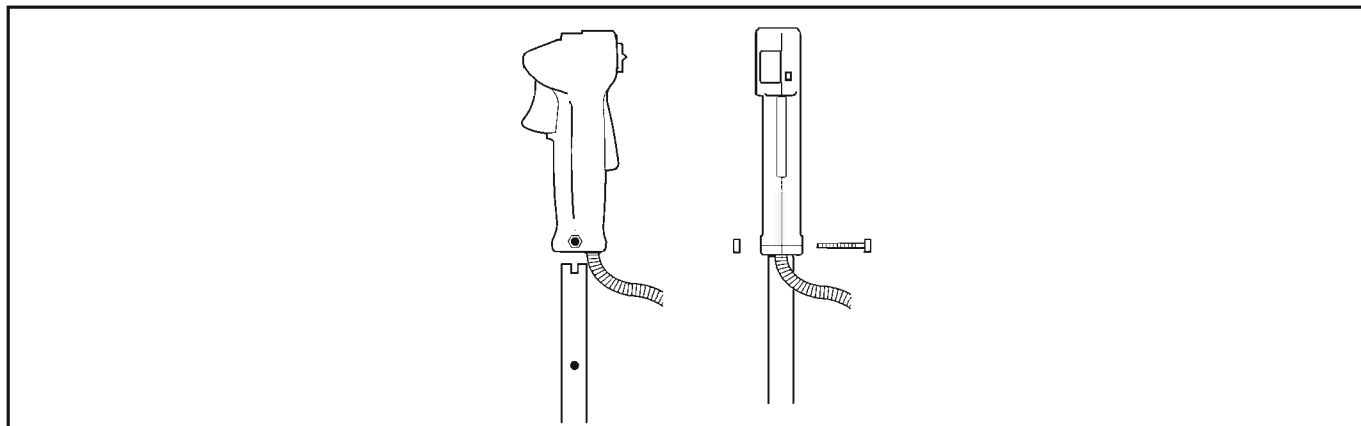

Ⓒ ● **Installation of throttle trigger**

- Fix the throttle trigger to the double handle.
- Take care not to lose the nut during installation.

Ⓕ ● **Installation du la gâchette d'accélérateur**

- Fixer le la gâchette d'accélérateur sur le double guidon.
- Veiller a ne pas perdre l'ecrou lors de l'installation.

Ⓓ ● **Anbringung des Gashebel**

- Gashebel am Doppelgriff befestigen.
- Bei der Installation vorsichtig verfahren, um die Mutter nicht zu verlieren.

Ⓘ ● **Montaggio della manetta di accelerazione**

- Fissare la manetta di accelerazione alla doppia impugnatura.
- Accertarsi di non perdere il dado durante il montaggio.

Ⓔ ● **Instalacion de la activador de estrangulación**

- Fije la activador de estrangulación al mango doble.
- Procure no aflojar la tuerca durante la instalacion.

Ⓖ ● **Instalacao da alavanca do acelerador**

- Fixe a alavanca do acelerador do manipulo duplo.
- Tenha cuidado para nao perder a porca durante a instalacao.

Ⓝ ● **Plaatsen van de gashendel**

- Bevestig de gashendel aan de dubbele handgreep.
- Zorg dat u de moer niet kwijtraakt tijdens de installatie.

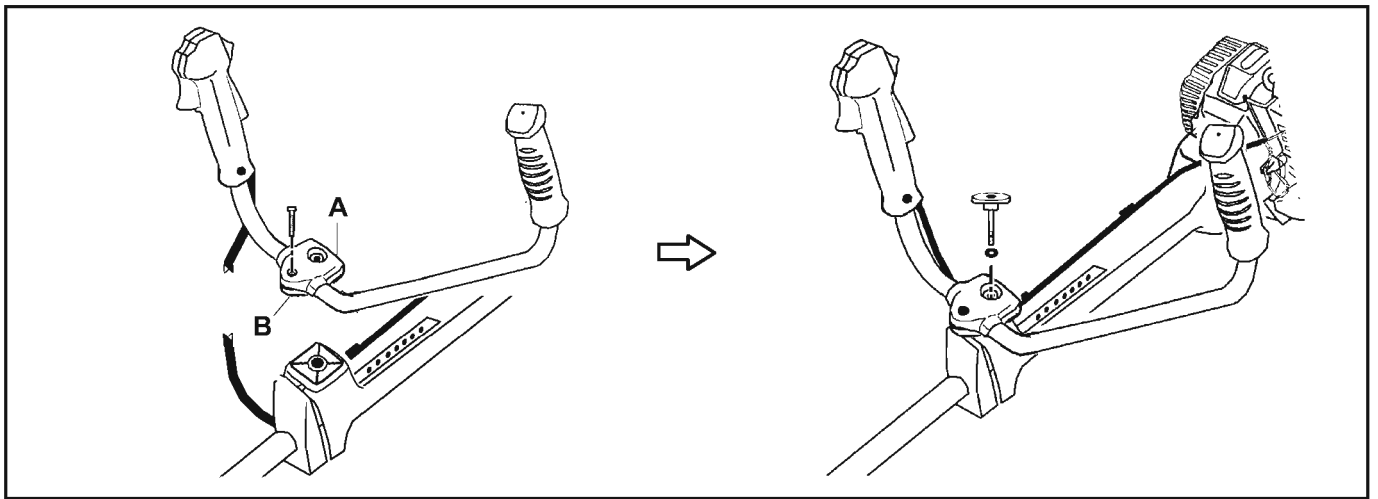

ⒼⒷ ● **Installation of handle**

- Fix handle joints (A) and (B) to the handle.
- Fix the handle joint to the joint support.

Ⓕ ● **Installation du guidon**

- Fixer les demi-noix (A) et (B) au guidon.
- Fixer la manette sur le support de manette.

Ⓓ ● **Installation des Handgriffs**

- Handgriffverbindungen (A) und (B) am Handgriff befestigen.
- Handgriffverbindung an Verbindungsstelle befestigen.

Ⓘ ● **Montaggio dell'impugnatura**

- Fissare i giunti (A) e (B) all'impugnatura.
- Fissare il giunto dell'impugnatura al relativo supporto.

Ⓔ ● **Instalacion del mango**

- Fije las articulaciones (A) y (B) al mango.
- Fije la articulacion del mango al soporte de la articulacion.

Ⓖ ● **Instalacao do manipulo**

- Fixe as unioes de manipulo (A) e (B) ao manipulo.
- Fixe a uniao de manipulo ao apoio da uniao

ⒹⒻ ● **Plaatsen van de handgreep**

- Bevestig de handgreepkoppelingen (A) en (B) aan de handgreep.
- Bevestig de handgreepkoppeling aan de handgreepsteun.

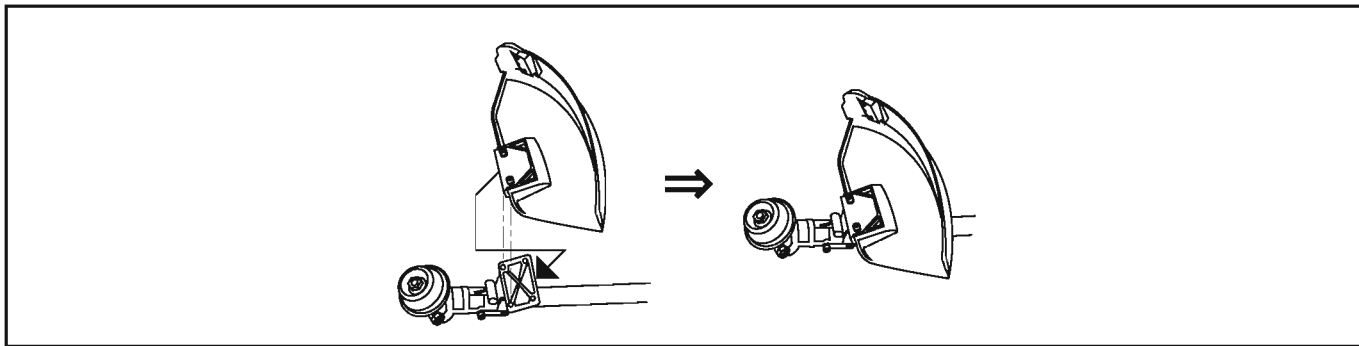

GB ● Installation of cutting attachment guard

NOTE

For your own safety, be sure to keep the cutting attachment guard attached during operation.

F ● Pose du déflecteur

REMARQUE

Par mesure de sécurité, il est obligatoire de fixer le déflecteur avant de commencer tout travail.

D ● Anbringen des Sicherheitsschutzes

HINWEIS

Aus Sicherheitsgründen darf nur mit dem Sicherheitsschutz angebracht gearbeitet werden.

I ● Montaggio della protezione

NOTA

Per motivi di sicurezza, date il via alle operazioni solo dopo aver applicato la protezione.

E ● Instalación del protector de seguridad

NOTA

Por su propia seguridad, asegúrese de mantener el protector de seguridad sujeto durante la utilización de la unidad.

P ● Instalação do protector de segurança

NOTA

Para sua própria segurança, assegure-se que mantém o protector de segurança em posição durante a operação.

NL ● Afschermkap snijgedeelte op verlengstuk

OPMERKING

Vorwilder, met het oog op uw eigen veiligheid, de afschermkap van het afschermkap snijgedeelte niet tijdens de bediening.

GB ● Installation of cutter

CAUTION : Blade is sharp, please handle carefully to prevent injury. The nylon cord cutter (N) is a cutting blade. Please handle carefully to prevent injury.

- Affix parts in the following order : holder A (C), blade (D), holder B (E), guard (F), and blade-fastening nut (G).
- In order to lock the rotation of the spline shaft, align holes of angle transmission (A), and holder A (C) and insert bar wrench (H).
- Rotate blade-fastening nut (G) with plug box wrench (I) in counterclockwise direction until securely tightened.
- In case of affixing the nylon line feeder (J), put parts in place in the following order : holder A (C), holder B (E), and nylon line feeder (J).
- As in the case of affixing the blade, insert bar wrench (H) to lock the rotation of the spline shaft.
- Rotate nylon line feeder (J) in counterclockwise direction until securely tightened.
- When using the nylon line feeder (J), insert the guard (M) into the cutting attachment guard (B) and mount the nylon cord cutter (N) on the guard (M) with the two bolts (O).
- When using the blade, unfasten bolt (P) and slide guard (M) to remove it.

F ● Pose de la lame

ATTENTION : La lame est tranchante, prière de manipuler avec précaution pour éviter des blessures. Le coupe fil nylon (N) est une lame de coupe. Veiller à la manipuler avec précaution afin d'éviter tout accident.

- Attacher les pièces dans l'ordre suivant : support A (C), lame (D), support B (E), protection (F) et écrou de fixation de la lame (G).
- Afin de bloquer la rotation de l'arbre cannelé, aligner les trous de la boîte de vitesses (A) et du support A (C) et insérer la clé à tube (H).
- Faire tourner l'écrou de fixation de la lame (G) avec la clé à bougie (I) dans le sens contraire des aiguilles d'une montre jusqu'à ce qu'il soit fixé correctement.
- Dans le cas où on fixe la tête fil nylon (J), mettre les pièces en place dans l'ordre suivant : support A (C), support B (E) et tête fil nylon (J).
- Comme dans le cas de fixation de la lame, insérer la clé dans le tube (H) pour bloquer la rotation de l'arbre cannelé.
- Faire tourner la tête fil nylon (J) dans le sens contraire des aiguilles d'une montre jusqu'à ce qu'elle soit fixée correctement.
- Lors de l'utilisation tête fil nylon (J), insérer la protection en option (M) à la protection (B) et fixer le coupe fil nylon (N) sur la protection (M) à l'aide de deux boulons (O).
- Lors de l'utilisation de la lame, dévisser le boulon (P) et faire glisser la protection de sécurité (M) afin de l'ôter.

D ● Anbringen des Schneidzeugs

ACHTUNG : Das Blatt ist scharf. Gehen Sie vorsichtig damit um und vermeiden Sie Verletzungen. Die Nylonschnur (N) ist ein Schnittwerkzeug. Bitte vorsichtig handhaben, um Verletzungen zu vermeiden.

- Die Teile in der folgenden Reihenfolge zusammensetzen: Halter A (C), Blatt (D), Halter B (E), Sicherung (F) und Blatt-Haltemutter (G).
- Damit die Drehung der Keilwelle unmöglich wird, sind die Öffnungen des Getriebegehäuse (A) an denen des Halters A (C) auszurichten und der Schlüssel (H) einzusetzen.
- Die Blatt-Haltemutter (G) mit dem Schraubenschlüssel (I) gegen den Uhrzeigersinn drehen, bis es sicher fest sitzt.
- Soll der Nylon Schneider befestigt werden, sind die Teile in der folgenden Reihenfolge zu montieren : Halter A (C), Halter B (E) und der Nylon Schneider (J).
- Zum Befestigen des Blattes Schlüssel (H) einsetzen, um die Drehung der Keilwelle zu verhindern.
- Den Nylon Schneider (J) gegen den Uhrzeigersinn anziehen, bis er fest sitzt.
- Bei Benutzung des Nylon schneider (J) Führen Sie eine wahlfreie Schutzvorrichtung (M) in die Schutzvorrichtung (B) ein und befestigen den Nylon-Fadenschneider (N) auf der Sicherung (M) mit den beiden Schrauben (O).
- Bei der Verwendung des Schneidwerkzeuges Schraube (P) lösen und Schutz (M) zur Freigabe verschieben.

I ● Montaggio del disco

CAUTELA : la lama é molto affilata. Maneggiatela con cura per evitare lesioni. l'unità di taglio nylon (N) è una lama tagliente. Maneggiarla con cura onde evitare lesioni personali.

- Fissate le parti nell'ordine che segue : morsetto A (C), lama (D), morsetto B (E), unità di protezione (F) e dado di fissaggio della lama (G).
- Par bloccare la rotazione dell'asse acanalato, allineate i fori della cuatodia (A) e del morsetto A (C) ed inserite una chiave a pipa (H).
- Rotate il dado di fissaggio della lama (G) usando una chiave per spina (I) nel senso antiorario finchè non si fissi saldamente.
- Nel case in cui fissate l'unità di taglio nylon, fissate le parti nell'ordine che segue : morsetto A (C), morsetto B (E) e unità di taglio nylon (J).
- Comeper il fissaggio della lama, inserite la chiave a pipa (H) per bloccare la rotazione dell'asse scanalato.
- Rotate l'unità di taglio nylon (J) nel senso antiorario finchè non si fissi saldamente.
- Quando usate delle pinze taglio nylon (J), inserite la protezione opzionale (M) nel dispositivo di sicu-rezza (B) e montate le pinze tagliafilii per fili di nylon (N) sul dispositivo (M) servendovi di due bulloni (O).
- Durante l'utilizzo della lama, svitare il bullone (P) e far scorrere la protezione (M) per rimuoverla.

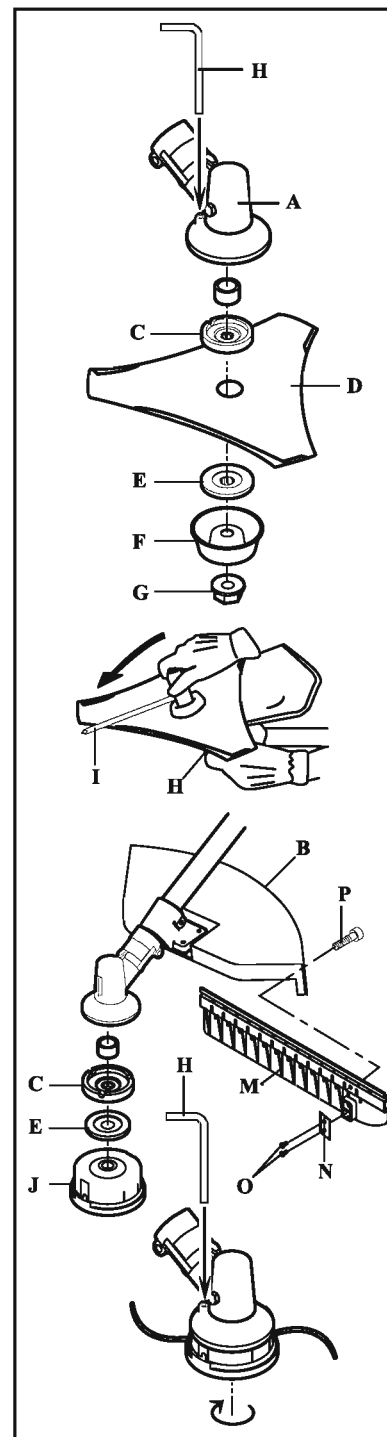

⚠ WARNING : To avoid serious injury

For safety, stop the engine and then attach or detach the blade.

GB

⚠ AVERTISSEMENT : Pour éviter des blessures

Par mesure de sécurité, ne pas oublier de couper le moteur avant de monter ou de démonter la lame.

F

⚠ WARNUNG : Zur Vermeidung schwerer Verletzungen

Anbringen und Entfernen des Schneidwerkzeugs darf aus Sicherheitsgründen nur nachdem der Motor gestoppt hat, ausgeführt werden.

D

⚠ AVVERTIMENTO : Per evitare lesioni pericolose

Per motivi di sicurezza, procedete al montaggio o alla rimozione del disco solo dopo aver spento il motore.

I

E ● Instalación de la cuchilla

PRECAUCIÓN : El filo es muy cortante. Manéjelo con cuidado para evitar sufrir heridas. el filo de la cuchilla de nylon (N) es cortante. Manipule la cuchilla con cuidado para no hacerse daño.

- Sujete las piezas en el orden siguiente : portacuchillas A (C) cuchilla (D), portacuchillas B (E), protector (F) y tuerca de fijación de la cuchilla (G).
- Para impedir la rotación del eje estriado interiormente, alinee los orificios de la transmisión en ángulo (A) y del portacuchillas A (C), e inserte una llave inglesa de barra (H).
- Gire la tuerca de sujeción de la cuchilla (G) con la llave inglesa del soporte de clavijas (I) en dirección contraria a las agujas del reloj, hasta que esté firmemente sujeta.
- Cuando sujete la cuchilla de nylon, ponga las pizas en su lugar, en el orden siguiente : portacuchillas A (C), portacuchillas B (E) y cuchilla de nylon (J).
- Como cuando se está sujetando la cuchilla, inserte la llave inglesa de barra (H) para impedir la rotación del eje estriado interiormente.
- Gire la cuchilla de nylon (J) en dirección contraria a las agujas del reloj, hasta que esté firmemente sujeta.
- Cuando esté utilizando la cuchilla de nylon (J) insterte la protección opcional (M) en el protector de seguridad (B) y monte la cuchilla de nylon (N) en el protector (M) mediante dos pernos (O).
- Cuando utilice la hoja, afloje el perno (P) y deslice el protector (M) para quitarlo.

P ● Instalacao do dortador

ATENÇÃO : a lâmina é afiada. Manuseie-a com cuidado para evitar ferimentos. O cortador de fio de nylon (N) é uma lâmina afiada. Utilize-a com cuidado para evitar ferimentos.

- Fixe as peças pela ordem seguinte : suporte A (C), lâmina (D), suporte B (E), protecção (F) e porca de aperto da lâmina (G).
- Para bloquear a rotação do veio fendido, alinhe os orifícios da ângulo de transmissão (A) e do suporte A (C) e introduza uma extensão de chaves de caixa (H).
- Rode a porca de aperto da lâmina (G) com uma chave de caixa (I) para a esvuerada (sentido contrário ao dos ponteiros de relógio) até ficar firmemente apertada.
- Quando fixar o cortador de nylon, ponha as peças no lugar pela seguinte ordem : suporte A (C), suporte B (E) e cortador de nylon (J).
- Tal como no caso da montagem da lâmina, introduza uma extensão de chaves de caixa (H) para bloquear a rotação do veio fendido.
- Rode o cortador de nylon (J) para a esquerda (sentido contrário ao dos ponteiros do relógio) até ficar firmemente apertado.
- Ao usar o cortador de nylon (J), introduza a protecção opcional (M) na protecção de segurança (B) e monte o cortador de fio de nylon (N) na protecção (M) com os dois parafusos (O).
- Quando utilizar a lâmina, solte o parafuso (P) e a protecção (M) para a remover.

NL ● Installatie van het snijgedeelte

LET OP : Het blad is scherp. Hanteer het met de nodige voorzichtigheid om verwondingen te voorkomen. de nylon snijdraad (N) is een snijblad. Ga er zorgvuldig mee om, om letsels te vermijden.

- Monteer de onderdelen in deze volgorde : houder A (C), snijblad (D), houder B (E), afschermkap (F), en bladbevestigingsmoer (G).
- Om de rotatie van de gleufas te vergrendelen, most u de openingen van de hoektransmissie (A) en houder A (C) op een lijn brengen, en er de staafsleutel (H) in steken.
- Draai de bladbevestigingsmoer (G) met de ringsleutel (I) in tegenwijzerzin tot hij goed vastzit.
- Wanneer u het nylon snijmes monteert, moet u de onderdelen in deze volgorde terugplaatsen : houder A (C), houder B (E), en nylon snijmes (J).
- Gebruik, net zoals bij het monteren van het blad, de staafsleutel (H) om de rotatie van de gleufas te vergrendelen.
- Draat het nylon snijmes (J) in tegenwizerzin tot het goed vastzit.
- Steek bij gebruik van het nylon nijmes (J) de optionele afschermkap (M) in de afschermkap van het snijgedeelte (B) en monteert het nylondraadsnijmes (N) op de afschermkap (M) met de twee bouten (O).
- Bij gebruik van het snijblad de bout (P) lossen en de beveiliging (M) verschuiven om het weg te nemen.

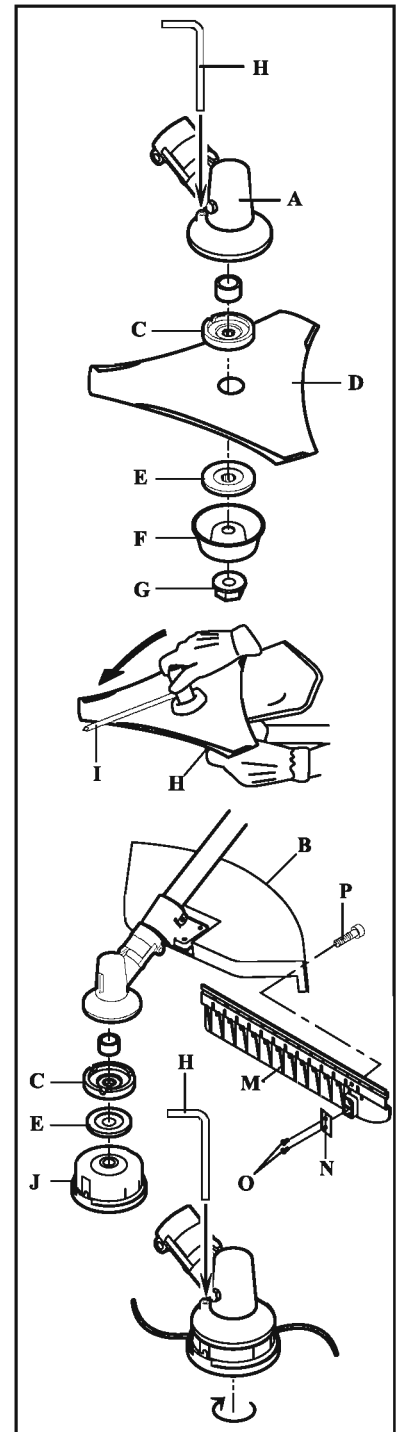

⚠ ADVERTENCIA : Para evitar serias lesiones.

Por motivos de seguridad, pare el motor y sujete o sepwre la cuchilla.

E

⚠ AVISO : Para evitar injúrias sérias.

Pr sua segurança, para o motor e só depois coloque ou retire a lâmina.

P

⚠ WAARSCHUWING: Ter voorkoming van zware verwondingen.

Met het oog op uw eigen veiligheid moet u de motor stoppen vóór u het blad monteert of demonteert.

NL

GB ● Adjusting the harness

Adjust the fit so that the blade lays almost flat on the ground.

F ● Ajustement du harnais

Ajuster la fixation de façon à ce que la lame soit à plat contre le sol.

D ● Anpassung von Schuiterriemen

Den Riemen so anpassen, daß das Scherblatt fast flach auf dem Boden liegt.

I ● Regolazione dell' bretella

Regolate la tracolla in modo che la lama sia quasi orizzontale rispetto a terra.

E ● Ajuste del tira para colgar al hombro

Ajuste el largo de la correa de manera tal que la hoja quede prácticamente a ras con el suelo.

P ● Ajustando o correia de ombro

Ajuste de forma a que a lâmina toque praticamente no chão.

NL ● Aanpassen van Harness

Verstel de hoogte zodanig dat het blad bijna plat op de grond ligt.

GB ● Harness with quick release device

NOTE

Use hook to connect and disconnect the band from the hanger of the unit. Don't work the quick release device with the exception of emergency.

Use this harness to protect yourself from the unit in case of emergency (fire in the engine, etc.).

F ● Avec un dispositif de degagement rapide.

REMARQUE

Servez - vous du crochet pour accrocher et décrocher la ceinture du support du coupeur de brosse. N'utilisez pas le système de dégagement rapide en dehors des situations d'extrême urgence.

Utilisez cette ceinture thoracique pour vous protéger contre le coupeur de brosse en cas d'urgence (moteur en flammes etc.).

D ● Schulterband mit Schnell-Auslösungsvorrichtung

HINWEIS

Sie benutzen den Haken, um das Band in den Aufhänger des Bürsten - schneiders ein - und auszuhängen. Die Schnell-Auslösungsvorrichtung benutzen Sie bitte nur im Notfall.

In einem Notfall (z.B. der Motor hat Feuer gefangen usw.) benutzen Sie dieses Schulterband, um sich vor dem Bürstenschneider zu schützen.

I ● Fascia di protezione spalla con unita di rilascio veloce

NOTA

Usate il gancio per collegare e scollegare la fascia dal perno della lama. Usate la funzione di rilascio veloce soltanto in caso di emergenza.

Usate questa fascia di protezione per proteggervi contro la lama in caso di emergenza (incendio nel motore, ecc.)

E ● Tira para llevar al hombro con dispositivo de rápida liberación

NOTA

Utilice el gancho para conectar y desconectar la tira del gancho de suspensión de la cortadora de malezas. No utilice el dispositivo de rápida liberación excepto en caso de emergencia.

Utilice esta tira para llevar al hombro para protegerse de la cortadora de malezas en caso de emergencia (fuego en el motor, etc.)

P ● Correia de ombro com dispositivo de libertação rápida

NOTA

Use gancho para prender e desprender a correia do oihal da Roçadora. Não use o dispositivo de libertação rápida a não ser em caso de emergência.

Use o esta correia de ombro para se proteger da Roçadora em caso de emergência (fogo no motor, etc.).

NL ● Harness met snel losmaakmechanisme

OPMERKING

Gebruik de haak om de band op het toestel vast te maken en ervan los te maken. Gebruik het snelle losmaakmechanisme enkel in geval van nood.

Gebruik dit harnas om uzelf tegen het toestel te beschermen in geval van nood (brand in de motor, enz.).



GB 4. Operating Instructions - Starting and stopping of the engine

● Preparation before engine starting

- Fill the fuel tank with the correct mixture of regular automobile petrol (gasoline) and 2 stroke engine oil.

Petrol (Gasoline)	:	oil
50	:	1 [TLE33 E/G]

⚠ CAUTION: To avoid serious injury.

- Using the fuel with incorrect mixture ratio may cause insufficient output power or malfunction of the engine.
- Wipe up completely spilled petrol (gasoline). It may soil clothes or cause a fire.

When using alkylate gasoline, engine revolution may sometimes become unstable after starting engine ; it is normal and not due to a breakdown : please don't adjust carburetor or any other component. After operating for approximately one hour, this phenomenon can disappear.

- Adjustment of the throttle wire
 - Adjust the play of throttle wire to 0.0 to 0.5 mm. Excessive play will cause a starting failure.

F 4. Mode d'emploi - Mise en marche / arrêt du moteur

● Préparation avant la mise en service du moteur

- Remplissez le réservoir de carburant. Utilisez un mélange d'essence pour automobiles et d'huile exclusive pour moteurs 2 temps.

Essence	:	Huile exclusive pour moteur 2 temps
50	:	1 [TLE33 E/G]

⚠ ATTENTION: Pour éviter des blessures.

- Un dosage incorrect du mélange peut entraîner une perte de puissance ou un mauvais fonctionnement du moteur.
- Essayez directement les éclaboussures d'essence. Le carburant peut endommager vos vêtements ou provoquer un incendie.

Lors de l'utilisation de carburant alkylate, le régime moteur peut parfois devenir instable après son démarrage. Ceci est normal et n'est pas dû à une panne : ne pas essayer de régler le carburateur ni aucun autre composant. Après une heure environ de fonctionnement, ce phénomène doit disparaître.

- Réglage du câble de commande des gaz
 - Réglez le jeu du câble entre 0,0 et 0,5 mm. Un jeu trop important peut provoquer des problèmes de démarrage.

D 4. Bedienungsanweisung - Anlassen und Stoppen des Motors

● Vorbereitungen vor dem starten des Motors

- Tank mit Kraftstoff füllen. Verwenden Sie ausschließlich ein aus Normalbenzin und Zweitaktmotoröl bestehendes Kraftstoff-Ölgemisch.

Benzin	:	Zweitaktmotoröl
50	:	1 [TLE33 E/G]

⚠ VORSICHT: Zur Vermeidung schwerer Verletzungen.

- Die Verwendung anderer Mischungsverhältnisse kann Leistungseinbußen oder Motorfehlfunktionen zur Folge haben.
- Verschütteten Kraftstoff restlos wegwischen, um ein Verschmutzen der Kleidung und Brandgefahr zu vermeiden.

Bei Verwendung von Alkylatbenzin ist es möglich, dass die Motordrehzahl nach Starten des Motors instabil wird. Das ist normal und hängt nicht mit einer Betriebsstörung zusammen: Bitte verstellen Sie weder den Vergaser noch irgendeine andere Komponente. Nachdem das Gerät für etwa eine Stunde in Betrieb war, kann dieser Vorgang verschwinden.

- Einstellung des Drosselklappenzugs
 - Das Spiel des Drosselklappenzugs auf 0,0 bis 0,5 mm einstellen. Übermäßiges Spiel führt zu Fehlzündungen.

I 4. Istruzioni per l'uso - Avvio arresto del motore

● Preparazione prima dell'avviamento del motore

- Riempimento del serbatoio con carburante. Utilizzare la miscela di benzina normale per automobili ed olio esclusivo per motori con ciclo a due tempi.

Benzina	:	olio esclusivo per motori con ciclo a due tempi
50	:	1 [TLE33 E/G]

⚠ ATTENZIONE: Per evitare lesioni pericolose.

- L'utilizzo di carburante con un rapporto non corretto della miscela può generare una potenza in uscita insufficiente o un malfunzionamento del motore.
- Rimuovere completamente la benzina versata: essa potrebbe impregnare i vestiti o innescare incendi.

Quando si usa benzina alchilata, il regime motore a volte potrebbe divenire instabile dopo l'avviamento del motore; questa condizione è normale e non è dovuta a guasto: non regolare il carburatore o altri componenti. Dopo un periodo di funzionamento di circa un'ora, questo fenomeno potrebbe scomparire.

- Regolazione della farfalla metallica
 - Regolare il gioco della farfalla metallica tra 0,0 e 0,5 mm. Un gioco eccessivo può creare problemi all'avviamento.



- GB Special oil for two-cycle engine
- F Huile réservée au moteur à 2 temps
- D Spezialöl für Zwei tankmotoren
- I Olio speciale per il motore a due tempi

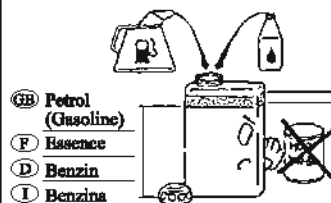

- GB Petrol (Gasoline)
- F Essence
- D Benzin
- I Benzina

(L)	(mL)
2	40 ~ 50
4	80 ~ 100
8	160 ~ 200
10	200 ~ 250
20	400 ~ 500

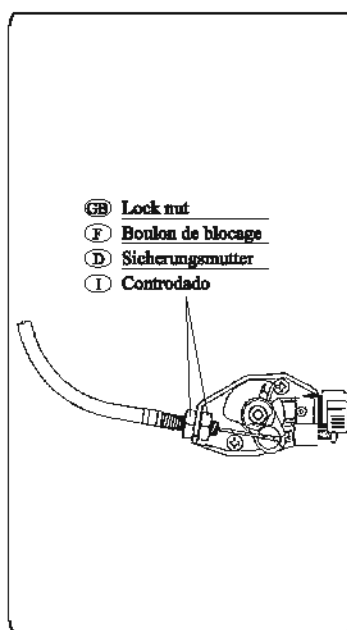

- GB Lock nut
- F Boulon de blocage
- D Sicherungsmutter
- I Controdado

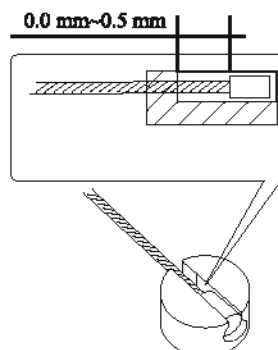
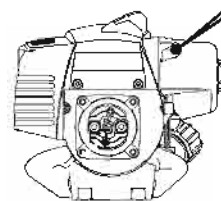

④ 4. Instrucciones de funcionamiento – Arranque y parada del motor

● Depreparacion antes de poner en marcha el motor

- Llene de combustible el depósito. Utilice la mezcla de gasolina compuesta por gasolina normal de automóviles y nuestro aceite exclusivo para motor de 2 tiempos.

Gasolina	:	Aceite exclusivo para motor de 2 tiempos
50	:	1 [TLE33 E/G]

⚠ ATENCIÓN: Para evitar serios daños.

- Si se utiliza combustible con la proporción de mezcla inadecuada, el resultado puede ser una potencia insuficiente o un funcionamiento incorrecto del motor.
- Seque totalmente la gasolina derramada. Puede mancharse la ropa o provocar un incendio.

Cuando utilice gasolina alquilada, las revoluciones del motor pueden volverse inestables después de haber puesto en marcha el motor; lo que resulta normal y no se debe a ninguna avería: no ajuste el carburador ni ningún otro componente. Después de estar una hora en marcha, este fenómeno puede dejar de producirse.

- Ajuste del cable del acelerador
 - Ajuste la holgura del cable del acelerador hasta situarla entre 0,0 y 0,5 mm. Una holgura excesiva hará que el motor e cale.

Ⓟ 4. Instruções de Operação - Arranque e paragem do motor

● Dpreparativos anted de pór o motor a funcionar

- Encha o depósito de combustível. Utilize mistura ou gasolina normal e óleo exclusivo para motores dois tempos.

Gasolina	:	Óleo exclusivo para motores a dois tempos
50	:	1 [TLE33 E/G]

⚠ ATENÇÃO: Para evitar injúrias sérias.

- Usar o combustível com a relação de mistura incorrecta pode resultar numa quebra de potência ou num mau funcionamento do motor.
- Limpe completamente a gasolina entornada. Pode sujar a roupa ou causar um incêndio.

Quando está a usar gasolina alquilada, a rotação do motor pode por vezes ficar instável depois do arranque do motor; é normal e não é devido a uma avaria; não deve ajustar o carburador ou qualquer outro elemento. Depois de funcionar durante aproximadamente uma hora, esta anomalia pode desaparecer.

- Ajustar o cabo do acelerador
 - Ajuste a folga do cabo do acelerador de 0,0 para 0,5 mm. Folga a mais causará uma falha no arranque.

Ⓝ 4. Richtlijnen i.v.m. bediening - Starten en stoppen van de motor

● Voorbereiding vóór het starten van de motor

- Vul de brandstoftank met het juiste mengsel van gewone autobenzine en tweetakt-motorolie.

Benzine	:	olie
50	:	1 [TLE33 E/G]

⚠ OPGEPAST: Ter voorkoming van zware verwondingen.

- Het gebruik van een brandstofmengsel met een verkeerde verhouding kan leiden tot een te laag vermogen of slechte werking van de motor.
- Veeg gemorste benzine volledig op. Anders kunnen uw kleren vuil worden of kan zelfs brand ontstaan.

Wanneer u alkylaatbenzine gebruikt, kan het toerental van de motor soms onstabiel zijn na het starten van de motor; dat is normaal en is niet te wijten aan een defect: pas de carburator of om het even welk ander onderdeel niet aan. Na ongeveer een uur draaien kan dit verschijnsel verdwijnen.

- Afstellen van de gaskabel
 - Regel de speling van de gaskabel tussen 0,0 en 0,5 mm. Een te grote speling leidt tot startproblemen.



Ⓝ Aceite especial para motor de dos tiempos

Ⓟ Óleo especial para motores a dois tempos

Ⓝ Speciale olie voor tweetaktmotor



Ⓝ Gasolina

Ⓟ Gasolina

Ⓝ Benzine



(ℓ)	(mℓ)
2	40 ~ 50
4	80 ~ 100
8	160 ~ 200
10	200 ~ 250
20	400 ~ 500

Ⓝ Tuerca de cierre

Ⓟ Contraporca

Ⓝ Vastzetmoer

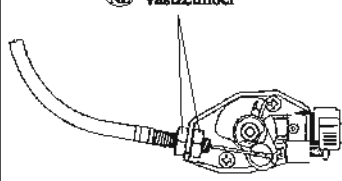

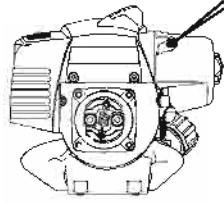

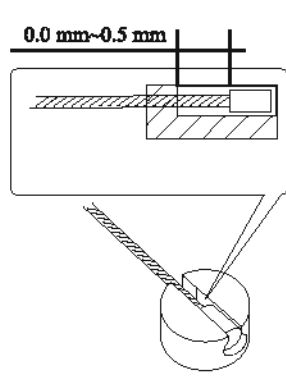

GB STARTING

E ARRANCAR

F DÉMARRAGE

P ARRANQUE

D STARTEN

NL STARTEN

I AVVIAMENTO

GB Set the engine switch to the "I" (start) position.

F Placez l'interrupteur du moteur en position "I" (démarrage).

D Stellen Sie den Hauptschalter auf die Position "I" (Start).

I Posizionare l'interruttore principale su "I" (avvio).

E Ajuste el interruptor del motor en la posición "I" (arranque).

P Defina o interruptor do motor para a posição "I" (arranque).

NL Schakel de contactschakelaar in de "I" (start)-positie.

GB Engine switch

F Interrupteur du moteur

D Hauptschalter

I Interruttore principale

E Interruptor del motor

P Interruptor do motor

NL Contactschakelaar

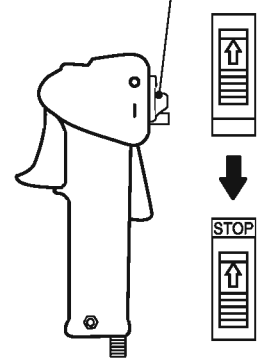

GB ● Procedure to set the throttle lock.

- Squeeze the throttle trigger and move the throttle lock in the direction of the arrow.
- Remove your grip on the throttle trigger. This will lock the throttle lock in position. The engine can now be pull- started.

F ● Mise en place du levier à demi-étranglement.

- Presser la gâchette d'accélérateur et déplacer le levier à demi-étranglement dans le sens de la flèche.
- Ôter votre main du la gâchette d'accélérateur. Ceci referme le levier à demi-étranglement. Le moteur peut maintenant être mis en marche.

D ● Einstellen des Halbgas-Hebel.

- Drücken Sie den Gashebel und schieben Sie den Halbgas-Hebel in Pfeilrichtung.
- Lösen Sie ihren Griff am Gashebel. Dadurch wird der Halbgas-Hebel in Position gehalten. Der Motor kann nun mit dem Starterzug gestartet werden.

I ● Procedura per impostare la levetta di mezzo gas.

- Premete la manetta di accelerazione e spostate la levetta di mezzo gas nella direzione della freccia.
- Lasciate la manetta di accelerazione. Questo causerà il bloccaggio della levetta di mezzo gas. Ora potete avviare il motore.

E ● Procedimiento para montar la palanca de medio gas.

- Apriete la activador de estrangulación y mueva la palanca de medio gas en la dirección de la flecha.
- Libere la activador de estrangulación; esto trabará la palanca de medio gas en posición. Ahora usted podrá arrancar el motor.

P ● Procedimento para regular a alavanca de meio gás.

- Aperte a alavanca do acelerador e desloque a alavanca de meio gás na direcção da seta.
- Solte a alavanca do acelerador. Isto bloqueará a alavanca de meio gás em posição. Poderá agora dar o arranque ao motor.

NL ● Procedure voor het gashendel vergrendeling.

- Knijp de gashendel dicht en zet de gashendel vergrendeling in de richting van de pijl.
- Laat de gashendel los. De gashendel is nu vergrendeld. De motor kan nu met de trekstarter worden gestart.

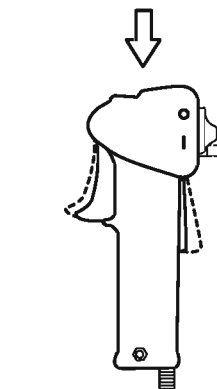
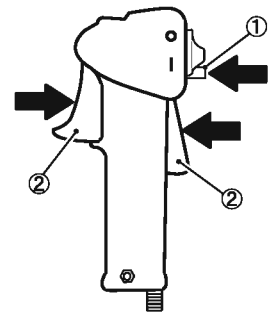

①

GB Throttle lock

F Levier à demi-étranglement

D Halbgas-Hebel

I Levetta di mezzo gas

E Palanca de medio gas

P Alavanca de meio gás

NL Gashendel vergrendeling

②

GB Throttle trigger

F la gâchette d'accélérateur

D Gashebel

I Manetta di accelerazione

E Activador de estrangulación

P Alavanca do acelerador

NL Gashendel

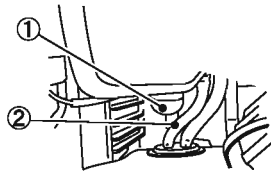

- ①
 GB Priming pump
 F Pompe d'injection
 D Ansaugpumpe
 I Pompa di adescamento
 E Bomba del cebador
 P Bomba de escorvamento
 NL Brandstofvoerpomp

- ②
 GB Overflow tube
 F Tube de trop-plein
 D Überlaufrohr
 I Tubo carburante in eccesso
 E Tubo del excedente
 P Tubo de descarga
 NL Overloopbuis

- GB Slowly press the priming pump several times until fuel comes out of the overflow tube. (More than 10 times.)

NOTE

Fuel that overflows by pressing the priming pump is returned by design to the fuel tank.

Press the priming pump a sufficient number of times to start the engine as there is no possibility of flooding the engine.

- F Appuyez lentement et plusieurs fois sur la poire d'injection jusqu'à la sortie du carburant par le tube de trop-plein. (Plus de 10 fois.)

REMARQUE

Le carburant qui sort en appuyant sur la poire d'injection revient à dessein vers le réservoir de carburant.

Appuyez un nombre suffisant de fois sur la poire d'injection pour lancer le moteur car il n'est pas possible de noyer ce dernier.

- D Drücken Sie langsam die Ansaugpumpe einige Male, bis Kraftstoff aus dem Überlaufrohr kommt. (Mehr als 10mal.)

HINWEIS

Der Kraftstoff, der durch Drücken der Ansaugpumpe überläuft, wird absichtlich in den Kraftstofftank zurückgeleitet.

Drücken Sie die Ansaugpumpe zum Starten des Motors ausreichend oft, da nicht die Gefahr besteht, dass zuviel Kraftstoff eingespritzt wird.

- I Premere più volte lentamente la pompa di adescamento finché il carburante non fuoriesce dal tubo carburante in eccesso (più di 10 volte).

NOTA

Il carburante che fuoriesce in seguito alla pressione della pompa di adescamento viene riportato automaticamente nel serbatoio del carburante.

Premere la pompa di adescamento tutte le volte necessarie per avviare il motore, in quanto non c'è alcuna possibilità di ingolfamento.

- E Presione lentamente la bomba del cebador varias veces hasta que salga combustible del tubo del excedente. (Más de 10 veces.)

NOTA

Por diseño, el combustible que se derrame al pulsar la bomba del cebador es devuelto al depósito de combustible.

Pulse la bomba del cebador un número suficiente de veces para arrancar el motor, ya que no hay posibilidad de inundar el motor.

- P Pressione devagar a bomba de escorvamento várias vezes até o combustível sair do tubo de descarga. (Mais de 10 vezes.)

NOTA

O combustível que é descarregado ao pressionar a bomba de escorvamento é devolvido intencionalmente ao depósito do combustível.

Pressione a bomba de escorvamento o número de vezes que for suficiente para arrancar o motor enquanto não houver nenhuma possibilidade de inundação do motor.

- NL Druk langzaam verscheidene malen op de brandstofvoerpomp tot er benzine uit de overloopbuis komt. (Meer dan 10 maal.)

OPMERKING

Benzine die overloopt als gevolg van het drukken op de brandstofvoerpomp wordt automatisch terug naar de brandstoftank gevoerd

Druk een voldoende aantal malen op de brandstofvoerpomp om de motor op te starten, het is immers niet mogelijk om de motor te verstikken.

- Ⓒ Choke lever
- Ⓕ Levier de starter
- Ⓓ Starterhebel
- Ⓘ Leva dell'aria
- Ⓔ Palanca del acelerador
- Ⓖ Alavanca de doseamento
- Ⓝ Choke

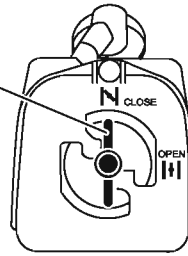

-
- Ⓒ Move the choke to the fully closed position (**N** mark side).
When fuel is remaining and the engine is warm, move the choke to the fully open position (**|||** mark side).
-
- Ⓕ Placez le levier de starter en position entièrement fermée (**N** face marquée).
Lorsqu'il reste du carburant et que le moteur est chaud, placez le levier de starter en position entièrement ouverte (**|||** face marquée).
-
- Ⓓ Choke bis zur "Low Speed" - Markierung bewegen (**N** die Drosselklappe ist vollständig geschlossen).
Choke bis zur "High Speed" - Markierung bewegen (**|||** Drosselklappe vollständig geöffnet), wenn sich Restbenzin im Motor befindet und der Motor noch warm ist.
-
- Ⓘ Spostare la leva del diffusore in posizione di chiusura completa (**N** lato con il segno).
Quando il carburante non si muove e il motore si è riscaldato, spostare la leva del diffusore in posizione di apertura completa (**|||** lato con il segno).
-
- Ⓔ Desplace la palanca del aire hasta la posición de plenamente cerrada (**N** lado marcado).
Cuando el combustible esté disponible y el motor caliente, desplace la palanca del aire hasta la posición de plenamente abierta (**|||** lado marcado).
-
- Ⓖ Ponha a alavanca do ar na posição fechada (**N** marca lado).
Quando o fluxo de combustível estiver normalizado e o motor estiver quente, ponha a alavanca do ar na posição aberta (**|||** marca lado).
-
- Ⓝ Zet de choke in de volledig gesloten stand (de kant met het teken **N**).
Als de brandstof blijft en de motor is warm, zet de choke dan in de volledig open stand (de kant met het teken **|||**).

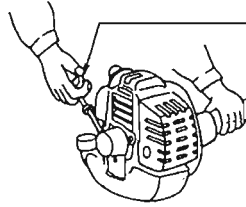

- Ⓒ Recoil starter grip
- Ⓕ Poignée du lanceur à rappel
- Ⓓ Handgriff des Seilzuganlassers
- Ⓘ Manico di avviamento a rinculo
- Ⓔ Empuñadura del estárter
- Ⓟ Alavanca de arranque do motor
- Ⓝ Handgreep van de trekstarter

Ⓒ

⚠ CAUTION: To avoid serious injury.

Do not pull the recoil starter completely but leave a little margin. Return slowly after the pulling.

Grasp the recoil starter knob and pull it rapidly.

Ⓕ

⚠ ATTENTION: Pour éviter des blessures.

Ne pas tirer complètement sur le lanceur, mais laisser un peu de marge. Faire revenir lentement après le tirage.

Prenez la poignée de mise en marche et tirez-la avec force.

Ⓓ

⚠ VORSICHT: Zur Vermeidung schwerer Verletzungen.

Ziehen Sie den Rückschlaganlasser nicht vollständig heraus. Nach dem Herausziehen lassen Sie ihn langsam wieder in seine Ausgangslage zurückgehen.

Zurückfedernden Startknopf greifen und einmal kräftig ziehen.

Ⓘ

⚠ ATTENZIONE: Per evitare lesioni pericolose.

Non tirate completamente la levetta a scatto del motorino d'avviamento, senza lasciare un piccolo margine. Fatela ritornare pian piano dopo averla tirata.

Afferrare la manopola di avviamento a rinculo e tirarla energicamente.

Ⓔ

⚠ ATENCIÓN: Para evitar serios daños.

No tire del arrancador de retroceso completamente, deje un pequeño margen. Déjelo volver lentamente a su posición normal despues de haber tirado.

Agarre el mando del estárter y tire fuertemente de él.

Ⓟ

⚠ ATENÇÃO : Para evitar injúrias sérias.

Não puxe a pega do arranque até ao fim ; deixe uma pequena folga. Largue-a lentamente depois de ter puxado.

Agarre na alavanca de recolha e puxe-a com força.

Ⓝ

⚠ OPGEPAST: Ter voorkoming van zware verwondingen.

Trek de trekstarter niet volledig uit maar laat een beetje speling. Laat hem langzaam terugschieten.

Trek enkele keren snel na elkaar aan de trekstarter.

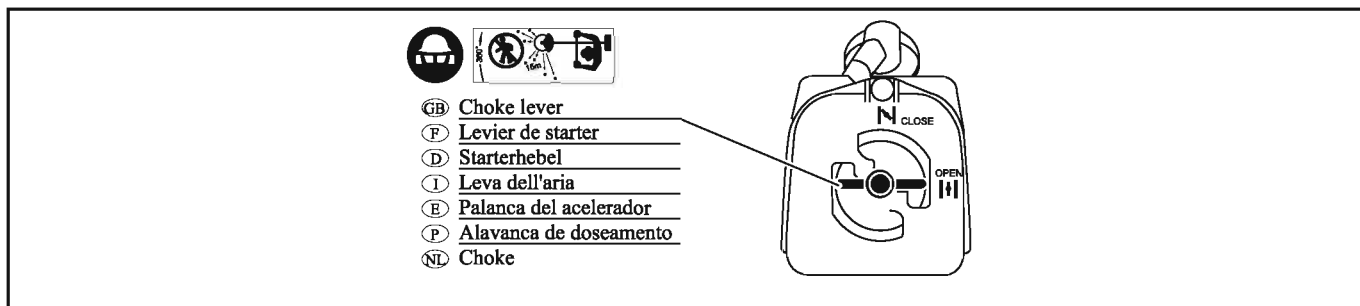

- Ⓒ After starting, watch the engine condition and move the choke slowly to the full open position (||| mark side).

NOTE

When the explosion sound is heard, but the engine does not start, move the choke to the full open position and again pull the starter knob rapidly.

- Ⓕ Après le démarrage, remplacez provisoirement le starter en position totalement ouverte (||| face marquée) suivant la marche du moteur.

REMARQUE

Si vous entendez l'explosion mais que le moteur ne démarre pas, placez le levier du starter en position totalement ouverte et tirez à nouveau la poignée avec force.

- Ⓓ Nach erfolgreichem Start auf den Gleichlauf des Motors achten und den Choke langsam in Richtung der "High Speed"- Markierung (||| Drosselklappe vollständig geöffnet) bewegen.

HINWEIS

Sollte der Motor trotz hörbarer Zündgeräusche nicht anspringen, dann muß der Choke vollständig geöffnet und der Starknauf erneut kräftig gezogen werden.

- Ⓘ Dopo l'avviamento, controllando le condizioni del motore, spostare lentamente la leva del diffusore in posizione di apertura completa (||| lato con il segno).

NOTA

Quando si sente il rumore di un'esplosione, ma il motore non si avvia, spostare la leva del diffusore in posizione di apertura completa e tirare di nuovo energicamente la manopola di avviamento.

- Ⓔ Una vez puesto en marcha, vigile el estado o condición del motor, y desplace la palanca del acelerador lentamente hasta la posición de plenamente abierta (||| lado marcado).

NOTA

Cuando se escuche el sonido de la explosión, pero el motor no se ponga en marcha, desplace la palanca del acelerador hasta la posición de plenamente abierta y tire de nuevo fuertemente del mando del estárter.

- Ⓖ Depois de ter posto o motor a funcionar e de verificar o seu funcionamento, ponha a alavanca do ar, lentamente, na posição aberta (||| marca lado).

NOTA

Quando se ouvir o som da explosão, e se o motor não arrancar, ponha a alavanca do ar na posição aberta e, mais uma vez, puxe com força a alavanca de arranque.

- Ⓗ Kijk na het starten hoe de motor reageert en zet de choke langzaam in de volledig open stand (kant met het teken |||).

OPMERKING

Wanneer u de ontploffingsknaal hoort en de motor start niet, zet dan de choke in de volledig open stand en trek nogmaals enkele keren snel na elkaar aan de starterknop.

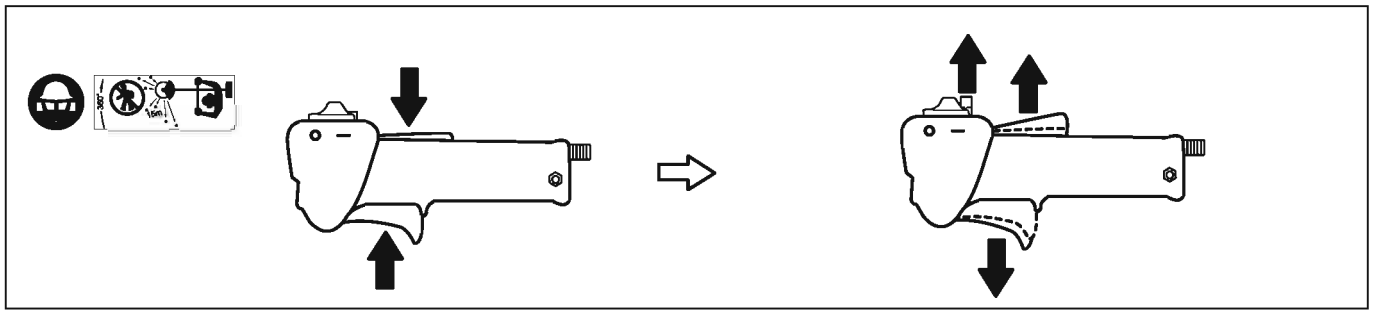

GB **⚠ CAUTION: To avoid serious injury.**

- Since every part of the engine is not well lubricated just after the starting, avoid increasing the engine revolution rapidly.
- When the throttle is in full open position, the engine revolution becomes considerably high, and that not only gives a bad effect on the engine life but also causes the engine failure. Do not race the engine (high revolution running without load), and avoid unnecessary high revolution running as well.

- When the engine is started, grip the throttle trigger once and release the lock.
- After engine starts, move the throttle trigger to low speed position and warm up the engine for about one minute. As the engine becomes warm, smooth acceleration will be obtained.
- Perform the work by setting the throttle trigger to the required RPM.

F **⚠ ATTENTION: Pour éviter des blessures.**

- Le moteur n'étant pas lubrifié de la manière requise dès le départ, il faut éviter d'augmenter le régime trop rapidement.
- Lorsque la commande des gaz est en position totalement ouverte, le régime devient très élevé, ce qui diminue la longévité du moteur et peut provoquer des pannes de moteur. N'emballez pas le moteur (haut régime à vide) et évitez les régimes élevés inutiles.

- Après la mise en marche du moteur, faire jouer une fois la gâchette d'accélérateur pour libérer la serrure.
- Après la mise en marche du moteur, placez la gâchette d'accélérateur en position basse vitesse et faites chauffer le moteur pendant environ une minute. Au fur et à mesure que le moteur chauffe, l'accélération deviendra plus souple.
- A cet effet, réglez la gâchette d'accélérateur au régime requis.

D **⚠ VORSICHT: Zur Vermeidung schwerer Verletzungen.**

- Die Drehzahl des Motors nicht zu rasch erhöhen, da die einzelnen Motorteile unmittelbar nach dem Anlassen noch nicht ausreichend geschmiert sind.
- Die Motordrehzahl wird bei vollständig geöffnetem Gashebel ziemlich hoch. Dies wirkt sich nicht nur nachteilig auf die Lebensdauer des Motors aus, sondern kann auch Motorschäden zur Folge haben. Lassen Sie den Motor deshalb niemals rasen (hohe Drehzahlen im Leerlauf) und vermeiden Sie unnötig hohe Drehzahlen.

- Wenn der Motor anläuft, den Gashebel nochmals drücken. Die Arretierung wird gelöst.
- Nach dem Starten des Motors den Gashebel in die "Low - Speed" - Position (langsame Fahrt) bewegen und den Motor ungefähr eine Minute aufwärmen. Nur mit warmgelaufenem Motor ist eine gleichmäßige Beschleunigung möglich.
- Gashebel so einstellen, daß der Motor die für Ihre Zwecke erforderliche Drehzahl erreicht.

I **⚠ ATTENZIONE: Per evitare lesioni pericolose.**

- Dato che non tutte le parti del motore vengono lubrificate a sufficienza immediatamente dopo l'avviamento, evitare di aumentare il numero di giri del motore troppo rapidamente.
- Quando la farfalla si trova in posizione di apertura completa, i giri del motore diventano considerevolmente elevati, e ciò non solo ha un effetto nocivo sulla vita utile del motore, ma genera anche guasti al suo interno. Non imballare il motore (funzionamento ad elevato numero di giri senza carico) ed evitare anche il funzionamento con elevato numero di giri quando non è necessario.

- Se il motore si accende, tirate una volta la manetta di accelerazione. In quest o modo la leva verrà sbloccata.
- Dopo l'avviamento del motore, spostare la manetta di accelerazione in posizione di bassa velocità e riscaldare il motore per circa un minuto. Quando il motore è caldo, si otterrà un' accelerazione uniforme.
- Effettuare la lavorazione regolando la manetta di accelerazione alla velocità richiesta.

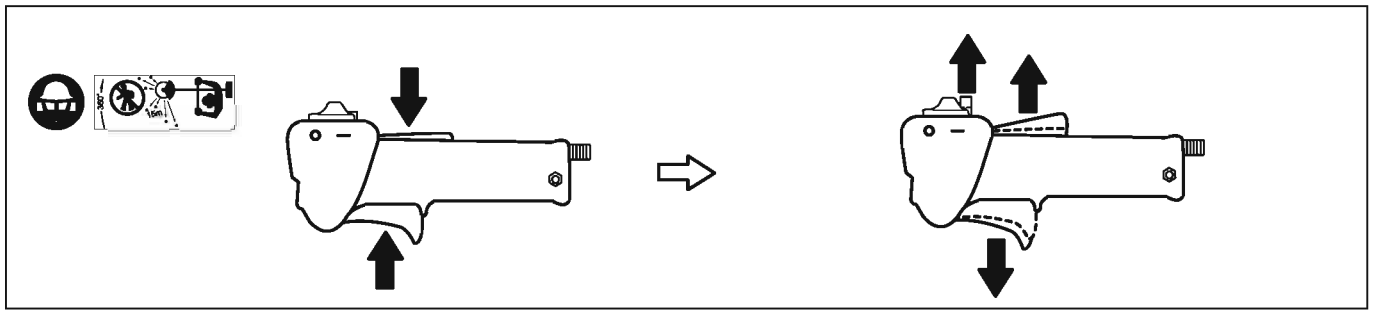

E **⚠ ATENCIÓN:** *Para evitar serios daños.*

- Dado que no todas las partes del motor estarán bien lubricadas inmediatamente después de su puesta en marcha, evite aumentar el número de revoluciones por minuto del motor.
- Cuando el acelerador está en posición de plenamente abierto, el número de revoluciones por minuto del motor se eleva considerablemente, y eso no sólo repercute negativamente sobre la duración del motor, sino que también hace que se cale. No fuerce el motor (un número excesivamente elevado de revoluciones por minuto sin carga) y, cuando monte, evite también un número innecesariamente elevado de revoluciones por minuto.

- Cuando el motor esté encendido, presione una vez la activador de estrangulación para desbloquearla.
- Una vez que se haya puesto en marcha el motor, desplace la activador de estrangulación hasta la posición de baja velocidad y deje que el motor se caliente durante aproximadamente é minuto. Según se vaya calentando el motor, se irá consiguiendo una aceleración suave.
- Realice la tarea colocando la activador de estrangulación en el número requerido de revoluciones por minuto.

P **⚠ ATENÇÃO:** *Para evitar injúrias sérias.*

- Uma vez que, imediatamente após o arranque, as peças do motor não estão devidamente lubrificadas, evite aumentar demasiado rapidamente o número de rotações do motor.
- Quando o acelerador estiver na posição aberta, o número de rotações aumenta consideravelmente, o que não só prejudica a vida do motor como também pode dar origem a uma falha de motor. Não acelere demasiado (número de rotações demasiado elevado sem carga), e evite, também, acelerar a uma rotação demasiado alta desnecessariamente.

- Após o motor arrancar, aperte o alavanca do acelerador vez para ajustar o trancador.
- Após ter posto o motor a funcionar, ponha a alavanca do acelerador na posição de baixa velocidade e aqueça o motor durante aproximadamente um minuto. À medida que o motor vai aquecendo, conseguir-se-á obter uma aceleração suave.
- Execute o trabalho pondo a alavanca do acelerador no número de RPM que deseja.

NL **⚠ OPGEPAST:** *Ter voorkoming van zware verwondingen.*

- Aangezien niet elk onderdeel van de motor goed geolied is onmiddellijk na het starten, is het niet aangewezen het toerental van de motor snel op te drijven.
- Wanneer de gashendel in de volledig open stand staat, wordt het toerental van de motor zeer hoog, wat niet enkel nefast is voor de levensduur van de motor, maar ook kan leiden tot defecten. ELaat de motor niet op hol slaan (hoog toerental zonder belasting), en vermijd ook dat de motor onnodig met een te hoog toerental draait.

- Wanneer de motor is gestart, knijpt u eenmaal de gashendel dicht en maakt u de vergrendeling los.
- Zet na het starten van de motor de gashendel in de stand voor lage snelheid en laat de motor ongeveer één minuut opwarmen. Van zodra de motor is warm gelopen, verloopt de acceleratie soepel.
- Voer het werk uit met de gashendel op het gewenste toerental.

- GB STOP
- F ARRÊT
- D STOPPEN
- I ARRESTO
- E PARADA
- P PARAGEM
- NL STOPPEN

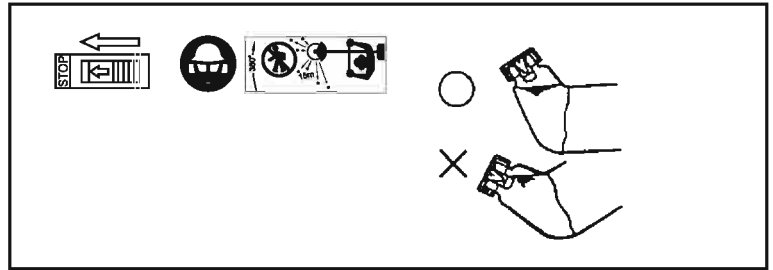

GB **⚠ WARNING: To avoid serious injury.**

- During summer when the engine is stopped for rest, be careful that the inner packing of tank cap is not submerged in the fuel as shown on the illustration. If the air hole is submerged in the fuel, the fuel may leak due to the increased inner pressure in the fuel tank.
- During operation and just after stopping, do not touch the engine unit, especially the muffler.

F **⚠ AVERTISSEMENT: Pour éviter des blessures.**

- En été, lorsque le moteur est à l'arrêt pendant une pause, veiller à ce que la garniture intérieure du bouchon de réservoir ne soit pas trempée dans le carburant. Si l'orifice de ventilation est obturé par l'essence, le carburant risque de couler en raison d'une croissance de la pression dans le réservoir.
- Ne touchez pas le moteur pendant le fonctionnement et juste après l'arrêt, en particulier le silencieux.

D **⚠ WARNUNG: Zur Vermeidung schwerer Verletzungen.**

- Achten Sie während der Lagerung im Sommer darauf, daß die innere Dichtung des Tankdeckels nicht, wie in der Abbildung gezeigt, in den Treibstoff taucht. Taucht die Belüftungsöffnung in den Kraftstoff ein, dann kann aufgrund des im Tanks herrschenden höheren Innendrucks Kraftstoff auslaufen.
- Den Motorblock und insbesondere den Auspuff bei laufendem Motor und unmittelbar nach dem Ausschalten auf keinen Fall berühren. Verbrennungsgefahr!

I **⚠ AVVERTIMENTO: Per evitare lesioni pericolose.**

- Quando arrestate il motore per una pausa durante l'estate, assicuratevi che la guarnizione interna del coperchio del serbatoio non sia immersa nel combustibile come è mostrato nell'illustrazione. Se il foro dell'aria è sommerso dal carburante, questo può fuoriuscire a causa della maggior pressione interna nel serbatoio.
- Durante il funzionamento e immediatamente prima della fermata, non toccare il gruppo motore, specialmente il silenziatore.

E **⚠ ADVERTENCIA: Para evitar serias lesiones.**

- En el verano, al detener el motor para tomar un descanso, asegúrese de que la empaquetadura interior del tapón del depósito no quede sumergida en combustible, como se muestra en la ilustración. Si el orificio para el aire queda sumergido en el combustible, el combustible puede perderse o filtrarse debido a la mayor presión interna en el depósito.
- Durante el funcionamiento e inmediatamente después de pararlo, no toque la unidad del motor, sobre todo el silenciador.

P **⚠ AVISO: Para evitar injúrias sérias.**

- Durante o Verão, quando parar o motor para um intervalo, tome o cuidado de não deixar a parte interior do tampão da depósito ser submergido em combustível, conforme mostra a ilustração. Se o orifício de ar estiver submerso no combustível, pode haver uma fuga devido à pressão crescente dentro do depósito de combustível.
- Durante a operação, e imediatamente após a paragem, não toque no motor e sobretudo não toque no silenciador.

NL **⚠ WAARSCHUWING: Ter voorkoming van zware verwondingen.**

- Wanneer in de zomer de motor wordt gestopt om af te koelen, let er dan op dat de binnenkant van de tankdop niet wordt ondergedompeld in de brandstof, zoals op de afbeelding wordt getoond. Als de luchtopening wordt ondergedompeld in de brandstof, kan de brandstof gaan lekken door een toename van de inwendige druk in de brandstoftank.
- Raak tijdens de bediening en juist na het stoppen het motorhuis en vooral de demper niet aan.

Ⓒ Release the throttle trigger.

Ⓕ Relâchez la gâchette d'accélérateur.

Ⓓ Geben Sie den Gashebel frei.

Ⓘ Rilasciate la manetta di accelerazione.

Ⓔ Suelte la activador de estrangulación.

Ⓖ Solte o alavanca do acelerador.

Ⓓ Laat de gashendel los.

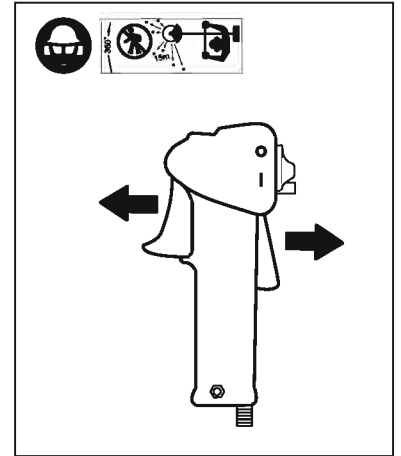

Ⓒ Turn the engine switch to the "STOP" (O) position.

Ⓕ Mettre l'interrupteur moteur sur la position "STOP" (O).

Ⓓ Schalten Sie den Kurzschluß-Schalter auf "STOP" (O).

Ⓘ Ruotate l'interruttore del motore sulla posizione "STOP" (O).

Ⓔ Gire el conmutador del motor a la posición "STOP" (O).

Ⓖ Rode o interruptor do motor para a posição de paragem "STOP (O)".

Ⓓ Zet de motorschakelaar in de STOP-stand (O).

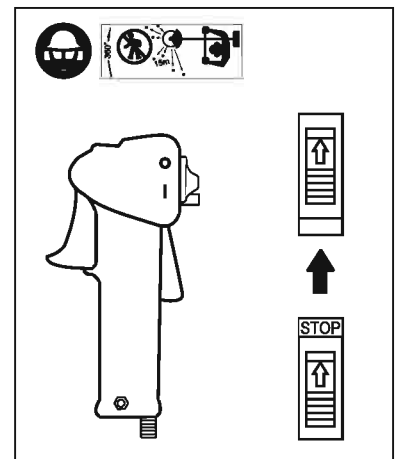

Ⓒ If there is no more work to be carried out, evacuate the fuel from the fuel tank, restart and continue operating the engine until it stops. The fuel remaining in the float chamber of the carburetor is consumed in about 2 to 3 minutes and the engine stops. thus the fuel in the carburetor is exhausted and the next start-up of the engine gets easy.

Ⓕ Si il n'y a plus de travail à effectuer, évacuer le carburant à partir du réservoir de carburant. Redémarrer le moteur et le laisser jusqu'à ce qu'il s'arrête. Le carburant qui reste dans la chambre flottante du carburateur sera consommé en 2 ou 3 minutes et le moteur s'arrêtera. C'est ainsi que le carburateur sera vidé et le prochain démarrage du moteur est facile.

Ⓓ Ist nichts mehr zu tun, so entfernen Sie den Kraftstoff aus dem Tank. Dann starten Sie den Motor erneut und lassen ihn so lange laufen, bis er stoppt. Der Kraftstoff in der Schwimmerkammer des Vergasers ist nach ca. 2 bis 3 Minuten verbraucht, und der Motor stoppt. Auf diese Weise leert man den Vergaser von Kraftstoff, was des nächste Anlassen des Motors erleichtert.

Ⓘ Nel caso in cui non avete altro lavoro da fare, svuotate il carburante dal serbatoio, avviate il motore nuovamente e lasciate il motore girare finché non si arresta. Il carburante che rimane dentro il galleggiante del carburatore viene consumato entro 2 o 3 minuti, dopodiché il motore si arresta. Il carburante dentro il carburatore è quindi finito e il prossimo avvio del motore sarà più facile.

Ⓔ Si resta trabajo por terminar, vacíe el combustible del depósito de combustible, vuelva a poner en marcha el motor y continúe con el motor en marcha hasta que se pare. El combustible que queda en la cuba de nivel constante del carburador se consumirá en aproximadamente 2 a 3 minutos, y el motor se parará. De esta forma, el combustible del carburador se agotará y así se facilitará la próxima puesta en marcha del motor.

Ⓖ Se não houver mais trabalho a fazer, retire o combustível do depósito, torne pôr o motor em funcionamento e deixe-o trabalhar até que ele pare por si. O combustível que ficar na câmara da bóia do carburador é consumido em cerca de 2 a 3 minutos e o motor pára. Assim, o combustível no carburador esgotar-se-á, facilitando o próximo arranque do motor.

Ⓓ Verwijder na afloop van het werk de brandstof uit de brandstoftank, start de motor opnieuw en laat hem draaien tot hij stilvalt. De brandstof die nog in de vlotterkamer van de carburator zit, wordt in ongeveer 2 tot 3 minuten verbruikt, waarna de motor stopt. Zo is de brandstof in de carburator opgebruikt en verloopt de volgende start vlot.

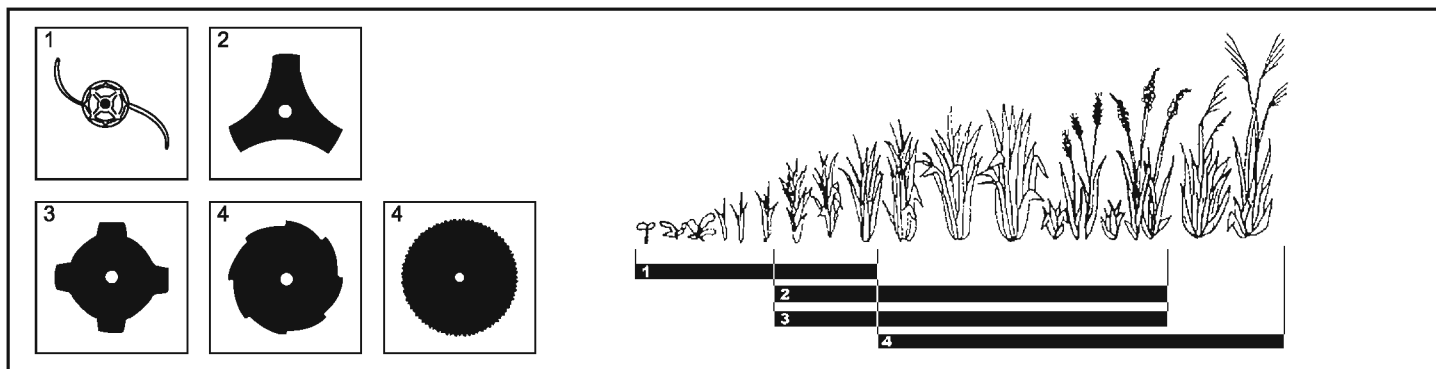

GB SELECTION OF ROTARY CUTTER Select the blade best suited to your purpose as shown in the diagram above.

Types of cutters	Applications
1. Nylon line feeder	for soft and low weeds
2. 3 blade cutter	for relatively low weeds
3. 4 blade cutter	for relatively low weeds
4. 8 blade cutter	for relatively hard weeds
4. 80 blade cutter	for relatively hard weeds

⚠ WARNING: To avoid serious injury.

Be sure not to cut wood and twigs with the blade set, 3-toothed blade or 4-toothed blade or 8-toothed blade. For the sake of safety the cutter used shall be the one designated by this Company.

F CHOIX DE LA LAME ROTATIVE Comme il est indiqué dans la figure, choisir une lame appropriée aux conditions d'herbes.

Type de lame	Application
1. Tête fil nylon	Herbes souples et basses
2. Jeu à 3 lames	Herbes relativement basses
3. Jeu à 4 lames	Herbes relativement basses
4. Jeu à 8 lames	Herbes assez résistantes
4. Jeu à 80 lames	Herbes assez résistantes

⚠ AVERTISSEMENT: Pour éviter des blessures.

Il est strictement interdit de faucher les arbustes ou branches avec le jeu de lames, la lame à 3 tranchants ou la lame à 4 tranchants, ou la lame à 8 tranchants. Pour des raisons de sécurité, n'utiliser que les lames préconisées par le fabricant.

D AUSWAHL DER SCHNEIDE Nur Schneidwerkzeuge verwenden, die dem zu schneiden den Material entsprechen, wie in der Abbildung gezeigt.

Schneidentypen	Anwendungsbereich
1. Nylonschneide	weicher Rasen (Gras)
2. 3-zahnig	verhältnismäßig niedriges Gras
3. 4-zahnig	verhältnismäßig niedriges Gras
4. 8-zahnig	relativ starkes Gras
4. 80-zahnig	relativ starkes Gras

⚠ WARNUNG: Zur Vermeidung schwerer Verletzungen.

Der Klingensatz oder die 3-zahnigen und 4-zahnigen und 8-zahnigen Schneidscheiben dürfen auf keinen Fall zum Schneiden von Bäumchen und Zweigen verwendet werden. Aus Sicherheitsgründen nur Schneidwerkzeuge unserer Firma verwenden.

I SCELTA DEL DISCO Utilizzate dischi adatti al decespugliatore, come indicato nella figura.

Scelta del disco	Applicazione
1. Testina in nylon	Erba soffice e bassa
2. Disco a 3 denti	Erba relativamente bassa
3. Disco a 4 denti	Erba relativamente bassa
4. Disco a 8 denti	Erba abbastanza resistente
4. Disco a 80 denti	Erba abbastanza resistente

⚠ AVVERTIMENTO: Per evitare lesioni pericolose.

Non usate assolutamente la serie dischi a 3 e 4 e 8 lame per tagliare alberi o rami. Per motivi di sicurezza, usate esclusivamente dischi consigliati dal fabbricante.

E SÉLECCIÓN DE CUCHILLAS GIRATORIAS Seleccione la cuchilla que más se adapte a sus propósitos, como muestra el diagrama anterior:

Tipos de cuchillas	Aplicaciones
1. Cortadora de nylon	Para malas hierbas no endurecidas y a baja altura.
2. Cortadora de 3	Para malas hierbas a una cuchillas altura relativamente baja.
3. Cortadora de 4	Para malas hierbas a una cuchillas altura relativamente baja.
4. Cortadora de 8	Para malas hierbas cuchillas relativamente endurecidas.
4. Cortadora de 80	Para malas hierbas cuchillas relativamente endurecidas.

⚠ ADVERTENCIA: Para evitar serias lesiones.

Asegúrese de no cortar madera o laña con el juego de cuchillas de 3 dientes o de 4 dientes o de 8 dientes. Por motivos de seguridad, utilizar sólo el tipo de cuchillas que la compañía recomienda.

P SELECÇÃO DO CORTADOR ROTATIVO Seleccione a lâmina mais apropriada ao seu objetivo conforme o diagrama abaixo:

Tipos de cortadores	Aplicações
1. Cortador de nylon	para erva macia e curta
2. Cortador de 3 lâminas curta	para erva relativamente
3. Cortador de 4 lâminas curta	para erva relativamente
4. Cortador de 8 lâminas curta	para erva relativamente
4. Cortador de 80 lâminas curta	para erva relativamente

⚠ AVISO: Para evitar injúrias sérias.

Assegure-se que não corta madeira ou ramos com o conjunto das lâminas, a de 3 dentes, a de 4 dentes ou a de 8 dentes. Por razões de segurança, o cortador utilizado deve ser o definido por esta Companhia.

NL KEUZE VAN HET RONDSNIJMES Kies het blad dat het best voldoet aan de behoeften, zoals in onderstaand schema wordt getoond.

Soorten snijmessen	Toepassingen
1. Nylon snijmes	voor licht en laag onkruid
2. Snijmes met 3 bladen	voor relatief laag onkruid
3. Snijmes met 4 bladen	voor relatief laag onkruid
4. Snijmes met 8 bladen	voor relatief hardnekkig onkruid
4. Snijmes met 80 bladen	voor relatief hardnekkig onkruid

⚠ WAARSCHUWING: Ter voorkoming van zware verwondingen.

Snijd geen hout of twijgen af met het blad gemonteerd, een blad met 3 tanden, met 4 tanden of met 8 tanden. Met het oog op uw veiligheid mag enkel het snijmes worden gebruikt dat door de fabrikant is goedgekeurd.

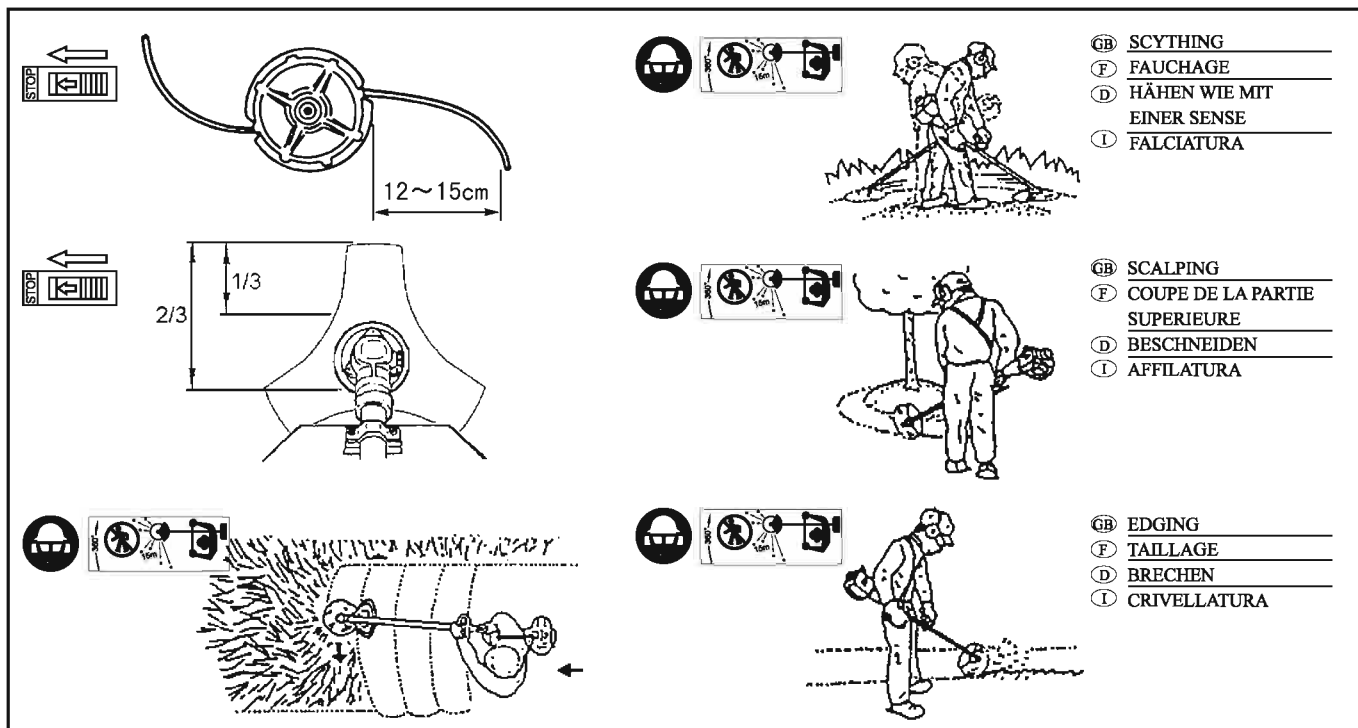

GB SCYTHING
 F FAUCHAGE
 D HÄHEN WIE MIT
 EINER SENSE
 I FALCIATURA

GB SCALPING
 F COUPE DE LA PARTIE
 SUPERIEURE
 D BESCHNEIDEN
 I AFFILATURA

GB EDGING
 F TAILLAGE
 D BRECHEN
 I CRIVELLATURA

GB WORKING METHODS

⚠ WARNING: To avoid serious injury.
 Wear safety goggles, safety shoes, gloves, and helmet whenever operating.

- **Nylon cutter**
Pull out the cord of the nylon cutter by 12 - 15 cm.
- **Blade**
Blades can be shaped from the edge to one third up the shaft. When mowing grass, use two thirds.
- **Working methods**
Since rotary blade rotates in the left direction (as seen from the top), it is more efficient to mow grass from right to left.

F MÉTHODE DE TRAVAIL

⚠ AVERTISSEMENT: Pour éviter des blessures.
 Vous devez impérativement porter des lunettes de protection, des gants, des bottes et un casque avant de commencer (l'opération).

- **Tête fil nylon**
Etirer le fil de 12 à 15 cm.
- **Lame**
La lame coupe mieux à tiers à partir du tranchant. Pour faucher les herbes, utiliser la lame de scie sur les deux tiers restants.
- **Méthode de travail**
La lame rotative tourne à gauche (vue de haut), il est donc efficace de couper les herbes en balayant de droite à gauche.

D ARBEITSWEISE

⚠ WARNUNG: Zur Vermeidung schwerer Verletzungen.
 Bei der Arbeit immer eine Schutzbrille, Schutzschuhe, Handschuhe und Helm tragen, wählen Sie stets feste Fußhalte aus.

- **Nylonschneide**
Lassen Sie die Nylonschneid schnur 12 bis 15 cm vorstehen.
- **Klinge**
Die Schneidekraft der Klinge ist ca. 1/3 vom Rand am größten. Wenn für Gras, benutzen die 2/3 Position.
- **Arbeitsweise**
Die Schneide dreht sich von oben gesehen nach links, daher ist es vorteilhaft, wenn Sie das Gras von rechts nach links schneiden.

I ESECUZIONE DEL LAVORO

⚠ AVVERTIMENTO: Per evitare lesioni pericolose.
 Non dimenticate di indossare occhiali protettivi, guanti, stivali e un casco prima di iniziare il lavoro.

- **Testina in nylon**
Tirate il filo della testina in nylon da 12 a 15 cm.
- **Disco**
La lama taglia nel miglior modo a partire da 1/3 del perimetro di punta. Per tagliare l'erba utilizzate i 2/3.
- **Esecuzione del lavoro**
Il disco gira a sinistra (visto dall'alto) dunque taglia efficacemente l'erba e la raccoglie da destra a sinistra.

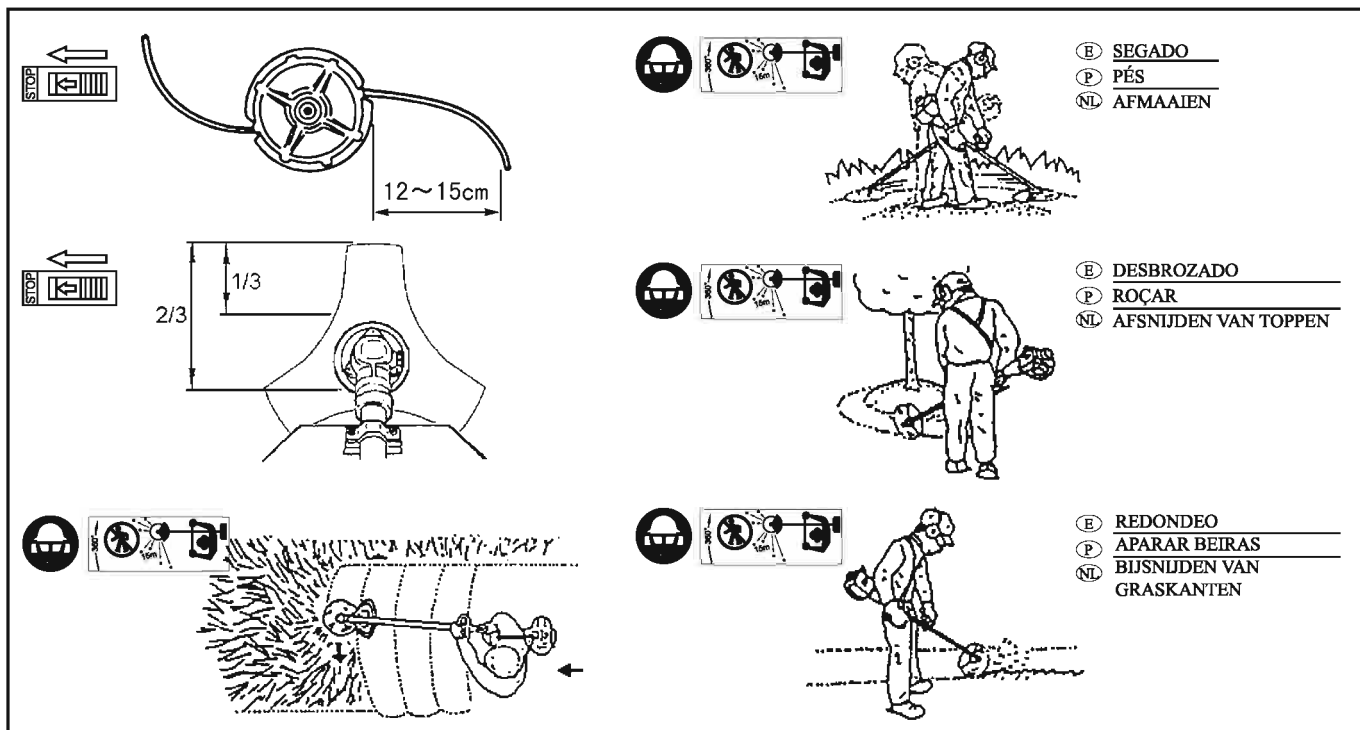

Ⓔ METODOS DE TRABAJO

⚠ ADVERTENCIA: Para evitar serias lesiones. Utilice gafas de protección, zapatos cerrados, guantes y casco durante el funcionamiento.

● Cuchilla de nylon

Tira del cable de la cortadora de nylon hasta 12 - 15 cm.

● Cuchilla

Las cuchillas pueden ser más afiladas desde el filo hasta un tercio del eje. Cuando esté cortando el césped, utilice dos tercios.

● Métodos de trabajo

Como las cuchillas giratorias giran al contrario de las agujas del reloj (como se ve desde arriba), resulta más eficaz cortar el césped de derecha a izquierda.

Ⓕ MÉTODOS DE TRABALHO

⚠ AVISO: Para evitar injúrias sérias. Use óculos de protecção, sapatos de segurança, luvas e capacete sempre que operar a unidade.

● Cortador de nylon

Faça sair o fio cortador de nylon cerca de 12 - 15 cm.

● Lâmina

As lâminas são mais afiadas desde a ponta até cerca de um terço do seu comprimento. Ao aparar relva, use dois terços.

● Métodos de trabalho

Uma vez que a lâmina roda no sentido contrário ao dos ponteiros do relógio (vista de cima para baixo), tornase mais eficiente aparar relva da direita para a esquerda.

Ⓖ WERKMETHODES

⚠ WAARSCHUWING: Ter voorkoming van zware verwondingen. Draag een veiligheidsbril, veiligheidsschoenen, handschoenen en een helm tijdens de bediening.

● Nylon snijmes

Trek de koord van het nylon snijmes ongeveer 12 -15 cm uit.

● Blad

Blanden kunnen het scherpst zijn vanaf de rand tot op een derde van de as. Gebruik twee derde bij het maaien van gras.

● Werkmethodes

Aangezien het rondsniemes naar links draait (van bovenaf gezien), is het aangewezen dat u gras van rechts naar links maait.

GB

⚠ WARNING: To avoid serious injury.

- In case the rotary blade hits anything it should not (stone or the like), stop the engine and check that the blade has no cracks.
- Use only nylon line. Do not use any type of blade for edging or scalping. Always check that there is a safe distance between the cutting device and your feet.

If the cutting blade is clogged or stuck with grass, weeds or bushes, immediately stop the engine and remove it, paying attention to the cutting blade. Clean the cutting blade periodically.

F

⚠ AVERTISSEMENT: Pour éviter des blessures.

- Si la lame heurté un objet étranger (un caillou par exemple) pendant l'opération, arrêter le moteur immédiatement et vérifier s'il n'y a pas de fissure sur la lame.
- Utiliser seulement un fil nylon avec la tête fil. Ne pas utiliser n'importe quel type de lame pour le taillage ou la coupe de la partie supérieure. Vérifier toujours qu'il y a une marge de sécurité entre le dispositif de coupe et les pieds.

Si la rotation de la lame est entravée ou bloquée par du gazon, de l'herbe ou des broussailles, coupez immédiatement le moteur et débloquez la lame en veillant à ne pas toucher l'outil. Nettoyez régulièrement la lame.

D

⚠ WARNUNG: Zur Vermeidung schwerer Verletzungen.

- Wenn die Schneide während der Arbeit etwas Hartes (z. B. Stein, nsw.) getroffen hat, stoppen Sie den Motor und prüfen Sie ob die Schneide einen Sprung, usw. bekommen hat.
- Benutzen Sie nur eine Nylonschnur. Zum Beschneiden oder Brechen dürfen keine anderen Schneidertypen verwendet werden. Achten Sie immer auf ausreichenden Sicherheitsabstand zwischen der Schneideeinheit und Ihren Füßen.

Sofort den Motor abschalten, falls das Schneidmesser von Gras, Rasen oder Blättern verstopft wird, und diese entfernen. Dabei das Messer nicht beschädigen. Das Messer regelmäßig reinigen.

I

⚠ AVVERTIMENTO: Per evitare lesioni pericolose.

- Se il disco urta contro un oggetto estraneo (per esempio un sasso) durante il lavoro, fermate il motore immediatamente e verificate che non ci sia no crepe nel disco.
- Usate solo fili di nylon. Non usate mai lame per affilatura o crivellatura. Controllate sempre che i vostri piedi siano a distanza di sicurezza dall'unità di taglio.

Nel caso in cui la lama sia bloccata da erba, erbacce o arbusti, spegnere immediatamente il motore e togliere tali impedimenti, facendo attenzione a non ferirsi con la lama dell'attrezzo. Pulire periodicamente la lama di taglio.

E

⚠ ADVERTENCIA: Para evitar serias lesiones.

- En caso de que la cuchillas giratorias golpeen algo indebidamente (piedras o algo así), detenga el motor y compruebe que el filo no se ha rajado.
- Utilice sólomente cuchillas de nylon. No utilice ningún tipo de cuchilla para redondear o desbrozar. Compruebe siempre que se mantenga una distancia de seguridad entre el dispositivo cortador y sus pies.

Si la herramienta de corte está atascada debido al pasto, malezas o matorrales, pare el motor inmediatamente y sáquelos, teniendo cuidado de no deteriorar la herramienta de corte. Limpie periódicamente la herramienta de corte.

P

⚠ AVISO: Para evitar injúrias sérias.

- No caso de a lâmina rotativa tocar indevidamente em algo (pedras ou similares), páre o motor e verifique se a lâmina não ficou rachada.
- Use apenas fio de nylon. Não use nenhum tipo de lâmina para aparar as beiras ou roçar. Verifique sempre que existe uma distância segura entre o dispositivo de corte e os seus pés.

Se a lâmina de corte ficar presa ou entupida devido à acumulação de relva, ervas daninhas ou ramos, pare imediatamente o motor e retire-as sem deixar de tomar cuidado com a lâmina de corte. Limpe regularmente a lâmina de corte.

NL

⚠ WAARSCHUWING: Ter voorkoming van zware verwondingen.

- In geval het rondsniemes ergens tegenaan stoot (steen of iets dergelijks), moet u de motor stoppen en controleren of het blad niet gebarsten is.
- Gebruik enkel nylon draad. Gebruik geen enkel soort blad voor het bijsnijden van graskanten of afsnijden van toppen. Bewaar steeds een veilige afstand tussen het snijapparaat en uw voeten.

De motor onmiddellijk afzetten als het snijmes door gras, onkruid of struiken verstoppt is of klem zit, en de bladeren of takken verwijderen. Daarbij het snijmes niet beschadigen. Maak het snijmes regelmatig schoon.

GB 5. Inspection and Maintenance

⚠ WARNING: To avoid serious Injury.

Hot engine parts can cause severe burns.

Allow engine to stop and cool before checking and servicing. Never use damaged or faulty parts in order to prevent serious or fatal injury. Replace damaged or faulty parts with new parts.

Inspect and maintain satisfactorily for achieving a longer life of the equipment and good safe work. Follow these procedures.

* Adjust the idle speed so that it differs sufficiently from the engine speed when the clutch is engaged.

Note:

clutch-engaged rpm / idle rpm = 1.25 or more

F 5. Inspection et entretien

⚠ AVERTISSEMENT : Pour éviter des blessures graves.

Les pièces chaudes du moteur peuvent causer des brûlures graves.

Laissez s'arrêter et se refroidir le moteur avant toute vérification ou tout service. N'utilisez jamais de pièces endommagées ni défectueuses, sinon vous risquez des blessures graves, voire fatales. Remplacez toute pièce endommagée ou défectueuse par une neuve et d'origine.

Une bonne inspection et un bon entretien permettent d'assurer la longévité de la machine et la facilité du travail. Respecter les instructions suivantes :

* Régler le ralenti de sorte que la différence soit suffisante avec le régime du moteur obtenu lorsque l'embrayage est enclenché.

Remarque:

régime lorsque l'embrayage est enclenché / régime de ralenti = 1.25 ou plus

D 5. Inspektion und Wartung

⚠ WARNUNG: Zur Vermeidung ernsthafter Verletzungen.

Heiße Motorteile können schwere Verbrennungen verursachen.

Schalten Sie den Motor vor der Überprüfung und Wartung ab und lassen Sie ihn zuerst abkühlen. Zur Vermeidung von ernsthaften und lebensbedrohlichen Verletzungen verwenden Sie niemals beschädigte oder defekte Teile. Ersetzen Sie die beschädigten oder defekten Teile durch neue Teile.

Prüfung und Wartung der Maschine ist notwendig, um lange Lebensdauer der Maschine und bequemes und gefahrloses Arbeiten zuzusichern. Führen Sie die Prüfung und Wartung folgendermaßen durch.

* Die Leerlaufdrehzahl so einstellen, dass sie sich deutlich von der Arbeitsdrehzahl bei eingerückter Kupplung unterscheidet.

Hinweis:

Arbeitsdrehzahl / Leerlaufdrehzahl = 1,25 oder mehr

I 5. Ispezione e manutenzione

⚠ ATTENZIONE: Per evitare gravi infortuni:

Le parti calde del motore possono causare gravi ustioni.

Arrestare il motore e lasciarlo raffreddare prima delle operazioni di controllo e manutenzione. Per evitare infortuni gravi o mortali, non utilizzare mai parti danneggiate o difettose. Sostituire le parti danneggiate o difettose con parti nuove.

Un buon controllo e la manutenzione possono assicurare la durata della macchina e la facilità del lavoro. Rispettate le seguenti istruzioni:

* Regolare il regime del minimo in modo tale che risulti sufficientemente differente dal regime del motore a frizione inserita.

Nota:

Regime a frizione inserita / regime del minimo = 1,25 o più.

E 5. Inspection and Maintenance

! **ADVERTENCIA:** Para evitar lesiones graves.

Las partes de motor calientes pueden causar quemaduras graves.

Deje que el motor pare y se enfríe antes de realizar comprobaciones y mantenimiento. Nunca utilice partes dañadas o defectuosas para evitar lesiones graves o mortales. Sustituya las piezas dañadas o defectuosas por piezas nuevas.

Inspect and maintain satisfactorily for achieving a longer life of the equipment and good safe work. Follow these procedures.

* Adjust the idle speed so that it differs sufficiently from the engine speed when the clutch is engaged.

Note:

clutch-engaged rpm / idle rpm = 1.25 or more

P 5. Inspection et entretien

! **AVISOS:** Evitar ferimentos graves.

As peças quentes do motor podem causar queimaduras graves.

Deixe que o motor pare e arrefeça antes de o verificar e prestar assistência. Nunca utilize peças danificadas ou avariadas com peças novas para evitar ferimentos graves ou morte. Substitua peças danificadas ou avariadas por peças novas.

Une bonne inspection et un bon entretien permettent d'assurer la longévité de la machine et la facilité du travail. Respecter les instructions suivantes :

* Régler le ralenti de sorte que la différence soit suffisante avec le régime du moteur obtenu lorsque l'embrayage est enclenché.

Remarque:

régime lorsque l'embrayage est enclenché / régime de ralenti = 1.25 ou plus

NL 5. Inspektion und Wartung

! **WAARSCHUWING:** Om ernstige letsels te voorkomen.

Hete motoronderdelen kunnen ernstige brandwonden veroorzaken.

Zorg ervoor dat u de motor stillegt en laat afkoelen voordat u het toestel nakijkt en laat onderhouden. Maak nooit gebruik van beschadigde of defecte onderdelen. Zo vermijdt u ernstige of dodelijke letsels. Vervang beschadigde of defecte onderdelen door nieuwe.

Prüfung und Wartung der Maschine ist notwendig, um lange Lebensdauer der Maschine und bequemes und gefahrloses Arbeiten zuzusichern. Führen Sie die Prüfung und Wartung folgendermaßen durch.

* Die Leerlaufdrehzahl so einstellen, dass sie sich deutlich von der Arbeitsdrehzahl bei eingerückter Kupplung unterscheidet.

Hinweis:

Arbeitsdrehzahl / Leerlaufdrehzahl = 1,25 oder mehr

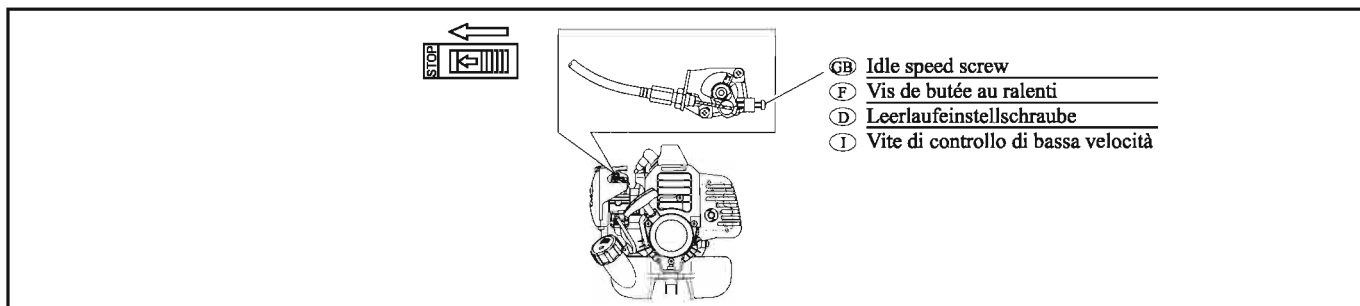

GB ADJUSTMENT OF CARBURETOR

⚠ CAUTION: *To avoid serious injury.*

The adjustment of the carburetor is usually not necessary, since it is adjusted at the optimum position when delivered from the factory. If the fuel mixture is adjusted extremely lean, it may cause the seizure of engine.

Adjust the low RPM with the idle speed screw.

* Right turns: RPM increases.

* Left turns: RPM decrease.

F REGLAGE DU CARBURATEUR

⚠ ATTENTION: *Pour éviter des blessures.*

Le réglage du carburateur n'est généralement pas nécessaire puisque le réglage est déjà effectué de manière optimale au départ usine. Un réglage extrêmement pauvre du mélange peut provoquer le serrage le moteur.

Réglez le régime bas à l'aide de la vis de butée au ralenti.

* Rotation vers la droite: augmentation du régime

* Rotation vers la gauche: diminution du régime

D EINSTELLUNG DES VERGASERS

⚠ VORSICHT: *Zur Vermeidung schwerer Verletzungen.*

Der Vergaser braucht normalerweise nicht eingestellt zu werden, da dies bereits werkseitig in optimaler Weise geschehen ist. Wurde das Kraftstoff-Ölgemisch zu fett eingestellt, dann kann dies einem sog. Kolbenfresser oder eine Zunahme der Mindestdrehzahl und damit mögliche Verletzung zur Folge haben.

Niedrige Drehzahl mit Hilfe der leerlauf Einstellschraube einstellen.

* Drehung nach rechts: die Drehzahl nimmt zu

* Drehung nach links: die Drehzahl nimmt ab

I REGOLAZIONE DEL CARBURATORE

⚠ ATTENZIONE: *Per evitare lesioni pericolose.*

La regolazione del carburatore di solito non è necessaria, dato che esso viene regolato nella sua posizione ottimale al momento della spedizione dalla fabbrica. Se la miscela di carburante viene regolata in modo da risultare estremamente impoverita, essa può causare il grippaggio del motore o l'aumento della velocità minima, che dà come risultato possibili ferite alle persone da parte della fresa della macchina operatrice.

Regolare la bassa velocità con l'apposita vite di controllo di bassa velocità.

* Rotazione a destra: aumento della velocità

* Rotazione a sinistra: diminuzione della velocità

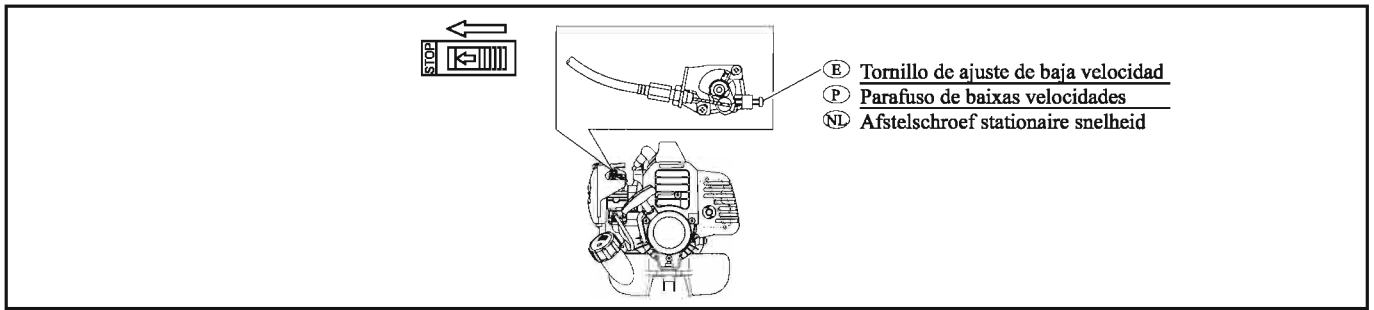

E AJUSTE DEL CARBURADOR

⚠ ATENCIÓN: *Para evitar serios daños.*
 Normalmente no es necesario ajustar el carburador, pues cuando el motor se entrega de fábrica está ya ajustado en la posición óptima. Si la mezcla de combustible se ajusta a un nivel extremadamente pobre, puede hacer que se cale el motor o provocar un aumento del número mínimo de revoluciones por minuto que puede ocasionar lesiones corporales cuando la máquina entre en funcionamiento.

- Ajuste el número de bajas revoluciones por minuto con el tornillo de ajuste de baja velocidad.
- * Giro a la derecha: Aumento del número de revoluciones por minuto.
 - * Giro a la izquierda: Disminución del número de revoluciones por minuto.

P AJUSTE DO CARBURADOR

⚠ ATENÇÃO: *Para evitar injúrias sérias.*
 De uma maneira geral, não é necessário proceder ao ajuste do carburador, uma vez que este é entregue de fábrica já ajustado na posição ideal. Se a mistura estiver regulada para muito pobre, isto pode dar origem a que o motor gripe ou a um aumento do número mínimo de RPM que por sua vez resultará em danos no motor causados pelo corta-correntes.

- Regule as RPM com o parafuso de baixas velocidades.
- * Virar para a direita: aumento de RPM
 - * Virar para a esquerda: diminuição de RPM

NL AFSTELLEN VAN DE CARBURATOR

- Stel het lage toerental af met de afstelschroef stationaire snelheid.
- * Slagen naar rechts: toerental verhoogt.
 - * Slagen naar links: toerental verlaagt.

⚠ OPGEPAST: *Ter voorkoming van zware verwondingen.*
 Het afstellen van de carburator is gewoonlijk niet nodig, aangezien hij op de meest geschikte stand is afgesteld bij het verlaten van de fabriek. Als het brandstofmengsel uiterst schraal is, kan dit leiden tot vastlopen van de motor.

Maintenance Chart

Table 1

Items for inspection and maintenance	as required			
	after finishing work or daily before starting work	if faulty		
		every 25 hours	monthly	
			every 100 hours	if damaged
Complete unit	Visual inspection (condition,leaks) ☆	☆		
	Clean	☆		
Cutting tool	Visual inspection (condition)	☆		☆
	Replace			
	Resharpen steel cutting tool	☆		
	Check tightness of cutting tool	☆	☆	
Throttle trigger Engine switch Throttle lock	Check operation	☆	☆	
	Retighten	☆		
Angle transmission bolt	Visual inspection (condition)	☆		
Cutting attachment guard	Retighten	☆		☆
All accessible bolts and nuts (except adjusting screw)	Visual inspection (condition)	☆		
Shaft tube	Retighten	☆		
Angle transmission	Visual inspection (condition,leaks)	☆	☆	
	Clean	☆		
Angle transmission lubrication	Check	☆		
	Replenish ✱		☆	
Clutch drum	Clean		☆	
Flexible drive shaft (For types with flexible drive shaft spec. only)	Visual inspection (condition,leaks)		☆	☆
	Lubricate ✱			
Cooling air inlets	Visual inspection (condition)	☆		
	Clean	☆		
Filter in fuel tank	Clean		☆	
	Replace element		☆	
Fuel tank	Clean		☆	
	Clean		☆	
Air filter	Replace		☆	
Cylinder fins	Clean		☆	
Muffler inlet and outlet	Clean		☆	
Carburetor	Check idle adjustment (cutting tool must not turn)	☆		
	Readjust idle			☆
Spark plug	Readjust electrode gap (0.6-0.7mm)			☆
	Replace			☆

NOTE

For grease, use lithium type grease No. 2 or equivalent. ✱

Programme de maintenance

Tableau 1

Pièces devant faire l'objet d'une inspection et d'une maintenance	Si nécessaire			
	Avant le début des opérations	En cas d'endommagement		
		Toutes les 25 heures	En cas de défaillance	
			Tous les mois	
Machine complète	Inspection visuelle (état, fuites)	☆		
	Nettoyage	☆		
Outil de coupe	Inspection visuelle (état)	☆	☆	
	Remplacement			☆
	Réaffûtage de l'outil de coupe en acier	☆		
	Vérification du serrage de l'outil de coupe	☆	☆	
Gachette de réglage des gaz Commutateur d'allumage Verrouillage du réglage des gaz	Vérification du bon fonctionnement	☆	☆	
Boulon de l'engrenage angulaire	Resserrage	☆		
Protection de la fixation du dispositif de coupe	Inspection visuelle (état)	☆		
Tous les boulons et écrous accessibles (à l'exception de la vis de réglage)	Resserrage	☆		☆
Tube de l'arbre	Inspection visuelle (état, fuites)	☆		
Engrenage angulaire	Nettoyage	☆		
Graissage de l'engrenage angulaire	Vérification	☆		
	Appoint ✱		☆	
Tambour d'embrayage	Nettoyage		☆	
Arbre d'entraînement flexible (uniquement pour les modèles équipés d'une arbre d'entraînement flexible)	Inspection visuelle (état, fuites)		☆	☆
Orifices d'admission de l'air de refroidissement	Graissage ✱			
	Inspection visuelle (état, fuites)	☆		
	Nettoyage	☆		
Filter dans le réservoir d'essence	Nettoyage		☆	
	Remplacement du filtre		☆	
Réservoir d'essence	Nettoyage		☆	
	Nettoyage	☆		☆
Filtre à air	Remplacement		☆	
Ailettes du cylindre	Nettoyage		☆	
Entrée et sortie du silencieux	Nettoyage		☆	
Carbureteur	Vérification du réglage du ralenti (l'outil de coupe ne doit pas tourner)	☆		
	Reglage du ralenti			☆
Bougie	Reglage de l'écart des électrodes (0,6-0,7 mm)			☆
	Remplacement			☆

REMARQUE

Pour la graisse, employer une graisse type lithium n°2 ou équivalent. ✱

(D)

Wartungsplan

Tabelle 1

Wartungspunkte und-intervalle	Nach Bedarf			
	Bei Beschädigung		Bei Mängeln	
	Monatlich		Monatlich	
	Alle 100 Betriebsstd.	Alle 25 Betriebsstd.	Nach jeder Tankfüllung	Nach Arbeit oder täglich Vor Arbeitsbeginn
Gesamtes Gerät	Sichtprüfung (Zustand, Undichtigkeiten)	☆	☆	
Schneidmesser	Reinigen			
	Sichtprüfung (Zustand)	☆	☆	
	Austauschen			☆
Stahlmesser schleifen		☆		
	Festen Sitz des Messers sicherstellen	☆	☆	
Drosselhebel Zündschalter Drosselverriegelung	Funktion überprüfen	☆	☆	
	Festziehen	☆		
Getriebegehäuse-Halteschraube				
	Schneidwerkzeug-Abdeckung	☆		
Alle Schrauben und Muttern (außer Einstellschrauben)	Nachziehen	☆		☆
	Sichtprüfung (Zustand, Undichtigkeiten)	☆	☆	
Messwellengehäuse	Reinigen	☆		
	Prüfen			
Getriebegehäuse	Nachfüllen*	☆		
	Reinigen		☆	
Getriebegehäuse, Schmierung				
	Kupplungsstrommel		☆	
Flexible Messerwelle (nur bei Geräten mit dieser Ausrüstung)	Sichtprüfung (Zustand, Undichtigkeiten)		☆	
	Reinigen**			☆
Kühlflurleinlässe	Sichtprüfung (Zustand)	☆		
	Reinigen	☆		
Kraftstofffilter im Tank	Reinigen		☆	
	Filterelement austauschen		☆	☆
Kraftstofftank	Reinigen		☆	
	Reinigen	☆		☆
Luftfilter	Austauschen			☆
	Reinigen		☆	
Zylinder-Kührippen				
	Schalldämpferrein-/austausch		☆	
Vergaser	LeertlaufEinstellung prüfen (Schneidmesser darf nicht drehen)	☆		
	Leertlauf einstellen			☆
Zündkerze	Elektrodenabstand einstellen (0,6 - 0,7 mm)			☆
	Austauschen			☆

HINWEIS

Verwenden Sie Lithium-Schmierfett Nr. 2 *

(I)

Scheda di manutenzione

Tavola 1

Particolari soggetti a verifica e manutenzione	secondo necessità			
	se danneggiato		se difettoso	
	mensilmente		mensilmente	
	ogni 100 ore di servizio	ogni 25 ore di servizio	ogni 100 ore di servizio	ogni 25 ore di servizio
Completa unità	Ispezione visiva (verifica condizioni, perdite)	☆		
	Pulire		☆	
Attrezzo di taglio	Effettuare ispezione visiva (condizioni)	☆		
	Sostituire			☆
	Riaffilare l'attrezzo di taglio	☆		
	Controllare il serraggio dell'attrezzo di taglio	☆	☆	
Levetta di comando acceleratore Commutatore di avviamento Blocco acceleratore	Controllare il funzionamento	☆		
	Serrare	☆		
Protezione accessorio di taglio	Effettuare ispezione visiva (condizioni)	☆		
	Serrare	☆		☆
Canotto dell'albero	Effettuare ispezione visiva (condizioni, perdite)	☆		
	Pulire		☆	
Lubrificazione trasmissione angolare	Controllare	☆		
	Rabboccare**			☆
Albero flessibile di trasmissione (solo per i modelli dotati di albero di trasmissione flessibile)	Pulire			☆
	Effettuare ispezione visiva (condizioni, perdite)			☆
Prese d'aria di raffreddamento	Effettuare ispezione visiva (condizioni)	☆		
	Pulire	☆		
Filtro nel serbatoio del carburante	Pulire		☆	
	Sostituire cartuccia			☆
Filtro dell'aria	Pulire		☆	
	Sostituire	☆		☆
Collettore di entrata e uscita marmitta	Pulire			☆
	Pulire			☆
Carburatore	Controllare la registrazione del minimo (impedire l'arazione dell'attrezzo di taglio)	☆		
	Registrare il minimo			☆
Candela	Regolare la luce fra gli elettrodi (0,6-0,7 mm)			☆
	Sostituire			☆

NOTA

Utilizzare grasso N. 2 al litio, o simile. **

(E)

Cuadro de mantenimiento

Tabla 1

Programa de mantenimiento y elementos verificados	Cuando solicitado			
	Si defectuoso			
	Mensualmente			
	Cada 100 horas	Cada 25 horas	Después de cada llenado del depósito de combustible	Después de terminar el trabajo, o diariamente
Unidad completa	Inspección visual (estado, fugas)	☆	☆	☆
	Limpiar	☆	☆	
	Reemplazar	☆	☆	☆
Herramienta de corte	Afilar la herramienta de acero, de corte	☆		☆
	Verificar el apriete de la herramienta de corte	☆	☆	
Activador del estrangulador	Verificación del funcionamiento	☆	☆	
Interruptor de encendido	Verificar la firmeza del apriete	☆		
Bloqueador del estrangulador	Inspección visual (estado)	☆		
Perno de transmisión en ángulo	Verificar la firmeza del apriete	☆		☆
Interruptor de ignición	Inspección visual (estado)	☆		
Bloqueador del estrangulador	Verificar la firmeza del apriete	☆		
Perno de transmisión en ángulo	Inspección visual (estado, fugas)	☆	☆	
Interruptor de ignición	Limpiar	☆		
Bloqueador del estrangulador	Verificar	☆		
Perno de transmisión en ángulo	Completar el llenado ✖		☆	
Interruptor de ignición	Limpiar		☆	
Bloqueador del estrangulador	Inspección visual (estado, fugas)		☆	
Perno de transmisión en ángulo	Lubricar ✖			☆
Interruptor de ignición	Inspección visual (estado)	☆	☆	
Bloqueador del estrangulador	Limpiar	☆		
Perno de transmisión en ángulo	Limpiar		☆	
Interruptor de ignición	Reemplazar el elemento		☆	
Bloqueador del estrangulador	Limpiar		☆	
Perno de transmisión en ángulo	Limpiar	☆	☆	
Interruptor de ignición	Reemplazar		☆	
Bloqueador del estrangulador	Limpiar		☆	
Perno de transmisión en ángulo	Limpiar		☆	
Interruptor de ignición	Verificar el ajuste del régimen de ralentí (la herramienta de corte no debe girar)	☆	☆	
Bloqueador del estrangulador	Ajustar el régimen de ralentí			☆
Perno de transmisión en ángulo	Ajustar la separación de electrodo (0,6 - 0,7 mm)		☆	
Interruptor de ignición	Reemplazar		☆	

NOTA

Utilizar grasa no 2 al litro o similar. ✖

(P)

Tabela de manutenção

Tabela 1

Itens de inspeção e de manutenção	se necessário			
	se estiver danificado/a			
	mensalmente			
	de 100 em 100 horas	de 25 em 25 horas	após cada paragem para reabastecimento	após a conclusão do trabalho ou diariamente
Todo o aparelho	Inspeção visual (condição, fugas)	☆	☆	
	Limpar	☆	☆	
	Inspeção visual (condição)	☆	☆	
	Substituir			☆
Herramienta de corte	Afiar a ferramenta de corte em aço	☆		
	Verificar a força de aperto da ferramenta de corte	☆	☆	
Gatilho do acelerador	Verificar o funcionamento	☆	☆	
Interruptor da ignição	Apertar de novo	☆		
Freio do acelerador	Inspeção visual (condição)	☆		
Parafuso de ângulo de transmissão	Inspeção visual (condição, fugas)	☆	☆	
Resguarda do acessório de corte	Apertar de novo	☆		☆
Todos os parafusos e todas as porcas de acesso fácil (excepto o parafuso regulador)	Inspeção visual (condição, fugas)	☆	☆	
Tubo do veio	Inspeção visual (condição, fugas)	☆	☆	
Ângulo de transmissão	Limpar		☆	
Lubrificação da ângulo de transmissão	Verificar	☆		
Tambor da embraiagem	Reabastecer ✖		☆	
Veio flexível de transmissão (apenas para os tipos com as especificações dos veios flexíveis de transmissão)	Limpar		☆	
Entradas do ar de arrefecimento	Inspeção visual (condição, fugas)		☆	
Filtro do depósito de combustível	Lubrificar ✖			☆
Depósito do combustível	Inspeção visual (condição)	☆	☆	
Filtro do ar	Limpar		☆	
Lâminas dos cilindros	Limpar		☆	
Válvulas de admissão e de escape do silencioso	Substituir o elemento		☆	
Carburador	Limpar		☆	
Vela de ignição	Verificar a regulação do ralenti (a ferramenta de corte não deve girar)	☆	☆	
	Afinação do ralenti			☆
	Regular a folga do eléctrodo (0,6 - 0,7 mm)			☆
	Substituir			☆

NOTA

Para lubrificar, empregue massa lubrificante No 2 do tipo de litro ou outra equivalente. ✖

Onderhoudsschema

Tabel 1

Onderdelen voor controle en onderhoud	na elke tankstop		na einde werk of dagelijks voor begin werk		om de 25 uur		maandlijks		bij defect		zonodig	
	☆	☆	☆	☆	☆	☆	☆	☆	☆	☆	☆	☆
Volledige eenheid	Visuele controle (toestand, lekken)	☆	☆									
	Schoonmaken		☆									
	Visuele controle (toestand)	☆	☆									
Snijgereedschap	Stalen snijgereedschap slijpen											☆
	Vervangen	☆	☆									☆
	Controleer of snijgereedschap aangedraaid is	☆	☆									
Smoorkleptrekker Contactschakelaar Smoorklepverdeling	Controleer de werking	☆	☆									
	Opnieuw aandraaien	☆										
Hoektransmissiebout	Opnieuw aandraaien	☆										
Beschermkap van bevestiging van snij-inrichting	Visuele controle (toestand)	☆										
Alle toegankelijke bouten en moeren (uitgezonderd stelschroef)	Opnieuw aandraaien	☆										☆
Asbus	Visuele controle (toestand, lekken)	☆	☆									
Hoektransmissie	Schoonmaken		☆									
Smering van hoektransmissie	Controleren		☆									
	Bijvullen ✘								☆			
Koppelingstrommel	Schoonmaken									☆		
Flexibele aandrijf-as (alleen voor types met flexibele aandrijf-as)	Visuele controle (toestand, lekken)									☆		☆
	Smeren ✘											
Koelluchtinlaten	Visuele controle (toestand, lekken)		☆									
	Schoonmaken		☆									
Filter in brandstoftank	Schoonmaken									☆		
Brandstoftank	Onderdeel vervangen										☆	☆
Luchtfilter	Schoonmaken									☆		
	Schoonmaken		☆								☆	
	Vervangen											☆
Koelribben van cilinder	Schoonmaken									☆		
In- en uitlaat van knaipot	Schoonmaken										☆	
Carburateur	Afstelling stationair draaien (snijgereedschap mag niet draaien)	☆									☆	
	Stationair-afstelling bijstellen											☆
Bougje	Elektrodenafstand opnieuw afstellen (0,6 – 0,7 mm)											☆
	Vervangen											☆

..... OPMERKING

* Gebruik smeervet van het type lithium nr. 2 of gelijkwaardig. ✘

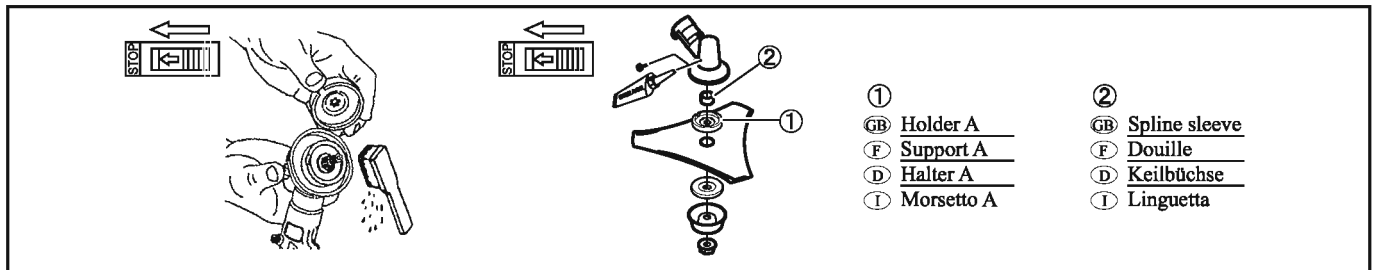

ⒼⒷ **DAILY MAINTENANCE**

Ⓕ **ENTRETIEN QUOTIDIEN**

Ⓕ **TÄGLICHE WARTUNG**

Ⓘ **MANUTENZIONE GIORNALIERA**

ⒼⒷ ● **Angle transmsion**

- After the work is finished, remove holder A (1), and take off scraps and grass inside it and wipe it off cleanly. Also wipe the angle transmission and the shaft tube.

NOTE

The angle transmission is hot just after the engine is stopped. Perform maintenance when it was cooled.

- When supplying angle transmission grease, pull off spline sleeve (2) to push out old grease.

NOTE

For grease, use lithium type grease No. 2 or equivalent.

Ⓕ ● **Renvoi d'angle**

- Une fois le travail terminé, retirer le support A, (1) et enlever les saletés ou l'herbe à l'intérieur, puis bien essuyer. Essuyer également le renvoi d'angle et l'arbre cannelé.

REMARQUE

Après l'arrêt du moteur, la température du carter étant encore élevée : attendre le refroidissement complet pour effectuer l'entretien.

- Lors de l'application de la graisse au renvoi d'angle, tirer la douille (2) pour faire sortir la vieille graisse.

REMARQUE

Pour la graisse, employer une graisse type lithium n°2 ou équivalent.

Ⓕ ● **Getriebegehäuse**

- Entfernen Sie nach beendeter Arbeit Halter A (1), entnehmen Sie im Gerät befindliche Reste und Gras und wischen Sie das Gerät sauber. Säubern Sie auch das Winkelgetriebe und das Schafrohr.

HINWEIS

Kurz nach dem Stoppen des Motors ist jedoch die Temperatur des Getriebegehäuse zu hoch. Führen Sie die Wartung nach dem Abkühlen durch.

- Nehmen Sie die Keilbüchse (2) ab, um altes Schmierfett zu entfernen, wenn Sie Schmierfett auf das Winkelgetriebe aufbringen.

HINWEIS

Verwenden Sie Lithium-Schmierfett Nr. 2

Ⓘ ● **Coppia conica**

- Al termine del lavoro, rimuovere il morsetto A (1), quindi eliminare residui ed erba dall'interno e pulire completamente. Pulire anche la coppia conica e l'asta tubolare.

NOTA

Subito dopo l'arresto del motore, la temperatura è ancora elevata, aspettate dunque il raffreddamento completo prima di compiere le predette operazioni.

- Quando si inserisce grasso nella coppia conica, estrarre la linguetta (2) per far fuoriuscire il vecchio grasso.

NOTA

Utilizzare grasso N. 2 al litio, o simile.

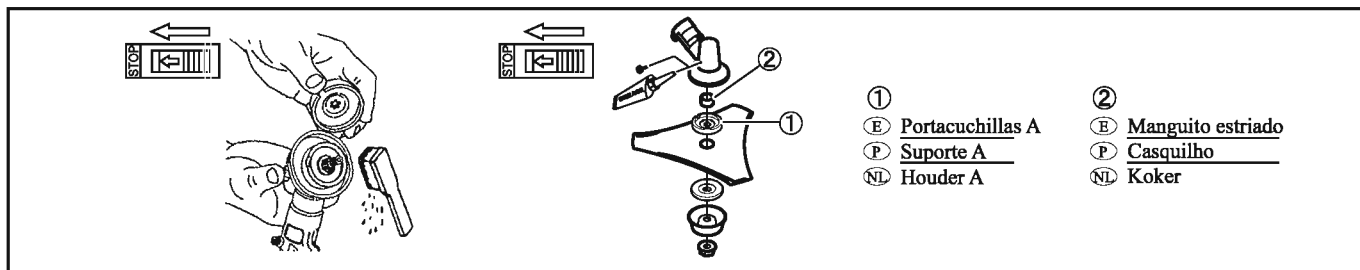

(E) MANTENIMIENTO COTIDIANO

(P) MANUTENÇÃO DIÁRIA

(NL) DAGELIJKS ONDERHOUD

(E) ● Transmisión en ángulo

- Después de que el trabajo haya finalizado, retire el portacuchillas A (1) y quite los restos y la hierba del interior y límpielo a conciencia. Limpie también la transmisión en ángulo y el tubo de la varilla.

NOTA

La transmisión en ángulo estará caliente justo después de haber parado el motor. Haga una limpieza cuando se haya enfriado.

- Cuando aplique grasa a la transmisión en ángulo, retire el manguito estriado (2) para empujar hacia fuera la grasa vieja.

NOTA

Utilizar grasa n.º 2 al litio o similar.

(P) ● Ângulo de transmissão

- Depois de concluído o trabalho, remover o suporte A (1), e retirar os resíduos e a relva do interior do mesmo e limpe-o adequadamente. Limpar também o ângulo de transmissão e a manga do veio.

NOTA

Imediatamente depois de parar, o ângulo de transmissão fica quente. Proceda à manutenção apenas quando esta tiver arrefecido.

- Quando estiver a lubrificar o ângulo de transmissão, abrir o casquilho (2) para remover o lubrificante antigo.

NOTA

Para lubrificar, empregue massa lubrificante N.º 2 do tipo de litio ou outra equivalente.

(NL) ● Hoektransmissie

- Zodra het werk klaar is, verwijdert u houder A (1) en haalt u restjes en gras weg uit de binnenkant en wrijft u hem schoon. Wrijf ook over de hoektransmissie en de asbuis.

OPMERKING

De hoektransmissie is heet juist na het stoppen van de motor. Voer het onderhoud uit nadat ze is afgekoeld.

- Wanneer u smeervet voor de hoektransmissie aanbrengt, verwijdert u de koker (2) zodat het oude smeervet eruit komt.

OPMERKING

Gebruik smeervet van het type lithium nr. 2 of gelijkwaardig.

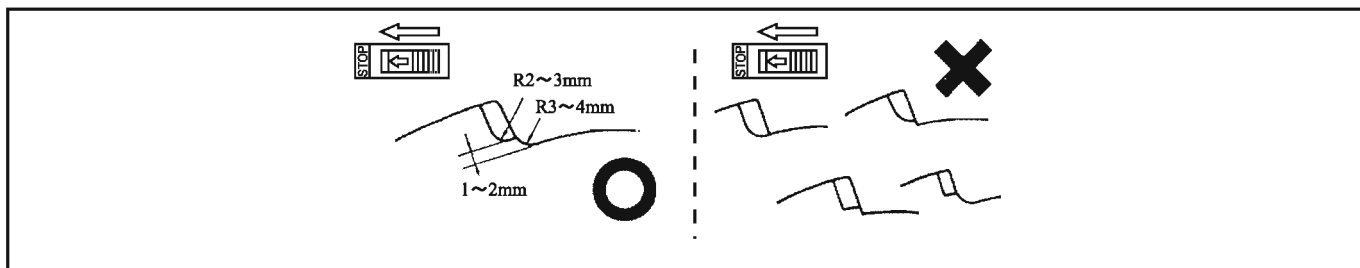

GB DAILY MAINTENANCE

F ENTRETIEN QUOTIDIEN

D TÄGLICHE WARTUNG

I MANUTENZIONE GIORNALIERA

E MANTENIMIENTO COTIDIANO

P MANUTENÇÃO DIÁRIA

NL DAGELIJKS ONDERHOUD

GB ● Setting of rotary blade

- 80 blade, 8 blade, 4 blade, 3 blade, cutter.

Root of a blade should be rounded by round file.

F ● Affûtage de la lame rotative

- Lame de 3, 4, 8 ou 80 dents.

Donner obligatoirement un congé au pied de la denture avec une lime ronde.

D ● Schärfen der Schneiden

- 3-zahnige und 4-zahnige und 8-zahnige und 80-zahnige Klinge. Feilen Sie die Schneidezahnwurzel unbedingt mit einer runden Feile rund.

I ● Affilatura del disco

- Disco a 3 denti o a 4 denti o a 8 denti o a 80 denti.

Affilate con una lima rotonda la base dei denti.

E ● Colocación de las cuchillas giratorias

- Cortadora de 80 cuchillas, 8 cuchillas, 4 cuchillas, 3 cuchillas.

La raíz de una cuchilla debe ser redondeada por una lima cilíndrica.

P ● Escolha da lâmina rotativa

- Cortador de 80 lâminas, 8 lâminas, de 4 lâminas e de 3 lâminas.

A base duma lâmina deve ser arredondada com uma lima redonda.

NL ● Monteren van het rondsnijm

- Snijmes met 80 bladen, 8 bladen, 4 bladen, 3 bladen.

De voet van het blad moet worden afgerond met een ronde vijl.

GB ● Checking for the tightness of screws

Check the screws periodically for tightness, and if any are loose tighten it again.

F ● Vérification du serrage des vis

Vérifiez régulièrement si les vis sont bien serrées; si elles sont desserrées, revissez-les.

D ● Sitz der Schrauben Überprüfen

Vérifiez régulièrement si les vis sont bien serrées; si elles sont desserrées, revissez-les.

I ● Controllo del serraggio delle viti

Controllare periodicamente che le viti siano serrate, e, in caso contrario, stringerle di nuove.

E ● Comprobar el grado de ajuste de los tornillos.

Compruebe periódicamente los tornillos para cerciorarse de que están debidamente ajustados; y, si están sueltos, vuelva a apretarlos.

P ● Verificar se os parafusos estão apertados

Verifique periodicamente se os parafusos estão bem apertados e, se estiverem soltos, aperte-os.

NL ● Het aanhaalmoment van de schroeven controleren

Controleer regelmatig het aanhaalmoment van de schroeven, en draai ze aan als ze loszitten.

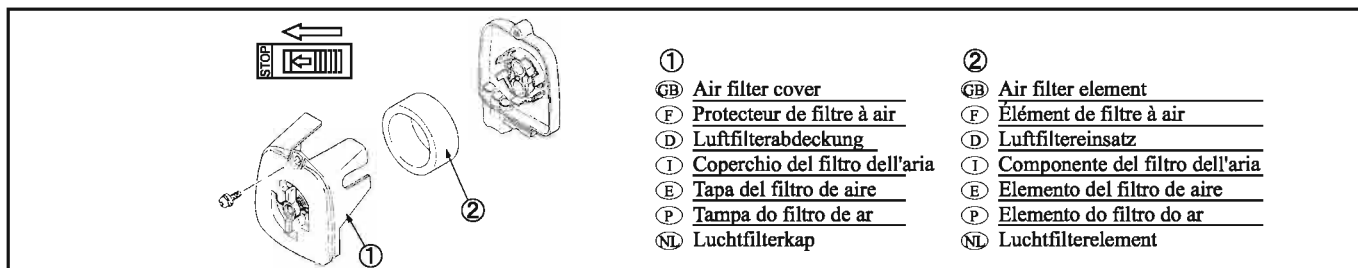

Ⓔ ● **MAINTENANCE FOR EVERY 20 HOURS OPERATION**

Ⓕ ● **ENTRETIEN TOUTES LES 20 HEURES**

Ⓓ ● **WARTUNG ALLE 20 STUNDEN**

Ⓘ ● **MANUTENZIONE OGNI 20 ORE**

Ⓔ ● **MAINTENANCE FOR EVERY 20 HOURS OPERATION**

Ⓐ ● **ENTRETIEN TOUTES LES 20 HEURES**

Ⓝ ● **WARTUNG ALLE 20 STUNDEN**

Ⓔ ● **Cleaning of air filter**

1. Open the air filter cover. (Screw may be used depending on the specifications.)
2. Remove the air filter element and check for deterioration. Replace it if necessary.
3. Wash the air filter element with kerosene, put it in the detergent and squeeze it by one hand.
4. Replace it in the air filter case, and assemble the air filter cover.

Ⓕ ● **Nettoyage du filtre à air**

1. Ouvrir le protecteur de filtre à air. (Des vis peuvent être utilisées en fonction des spécifications.)
2. Retirer l'élément de filtre à air et vérifier s'il y a détérioration. Le remplacer si nécessaire.
3. Laver l'élément de filtre à air avec du kérosène, le mettre dans du détergent, et l'essorer d'une seule main.
4. Le remettre dans le boîtier de filtre à air, et monter le couvercle du filtre à air.

Ⓓ ● **Luftfilter reinigen**

1. Öffnen Sie die Luftfilterabdeckung. (Je nach Spezifikationen ist es möglich, dass die Schraube verwendet wird.)
2. Entfernen Sie den Luftfiltereinsatz und überprüfen Sie ihn auf Verschleiß. Ersetzen Sie ihn, falls notwendig.
3. Waschen Sie den Luftfiltereinsatz mit Petroleum, tauchen Sie ihn in reinigungsmittel und drücken Sie ihn mit der Hand aus.
4. Setzen Sie ihn wieder in das Luftfiltergehäuse ein und bringen Sie die Luftfilterabdeckung an.

Ⓘ ● **Pulizia del filtro dell'aria**

1. Aprire il coperchio del filtro dell'aria. (In base alle specifiche, è possibile utilizzare una vite.)
2. Rimuovere il componente del filtro dell'aria e verificare eventuali deterioramenti. Sostituirlo, se necessario.
3. Lavare il componente del filtro dell'aria con cherosene, immergerlo in detergente e strizzarlo con una mano.
4. Riporlo nella scatola del filtro dell'aria e montare il coperchio del filtro dell'aria.

Ⓔ ● **Limpieza del filtro de aire**

1. Abra la tapa del filtro de aire. (Dependiendo de las especificaciones, se pueden tener que utilizar tornillos).
2. Retire el elemento del filtro de aire y compruebe si está deteriorado. Proceda a su sustitución, si fuera necesario.
3. Lave el elemento del filtro de aire con queroseno, colóquelo en detergente y estrújelo con una mano.
4. Reemplácelo en la caja del filtro de aire y monte la tapa del filtro de aire.

Ⓐ ● **Limpeza do filtro de ar**

1. Abrir a tampa do filtro de ar. (Pode ser usado parafuso dependendo das especificações.)
2. Remover o elemento do filtro do ar e verificar se está deteriorado. Substituir se necessário.
3. Lavar o elemento do filtro do ar com querosene, colocá-lo no detergente e comprimi-lo com uma mão.
4. Substitui-lo na caixa do filtro do ar, e montar a tampa do filtro de ar.

Ⓝ ● **Schoonmaken van de luchtfilter**

1. Open de luchtfilterkap. (De schroef kan worden gebruikt, afhankelijk van de specificaties.)
2. Verwijder het luchtfilterelement en controleer op verslechtering. Vervang indien nodig.
3. Was het luchtfilterelement met kerosine, plaats het in de detergent en knijp er met één hand in.
4. Vervang het in de luchtfilterbehuizing en monteer de luchtfilterkap.

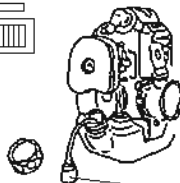
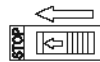

- Ⓒ Fuel filter
- Ⓕ Filtre à essence
- Ⓓ Kraftstofffilter
- Ⓘ Filtro del carburante
- Ⓔ Filtro de combustible
- Ⓖ Filtro de combustível
- Ⓝ Brandstofffilter

Ⓒ MAINTENANCE FOR EVERY 50 HOURS OPERATION

Ⓕ ENTRETIEN TOUTES LES 50 HEURES

Ⓓ WARTUNG ALLE 50 STUNDEN

Ⓘ MANUTENZIONE OGNI 50 ORE

Ⓔ MAINTENANCE FOR EVERY 50 HOURS OPERATION

Ⓖ ENTRETIEN TOUTES LES 50 HEURES

Ⓝ WARTUNG ALLE 50 STUNDEN

Ⓒ ● Cleaning of fuel filter

Pull out the filter with a steel wire, etc. from the fuel filler port, and clean it well with gasoline. If the dirt is extreme, replace the fuel filter and clean the fuel tank as well.

Ⓕ ● Nettoyage du filtre à essence

Otez le bouchon du réservoir et retirez le filtre à essence hors du réservoir à l'aide d'un fil métallique par exemple, et nettoyez-le soigneusement avec de l'essence. S'il y a beaucoup d'impuretés, remplacez le filtre à essence et nettoyez le réservoir d'essence.

Ⓓ ● Reinigung des Kraftstofffilters

Den Filter samt Stahldraht usw. aus dem Kraftstoffeinfüllstutzen herausziehen und gründlich mit Benzin reinigen. Bei extremer Verschmutzung den Kraftstofffilter ersetzen und zusätzlich den Kraftstofftank reinigen.

Ⓘ ● Limpieza del filtro de combustible

Extraiga el filtro con un cable o alambre de acero del orificio de llenado de combustible, y límpielo bien con gasolina. Si está muy sucio, sustituya el filtro de combustible por otro nuevo y limpie también el depósito de combustible.

Ⓔ ● Pulizia del filtro del carburante

Estrarre il filtro, tramite un filo d'acciaio, ecc., dal bocche ttone di riempimento del carburante, e pulirlo accuratamente con benzina. Se la sporcizia risultasse eccessiva, sostituire il filtro del carburante e pulire anche il serbatoio.

Ⓖ ● Limpeza do filtro de combustível

Puxe o filtro para fora com um arame, etc. através da torneira de gasolina e limpe - o correctamente com gasolina. Se este estiver muito sujo, substitua o filtro de combustível e limpe também o depósito de combustível.

Ⓝ ● Schoonmaken van de brandstoffilter

Trek de filter met een staaldraad of iets dergelijks uit de brandstofvulopening en maak hem grondig schoon met benzine. Als het vuil hardnekkig is, moet u de filter vervangen en ook de brandstoftank schoonmaken.

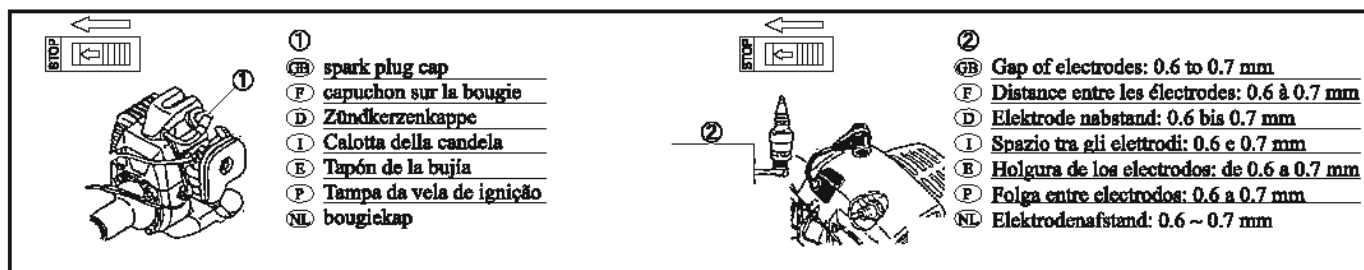

GB MAINTENANCE FOR EVERY 50 HOURS OPERATION

F ENTRETIEN TOUTES LES 50 HEURES

D WARTUNG ALLE 50 STUNDEN

I MANUTENZIONE OGNI 50 ORE

E MAINTENANCE FOR EVERY 50 HOURS OPERATION

P ENTRETIEN TOUTES LES 50 HEURES

NL WARTUNG ALLE 50 STUNDEN

GB ● Cleaning and adjusting of spark plug

Remove the carbon deposit on the electrode and insulator, and adjust the gap of electrodes to 0.6 to 0.7 mm. When installing, push on the spark plug cap securely.

F ● Nettoyage et réglage de la bougie

Enlevez les dépôts de calamine sur les électrodes et l'isolant et réglez la distance entre les électrodes entre 0.6 à 0.7 mm. Lors de l'introduction des bougies, bien placer le capuchon sur la bougie.

D ● Reinigen und Einstellen der Zündkerzen

Rußablagerung auf der Elektrode und dem Isolatormaterial entfernen. Elektrodenabstand auf 0.6 bis 0.7 mm einstellen (dies entspricht der Dicke dreier aufeinandergelegter Postkarten). Zündkerzenkappe nach dem Wiedereinbau der Zündkerzen fest über die Zündkerzen schieben.

I ● Pulizia e regolazione della candela di accensione

Eliminare i depositi di carbone sull'elettrodo e sull'isolatore, e regolare la distanza tra gli elettrodi tra 0.6 e 0.7 mm (spessore pari a quello di tre cartoline). Durante l'installazione, spingere energicamente in posizione la calotta della candela.

E ● Limpieza y ajuste de la bujía de encendido.

Elimine los restos o sedimentos de carbono del electrodo y el aislante, y ajuste la distancia entre los electrodos de 0.6 a 0.7mm. (aproximadamente el grosor de tres tarjetas postales). Cuando proceda a colocar la tapón de la bujía, apriete firmemente el tapón de la misma.

P ● Limpeza e regulação da vela de ignição

Remove o depósito de carvão que se encontra no eléctrodo e no isolador e ajuste a folga dos eléctrodos de 0.6 para 0.7mm (a espessura de 3 postais). Ao instalá-la empurre o tampa da vela de ignição para dentro, de modo a ficar segura.

NL ● Schoonmaken en afstellen van de ontstekingsbougie

Verwijder koolstof van de elektrode en de isolator, en stel de elektrodenafstand af op 0.6 tot 0.7 mm. Druk bij het terugplaatsen stevig op de bougiekap.

Ⓜ **MAINTENANCE FOR EVERY 50 HOURS OPERATION**

Ⓧ **ENTRETIEN TOUTES LES 50 HEURES**

Ⓝ **WARTUNG ALLE 50 STUNDEN**

Ⓡ **MANUTENZIONE OGNI 50 ORE**

Ⓧ **MAINTENANCE FOR EVERY 50 HOURS OPERATION**

Ⓧ **ENTRETIEN TOUTES LES 50 HEURES**

Ⓝ **WARTUNG ALLE 50 STUNDEN**

Ⓜ ● **Removal of carbon deposit**

Remove the carbon deposit from the muffler inlet and outlet, cylinder and piston. The engine maintenance technic and maintenance tools are necessary for this work. Please consult the dealer or the nearest service center.

Ⓧ ● **Enlèvement des dépôts de calamine**

Otez les dépôts de calamine de l'entrée et de la sortie du silencieux, du cylindre et du piston. Ce travail requiert une technologie d'entretien spéciale, ainsi que des outils spéciaux. Consultez votre concessionnaire ou le distributeur le plus proche.

Ⓝ ● **Rußablagerungen entfernen**

Rußablagerungen am Schalldämpferin- und -ausgang, am Zylinder und Kolben entfernen. Die Wartung des Motors erfordert spezielle Techniken und Werkzeuge. Bitte lassen Sie sich in diesem Zusammenhang vom Händler oder der Kundendienststelle in Ihrer Nähe beraten.

Ⓡ ● **Eliminazione dei depositi di carbone**

Rimuovere i depositi di carbone dall'ingresso e dall'uscita del silenziatore, dal cilindro e dal pistone. Per queste operazioni è necessario conoscere la tecnologia di manutenzione dei motori e possedere gli attrezzi adeguati. Consultare il rivenditore oppure il centro di assistenza più vicino.

Ⓧ ● **Eliminación de los restos o depósitos de carbono.**

Elimine los restos o depósitos de carbono del orificio de entrada y salida del silenciador, el cilindro y el pistón. Para esta tarea hace falta conocer la tecnología de mantenimiento del motor y disponer de las herramientas necesarias. Por favor, póngase en contacto con el intermediario o el centro de servicio más próximo.

Ⓧ ● **Remoção do depósito de carvão**

Remova o depósito de carvão da entrada e saída do silenciador, cilindro e pistão. A tecnologia de manutenção do motor e as ferramentas de manutenção são necessárias para executar este trabalho. É favor consultar o representante ou o serviço de apoio mais próximo.

Ⓝ ● **Verwijderen van koolstofresten**

Verwijder koolstofresten van de demperinlaat en-uitlaat, de cilinder en de zuiger. Voor dit werk zijn een motoronderhoudsmecanic en aangepast onderhoudsgereedschap vereist. Neem contact op met de dealer of het dichtstbijzijnde onderhoudscentrum.

GB 6. Trouble-Shooting and Storage

Trouble-shooting

- **When the machine dose not start at all:**
 - a) Check if water, etc. is not mixed in the fuel tank.
 - b) Check if the intake of fuel is not excessive.
- **When the rotating speed does not increase after starting:**
 - a) Check if the choke is fully open.
 - b) Check if the mixing ratio of fuel is correct.
 - c) Check if water, etc. is not mixed in the fuel tank.
- **When the output is insufficient even if the rotation continues:**
 - a) Check if the element of the air cleaner is not stained.
 - b) Check if the exhaust port of the cylinder and the inlet and outlet of the muffler are not clogged with carbon.
- **When the machine gradually slows down and stops during an operation:**
 - a) Check if the air vent hole of the fuel tank is not clogged with dust, etc.
 - b) Check if the fuel system is not blocked by dust, etc.
 - c) Check if water, etc. is not mixed in the fuel tank.

Long term storage

When the working season is over and the equipment will be stored for a long time, do the following.

- Clean every part sufficiently, and apply a little oil over metal parts.
- Adjust loosening of clamping positions of every part.
- Remove cutters, clean them.
- Remove fuel from the fuel tank, and use up fuel in the carburetor chamber.
- Pour a little oil from the hole of spark plug, pull the recoil starter and stop it where compression is felt.
- Check air cleaner, fuel strainer, etc, and clean, dry and install them.
- Keep the equipment where less humidity exists so that dust will not become attached to it, Damaged parts shall be repaired.

F 6. Dépistage des pannes et remisage

Dépistage des pannes

- **Lorsque la machine ne démarre pas du tout:**
 - a) Vérifier si de l'eau n'a pas pénétré dans le réservoir ou dans le carburant.
 - b) Vérifier si l'aspiration du carburant n'est pas excessive.
- **Lorsque la vitesse de rotation n'augmente pas après le démarrage:**
 - a) Vérifier si le starter est complètement ouvert.
 - b) Vérifier si le rapport de mélange du carburant est correct.
 - c) Vérifier si de l'eau n'a pas pénétré dans le réservoir ou dans le carburant.
- **Lorsque la puissance de sortie est insuffisante, alors que le moteur tourne à la vitesse requise:**
 - a) Vérifier si l'élément du filtre à air n'est pas sale.
 - b) Vérifier si l'orifice d'évacuation du cylindre et l'entrée et la sortie du tuyau d'échappement ne sont pas bouchées de carbone.
- **Lorsque la machine ralentit progressivement et s'arrête pendant le travail:**
 - a) Vérifier si le trou de passage d'air du réservoir n'est pas bouché de poussières, ou autres.
 - b) Vérifier si le système d'alimentation en carburant n'est pas bloqué par des poussières ou autres.
 - c) Vérifier si de l'eau n'a pas pénétré dans le réservoir ou dans le carburant.

Conservation prolongée

En fin d'une saison de travail, avant de stocker la machine pour un délai prolongé, suivre les instructions suivantes:

- Bien nettoyer toutes les parties et enduire légèrement de graisse les pièces métalliques.
- Corriger le relâchement de toutes les parties de serrage de chaque pièce.
- Enlever la lame de fauchage, la nettoyer.
- Vidanger le carburant dans le réservoir de carburant et consommer complètement le carburant contenu dans le carburateur.
- Verser un peu d'huile dans l'orifice de la bougie d'allumage, tirer le démarreur à recul et arrêter à la compression.
- Inspecter l'épurateur d'air, la crépine de carburant, etc, les nettoyer sécher et les monter à nouveau.
- Stocker la machine dans un endroit à l'abri de l'humidité, de la boue ou de la poussière, et réparer les parties abimées.

D 6. Fehlersuche und Lagerung

Fehlersuche

- **Wenn der Motor nicht startet:**
 - a) Prüfen Sie, ob sich Wasser o.ä. im Kraftstofftank befindet.
 - b) Prüfen Sie, ob der Kraftstoffeinlauf nicht zu groß ist.
- **Wenn die Drehzahl nach dem Starten nicht höher wird:**
 - a) Prüfen Sie, ob der Choke voll geöffnet ist.
 - b) Prüfen Sie, ob der Kraftstoffmischverhältnis richtig ist.
 - c) Prüfen Sie, ob sich Wasser o.ä. im Kraftstofftank befindet.
- **Wenn die Leistung unzufriedenstellend ist, auch wenn die Drehzahl konstant bleibt:**
 - a) Prüfen Sie, ob das Luftfilterelement verschmutzt ist.
 - b) Prüfen Sie, ob der Auspuff des Zylinders und der Ein- und Ausgang des Auspufftopfes nicht mit Kohleablagerungen verklebt sind.
- **Wenn der Motor allmählich abstirbt:**
 - a) Prüfen Sie, ob das Luftventil des Tanks mit Staub o.ä. verstopft ist.
 - b) Prüfen Sie, ob des Kraftstoffsystem durch Staub o.ä. verstopft ist.
 - c) Prüfen Sie, ob sich Wasser o.ä. im Kraftstofftank befindet.

Längere Lagerung

Nach einer Arbeitssaison, wenn Sie die Maschine länger lagern, führen Sie folgendes aus:

- Reinigen Sie alle Teile und bestreichen Sie alle Metallteile mit Öl.
- Ziehen Sie lockere Gewinde an.
- Nehmen Sie die Schneide ab, reinigen Sie sie, dann streichen Sie Öl auf beide Seiten.
- Kraftstofftank entleeren. Der Kraftstoff im Vergaser ist aufzubrauchen.
- Gießen Sie ein wenig Öl ins Loch der Zündkerze ein und ziehen Sie am Rückspulanlasser.
- Prüfen Sie den Luftfilter, die Kraftstoffansaugung usw. Nach dem Überprüfen, Reinigen und Trocknen, wieder einbauen.
- Lagern Sie die Maschine möglichst an einem trockenen, staubfreien Ort. Beschädigte Teile reparieren.

① 6. Ricerca dei guasti e rimessaggio

Localizzazione dei guasti

- **Quando il motore non si accende proprio:**
 - a) Controllate se c'è acqua ecc. mischiate dentro il serbatoio del carburante.
 - b) Controllate se l'aspirazione di carburante è eccessiva.
- **Quando la velocità di rotazione non aumenta dopo l'avvio:**
 - a) Controllate se la levetta dell'aria è completamente aperta.
 - b) Controllate se la proporzione di miscela del carburante è corretta.
 - c) Controllate se c'è acqua ecc. mischiate dentro il serbatoio del carburante.
- **Quando l'uscita è insufficiente anche se la rotazione continua:**
 - a) Controllate se il filtro dell'aria è sporco.
 - b) Controllate se la porta di scarico del cilindro e l'ingresso e l'uscita della marmitta non siano intasati di carbone.
- **Quando il motore gradualmente rallenta e si ferma durante l'uso:**
 - a) Controllate se la presa d'aria del serbatoio è intasata di polvere, ecc.
 - b) Controllate se il sistema del carburante sia ostruito da polvere, ecc.
 - c) Controllate se c'è acqua ecc. mischiate dentro il serbatoio del carburante.

Conservazione prolungata

Al termine di una stagione di lavoro, prima di conservare le macchine per un periodo prolungato, seguire le istruzioni seguenti:

- Pulire tutte le parti pertettamente e mettere un po' di grasso nelle parti metalliche.
- Controllare tutte le parti di chiusura (dadi, bulloni) eventualmente allentate.
- Togliere il disco, pulirlo ed oliarlo da entrambe le parti.
- Togliere il serbatoio del carburante e consumare completamente a motore acceso quello ancora presente nel carburatore.
- Versare un po' d'olio nel foro della candela, tirare l'avviamento e chiudere all'atto della compressione.
- Controllare il filtro aria il pescamiscela ecc., pulirli, asciugarli e rimetterli in sede.
- Conservare la macchina in luogo privo di umidità o polvere. Riparare le parti danneggiate.

② 6. Localización de averías y conservación

Localización de averías

- **Cuando la máquina no arranca en absoluto:**
 - a) Compruebe que no haya partículas de agua u otras sustancias en el depósito de combustible.
 - b) Compruebe que la entrada del combustible no permita excesivo paso de combustible.
- **Cuando la velocidad de rotación no aumenta después de la pursta en marcha:**
 - a) Compruebe que la estrangulación está totalmente abierta.
 - b) Compruebe que la proporción de la mezcla del combustible es la correcta.
 - c) Compruebe que no haya partículas de agua u otras sustancias en el depósito de combustible.
- **Cuando la potencia es insuficiente, incluso cuando la rotación continúa:**
 - a) Compruebe que el elemento del filtro de aire no esté sucio.
 - b) Compruebe que el escape del cilindro y la entrada y la salida del silenciador no estén atascadas por partículas de carbón.
- **Cuando la máquina va reduciendo su velocidad gradualmente, y se detiene durante el funcionamiento:**
 - a) Compruebe que el orificio de la ventilación de aire del depósito de combustible no esté obstruido por partículas de polvo, etc.
 - b) Compruebe que el sistema de combustible no esté bloqueado por partículas de polvo, etc.
 - c) Compruebe que no haya partículas de agua u otras sustancias en el depósito de combustible.

Almacenamiento por un tiempo prolongado

Cuando la temporada de trabajo haya finalizado, y el equipo sea guardado durante un periodo de tiempo prolongado, haga lo siguiente:

- Limpie bien cada una de las piezas, y aplique un poco de aceite sobre las piezas metálicas.
- Afloje las piezas de conexión de cada piezas.
- Quite las cuchillas, límpielas y aplique aceite sobre cada uno de los lados.
- Extraiga el combustible del depósito de combustible, y utilice ese combustible para la cámara del carburador.
- Vierta un poco de aceite en el orificio de la bujía de encendido, tire del arrancador de retroceso y párelo cuando empiece la compresión.
- Compruebe que el filtro de aire, el filtro de combustible, etc... están limpios y secos, e instáelos.
- Guarde el equipo en un recinto donde haya poca humedad, de forma que las partículas de polvo no se adhieran al mismo. Es preciso reparar las piezas en mal estado.

P 6. Solução de Problemas e Armazenamento

Resolução de Problemas

- **Quando a máquina não chega a arrancar:**
 - a) Verifique se não há água, etc, misturada com o depósito do combustível.
 - b) Verifique se não está a entrar demasiado combustível.
- **Quando a rotação não aumenta após o arranque:**
 - a) Verifique se o estrangulador está completamente aberto.
 - b) Verifique se a relação de mistura do combustível está correcta.
 - c) Verifique se não há água, etc, misturada com o depósito do combustível.
- **Quando a potência é insuficiente mesmo se a rotação aumenta:**
 - a) Verifique se não há sujidade no elemento do filtro de ar.
 - b) Verifique se a saída do cilindro e a entrada e saída do escape não estão entupidas com carvão.
- **Quando a máquina começa gradualmente a diminuir a rotação e pára, durante a operação:**
 - a) Verifique se o respiro do depósito do combustível não está sujo com poeira.
 - b) Verifique se o sistema de alimentação de combustível não está entupido com poeira, etc.
 - c) Verifique se não há água, etc, misturada com o depósito do combustível.

Armazenagem por períodos longos

Quando terminar a época de trabalho e não pretender utilizar o equipamento por um período longo, proceda da seguinte forma:

- Limpe bem todas as peças e aplique um pouco de óleo nas partes metálicas.
- Desaperte todas as peças de aperto.
- Retire os cortadores, limpe-os e aplique óleo de ambos os lados.
- Retire o combustível do depósito do combustível que ficar na câmara do carburador.
- Deite um pouco de óleo pelo orifício da vela, puxe a pega de arranque manual e páre quando sentir compressão.
- Verifique o filtro do ar, o filtro de combustível, etc., limpe-os, seque-os e coloque-os de novo.
- Guarde o equipamento em local seco e não exposto a poeiras. As peças danificadas deverão ser reparadas.

NL 6. Oplossing van problemen en opbergen

Oplossing van problemen

- **Wanneer de machine helemaal niet start:**
 - a) Controleer of de brandstoftank niet is vermengd met water, e.d.
 - b) Controleer of er geen overmatige toevoer van brandstof is.
- **Wanneer de rotatiesnelheid niet toeneemt na het starten:**
 - a) Controleer of de choke volledig open staat.
 - b) Controleer of de verhouding van het brandstofmengsel klopt.
 - c) Controleer of de brandstoftank niet is vermengd met water, e.d.
- **Wanneer het vermogen onvoldoende is, zelfs wanneer de rotatie voortgaat:**
 - a) Controleer of het luchtfilterelement niet vuil is.
 - b) Controleer of het uitlaatgedeelte van de cilinder en de inlaat en de uitlaat van de demper niet verstopt zijn met koolstof.
- **Wanneer de machine geleidelijk vertraagt en stilvalt tijdens de bediening:**
 - a) Controleer of de luchtopening van de brandstoftank niet verstopt is met stof, enz.
 - b) Controleer of het brandstofsysteem niet geblokkeerd is door stof, enz.
 - c) Controleer of de brandstoftank niet is vermengd met water, e.d.

Opbergen voor lange tijd

Wanneer het werkseizoen voorbij is en het toestel gedurende lange tijd wordt opgeborgen, moet u het volgende doen.

- Maak elk onderdeel grondig schoon, en breng wat olie aan op de metalen onderdelen.
- Zet losse klempunten van elk onderdeel vast.
- Verwijder de snijmesses, maak ze schoon en breng olie aan op beide kanten.
- Verwijder brandstof uit de brandstoftank en gebruik de brandstof in de carburatorkamer volledig op.
- Giet een beetje olie uit de bougie-opening, trek aan de trekstarter en stop van zodra u compressie voelt.
- Controleer de luchtfilter, brandstoffilter, enz. ;maak ze schoon en breng ze opnieuw aan.
- Berg het toestel op in een ruimte die niet te vochtig is, zodat er geen stof op komt te liggen. Beschadigde onderdelen moeten worden gerepareerd.

GB EC DECLARATION OF CONFORMITYThe undersigned manufacturer: **ISEKI & CO., LTD.**

3-14, NISHINIPPORI 5-CHOME ARAKAWA-KU TOKYO 116-8541, Japan Phone: +81-3-5604-7826 Fax: +81-3-5604-7703

Serial No. 000001-999999

declare under our sole responsibility that the product

Designation of the machine(s): **Brush cutter** Type (s): **IBCF33W**

to which this declaration relates is in conformity with the following standard(s) or other normative document(s)

Following the provisions of : **2006/42/EC** (directive CE ISO 11808 and subsequent modification supplements)Following the provisions of : **2000/14/EC** Conformity assessment procedure followed ANNEX VFollowing the provisions of : **2004/108/EC** (directive CE pr.EN 55012)

Type(s)	IBCF33W
Engine	TLE33
Net installed power	0.97 kW
Measured sound power level [dB(A)]	107

Guaranteed sound power level **112dB(A)**Done at: **TOKYO** Date: **Nov. 01, 2012**Yoshiyuki Toyoda
3-14, NISHINIPPORI 5-CHOME ARAKAWA-KU TOKYO 116-8541, Japan
Managing Director and General Division Manager of Overseas Business DivisionTechnical documents deposited at: **ISEKI & CO., LTD.**Authorised Compiler In The Community : **N.V. ISEKI EUROPE S.A.**

Sterrebeekstraat 179 D4 B-1930 Zaventem - Belgium

F CE DECLARATION DE CONFORMITENous : **ISEKI & CO., LTD.**

3-14, NISHINIPPORI 5-CHOME ARAKAWA-KU TOKYO 116-8541, Japan Phone: +81-3-5604-7826 Fax: +81-3-5604-7703

N° de série 000001-999999

déclarons, sous notre seule responsabilité, que ce produit :

Désignation de la (les) machine(s) : **Débroussailleuse** Type (s) : **IBCF33W**

Auquel se rattache cette déclaration, est (sont) conforme(s) à la (aux) norme(s) standard(s) ou autre(s) document (s) normatif(s).

Suivant la directive : **2006/42/EC** (directive CE ISO 11806 et modifications supplémentaires ultérieures)Suivant la directive **2000/14/EC** conformément à la procédure de mise en conformité, annexe V.Suivant la directive : **2004/108/EC** (directive CE pr.EN 55012)

Type(s)	IBCF33W
Moteur	TLE33
Puissance réel	0.97 kW
Niveau sonore mesuré [dB(A)]	107

Niveau sonore garanti **112dB(A)**Fait à: **TOKYO** Date: **Nov. 01, 2012**Yoshiyuki Toyoda
3-14, NISHINIPPORI 5-CHOME ARAKAWA-KU TOKYO 116-8541, Japan
Managing Director and General Division Manager of Overseas Business DivisionDocuments techniques déposés à: **ISEKI & CO., LTD.**Autorisé dans le compilateur de la Communauté : **N.V. ISEKI EUROPE S.A.**

Sterrebeekstraat 179 D4 B-1930 Zaventem - Belgium

D EC HAFTUNGSERKLÄRUNG FÜR NORMENEINHALTUNGDer unterzeichnende Hersteller: **ISEKI & CO., LTD.**

3-14, NISHINIPPORI 5-CHOME ARAKAWA-KU TOKYO 116-8541, Japan Phone: +81-3-5604-7826 Fax: +81-3-5604-7703

Seriennummer 000001-999999

erklärt eigenverantwortlich, daß das produkt

Bezeichnung des Gerätes : **Freischneidegerät** Typ(en) : **IBCF33W**

auf das sich diese Erklärung bezieht, in Übereinstimmung ist mit folgenden Standards oder anderen gesetzlichen Bestimmungen

Entspricht den Verordnungen von : **2006/42/EC** (richtlinie CE ISO 11806 und nachträgliche Änderungen und Ergänzungen)Entspricht den Verordnungen von : **2000/14/EC** Die Übereinstimmungsüberprüfung folgte dem Anhang VEntspricht den Verordnungen von : **2004/108/EC** (richtlinie CE pr.EN 55012)

Typ(en)	IBCF33W
Motor	TLE33
Netto Leistung	0.97 kW
Gemessener Geräuschpegel [dB(A)]	107

Garantierter Geräuschpegel **112dB(A)**Durchgeführt von: **TOKYO** Datum: **Nov. 01, 2012**Yoshiyuki Toyoda
3-14, NISHINIPPORI 5-CHOME ARAKAWA-KU TOKYO 116-8541, Japan
Managing Director and General Division Manager of Overseas Business DivisionTechnische Unterlagen hinterlegt; **ISEKI & CO., LTD.**Autorisierte Compiler in der Gemeinschaft : **N.V. ISEKI EUROPE S.A.**

Sterrebeekstraat 179 D4 B-1930 Zaventem - Belgium

I DICHIARAZIONE DI CONFORMITA' CEIl costruttore sotto nominato: **ISEKI & CO., LTD.**

3-14, NISHINIPPORI 5-CHOME ARAKAWA-KU TOKYO 116-8541, Japan Phone: +81-3-5604-7826 Fax: +81-3-5604-7703

No. di serie 000001-999999

dichiara sotto la sua completa responsabilità che il prodotto

Denominazione della macchina : **Taglia marze** Tipo (i) : **IBCF33W**

a cui questa dichiarazione si riferisce è in conformità con le seguenti normative standard

Come prescritto dalla direttiva : **2006/42/EC** (CE ISO 11806 e successive modifiche.)Come prescritto dalla direttiva : **2000/14/EC** di assegnazione ANNEX V.Come prescritto dalla direttiva : **2004/108/EC** (CE pr.EN 55012)

Tipo(i)	IBCF33W
Motore	TLE33
Potenza motore	0.97 kW
livello della potenza del suono misurato [dB(A)]	107

livello della potenza del suono garantito **112dB(A)**Realizzato a **TOKYO** Data: **Nov. 01, 2012**Yoshiyuki Toyoda
3-14, NISHINIPPORI 5-CHOME ARAKAWA-KU TOKYO 116-8541, Japan
Managing Director and General Division Manager of Overseas Business DivisionTecnici documenti depositarli presso; **ISEKI & CO., LTD.**Autorizzati nel compilatore La Comunità : **N.V. ISEKI EUROPE S.A.**

Sterrebeekstraat 179 D4 B-1930 Zaventem - Belgium

(E) EC DECLARACIÓN DE CONFORMIDADEl fabricante abajo firmante : **ISEKI & CO., LTD.**3-14, NISHINIPPORI 5-CHOME ARAKAWA-KU TOKYO 116-8541, Japan Phone: +81-3-5804-7828
Fax: +81-3-5804-7703

N° de serie 000001-999999

Declara bajo nuestra sola responsabilidad que el producto

Denominación de la máquina(s) : **Cortador** Tipo(s) : **IBCF33W**

A la cual esta declaración se refiere que es conforme a los requisitos de las normativas siguientes

Siguiendo las disposiciones de : **2006/42/EC** (directiva CE ISO 11806 con las sucesivas modificaciones e integraciones)Siguiendo las disposiciones de : **2000/14/EC** Seguido procedimiento y valoración de conformidad ANNEX VSiguiendo las disposiciones de : **2004/108/EC** (directiva CE pr.EN 55012)

Tipo(s)	IBCF33W
Motor	TLE33
Potencia neta instalada	0.87 kW
Nivel de potencia de sonido medida [dB(A)]	107

Nivel de potencia de sonido garantizada **112dB(A)**Medido en: **TOKYO** Fecha: **Nov. 01, 2012** Yoshiyuki Toyoda
3-14, NISHINIPPORI 5-CHOME ARAKAWA-KU TOKYO 116-8541, JapanDocumentos técnicos depositados en : **ISEKI & CO., LTD.**
Managing Director and General Division Manager of Overseas Business DivisionAutorizado compilador En La Comunidad : **N.V. ISEKI EUROPE S.A.**

Sterrebeekstraat 179 D4 B-1930 Zaventem - Belgium

(P) EC DECLARAÇÃO DE CONFORMIDADEO fabricante abaixo mencionado : **ISEKI & CO., LTD.**3-14, NISHINIPPORI 5-CHOME ARAKAWA-KU TOKYO 116-8541, Japan Phone: +81-3-5804-7828
Fax: +81-3-5804-7703

N° de série 000001-999999

Declara sob sua única e exclusiva responsabilidade que o produto

Designação da(s) máquina(s) : **Corta-mato** Tipo(s) : **IBCF33W**

Ao qual esta declaração é relativa está em conformidade com o(s) seguinte(s) padrão(ões) ou documentos normativos

De acordo com a seguinte directiva(s) : **2006/42/EC** (directiva CE ISO 11806 e suplementos de modificação subsequentes)De acordo com a seguinte directiva(s) : **2000/14/EC** Procedimento de avaliação de conformidade no ANEXO VDe acordo com a seguinte directiva(s) : **2004/108/EC** (directiva CE pr.EN 55012)

Tipo(s)	IBCF33W
Motor	TLE33
Potência exacta	0.87 kW
Nível de ruído [dB(A)]	107

Nível de som garantido **112dB(A)**Efectuado por **TOKYO** Data: **Nov. 01, 2012** Yoshiyuki Toyoda
3-14, NISHINIPPORI 5-CHOME ARAKAWA-KU TOKYO 116-8541, JapanTechniczne dokumenty zdeponowały : **ISEKI & CO., LTD.**
Managing Director and General Division Manager of Overseas Business DivisionAutorizado compilador na Comunidade : **N.V. ISEKI EUROPE S.A.**

Sterrebeekstraat 179 D4 B-1930 Zaventem - Belgium

(NL) EC GELIJKVORMIGHEIDSVERKLARINGOndergetekende fabrikant: **ISEKI & CO., LTD.**3-14, NISHINIPPORI 5-CHOME ARAKAWA-KU TOKYO 116-8541, Japan Phone: +81-3-5804-7828
Fax: +81-3-5804-7703

Serienr 000001-999999

Verklaart onder zijn uitsluitende aansprakelijkheid dat volgend product

Specificatie van de machine : **Struikruimer** Type (s) : **IBCF33W**

Waarop de verklaring betrekking heeft, in overeenstemming is met volgende standaard-of andere wettelijke documenten

Volgens de voorschriften van : **2006/42/EC** (richtlijn CE ISO 11806 en verdere aanvullende wijzigingen)Volgens de voorschriften van : **2000/14/EC** Vaststelling conformiteits procedure overeenkomstig ANNEX VVolgens de voorschriften van : **2004/108/EC** (richtlijn CE pr.EN 55012)

Type(s)	IBCF33W
Machina	TLE33
Vermogen	0.87 kW
Gemeten geluidsvolume [dB(A)]	107

Gegarandeerd geluidsvolume **112dB(A)**Gedaan door **TOKYO** Datum: **Nov. 01, 2012** Yoshiyuki Toyoda
3-14, NISHINIPPORI 5-CHOME ARAKAWA-KU TOKYO 116-8541, JapanTechnische documenten worden gedeponeerd die bij : **ISEKI & CO., LTD.**
Managing Director and General Division Manager of Overseas Business DivisionToegelaten Compiler In De Gemeenschap : **N.V. ISEKI EUROPE S.A.**

Sterrebeekstraat 179 D4 B-1930 Zaventem - Belgium

Dealer
Distributeur
Händler
Concessionario
Distribuidor
Fornecedor
Dealer



- Ⓒ If you bought the unit, make sure to have your dealer seal placed on the dealer's sealing space in the Operator's Manual for maintenance. (with dealer's name, address, telephone, fax, signature of person in charge)
- Ⓕ Si vous avez acheté cette unité, assurez-vous que le cachet de votre distributeur figure dans l'espace réservé à cet effet (nom du distributeur, adresse, téléphone télécopie et signature du responsable).
- Ⓓ Nach der Wartung durch den Händler sicherstellen, daß dies durch den Händlerstempel (mit Händlernamen, Adresse, Telefon und Faxnummer) und Unterschrift des Kundendienstleiters in der dafür vorgesehenen Spalte im Wartungsabschnitt der Betriebsanleitung bestätigt wird.
- Ⓘ In occasione degli interventi di servizio alla macchina presso le concessionarie o officine autorizzate, assicurarsi che il concessionario provveda a timbrare il libretto di uso e manutenzione della macchina negli appositi spazi riservati alla manutenzione (il timbro dovrà riportare il nome, l'indirizzo, il numero di telefono e di fax del concessionario, congiuntamente alla firma dell'incaricato del servizio di assistenza).
- Ⓔ Si usted compró la unidad, asegúrese de que el distribuidor ha estampado su timbre en el espacio previsto para ello en el Manual de Mantenimiento (debe especificar el nombre del distribuidor, su dirección comercial, número de teléfono y de fax, firma de la persona autorizada).
- Ⓖ Quando adquirir o aparelho, não se esqueça de colocar o selo do fornecedor no espaço para o efeito existente na secção de manutenção do Manual do Operador (incluindo o nome, a morada, o telefone, o número de fax do fornecedor e a assinatura do responsável pela venda).
- Ⓝ Als u het apparaat kocht, zorg er dan voor dat het stempel van de dealer in de ruimte voor het dealerstempel in het gebruikershandboek voor onderhoud staat (met de naam, adres, telefoon, fax van de dealer en de handtekening van de verantwoordelijke persoon).

ISEKI & CO., LTD.

OVERSEAS BUSINESS DEPARTMENT
3-14, NISHINIPPORI 5-CHOME ARAKAWA-KU TOKYO 116-8541, Japan
Phone: +81-3-5604-7826
Fax: +81-3-5604-7703

GB EC DECLARATION OF CONFORMITYThe undersigned manufacturer : **ISEKI & CO., LTD.**3-14, NISHINIPPORI 5-CHOME ARAKAWA-KU TOKYO 116-8541, Japan Phone: +81-3-5604-7828
Fax: +81-3-5604-7703

Serial No. 0000001-6999999

declare under our sole responsibility that the product

Designation of the machine(s) : **Brush cutter** Type (s) : **IBCF48W**

to which this declaration relates is in conformity with the following standard(s) or other normative document(s)

Following the provisions of : **2006/42/EC** (directive CE ISO 11808 and subsequent modification supplements)Following the provisions of : **2000/14/EC** Conformity assessment procedure followed ANNEX VFollowing the provisions of : **2004/108/EC** (directive CE pr.EN 55012)

Type(s)	IBCF48W
Engine	TLE48
Net installed power	1.8 kW
Measured sound power level [dB(A)]	108

Guaranteed sound power level **112dB(A)**

Done at : TOKYO Date : Nov. 01, 2012

Yoshiyuki Toyoda
3-14, NISHINIPPORI 5-CHOME ARAKAWA-KU TOKYO 116-8541, Japan
Managing Director and General Division Manager of Overseas Business Division

Technical documents deposited at : ISEKI & CO., LTD.

Authorised Compiler In The Community : N.V. ISEKI EUROPE S.A.

Sterrebeekstraat 179 D4 B-1930 Zaventem - Belgium

F CE DECLARATION DE CONFORMITENous : **ISEKI & CO., LTD.**3-14, NISHINIPPORI 5-CHOME ARAKAWA-KU TOKYO 116-8541, Japan Phone: +81-3-5604-7828
Fax: +81-3-5604-7703

N° de série 0000001-6999999

déclarons, sous notre seule responsabilité, que ce produit :

Désignation de la (les) machine(s) : **Débroussaileuse** Type (s) : **IBCF48W**

Auquel se rattache cette déclaration, est (sont) conforme(s) à la (aux) norme(s) standard(s) ou autre(s) document (s) normatif(s).

Suivant la directive : **2006/42/EC** (directive CE ISO 11806 et modifications supplémentaires ultérieures)Suivant la directive **2000/14/EC** conformément à la procédure de mise en conformité, annexe V.Suivant la directive : **2004/108/EC** (directive CE pr.EN 55012)

Type(s)	IBCF48W
Moteur	TLE48
Puissance réel	1.8 kW
Niveau sonore mesuré [dB(A)]	108

Niveau sonore garanti **112dB(A)**

Fait à : TOKYO Date : Nov. 01, 2012

Yoshiyuki Toyoda
3-14, NISHINIPPORI 5-CHOME ARAKAWA-KU TOKYO 116-8541, Japan
Managing Director and General Division Manager of Overseas Business Division

Document techniques déposés à : ISEKI & CO., LTD.

Autorisé dans le compilateur de la Communauté : N.V. ISEKI EUROPE S.A.

Sterrebeekstraat 179 D4 B-1930 Zaventem - Belgium

D EC HAFTUNGSERKLÄRUNG FÜR NORMENEINHALTUNGDer unterzeichnende Hersteller : **ISEKI & CO., LTD.**3-14, NISHINIPPORI 5-CHOME ARAKAWA-KU TOKYO 116-8541, Japan Phone: +81-3-5604-7828
Fax: +81-3-5604-7703

Seriennummer 0000001-6999999

erklärt eigenverantwortlich, daß das produkt

Bezeichnung des Gerätes : **Freischneidegerät** Typ(en) : **IBCF48W**

auf das sich diese Erklärung bezieht, in Übereinstimmung ist mit folgenden Standards oder anderen gesetzlichen Bestimmungen

Entspricht den Verordnungen von : **2006/42/EC** (richtlinie CE ISO 11806 und nachträgliche Änderungen und Ergänzungen)Entspricht den Verordnungen von : **2000/14/EC** Die Übereinstimmungsüberprüfung folgte dem Anhang VEntspricht den Verordnungen von : **2004/108/EC** (richtlinie CE pr.EN 55012)

Typ(en)	IBCF48W
Motor	TLE48
Netto Leistung	1.8 kW
Gemessener Geräuschpegel [dB(A)]	108

Garantierter Geräuschpegel **112dB(A)**

Durchgeführt von.... TOKYO Datum : Nov. 01, 2012

Yoshiyuki Toyoda
3-14, NISHINIPPORI 5-CHOME ARAKAWA-KU TOKYO 116-8541, Japan
Managing Director and General Division Manager of Overseas Business Division

Technische Unterlagen hinterlegt ; ISEKI & CO., LTD.

Autorisierte Compiler in der Gemeinschaft : N.V. ISEKI EUROPE S.A.

Sterrebeekstraat 179 D4 B-1930 Zaventem - Belgium

I DICHIARAZIONE DI CONFORMITA' CEIl costruttore sotto nominato : **ISEKI & CO., LTD.**3-14, NISHINIPPORI 5-CHOME ARAKAWA-KU TOKYO 116-8541, Japan Phone: +81-3-5604-7828
Fax: +81-3-5604-7703

No. di serie 0000001-6999999

dichiara sotto la sua completa responsabilità che il prodotto

Denominazione della macchina : **Taglia marze** Tipo (i) : **IBCF48W**

a cui questa dichiarazione si riferisce è in conformità con le seguenti normative standard

Come prescritto dalla direttiva : **2006/42/EC** (CE ISO 11806 e successive modifiche.)Come prescritto dalla direttiva : **2000/14/EC** di assegnazione ANNEX V.Come prescritto dalla direttiva : **2004/108/EC** (CE pr.EN 55012)

Tipo(i)	IBCF48W
Motore	TLE48
Potenza motore	1.8 kW
livello della potenza del suono misurato [dB(A)]	108

livello della potenza del suono garantito **112dB(A)**

Realizzato a TOKYO Date : Nov. 01, 2012

Yoshiyuki Toyoda
3-14, NISHINIPPORI 5-CHOME ARAKAWA-KU TOKYO 116-8541, Japan
Managing Director and General Division Manager of Overseas Business Division

Tecnici documenti depositati presso ; ISEKI & CO., LTD.

Autorizzati nel compilatore La Comunità : N.V. ISEKI EUROPE S.A.

Sterrebeekstraat 179 D4 B-1930 Zaventem - Belgium



ISEKI France S.A.S - ZAC des Ribes
27, avenue des frères Montgolfier - CS 20024
63178 Aubière Cedex
Tél. 04 73 91 93 51 - Fax. 04 73 90 23 11
E-mail : info@iseki.fr - www.iseki.fr