



# NOTICE D'EMPLOI

**Tondeuses à conducteur marchant**



## EXPERT PRO31 EXPERT PRO31H



Yvan Béal - 21, av. de l'Agriculture - B.P. 16  
Z.I. du Brézet - 63014 Clermont-Ferrand Cedex 2  
Tél : 04 73 91 93 51 - Télécopie : 04 73 90 23 11  
www.yvanbeal.fr - E-mail : info@yvanbeal.fr  
R.C.S. Clermont-Fd B 304 973 886 S.A.S. au capital de 612 000 €

**01-000480-090626**

## **INTRODUCTION**

Toute l'équipe vous félicite pour votre choix des tondeuses EXPERT PRO31 et EXPERT PRO31H. Lisez ce manuel avant d'utiliser votre tondeuse, les informations qu'il donne vous permettront d'effectuer un travail de qualité en toute sécurité. Conservez-le à portée pour vous en servir de référence. Demandez un autre manuel à votre revendeur s'il est perdu ou abîmé.

La sécurité dans l'emploi de cette machine dépend de la manière dont elle est utilisée avec les limitations expliquées dans ce manuel. Vous devez connaître et suivre **toutes** les règles de sécurité de ce manuel et de la tondeuse.

Les tondeuses EXPERT PRO31 et EXPERT PRO31H que vous avez achetées ont été soigneusement conçues et fabriquées pour vous donner toute satisfaction. Comme tout engin mécanique, elles nécessitent nettoyage et maintenance. Lubrifiez-les comme indiqué. Suivez les règles et les informations de sécurité données dans ce manuel et sur les autocollants de sécurité de la tondeuse.

Pour l'entretien, votre revendeur possède la compétence, les pièces Béal et les outils nécessaires pour répondre à vos besoins.

Utilisez exclusivement les pièces d'origine Béal, les pièces « adaptables » ne sont pas au niveau de qualité nécessaire pour que la machine fonctionne correctement et en toute sécurité ; de plus, elles rendront la garantie caduque. Inscrivez ci-dessous le modèle et le numéro de série de votre machine:

**MODELE** : .....

**N° DE SERIE** : .....

Donnez cette information à votre revendeur pour obtenir les bonnes pièces.

Dans un souci de progrès constant, le constructeur se réserve le droit de modifier ses machines sans pour cela être tenu d'apporter ces modifications aux machines déjà vendues.

Les illustrations et caractéristiques de ce manuel peuvent varier légèrement de votre machine à cause de modifications apportées à la production.

A travers ce manuel, la gauche et la droite ainsi que l'avant et l'arrière sont déterminées en étant à la place de l'utilisateur.

Tout au long de ce manuel le terme **IMPORTANT** est utilisé pour indiquer qu'une défaillance peut entraîner des dommages à la machine. Les termes **AVERTISSEMENT**, **ATTENTION** et **DANGER** sont utilisés avec le symbole alerte sécurité (un triangle avec un point d'exclamation) pour indiquer le degré de danger pour votre sécurité.



Ce symbole veut dire : attention, soyez attentif, votre sécurité est en jeu. Il rappelle les consignes de sécurité ou porte votre attention sur les pratiques dangereuses qui peuvent provoquer des blessures.



### **AVERTISSEMENT**

Attire votre attention sur un rappel des règles de sécurités qui peuvent causer des blessures si elles ne sont pas observées.



### **ATTENTION**

Attire votre attention sur un danger existant qui peut provoquer des blessures ou la mort si des précautions appropriées ne sont pas prises.



### **DANGER**

Attire votre attention sur un danger très important qui entraînera certainement des blessures irréparables ou la mort si les bonnes précautions ne sont pas prises.

## TABLE DES MATIERES

INTRODUCTION .....	2
CARACTERISTIQUES .....	3
LISTE DE VERIFICATIONS .....	3
REGLES DE SECURITE .....	4
DESCRIPTION DE LA MACHINE .....	5
AUTOCOLLANTS DE SECURITE .....	6
COMMANDES DE L'UTILISATEUR .....	7
UTILISATION.....	10
ENTRETIEN MAINTENANCE .....	12
Pannes et remèdes.....	17
COUPLES DE SERRAGE (daNm) .....	17
CERTIFICAT DE CONFORMITE.....	18
DECLARATION DE CONFORMITE .....	18
MESURE DES VIBRATIONS EMISES.....	18
GARANTIE .....	19
NOTES .....	19

## CARACTERISTIQUES

Modèle	EXPERT PRO31	EXPERT PRO31H
Moteur	HONDA	HONDA
Puissance du moteur en kW	3,5	3,5
Transmission	Mécanique	hydrostatique
Vitesse avant en km/h	1 <sup>er</sup> : 2,6 2 <sup>eme</sup> : 4,3	0 à 4
Largeur de coupe en mm	530	530
Hauteur de coupe mm	16 à 52	16 à 52
Poids en kg	63	63
Contenance du bac de ramassage en litre	70	70
Vitesse de rotation en tr/min	2500	2500

## LISTE DE VERIFICATIONS

### AU CONCESSIONNAIRE REVENDEUR

- Le montage, l'installation et la mise en route de la tondeuse est la responsabilité du revendeur Béal.
- Lisez le manuel d'utilisation et d'entretien ainsi que les règles de sécurité.
- Vérifiez que les points indiqués sur les listes de vérifications avant livraison et à la livraison ont tous été vérifiés et éventuellement corrigés avant de laisser la machine à son propriétaire.

### VERIFICATIONS AVANT LIVRAISON

- Vérifiez que tous les écrans, grilles et garants de sécurité sont en place et en bon état.
- Vérifiez que les autocollants de sécurité sont en place et en bon état. Remplacez-les si nécessaire.
- Vérifiez que tous les vis et boulons sont serrés au bon couple (voir tableau en fin de manuel).
- Lubrifiez la machine.
- Vérifiez que la machine fonctionne correctement.
- Vérifiez l'état du frein de lame et de la transmission.

### VERIFICATIONS A LA LIVRAISON

- Montrez au client comment réaliser les réglages.
- Expliquez-lui l'importance de la lubrification et montrez-lui les points de lubrification sur la machine.
- Montrez-lui les dispositifs de sécurité, grilles, garants, déflecteur ainsi que les options.
- Présentez au client le manuel d'utilisation et d'entretien, demandez-lui de bien le connaître.

## REGLES DE SECURITE

- Lisez et respectez les règles de sécurité écrites dans ce manuel, votre revendeur vous les expliquera si vous en faites la demande.
- Essayez d'abord la machine sur une surface plate et vaste.
- Soyez certain d'avoir bien compris les instructions de ce manuel avant de vous servir de la machine. Conduisez toujours avec prudence.
- Gardez ce manuel à portée de main et en bon état, cela évitera des accidents par méconnaissance des règles. Assurez-vous que toute personne qui utilise la machine ai lu et compris ce manuel.



### **ATTENTION**

**Quelques illustrations peuvent montrer la machine dépourvue d'écrans, de boucliers, N'utilisez jamais la machine sans ces dispositifs.**

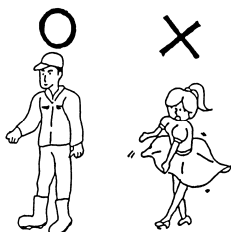

- Apprenez à arrêter la machine en cas d'urgence. Lisez ce manuel et celui livré avec le moteur.
- Portez toujours des vêtements ajustés qui éviteront d'être happés par les pièces en mouvement.
- Portez toujours des équipements de protection pour la tête, les yeux, les oreilles, les mains et les pieds lorsque vous utilisez cette machine.
- Travaillez exclusivement à la lumière du jour ou avec une bonne lumière artificielle.

### **DANGER**

**N'approchez jamais les mains ou les pieds lorsque le moteur fonctionne. De très graves blessures pourraient en résulter.**

- Vérifiez que les autocollants de sécurité sont en place et en bon état.
- Nettoyez les accumulations d'herbe ou de débris autour du moteur et sous le carter de coupe.
- Vérifiez que la machine est en bonne condition de travail avant de l'utiliser.
- Vérifiez que tous les écrans, grilles, sont en place et en bon état.
- Lorsque le bac de ramassage est enlevé, vérifiez que le volet d'éjection est fermé avant d'utiliser la machine.

### **DANGER**

- **Stockez le carburant dans des récipients spécialement prévus à cet effet.**
- **Faite le plein à l'extérieur uniquement et ne fumez pas pendant cette opération.**
- **Ajoutez du carburant avant de démarrer le moteur. N'enlevez jamais le bouchon du réservoir de carburant, ne rajoutez jamais de carburant pendant que le moteur tourne ou tant qu'il est chaud.**
- **Si du carburant a été répandu sur le sol, ne tentez pas de démarrer le moteur et éloignez la machine de cette zone pour éviter toute inflammation, tant que les vapeurs de carburant ne sont pas dissipées.**
- **Remettez correctement en place après chaque plein le bouchon du réservoir de carburant.**

- N'utilisez pas la machine dans des zones où vous ne pouvez pas maintenir les personnes ou les animaux à une distance telle qu'ils ne puissent être atteints par des projections.
- Vérifiez qu'il n'y a pas de personnes, ni d'obstacles derrière vous lorsque vous reculez.
- Ne pas démarrer ou s'arrêter brutalement dans les pentes. N'utilisez pas la machine dans les pentes en escalier.
- Démarrez le moteur exclusivement sur une surface plane.
- Lors du transport ou du déplacement d'un point à un autre de la tondeuse, le moteur doit être arrêté et le capuchon de la bougie enlevé.
- N'autorisez pas les enfants à utiliser cette machine.
- Réduisez votre vitesse dans les pentes et lorsque vous tournez court pour éviter les pertes de contrôle.
- Soyez prudent lorsque vous longez des talus ou des fossés.
- Nettoyez le chantier des branches, pierres ou débris qui peuvent être projetés en causant des blessures ou des dommages.
- Faites attention aux trous ou autres accidents de terrain lorsque vous travaillez dans des terrains accidentés.
- Débrayez l'entraînement de la lame, arrêtez le moteur, fermez le robinet de carburant et enlevez l'antiparasite de la bougie avant d'effectuer réglages, entretien ou démontage sur la machine.
- N'autorisez personne au poste de conduite lorsque vous effectuez réglages, entretien ou démontages sur la machine.
- Arrêtez le moteur quand vous réglez la hauteur de coupe, vidangez le bac de ramassage ou manipulez le volet d'éjection.
- Ne changez pas les réglages du moteur de la tondeuse, n'emballiez pas le moteur.
- Quand vous changez la lame, resserrez fortement les boulons.
- Vérifiez périodiquement le serrage de toute la boulonnerie.

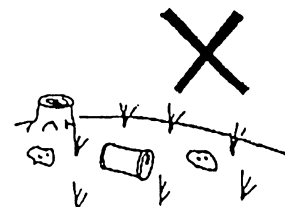

### **DANGER**

**Ne jamais faire fonctionner le moteur de la tondeuse dans un lieu clos. Les gaz d'échappement sont toxiques et peuvent entraîner la mort.**

## DESCRIPTION DE LA MACHINE

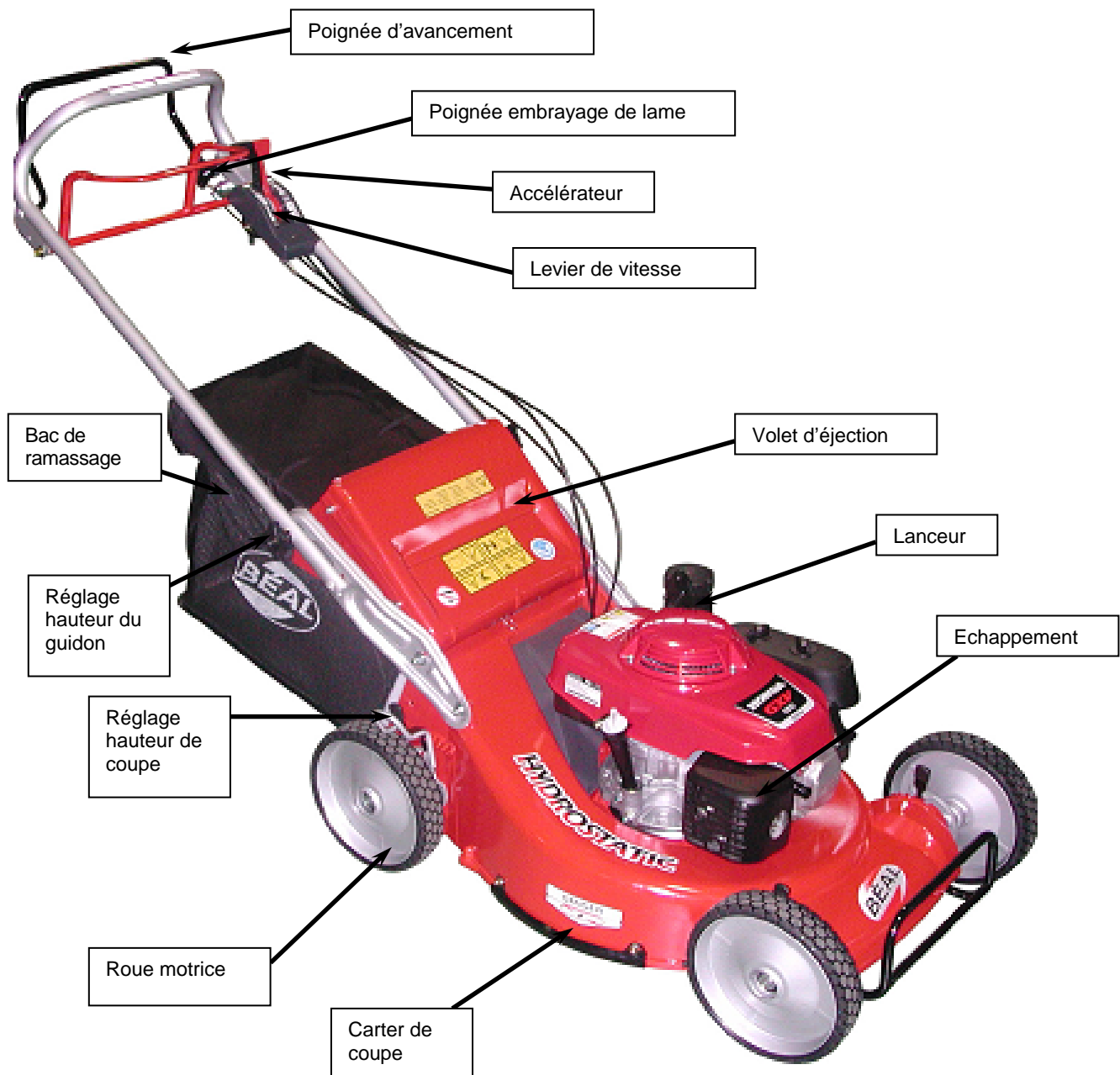

Figure1

## AUTOCOLLANTS DE SECURITE

Notez l'emplacement de ces autocollants qui participent activement à votre sécurité, remplacez-les immédiatement s'ils sont endommagés ou absents. Commandez les auprès de votre revendeur.



Portez un masque anti-poussière, un casque antibruit et des lunettes de protection

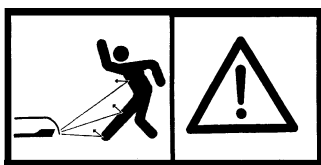

Attention aux brûlures



Enlevez l'antiparasite des bougies avant tout entretien



Ne dépassez pas une pente de 15°



Attention à la toxicité des gaz d'échappement



Attention aux projections



Attention le carburant est hautement inflammable



Eloignez-vous de la machine

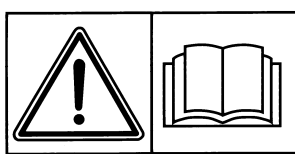

Lisez la notice d'utilisation

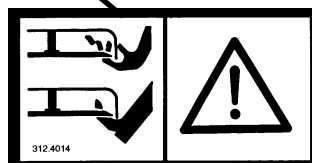

Ne passez pas les mains et les pieds sous la coupe

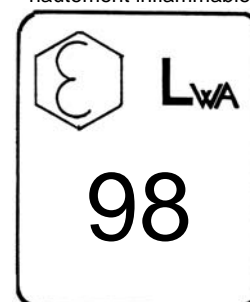

La puissance acoustique de cette machine n'excède pas 98 dB(A)

## COMMANDES DE L'UTILISATEUR

### LEVIER D'ACCELERATEUR ET DE STARTER

Il permet de contrôler la vitesse du moteur. On accélère en poussant le levier vers l'avant et on ramène le moteur au ralenti en le tirant en arrière (figure 2-1, repère A : pour EXPERT PRO31H, figure 2-2, repère A). Pour démarrer la tondeuse moteur froid, poussez le levier à fond vers l'avant pour enclencher le starter. Quand le moteur a démarré, ramener le levier pour enlever le starter.

IMPORTANT : N'enclenchez pas le starter moteur chaud, le moteur refuserait de démarrer.

Pour arrêter le moteur, tirez à fond le levier pour le mettre sur la position STOP.

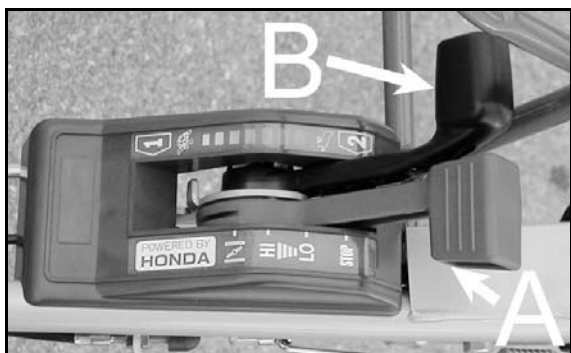

Figure 2-1

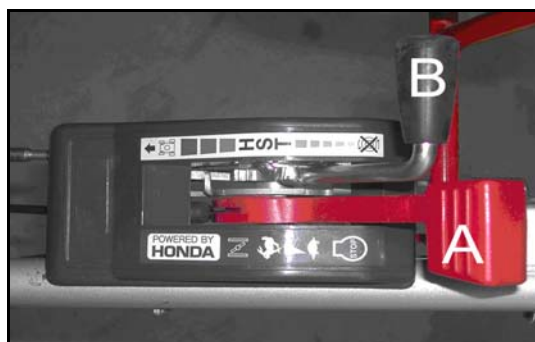

Figure 2-2

### LEVIER DE CHANGEMENT DE VITESSE

Sur EXPERT PRO31 (figure 3, repère B)

La tondeuse possède une boîte de vitesse munis de 2 vitesses avant. Poussez le levier vers l'avant pour sélectionner la vitesse la plus lente (1). Le ramener vers l'arrière pour sélectionner la vitesse la plus rapide (2). Toujours manipuler ce levier à l'arrêt.

Sur EXPERT PRO31H (figure 4, repère B)

Poussez le levier doucement vers l'avant pour faire avancer la tondeuse. Plus vous poussez le levier, plus la vitesse de déplacement augmente. Lorsque vous redémarrez la tondeuse avec ce levier engagé, la machine avancera à la vitesse précédemment sélectionnée. Quand vous stockez la machine, mettez le levier sur la position neutre (tout en bas).

### LEVIER D'AVANCEMENT

Poussez le levier (figure 3, repère A) contre le guidon pour faire avancer la tondeuse. Relâchez le levier pour arrêter l'avancement de la tondeuse.

### LEVIER D'EMBAYAGE DE LA LAME

Ce levier (figure 3, repère B) permet la mise en rotation de la lame lorsque le moteur fonctionne.

Pour embrayer la lame, vous devez tout d'abord tirer sur le levier (figure 4, repère 1) qui verrouille le levier d'embrayage de la lame (figure 4, repère B). Ensuite, tirez (figure 4, repère 2), ce levier d'embrayage de lame.

Pour arrêter la rotation de la lame, relâchez le levier d'embrayage de la lame

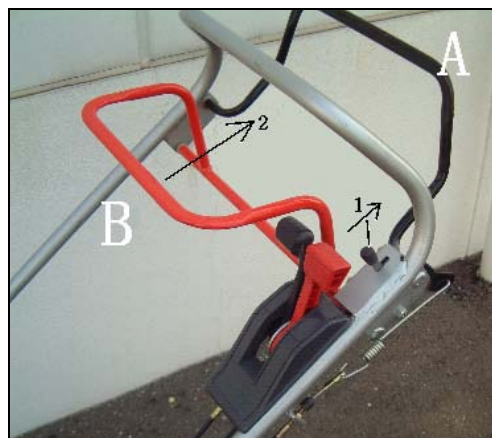

Figure 3



### DANGER

N'arrêtez ou ne démarrez jamais le moteur lorsque la lame est embrayée.



### AVERTISSEMENT

Placez toujours les poignées d'embrayage de coupe et d'avancement en position débrayé quand vous démarrez ou arrêtez la machine.



### AVERTISSEMENT

Lorsque vous coupez bas, la puissance demandée est plus importante et vous risquez de heurter des pierres des racines: cela risque de causer des dommages à la machine et des projections.

### REGLAGE DE LA HAUTEUR DU GUIDON

Pour régler la hauteur du guidon suivant votre morphologie, dévissez les 2 molettes de couleur noire se trouvant à la base du guidon (figure 4, repère A). Tirez de chaque côté les bras du guidon au niveau des molettes (figure 4, repère B). Ajuster la hauteur du guidon en faisant coïncider les pions se trouvant sur les bras avec un des trous de réglage de la hauteur (figure 4, repère C). Le réglage effectué, resserrez les deux molettes.



### **AVERTISSEMENT**

Procédez à ce réglage exclusivement avec le moteur de la tondeuse arrêté et l'antiparasite de la bougie débranché.

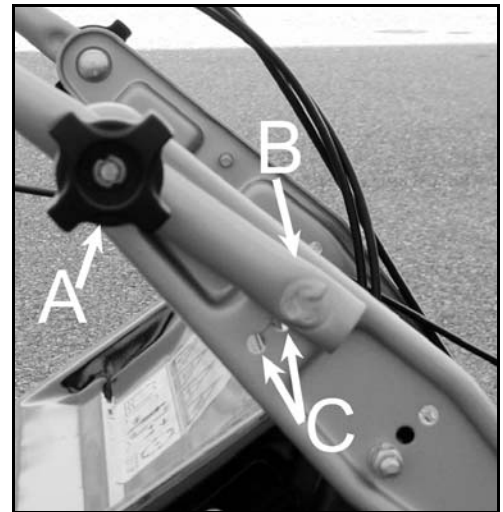

Figure 4

### BAC DE RAMASSAGE ET VOILET D'ÉJECTION

Quand vous tondez sans bac de ramassage, le volet d'éjection (figure 5, repère A) ferme la sortie d'éjection de la tondeuse.



### **DANGER**

Le volet d'éjection doit être impérativement fermé quand la machine est utilisée pour la tonte sans bac de ramassage. Si le volet n'est pas fermé, des projections peuvent atteindre des gens ou des objets et causer des blessures graves.

Pour placer le bac de ramassage, soulevez à fond le volet d'éjection et à l'aide de la poignée du bac (figure 6, repère A), placez le bac en posant sur le carter de coupe ses ergots de positionnement (figure 6, repère B).

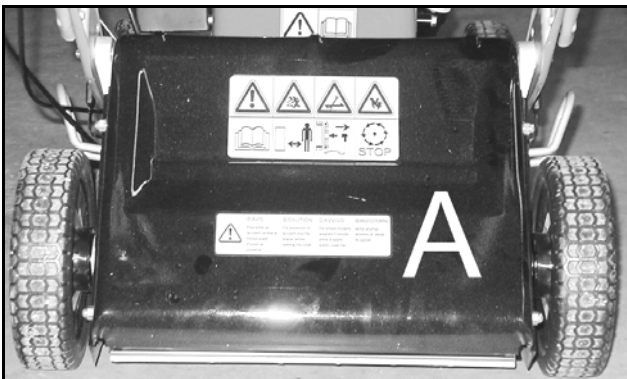

Figure 5

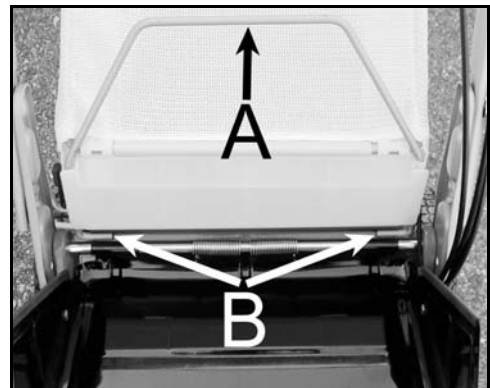

Figure 6



### **AVERTISSEMENT**

Mettez ou enlevez le bac de ramassage exclusivement avec le moteur de la tondeuse arrêté et l'antiparasite de la bougie débranché.

### HAUTEUR DE COUPE (EXPERT PRO31 ET EXPERT PRO31H)

Suivant la hauteur de l'herbe, vous pouvez régler la hauteur de coupe en tirant vers l'extérieur les verrous se trouvant à côté des roues de la tondeuse (figure 8 et 9, repères A). Pour les roues avant, poussez les verrous vers l'avant pour augmenter la hauteur de coupe ou tirez les vers l'arrière pour diminuer la hauteur de coupe. Positionnez les verrous dans les encoches de blocage prévu à cet effet (figure 8, repère B). Vérifiez que celui-ci se verrouille bien dans une des encoches de blocage. Pour les roues arrière, montez la poignée pour augmenter la hauteur de coupe ou baissez la poignée pour diminuer la hauteur de coupe (figure 9, repère B). Positionnez les verrous dans les encoches de blocage prévu à cet effet. Faites attention à positionner les 2 verrous des roues avant et les 2 verrous des roues arrière dans les mêmes encoches de blocage.



## **AVERTISSEMENT**

Procédez à ce réglage exclusivement avec le moteur de la tondeuse arrêté et l'antiparasite de la bougie débranché.

### **MOTEUR**

La machine est livrée avec le manuel d'utilisation et d'entretien du moteur dont elle est équipée. Lisez le manuel d'utilisation du moteur avant de vous servir de la tondeuse.

### **ROBINET D'ESSENCE**

La tondeuse est équipée d'un robinet d'essence se trouvant sur le côté gauche du moteur, sous le filtre à air. Ce robinet permet d'isoler le réservoir. Il alimente le moteur lorsqu'il est orienté vers l'arrière (figure 10), il est fermé lorsqu'il est orienté vers la gauche.

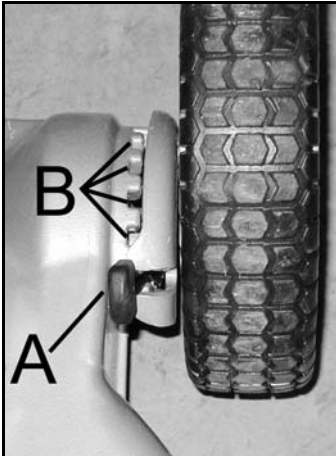

Figure 8

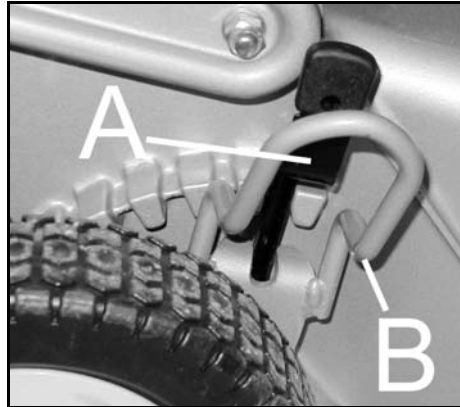

Figure 9

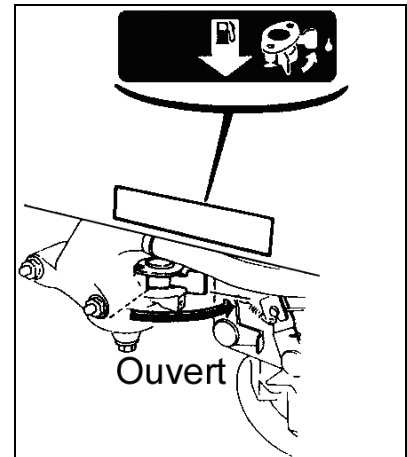

Figure 10

## UTILISATION

La sécurité est une des préoccupations principales dans la conception et la fabrication de cette tondeuse. Cependant, tous les efforts du constructeur peuvent être réduits à néant par la négligence de l'utilisateur.

La prévention des accidents dépend étroitement de la prudence et de la formation du personnel chargé de l'utilisation, de l'entretien de cette machine.

Le meilleur dispositif de sécurité est un utilisateur prudent et informé ; nous vous demandons d'être cet utilisateur.

L'utilisateur de cette machine est responsable de son utilisation en toute sécurité. Il doit être qualifié et formé à l'emploi de cette machine. Lisez impérativement les consignes de sécurité.

Cette machine est prévue pour couper du gazon ou de l'herbe. Elle n'est pas prévue pour couper des objets durs, des pierres, des débris ou des morceaux de bois qui pourraient l'endommager et causer des blessures à l'utilisateur.



**DANGER**

**N'utilisez jamais la machine sans avoir tout d'abord effectué les opérations d'entretien et de maintenance décrites au chapitre "entretien et de maintenance".**



**ATTENTION**

**Ne laissez jamais les enfants ou les personnes non formées utiliser la machine. Vérifiez qu'il n'y ait ni personnes ni obstacles près de la machine au travail. Ils peuvent être atteints par les pièces en mouvement ou par les projections. Seul le conducteur doit être debout près de la machine.**

### DEMARRAGE

- Tournez le robinet d'essence sur la position "Ouvert" (vers l'arrière).
- Vérifiez que les poignées de coupe et d'avancement sont débrayées
- Poussez la commande d'accélérateur à fond pour enclencher le starter si le moteur est froid ou placez la manette des gaz à moitié de sa course si le moteur est chaud.



**Quand le moteur est chaud, n'utilisez pas le starter sinon le moteur ne démarrera pas.**

- Posez un pied sur le carter de coupe et tirez doucement sur la poignée lanceur jusqu'à sentir une résistance due à la compression du moteur.
- Tirez franchement la poignée lanceur.
- Si le moteur n'a pas démarré, recommencez ces 2 opérations.
- Lorsque le moteur a démarré, relâchez la poignée lanceur, puis repoussez la commande d'accélérateur pour enlever le starter.
- Laissez chauffer le moteur quelque instant, puis placez le levier d'accélérateur au milieu de sa course, choisissez une vitesse d'avancement, puis appuyez à fond sur la poignée d'avancement pour vous déplacer jusqu'au chantier de tonte.

### TONTE

- Réglez la hauteur de coupe selon le résultat que vous désirez :



**AVERTISSEMENT**

**Rappelez-vous qu'il est meilleur de tondre peu à la fois et souvent qu'enlever une grande quantité en une seule fois. Ne coupez pas trop bas, l'herbe courte résiste mal à la sécheresse et vous risquez de heurter le sol avec la lame ce qui entraînera des projections et des dommages.**

- Tirez la poignée d'embrayage de coupe doucement et avancez dans l'herbe à couper.



**ATTENTION**

**N'embrayez pas la TONDEUSE avec le moteur à plein régime car cela soumet la transmission à un effort trop important qui provoquera des défaillances.**

- La meilleure vitesse d'avancement dépend étroitement de la quantité et de la densité de l'herbe à collecter. La vitesse recommandée pour la plupart des situations est d'environ 3 km/h. Une herbe haute et dense devra être coupée en avançant lentement (1<sup>ère</sup> vitesse ou levier d'avancement en position intermédiaire pour EXPERT PRO31H) alors qu'une herbe basse peut être traitée plus rapidement (2<sup>ème</sup> vitesse ou levier d'avancement en poussé à fond pour EXPERT PRO31H).



## AVERTISSEMENT

Vérifiez qu'il n'y a pas de personne ni d'obstacle sur votre chantier de tonte, spécialement dans la zone où la machine peut produire des projections.

Ne démarrez jamais le moteur si un levier se trouve sur une autre position qu'arrêt, stop, débrayé. Arrêtez le travail immédiatement si vous heurtez quelque chose, laissez la machine refroidir, puis nettoyez les accumulations d'herbe et de débris. Vérifiez ou faites vérifier par votre distributeur que la machine ne soit pas endommagée.

Il est très dangereux de travailler dans les pentes, ne travaillez jamais dans les pentes supérieures à 15°.

- Quand le bac de ramassage est plein, arrêtez la machine (voir chapitre « Comment arrêter la machine » ci-dessous).
- Enlevez le bac en tirant sur sa poignée et vidangez-le.
- Le bac vide, soulevez le volet d'éjection et remplacez le bac. Vérifiez que celui-ci est parfaitement mis.
- Vous pouvez reprendre le travail.



## ATTENTION

Arrêtez toujours le moteur de la tondeuse pour procéder à la vidange du bac. Si vous choisissez de ne pas ramasser l'herbe, en l'absence du bac de ramassage, vérifiez que le volet d'éjection est en position fermé. Ne tondez jamais avec le volet d'éjection ouvert, il en va de votre sécurité.

### COMMENT ARRÊTER LA MACHINE

- Lâchez les poignées d'embrayage de lame et d'avancement.
- Ramenez le moteur au ralenti à l'aide du levier d'accélération.
- Amenez le levier d'accélération sur la position stop.
- Fermez le robinet d'essence.



## AVERTISSEMENT

Ne parquez pas la machine dans les pentes, parquez-la sur une surface plate, dure et de niveau.

### REMISAGE DE LA MACHINE

- Pour la EXPERT PRO31H, mettez le levier d'avancement sur la position neutre.
- Nettoyez la machine des accumulations d'herbe et de débris, et lavez-la à l'eau. Séchez ensuite la machine à l'air comprimé.
- Effectuez l'entretien prévu dans le tableau des révisions périodiques ainsi que l'entretien journalier.
- Videz la cuve du carburateur de son carburant en faisant tourner le moteur de la tondeuse avec le robinet d'essence fermé.
- Enlevez l'antiparasite de la bougie, démontez la bougie à l'aide de la clé fournie. Versez 3 cm<sup>3</sup> d'huile moteur dans le cylindre. Revissez la bougie sans remettre son antiparasite. Tirez plusieurs fois sur le lanceur pour répartir l'huile sur la paroi du cylindre.
- Enlevez la rouille et faites des retouches de peinture là où la tôle est à nu.
- Couvrez bien le moteur.
- Remisez la machine horizontalement dans un endroit sec et abrité.
- Pour gagner de la place, vous pouvez rabattre le guidon sur la machine. Pour cela il suffit de dévisser les molettes noires servant au réglage de la hauteur du guidon, puis de tirer les bras du guidon pour dégager les pions de leurs trous de maintien. Enfin vous pouvez rabattre le guidon sur le moteur.

## **ENTRETIEN MAINTENANCE**

Si vous ne respectez pas l'entretien de la machine, vous risquez de provoquer des défaillances qui ne sont pas couvertes par la garantie. Vous risquez également de provoquer des blessures à l'utilisateur et aux gens qui se trouvent autour de la machine.

- Les opérations prévues pour l'entretien journalier (avant de démarrer la machine) doivent être réalisées par l'utilisateur.
- Les opérations prévues pour l'entretien des 50 heures et 300 heures doivent être réalisées par le revendeur Béal.
- Demandez à votre revendeur d'examiner la machine si vous rencontrez des problèmes.
- Demandez à Béal le nom de votre revendeur si vous ne le connaissez pas.

### **ENTRETIEN JOURNALIER AVANT DE COMMENCER LE TRAVAIL**

#### Carburant (figure 11) :

- Vérifiez que le plein de carburant est effectué, que le bouchon de réservoir est bien fermé et qu'il n'y a pas de fuites.
- Utilisez exclusivement de l'essence sans plomb 95 RON de bonne qualité.



Figure 11

### **DANGER**

**Vérifiez que le bouchon de réservoir est bien fermé, essuyez les éclaboussures avant de remettre la machine en route. Faites l'appoint de carburant éloigné de toutes flammes, cigarettes ou étincelles.**

**Faites toujours l'appoint en carburant moteur arrêté. Attendez que le moteur et l'échappement aient suffisamment refroidit avant de mettre du carburant dans le réservoir.**

**Si vous avez mis du carburant à côté du réservoir, essuyez le avec un chiffon afin d'éviter tout risque d'incendie. Lorsque vous évoluez dans les pentes remplissez le réservoir à moitié afin d'éviter les fuites par la mise à l'air du bouchon de réservoir.**

#### Nettoyez les matériaux inflammables :

- Débarrassez la machine des accumulations de débris susceptibles de s'enflammer au contact des parties chaudes de la machine.
- Nettoyez spécialement autour du moteur et de l'échappement.

#### Autocollants de sécurité :

- Vérifiez que les autocollants de sécurité sont en place et en bon état. Remplacez les immédiatement s'ils sont endommagés.

#### Etat de la lame de la lame :

### **ATTENTION**

**Les lames sont coupantes ! Portez toujours des gants lorsque vous manipulez les lames.**

- Vérifiez que les boulons de fixation sont en place et en bon état, échangez impérativement les pièces si elles sont abîmées.
- Echange de la lame : Dévissez les vis de fixation de la lame, récupérez les rondelles et les rondelles ressort.
- Déposez la lame et vérifiez son état, elle ne doit pas être trop usée, fendue ou tordue.
- Remontage de la lame : procédez en sens inverse du démontage.

### **ATTENTION**

**Utilisez toujours des pièces d'origine Béal, les pièces adaptables ne sont pas au niveau de qualité requise. Elles vont s'user rapidement et peuvent être dangereuses.**

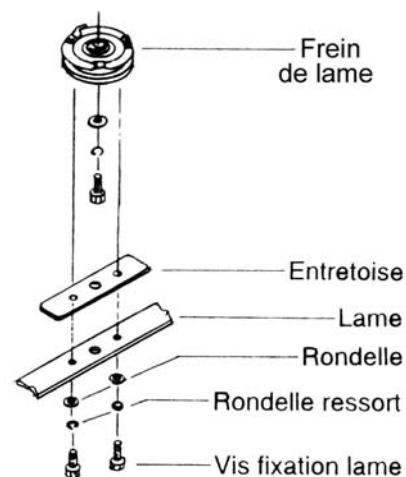

Figure 12

#### Moteur :

- Référez-vous au manuel du moteur, livré avec la machine.
- Niveau d'huile : Dévissez la jauge (figure 13, repère A). Le niveau d'huile moteur froid doit être compris entre les 2 traits A et B de la figure 14. S'il manque de l'huile, rajoutez une huile pour moteur 4 temps semi-synthétique 10W30 API SF, SG, ou SH. Le niveau complété, revissez la jauge.

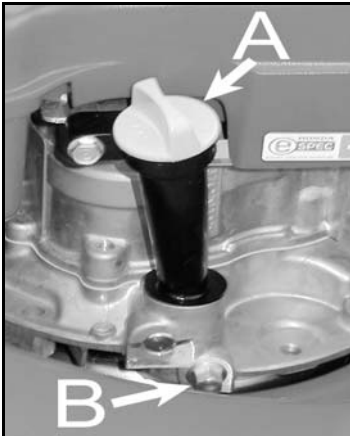

Figure 13



Figure 14

#### **ENTRETIEN TOUTES LES 20 HEURES**

##### Moteur :

Référez-vous au manuel du moteur, livré avec la machine.

Vidange : Faîte la première vidange au bout de 5 heures, puis toutes les 20 heures.

Pour vidanger, moteur chaud, penchez la tondeuse à droite, dévissez le bouchon de vidange (figure 13, repère B) et la jauge d'huile. Quand toute l'huile c'est écoulé, revissez le bouchon et remettez la tondeuse à l'horizontal. Mettez 0,65 cl d'huile pour moteur 4 temps semi-synthétique 10W30 API SF, SG, ou SH. Faites fonctionner le moteur et regardez le niveau. Complétez, s'il manque de l'huile.

#### **ENTRETIEN TOUTES LES 50 HEURES**

##### Filtre à air :

- Déposez le filtre à air (figure 15, repère A) en dévissant les 2 vis qui le maintiennent. Nettoyez la mousse (figure 16, repère B) avec un produit spécial pour filtre à air en mousse ou du liquide vaisselle et de l'eau. Graissez-la en l'imbibant d'huile moteur. Pressez le surplus d'huile en excédent. L'élément en papier (figure 16, repère A) se nettoie à l'air comprimé à faible pression dans le sens inverse du passage de l'air. Echangez-le toutes les 300 heures.
- Remontez les éléments puis le capot de protection. Vissez ses vis de maintient.

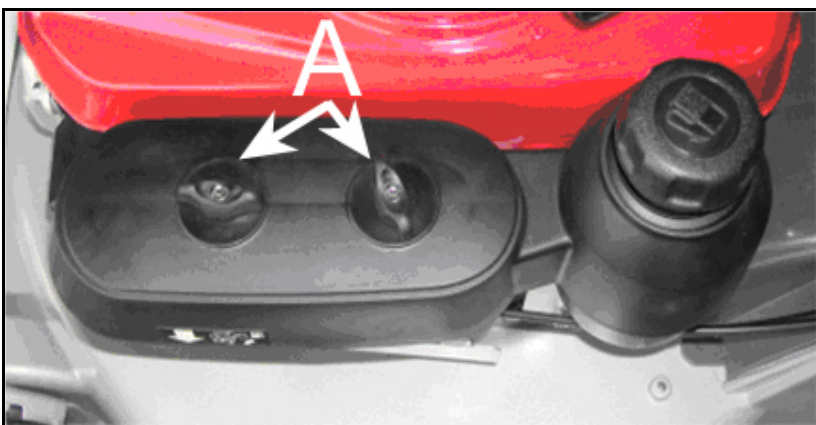

Figure 15

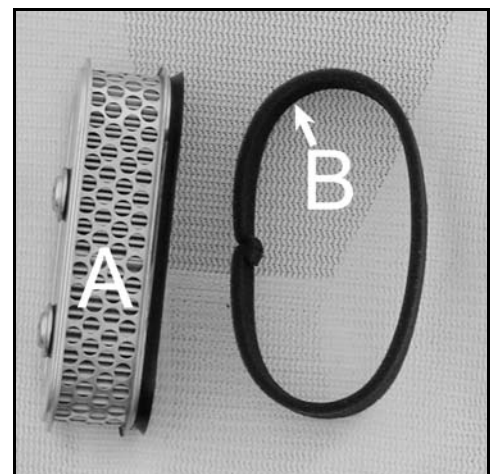

Figure 16

Réglage du frein de lame (figure 17-1 pour EXPERT PRO31 et figure 17-2 pour EXPERT PRO31H) :

- Lorsque vous lâchez la poignée d'embrayage de lame, la lame doit s'arrêter en 3 secondes. Si tel n'est pas le cas, il faut régler le frein de lame comme suit :
- Câble n°2 : Desserrez le contre écrou B. Vissez l'écrou A pour augmenter l'efficacité du frein de lame, dévissez pour diminuer l'efficacité du frein de lame. Revissez, le réglage effectué, les écrous.
- Vérifiez de nouveau le temps d'arrêt de la lame. Procédez à un nouveau réglage si le temps d'arrêt n'est pas bon.

Réglage de la transmission (figure 17-1 pour EXPERT PRO31 et figure 17-2 pour EXPERT PRO31H) :

- Le réglage de la transmission est correct quand moteur en marche, en appuyant sur la poignée d'embrayage de la transmission et en tirant la tondeuse en arrière, on bloque les roue motrice. Si tel n'est pas le cas, procédez comme suit :
- Câble n°1 : Desserrez le contre écrou B. Vissez l'écrou A pour diminuer l'efficacité de l'embrayage de la transmission, dévissez pour augmenter l'efficacité de l'embrayage de la transmission. Revissez, le réglage effectué, les écrous.
- Effectuez un nouveau test. Procédez à un nouveau réglage si celui effectué n'est pas bon.

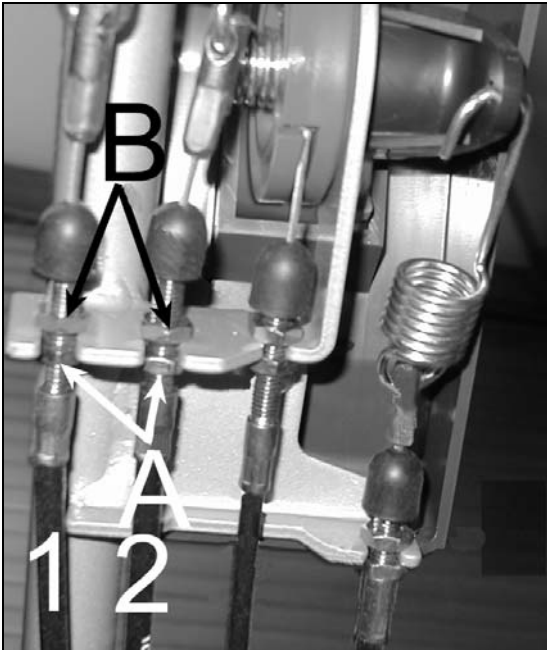

Figure 17-1

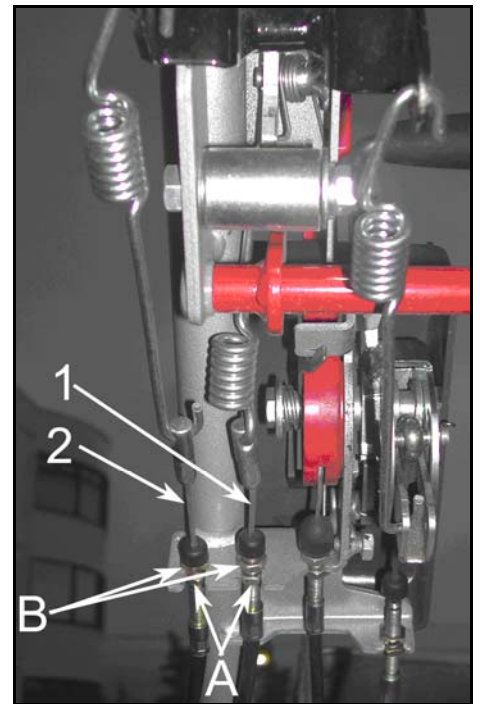

Figure 17-2

Serrage de la boulonnerie :

- Vérifiez que toute la boulonnerie est correctement serrée. Les vibrations de la tondeuse ont tendance à desserrer les vis et les écrous.

## **ENTRETIEN TOUTES LES 100 HEURES**

### Vidange de la transmission(EXPERT PRO31)

Pour vidanger, la machine doit être sur ses quatre roues et surélevée par rapport au sol. Il doit être possible de placer un récipient sous la transmission pour recueillir l'huile.

- Dévissez et enlevez le bouchon de remplissage (vis de 14 mm) qui se trouve sur le côté gauche du carter de transmission (figure 18, repère A).
- Basculez la tondeuse sur son côté droit et remplissez le carter avec 0,07 l d'huile pour boîte de vitesse SAE 80/90 API GL4 ou GL5.

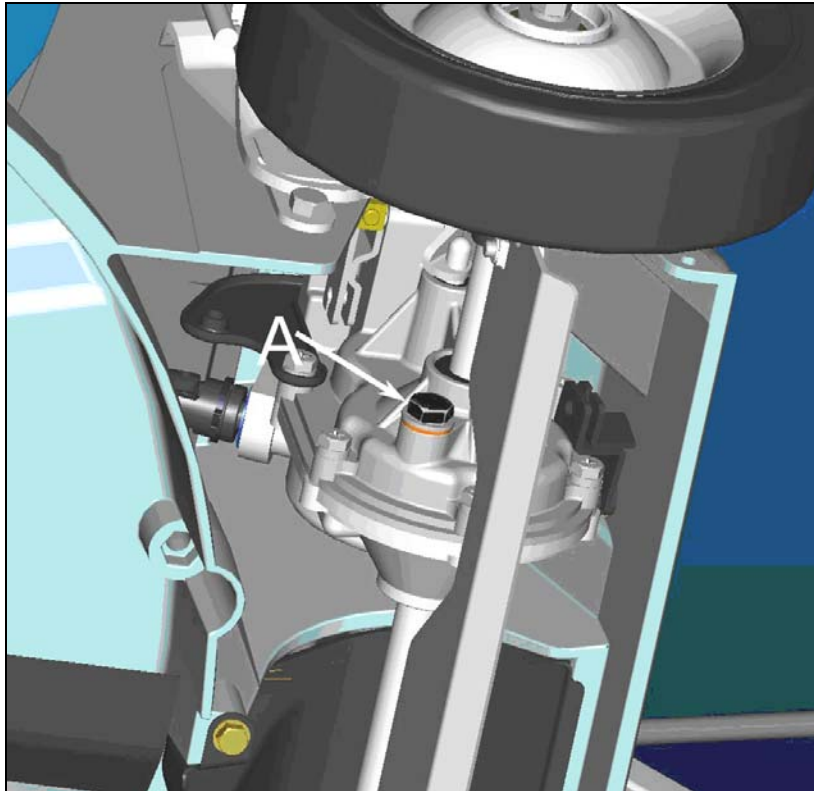

Figure 18



**Veillez remplir le carter de transmission en versant l'huile doucement. Si vous remplissez en versant trop rapidement, l'huile va refluer par l'orifice de remplissage et couler sur le carter.**

Revissez le bouchon de remplissage d'huile et remettez la tondeuse sur ses roues.

Fréquence de la vidange de la transmission
--

La première fois au bout de 20 heures puis ensuite toutes les 100 heures d'utilisation
--

## Remplacement de l'huile de transmission et du groupe HST sur : EXPERT PRO31H

1. Dégager le bloc transmission. Retirer les vis de fixation et enlever le carter de transmission (fig. 19).
2. Commencer par remplacer l'huile de transmission mécanique. Retirer le bouchon de vidange (A, fig. 20) et incliner la machine sur l'arrière pour vidanger l'huile. Assurez vous que la totalité de l'huile de transmission est vidangée et remonter le bouchon de vidange. Verser 0.18 l. d'huile de transmission mécanique(#90) par le bouchon de remplissage B(Fig.20), et resserrer les deux bouchons.
3. Remplacer ensuite l'huile du groupe HST. Retirer le bouchon de vidange(fig. 21) , et vidanger la totalité de l'huile du groupe. Revisser le bouchon de vidange. Retirer le bouchon de remplissage rouge(fig. 22), et verser 0.22 l. d'huile pour HST(#46) et revisser le bouchon de remplissage. Si le niveau d'huile est inférieur à la ligne médiane du regard, ajouter de l'huile pour que le niveau remonte au dessus de cette ligne(fig. 23),

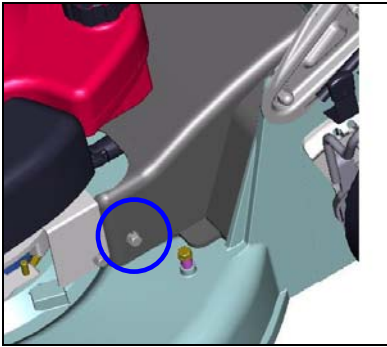

Fig. 19

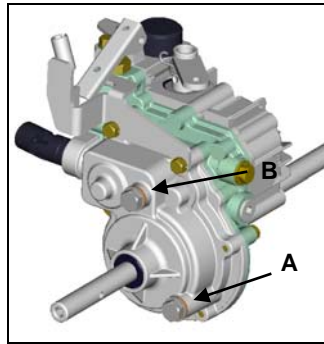

Fig. 20

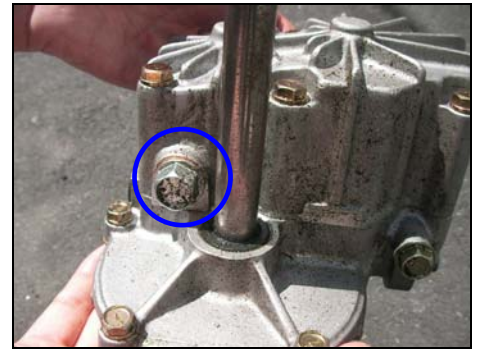

Fig. 21



### Attention

Avant de retirer le bouchon de remplissage rouge(fig. 22 & 23), nettoyer autour du bouchon et s'assurer d'aucune intrusion de poussière ou de saleté dans le groupe HST. Procéder aux vidange dans un endroit propre et non poussiéreux.

Si les roues arrière de la machine sont régler en position basse, la machine s'incline sur l'arrière, ce qui facilite l'opération de vidange.

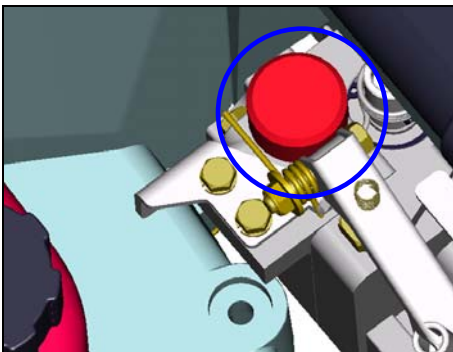

Fig. 22

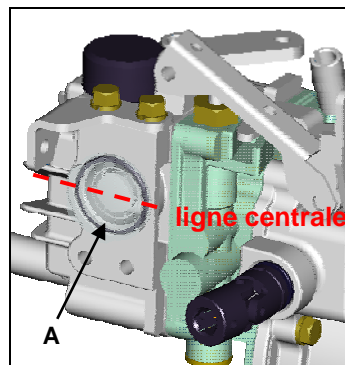

Fig. 23



## Tableau d'entretien périodique

□ Demandez à votre distributeur d'effectuer cette opération qui nécessite outillage et compétence spéciaux.

⊕ Inspection à réaliser par l'utilisateur avant le démarrage du moteur

⊗ Inspection à réaliser par l'utilisateur après le démarrage du moteur

Partie à inspecter	Inspection	à chaque utilisation	toutes les 20 heures	toutes les 50 heures	toutes les 300 heures ou chaque année
Carburant	Plein de carburant	⊕			
	Bouchon de réservoir fermé	⊕			
Matériaux inflammables	Enlevez les matériaux inflammables de la machine	⊕			
Carter de coupe	Vérifiez la corrosion, les fissures et les soudures				⊗
Autocollants	Vérifiez qu'ils sont en place et en bon état	⊕			
Frein de lame	Vérifiez qu'il fonctionne correctement	⊗			
Capot, protecteur d'éjection	Vérifiez qu'ils sont fixés correctement, en place et en bon état	⊕			
Réservoir de carburant	Vérifiez qu'il n'y a pas de fuites et qu'il est en bon état	⊕			
Tuyaux de carburant	Remplacez au besoin				□
Levier d'accélérateur	Vérifiez qu'il fonctionne correctement	⊗			
Lame	Vérifiez qu'elle est fixée correctement, et en bon état	⊕			
Câble de commande de transmission	Vérifiez le réglage	⊕		□	
Moteur	Référez-vous au manuel du moteur	⊕			
Serrage de la boulonnerie	Vérifiez le serrage des boulons	⊕			

## Pannes et remèdes

PROBLEME	CAUSE	REMEDES
Le moteur ne démarre pas	Pas de carburant	Faites le plein de carburant
	Le starter est en fonction, moteur chaud	Enlevez le starter
La machine n'avance pas ou ne s'arrête pas	Le réglage de la commande de transmission est incorrect	Réglez la commande de la transmission
	Le câble de la commande de transmission est cassé	Changez le câble
La lame ne tourne pas	La poignée d'embrayage de coupe n'est pas sur la position embrayée	Placez la poignée d'embrayage de coupe sur la position embrayée
	Le réglage de la commande de l'embrayage de la lame est incorrect	Réglez la commande
	Le câble du de la poignée d'embrayage de la lame est cassé	Changez le câble
Le moteur ne s'arrête pas	Le réglage de la commande de l'accélérateur est incorrect	Réglez la commande du levier d'accélérateur
	Le câble du levier d'accélérateur est cassé	Changez le câble

## COUPLES DE SERRAGE (daNm)

Utilisez le tableau ci-dessous pour le serrage des vis et écrous chaque fois qu'il n'y a pas de spécification particulière

DIAMETRE DE LA VIS (mm)	TAILLE DE LA CLE (mm)	COUPLE DE SERRAGE SELON MARQUES SUR LA TETE DE VIS	
		8.8	10.9
5	8	0.6	0.9
6	10	1	1.5
8	13	2.5	3.5
10	16 ou 17	5	7.5
12	18 ou 19	8.5	13
16	24	21.5	31.5

## CERTIFICAT DE CONFORMITE

(prévu à l'annexe I de l'arrêté du 12 juillet 1993, modifiant l'arrêté du 17 juin 1987 relatif au niveau de puissance acoustique admissible des tondeuses à gazon)

Je soussigné (nom, prénom, adresse) : OREC CO LTD 548-22 HIYOSHI HIROKAWA-MACHI YAME-GUN JAPON  
atteste que les tondeuses à gazon :

1. Catégorie : moteur à combustion interne
  2. Marque : Béal
  3. Type : EXPERT PRO31, EXPERT PRO31H
  4. Identification de série.....
  5. Moteur :
    - Constructeur : HONDA
    - modèle : GXV 160
    - vitesse de rotation pendant les mesures : 2500 <sup>+/- 50</sup> tours/minute.
- est conforme aux spécifications de la directive CEE 2000/14.  
Niveau de puissance acoustique garanti : 97 dB(A)  
Niveau de pression acoustique garanti (largeur de coupe inférieur à 120 cm) : 84,5 dB(A)  
- genre du dispositif de coupe : lame rotative  
- largeur de coupe : 53 cm  
- vitesse de rotation du dispositif de coupe : 2440+/-50 tr/min

Fait à Fukuoka, le 31 Juillet 2009

Signature : Haruhiko Imamura  
Fonction : Managing director



## DECLARATION DE CONFORMITE

Je soussigné : OREC CO LTD 548-22 HIYOSHI HIROKAWA-MACHI YAME-GUN JAPON...  
atteste que les tondeuses à gazon :

2. Marque : Béal
3. Type : EXPERT PRO31, EXPERT PRO31H
4. Numéro de série (à compléter).....

Distribuée en France par : YVAN BEAL, 21 Avenue d'Agriculture, Clermont-Ferrand, France  
est conforme aux spécifications des directives européennes 98/37CE, 2000/14 CE et à la norme NF EN 836.

Fait à Fukuoka, le 31 Juillet 2009

Signature : Haruhiko Imamura  
Fonction : Managing director



## MESURE DES VIBRATIONS EMISES

Marque : Béal  
Moteur : HONDA GXV 160

Genre : Tondeuse

Type : EXPERT PRO31, EXPERT PRO31H  
Vitesse de rotation : 2500 tr/min

POSITION DU CAPTEUR (Awp)	
Sur le mancheron droit à 100 mm du bord	6,92 m/s <sup>2</sup>
Sur le mancheron gauche à 100 mm du bord	6,76 m/s <sup>2</sup>





Yvan Béal - 21, av. de l'Agriculture - B.P 16  
Z.I. du Brézet - 63014 Clermont-Ferrand Cedex 2  
Tél : 04 73 91 93 51 - Télécopie : 04 73 90 23 11  
[www.yvanbeal.fr](http://www.yvanbeal.fr) - E-mail: info@yvanbeal.fr  
R.C.S. B 304 973 886 - S.A.S. au capital de 612 000€