



# shindaiwa

## NOTICE D'EMPLOI

Souffleur à dos



### EB8520

#### Avertissement !

Lire et comprendre le présent manuel dans son intégralité avant d'utiliser cette machine ou de procéder à son entretien et à son contrôle.

Conserver ce manuel avec soin afin de pouvoir le consulter pour l'utilisation, l'entretien, ou le contrôle de cette machine.



Yvan Béal - 21, av. de l'Agriculture - B.P. 16  
Z.I. du Brézet - 63014 Clermont-Ferrand Cedex 2  
Tél : 04 73 91 93 51 - Télécopie : 04 73 90 23 11  
www.yvanbeal.fr - E-mail : info@yvanbeal.fr  
R.C.S. Clermont-Fd B 304 973 886 S.A.S. au capital de 612 000 €

01-000872 - 100916

## Introduction

### MISE EN GARDE !

Ce souffleur est équipé d'un silencieux doté d'un pare-étincelles ! Ne jamais utiliser cet appareil sans le silencieux et le pare-étincelles et sans qu'ils ne fonctionnent correctement !

### IMPORTANT !

Avant d'utiliser cet appareil, consulter les réglementations locales relatives aux restrictions sonores et aux heures d'utilisation !

Votre Shindaiwa EB8510 a été conçu et fabriqué dans le but d'offrir une performance et une fiabilité supérieures sans compromettre la qualité, le confort, la sécurité ou la durabilité.

Les renseignements contenus dans le présent manuel décrivent les appareils disponibles au moment de la fabrication. Malgré tous les efforts déployés pour vous offrir l'information la plus récente sur votre souffleur Shindaiwa EB8510, il peut y avoir des différences entre votre appareil de série EB8510 et ce qui est décrit dans ce manuel. Shindaiwa Inc. se réserve le droit d'apporter des modifications à la fabrication sans préavis, et se dégage de toute obligation d'apporter des modifications aux appareils déjà fabriqués.

## Mises en garde

Vous trouverez des « mises en garde » spéciales dans tout le manuel.



### AVERTISSEMENT !

Une mise en garde précédée du symbole triangulaire de mise en garde et du mot AVERTISSEMENT contient de l'information dont il faut tenir compte pour éviter les blessures graves.

### MISE EN GARDE !

Une mise en garde précédée du mot MISE EN GARDE contient de l'information dont il faut tenir compte pour éviter d'endommager l'appareil.

### IMPORTANT !

Une mise en garde précédée du mot IMPORTANT est une mise en garde d'une importance particulière.

### REMARQUE :

Un énoncé précédé du mot REMARQUE contient de l'information utile pouvant faciliter votre travail.



Lire et suivre les consignes énoncées dans le présent manuel. Négliger de le faire peut causer des blessures graves.



Il est recommandé de porter des dispositifs de protection pour les yeux et pour les oreilles en tout temps pendant l'utilisation de l'appareil.



Niveau de puissance acoustique (mesuré conformément à la norme 2000/14/EC).

### IMPORTANT !

Les procédures d'utilisation décrites dans ce manuel visent à vous aider à tirer le maximum de votre appareil, et également à vous protéger (vous-même et les autres) contre les blessures. Ces procédures constituent uniquement des lignes directrices, et ne remplacent d'aucune façon d'autres mesures de sécurité ni les lois en vigueur dans votre région. Pour toute question sur votre souffleur EB8510 ou pour toute clarification sur les renseignements contenus dans le présent manuel, votre vendeur Shindaiwa se fera un plaisir de vous aider. Pour toute information complémentaire, vous pouvez également communiquer avec Shindaiwa Inc. à l'adresse imprimée au verso du manuel.

## Table des matières

PAGE

Mises en garde.....	2
Mesures de sécurité générales.....	3
Description de l'appareil.....	5
Caractéristiques techniques .....	5
Assemblage du souffleur.....	6
Mélange d'essence.....	7
Remplissage du réservoir à essence.....	7
Démarrage du moteur.....	7
Arrêt du moteur.....	8
Réglage du régime de ralenti du moteur.....	8
Commande d'accélération.....	9
Réglage du harnais .....	9
Utilisation du souffleur .....	9
Entretien .....	10
Entretien du Pare-étincelles.....	12
Remisage à long terme.....	12
Guide de dépannage .....	13
Déclaration de Conformité.....	16

## Mesures de sécurité générales

### Travailler en toute sécurité

Les souffleurs fonctionnent à très haute vitesse et peuvent causer de sérieux dommages et de sérieuses blessures s'ils sont mal utilisés ou si on en fait un emploi abusif. *Ne jamais laisser une personne non qualifiée qui n'a jamais reçu de directives utiliser votre souffleur EB8510 !*

### Demeurer alerte

Vous devez être physiquement et mentalement alerte pour utiliser cet appareil en toute sécurité.



#### AVERTISSEMENT !

Ne jamais effectuer des modifications ou poser des accessoires non approuvés. Ne jamais utiliser des accessoires non approuvés par Shindaiwa.



#### AVERTISSEMENT !

Ne jamais utiliser de l'équipement motorisé si vous êtes fatigué, sous l'influence d'alcool, de drogues ou de toute autre substance qui pourrait nuire à votre concentration ou à votre jugement.



#### AVERTISSEMENT !

##### Pour réduire le risque d'incendie

**NE JAMAIS** fumer ou allumer de feu près de l'appareil.

**TOUJOURS** arrêter le moteur et le laisser refroidir avant de remplir le réservoir à essence. Éviter de trop remplir le réservoir et essuyer toute essence qui pourrait s'être répandue ou qui pourrait avoir débordé.

**TOUJOURS** vérifier les fuites d'essence avant chaque usage. À chaque remplissage, s'assurer que l'essence ne s'écoule pas du bouchon et (ou) du réservoir à essence. En cas de fuite apparente, cesser immédiatement d'utiliser l'appareil. Réparer toute fuite avant d'utiliser l'appareil.

**TOUJOURS** déplacer l'appareil à l'écart de la zone d'entreposage d'essence ou d'autres substances inflammables avant de démarrer le moteur.

**NE JAMAIS** placer de substances inflammables à proximité du silencieux.

**NE JAMAIS** mettre le moteur en marche sans le pare-étincelles.



#### AVERTISSEMENT !

##### Faire preuve de jugement.

**NE JAMAIS** faire fonctionner le moteur à l'intérieur ! S'assurer qu'il y a toujours une bonne ventilation. Les gaz émanant du tuyau d'échappement peuvent causer de graves blessures voire causer la mort.

**TOUJOURS** arrêter l'appareil s'il se met à vibrer ou s'il devient instable. Inspecter l'appareil dans le but de trouver les pièces ou les accessoires brisés, mal installés ou manquants.

**TOUJOURS** garder l'appareil aussi propre que possible. Enlever l'accumulation d'herbe, de boue, etc.

**TOUJOURS** conserver les poignées propres.

**TOUJOURS** débrancher le fil de bougie avant de faire des travaux d'entretien.

**TOUJOURS** éteindre le moteur avant de poser l'appareil au sol. Pour transporter l'appareil dans un véhicule, toujours l'attacher solidement pour éviter le retournement de l'appareil, le déversement d'essence ou d'endommager l'appareil.

**NE JAMAIS** insérer de corps étranger dans l'entrée d'air ou le tube d'émission du souffleur lorsque celui-ci est en marche.

## L'utilisateur bien équipé

Porter des vêtements ajustés pour protéger les jambes et les bras. Il est fortement recommandé de porter des gants car ils offrent une sécurité supplémentaire. Ne pas porter de vêtements ou de bijoux qui pourraient facilement se coincer dans l'appareil ou dans les broussailles. Attacher les cheveux au-dessus du niveau des épaules. **NE JAMAIS** porter de culottes courtes.

Garder le pied ferme et **ne pas s'étirer outre mesure**. Garder l'équilibre en tout temps.

Porter des articles chaussants (bottes ou souliers antidérapants) : ne jamais porter des sandales ou des chaussures à bouts ouverts. **Ne jamais travailler nu-pieds !**



Toujours porter des dispositifs de protection des oreilles pendant l'utilisation de cet appareil.

Toujours porter un dispositif de protection pour les yeux comme une visière de protection ou des lunettes pendant l'utilisation de l'appareil. Ne jamais utiliser le souffleur si la visibilité est insuffisante.

Porter un masque anti-poussières afin de réduire le risque de blessure par inhalation.

Toujours tenir compte de la puissance et de la direction du souffle d'air du souffleur. Ne jamais diriger le souffle d'air du souffleur vers une personne ou un animal !

Illustration 1

## Tenir compte de l'environnement de travail

Des débris peuvent parfois s'accumuler sur l'entrée d'air du souffleur. Ne jamais nettoyer les débris accumulés à l'intérieur du souffleur lorsque le moteur est en marche !

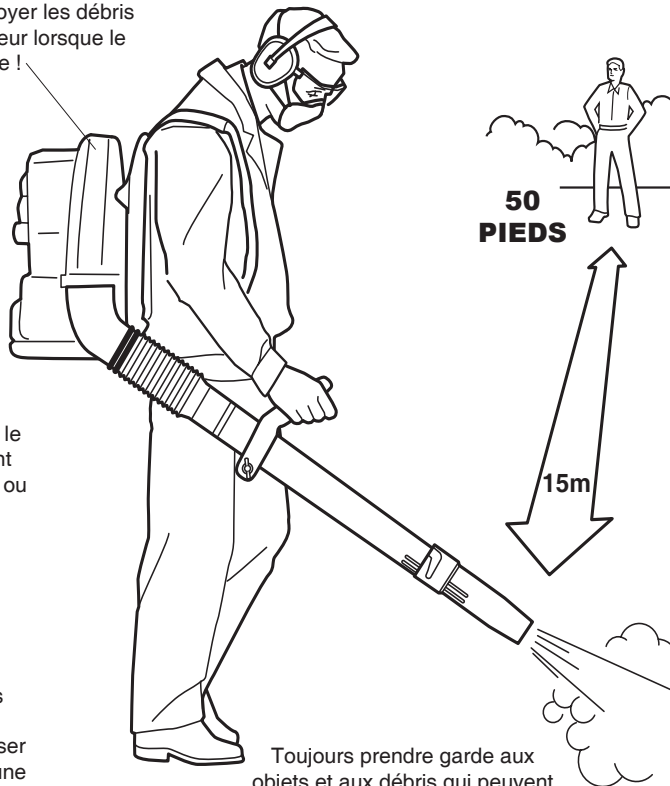

S'assurer que les observateurs gardent une distance d'au moins 50 pieds (15 mètres) de la zone dangereuse et qu'ils portent des lunettes de sécurité.

Éviter l'utilisation à long terme à température très chaude ou très froide.

Réduire le risque que les observateurs soient heurtés par des objets projetés. Garder toute personne à une distance d'au moins 50 pieds (15 mètres) – environ 16 pas – du souffleur lorsque celui-ci est en marche.

Ne jamais diriger le souffle d'air vers un observateur. La puissance du souffle d'air peut projeter des petits objets à grande vitesse et provoquer des blessures aux yeux.

Ne jamais faire fonctionner le souffleur si des pièces sont endommagées, desserrées ou manquantes !

Prendre garde aux terrains glissants, particulièrement lorsqu'il pleut. Ne jamais utiliser ce souffleur sur une toiture, une corniche ou une échelle.

Toujours prendre garde aux objets et aux débris qui peuvent être projetés par le souffle d'air ou rebondir sur une surface solide.

Illustration 2

## Description de l'appareil

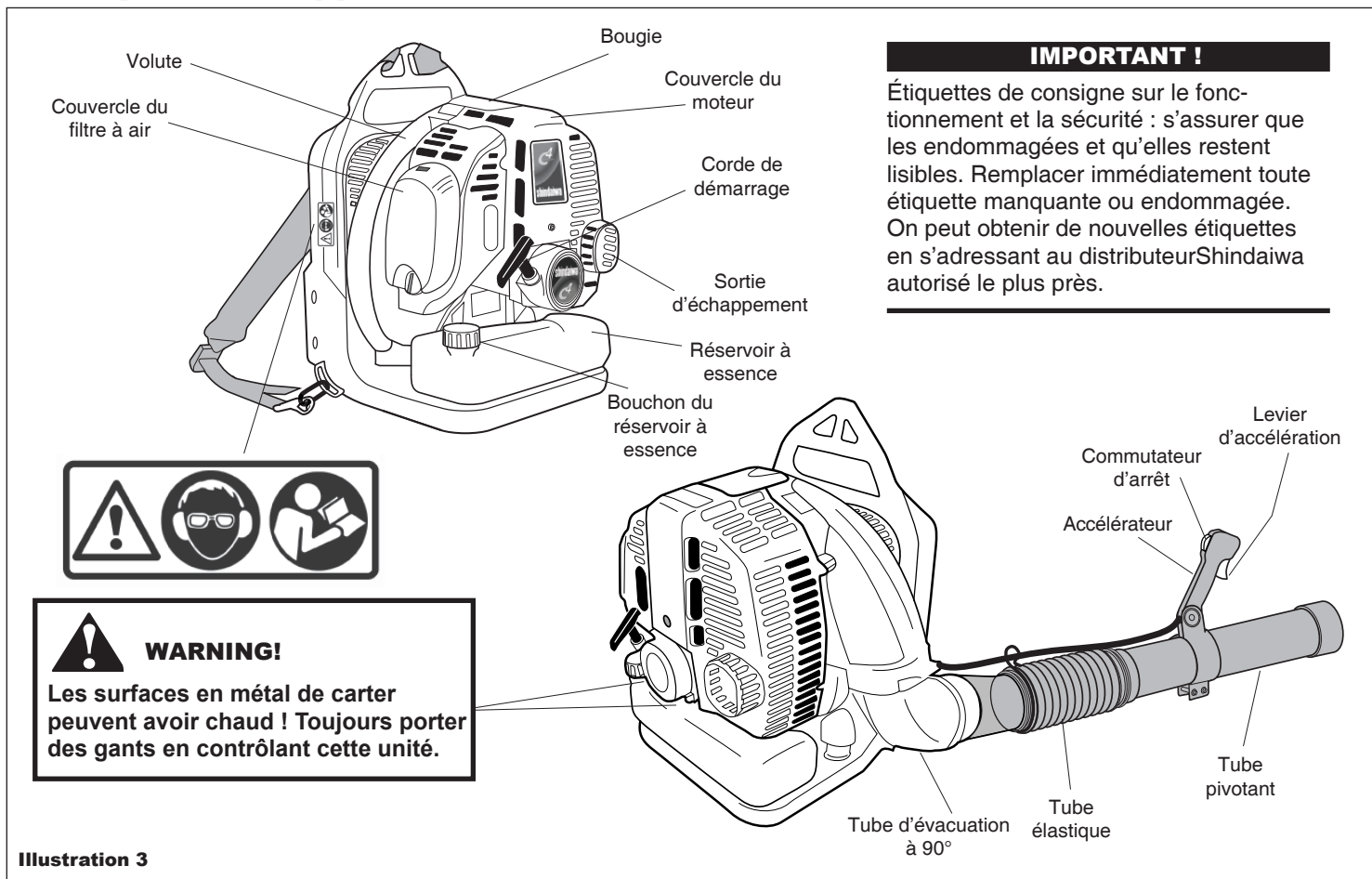

## Caractéristiques techniques

Modèle.....	EB8510EC2
Poids net (sans tubes de soufflage).....	11.1 kb (24,47 livres)
Dimensions (L x l x H).....	475 x 355 x 495 mm 18,7 x 14,0 x 19,5 po)
Type de moteur.....	4-temps, refroidissement à air, moteur à essence, cylindre vertical
Alésage et course.....	51 x 39 mm (2,01 x 1,54 po)
Cylindrée.....	79.7 cm <sup>3</sup> (4,86 po)
Puissance max./min <sup>1</sup> .....	3,21 kW/4,3 ch. @ 7 500 tr/min
Rapport essence/huile.....	Mélange 50:1 avec de l'huile Shindaiwa de première qualité pour moteur à deux temps
Carburateur.....	Walbro, type rotatif avec pompe d'amorçage
Allumage.....	Système d'allumage par transistor
Bougie.....	NGK CMR5H

Démarrage.....	Lanceur à rappel
Arrêt.....	Commutateur à glissoire (mise à la masse)
Contenance du réservoir à essence.....	2,0 litres (67,6 onces)
Échappement.....	Silencieux avec pare-étincelles
Filtre à air.....	Élément sec
Niveau de pression acoustique (conformément à ISO 22868).....	Avec le jet long Au ralenti 82 dB (A) À vitesse élevée 102 dB (A)
.....	Avec le jet court Au ralenti 79 dB (A) À vitesse élevée 102 dB (A)
Niveau de puissance acoustique (conformément à ISO 11094).....	108 dB (A)
Niveau de vibration (conformément à ISO ISO22867).....	Avec le jet long Au ralenti 1.9 m/s <sup>2</sup> À vitesse élevée 4.5 m/s <sup>2</sup>
.....	Avec le jet court Au ralenti 1.9 m/s <sup>2</sup> À vitesse élevée 5.1 m/s <sup>2</sup>

Les caractéristiques techniques sont sujettes aux changements sans préavis.

### Avant l'assemblage

Utiliser l'illustration 3 pour se familiariser avec le souffleur et ses composantes. Comprendre l'appareil permet d'obtenir une performance optimale, de prolonger sa vie utile et favorise une utilisation plus sécuritaire.

Avant l'assemblage du souffleur, s'assurer que toutes les composantes requises sont présentes.

- Assemblage bloc moteur et souffleur.
- Tube flexible, tube pivotant, deux bec et tube droit.
- Poignée.
- Deux colliers de serrage de tubes (102 mm et 89 mm).
- Le présent manuel d'utilisation ainsi qu'une trousse contenant des outils, une clé hexagonale de 4 mm et une clé mixte à bougie.
- Assemblage des fils de connexion (antistatique).

S'assurer qu'aucune composante n'est endommagée.

### IMPORTANT !

Les termes « gauche », « à gauche » et « vers la gauche » ; « droite », « à droite » et « vers la droite » ; « avant » et « arrière » font référence à la direction telle que vue par l'opérateur lors d'une utilisation normale.

# Assemblage du souffleur

## IMPORTANT !

Cet appareil est équipé d'un fil de limitation des décharges d'électricité statique. Ce fil permet de canaliser les accumulations d'électricité statique dans le soufflé d'air, limitant ainsi la quantité d'électricité statique perçue par l'utilisateur.

1. Déposer le souffleur verticalement sur le sol ou un plan de travail solide et noter l'orientation des pièces conformément à l'illustration 4.
2. Retirer le fil antistatique de l'emballage et fixer le passe-câble sur la vis du couvercle de moteur droit. Voir l'illustration 5.
3. Tourner le tube de décharge hors à un angle droit et à l'erreur fil anti-statique par le porte-câble, 102 mm le serre-joint et le tube flexible.
4. Installer étrangler le porte-câble juste avant du 102 mm le serre-joint, pinçant des boucles ensemble pour ajuster par-dessus la fin de tube flexible. Voir des Figures 6A et 6B.
5. Glisser le tube élastique sur l'extrémité du tube d'évacuation à 90°, puis le fixer avec le collier de serrage 102 mm.

## REMARQUE :

S'assurer que le tube d'évacuation à 90° pivote librement de l'avant vers l'arrière. En cas de coincement, desserrer le collier de serrage 102 mm et tirer le fil vers le moteur afin d'obtenir davantage de mou, puis s'assurer à nouveau que le tube d'évacuation pivote librement.

6. Faire glisser l'accélérateur le long du tube pivotant. Ne pas serrer le collier de serrage à ce stade.
7. Passer le fil antistatique dans le tube pivotant, puis installer et serrer le collier de serrage 89 mm sur la bande pivotante du tube pivotant.
8. Replier l'extrémité du fil antistatique sur le raccord du tube pivotant. Voir l'illustration 5.
9. Saisir le bec et emboîter le bec au verrou bloquant du tube pivotant, en s'assurant que le fil static est sécurisé. Voir l'illustration 7A.
10. Verrouiller le bec au tube pivotant en tournant le bec pour s'assurer d'un bon alignement. Voir l'illustration 7B.
11. Placer l'accélérateur dans la position la plus confortable pour l'utilisateur, et serrer les deux vis hexagonales.

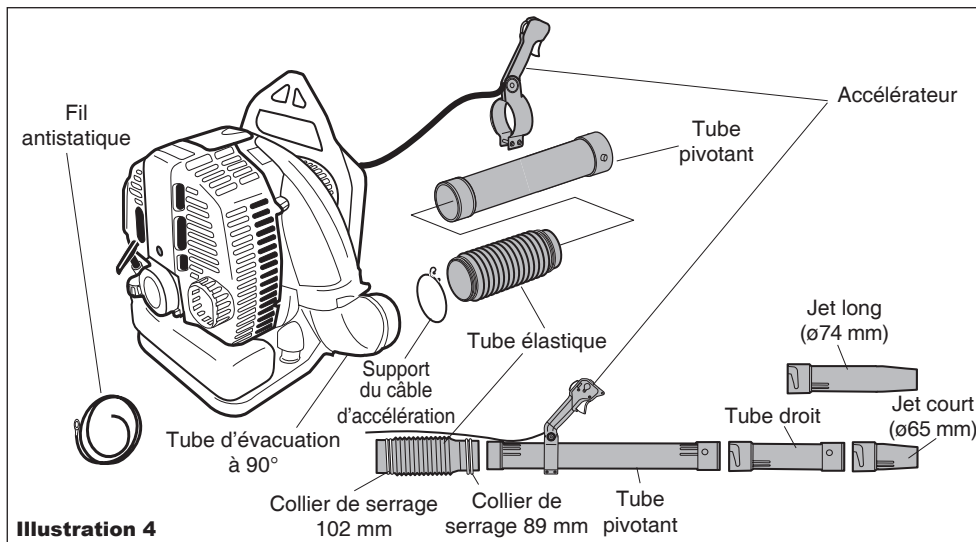

Illustration 4

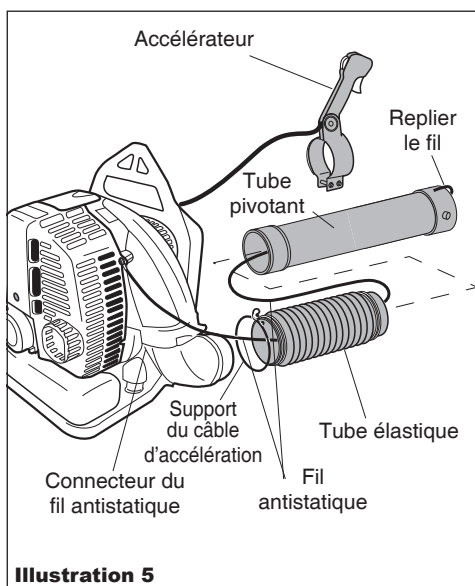

Illustration 5

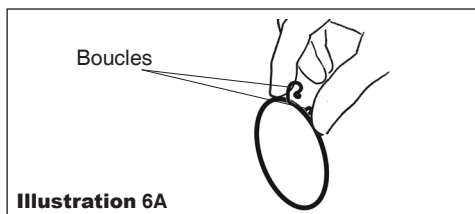

Illustration 6A

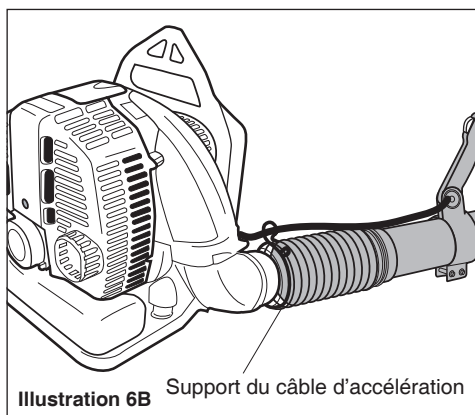

Illustration 6B

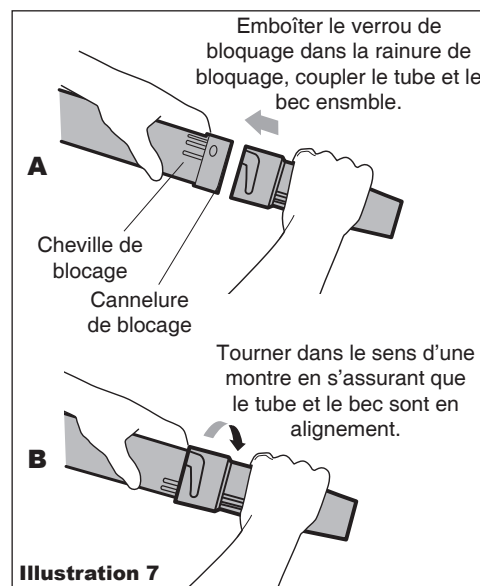

Illustration 7

## IMPORTANT !

L'installation des tubes de soufflage affecte la performance du souffleur ! S'assurer que les tubes et la buse sont correctement assemblés conformément aux instructions ci-dessus et que tous les raccords ont été bien serrés. Les tubes de soufflage peuvent se séparer en cours d'utilisation si les tubes ne sont pas alignés et verrouillés en place.



## AVERTISSEMENT !

**Danger : roue en rotation !**

Toujours arrêter le moteur avant le montage ou le démontage des tubes de soufflage ! Ne jamais réaliser de procédure de maintenance ou d'assemblage sur l'appareil lorsque le moteur est en marche !

## Mélange d'essence

### MISE EN GARDE !

Certaines essences contiennent de l'alcool comme oxygénant ! Les essences oxygénées peuvent élever la température de fonctionnement du moteur. Dans certaines conditions, les essences à base d'alcool peuvent réduire les propriétés lubrifiantes de certains mélanges d'huile. Ne jamais utiliser d'essence contenant plus de 10 % d'alcool par volume ! Les huiles génériques et certaines huiles pour moteurs hors-bord risquent de ne pas convenir à l'utilisation dans les moteurs à deux temps à haut rendement refroidis à l'air. Ne jamais les utiliser avec les outils Shindaiwa !

### MISE EN GARDE !

Le moteur est conçu pour fonctionner avec de l'essence sans plomb mélangée à de l'huile pour moteur à deux temps dans un rapport de 50:1. L'utilisation de mélange d'huile non approuvé risque d'accroître le coût de l'entretien et (ou) d'endommager le moteur.

- Utiliser uniquement de l'essence sans plomb neuve et propre dont l'indice d'octane à la pompe est égal ou supérieur à 87.
- Mélanger avec de l'huile Shindaiwa de première qualité pour moteurs à deux temps dans un rapport 50:1 ou tout autre mélange d'huile pour moteurs à deux temps de qualité équivalente.

Gasoline liters	2-cycle mixing oil milliliters
2.5 l .....	50 ml
5 l .....	100 ml
10 l .....	200 ml
20 l .....	400 ml

### CAUTION!

Never attempt to mix fuel in the unit's fuel tank. Always mix all fuels in a clean approved container.

### IMPORTANT !

Uniquement préparer la quantité dont vous avez besoin dans l'immédiat ! Si l'essence doit être remise plus de 30 jours et vous n'utilisez pas l'huile Shindaiwa One contenant un stabilisateur d'essence, il est préférable de la stabiliser à l'aide d'un stabilisateur comme STA-BIL™.



### AVERTISSEMENT !

#### Réduisez les risques d'incendie !

- ARRÊTER le moteur avant de faire le plein.
- TOUJOURS laisser refroidir l'appareil avant de remplir le réservoir à essence !
- TOUJOURS emmagasiner l'essence dans un récipient approuvé pour les liquides inflammables.
- Nettoyer tout déversement d'essence et déplacer l'appareil au moins à 3 mètres (10 pieds) du lieu de remplissage avant de redémarrer !
- NE JAMAIS démarrer ni utiliser cet appareil en cas de fuite d'essence.
- NE JAMAIS démarrer ni utiliser cet appareil si le carburateur, les conduites d'alimentation, le réservoir à essence et (ou) le bouchon du réservoir à essence sont endommagés.
- NE JAMAIS fumer ou allumer de feu à proximité du moteur ou d'une source d'essence !
- NE JAMAIS placer de matière inflammable à proximité du silencieux du moteur !
- NE JAMAIS utiliser le moteur sans le silencieux et le pare-étincelles et sans qu'ils ne fonctionnent correctement !

## Remplissage du réservoir à essence

Ouverture du bouchon de remplissage du réservoir

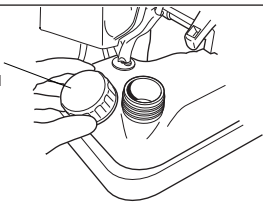

Illustration 8

1. Déposer le souffleur sur une surface plane.
2. Enlever toute poussière ou toute accumulation autour du bouchon du réservoir à essence.
3. Enlever le bouchon du réservoir et verser le mélange d'essence sans impureté.
4. Remettre et serrer fermement le bouchon du réservoir à essence.
5. Essuyer tout déversement d'essence avant de démarrer le souffleur.

## Démarrage du moteur



### AVERTISSEMENT !

#### Danger : roue en rotation !

La roue se met en rotation dès que le souffleur est mis en marche ! Ne jamais utiliser le souffleur si le couvercle de l'entrée d'air et les tubes de soufflage n'ont pas été correctement installés et ne se trouvent pas en bon état de fonctionnement !



### AVERTISSEMENT !

#### Danger : projection de poussière et de débris !

Toujours porter des lunettes de sécurité pendant l'utilisation de l'appareil ! Ne jamais diriger le souffle d'air du souffleur vers une personne ou un animal !

Ne jamais utiliser le souffleur si toutes les commandes ne sont pas correctement installées et en bon état de fonctionnement.

### MISE EN GARDE !

L'utilisation excessive peut facilement endommager le lanceur à rappel.

- Ne jamais tirer la corde de démarrage à rappel jusqu'au bout !
- Toujours engager le démarreur avant de démarrer le moteur !
- Toujours rembobiner la corde de démarrage lentement !

Ne jamais utiliser le souffleur si des tubes de soufflage sont manquants ou endommagés !

### Procédure de démarrage

1. Déposer le souffleur sur le sol.
2. Amorcer le système d'alimentation en appuyant plusieurs fois sur la poire d'amorçage jusqu'à ce qu'aucune bulle d'air ne soit visible dans le tuyau d'essence.

### IMPORTANT !

Le système d'amorçage ne fait qu'injecter de l'essence dans le carburateur. La pression répétitive de la pompe d'amorçage ne noiera pas le moteur d'essence.

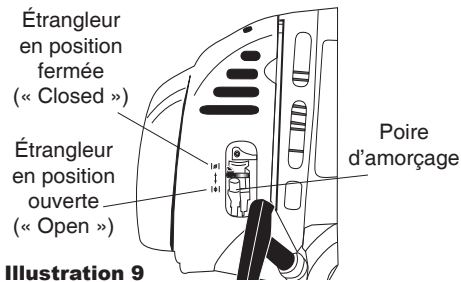

Illustration 9

3. Moteur froid seulement. Étrangler le moteur en relevant le levier de l'étrangleur (l'étrangleur est fermé). Voir l'illustration 9.

## Démarrage du moteur (suite)

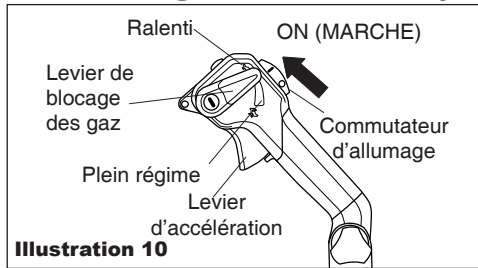

Illustration 10

- Placer le levier d'accélération à mi-course. Glisser le commutateur d'allumage sur la position « I » (MARCHÉ), puis enfoncer le levier d'accélération à mi-course et bloquer l'accélérateur en abaissant le levier de blocage des gaz à mi-course. Voir l'illustration 10.

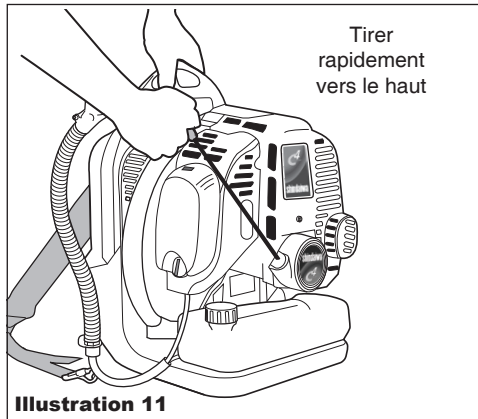

Illustration 11

- Tenir fermement le souffleur en appuyant avec la main gauche sur la volute.
- Avec la main droite, tirer lentement sur la corde de démarrage jusqu'à sentir le démarreur s'engager. Voir l'illustration 11.

- Lorsque le démarreur s'engage, tirer rapidement la corde de démarrage vers le haut.
- Si nécessaire, répéter les étapes 6 et 7 jusqu'à ce que le moteur démarre.

### Lorsque le moteur démarre –

- Ouvrir l'étrangleur en déplaçant le levier de l'étrangleur vers le bas (s'il n'est pas déjà ouvert).
- Si le moteur cesse de tourner, répéter la procédure de démarrage pour un moteur chaud ou froid, selon le cas.
- Utiliser l'accélérateur pour maintenir le moteur au ralenti jusqu'à ce que sa température de fonctionnement soit atteinte (2 à 3 minutes).

**Votre souffleur devrait maintenant être prêt à utiliser.**

### Si le moteur ne démarre pas –

Répéter la procédure de démarrage appropriée pour un moteur chaud ou froid. Si le moteur ne démarre toujours pas, suivre la procédure « Démarrage d'un moteur noyé ».



### AVERTISSEMENT !

Ne jamais utiliser le souffleur si toutes les commandes ne sont pas correctement installées et en bon état de fonctionnement. Ne jamais utiliser le souffleur si le couvercle du cylindre est manquant ou endommagé !

### Démarrage d'un moteur noyé

- Débrancher le fil de la bougie, puis retirer la bougie (voir la page 12 pour connaître la procédure de réglage).
- Si la bougie est encrassée ou imbibée d'essence, la nettoyer ou la remplacer si nécessaire.
- Enlever la bougie, ouvrir l'étrangleur, placer le levier d'accélération en position de plein régime, puis lancer le moteur à plusieurs reprises pour évacuer l'excédant d'essence de la chambre de combustion.
- Installer et serrer la bougie, puis reconnecter le fil de la bougie.
- Répéter la procédure de démarrage pour un moteur chaud.
- Si le moteur refuse de démarrer, consulter le guide de dépannage à la fin du présent manuel.

## Arrêt du moteur

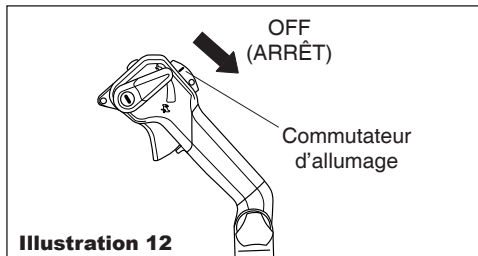

Illustration 12

- Après une séance de travail, laisser tourner le moteur au ralenti deux ou trois minutes afin qu'il retrouve une température normale.
- Appuyer sur le bouton d'arrêt et le maintenir enfoncé jusqu'à l'arrêt du moteur. Faire glisser le commutateur d'allumage vers l'arrière, sur la position « O » (ARRÊT). Voir l'illustration 12.

## Réglage du régime de ralenti du moteur

### IMPORTANT !

Le rendement et la durée du moteur de votre souffleur dépendent d'une bonne circulation d'air non vicié ! Avant de réaliser un réglage du carburateur, inspecter et nettoyer le filtre à air du moteur comme décrit à la page 10 du présent manuel.

### IMPORTANT !

Les tubes de soufflage et le filtre à air doivent être en place pendant la procédure de réglage de la vitesse de ralenti du moteur ! La vitesse de ralenti du moteur sera également affectée si les tubes de soufflage sont obstrués ou incorrectement installés !

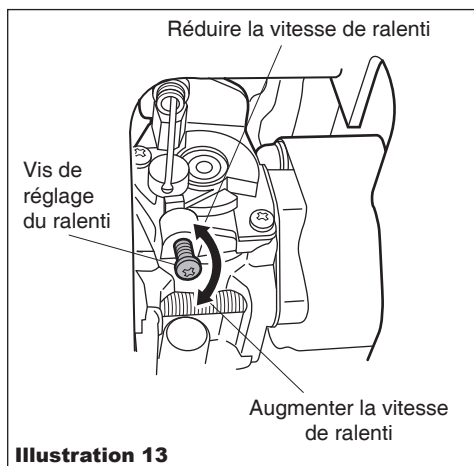

Illustration 13

- Déposer l'appareil sur le sol et démarrer le moteur, puis le laisser tourner à bas régime pendant 2 à 3 minutes jusqu'à ce qu'il soit chaud.
- Si vous avez un tachymètre, la vitesse de ralenti du moteur doit être réglée à 2 000 (+/- 200) tr/min (min<sup>-1</sup>). Voir l'illustration 13.

### REMARQUE :

Les réglages du mélange d'essence du carburateur sont réalisés en usine à l'aide de dispositifs antipollution et ne peuvent être modifiés sur le terrain.



## Commande d'accélération

Le modèle EB8510 est équipé d'un levier d'accélération multifonctions. La fonction de régulation (« Cruise ») permet à l'utilisateur de régler le régime moteur à l'aide d'un levier d'accélération commandé au pouce et ainsi d'utiliser le souffleur à un régime moteur constant, sans avoir à appuyer sur la gâchette d'accélération. Cette caractéristique permet de limiter la fatigue liée à la préhension de la gâchette d'accélération pendant une période prolongée.

De l'autre côté, une commande de « limiteur » à deux positions permet à l'utilisateur de choisir le régime moteur maximal (réglage « Turbo ») ou de limiter le régime moteur à une vitesse prédéfinie afin de limiter le niveau sonore de l'appareil (réglage « dB »).

### Fonction de régulation (« Cruise »)

Avec le pouce droit, abaisser le levier de blocage des gaz jusqu'à atteindre le régime moteur souhaité. Voir l'illustration 14.

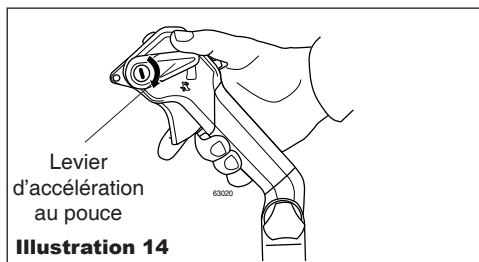

Pour réduire le régime moteur à la vitesse de ralenti, relever le levier dans sa position initiale.

### Limiteur de régime moteur

Dispose d'un limiteur de régime moteur permettant à l'utilisateur de prédéfinir le régime moteur maximal. Cette fonction s'avère utile pour limiter le niveau sonore du souffleur dans des zones sensibles au bruit.

### Réglage du limiteur de régime moteur :

Pour limiter le niveau sonore du souffleur, placer le limiteur de régime moteur situé sur le côté droit de la commande d'accélération sur le réglage « dB ». Voir l'illustration 15.

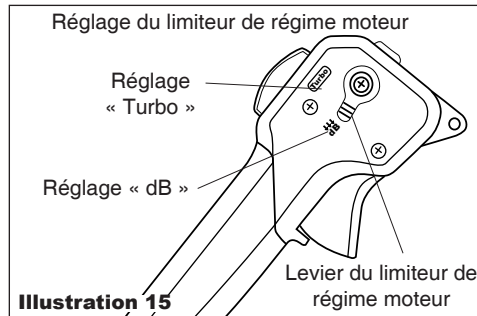

### Réglage du limiteur de régime moteur :

1. Retirer le bouchon situé au sommet de l'accélérateur. Voir l'illustration 16.

2. Placer le limiteur de régime moteur sur le réglage « dB ». Voir l'illustration 16.
3. Pendant que le moteur tourne et en appuyant sur la gâchette d'accélération, utiliser un petit tournevis cruciforme pour tourner la vis de réglage ; tourner la vis dans le sens horaire pour réduire le régime moteur et dans le sens anti-horaire pour augmenter le régime moteur, jusqu'à ce que le régime moteur requis soit atteint.
4. Réinstaller le bouchon du limiteur de régime moteur.

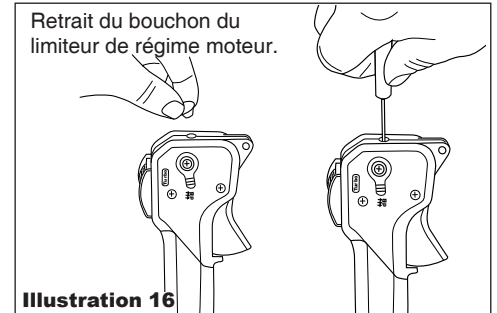

### REMARQUE :

Lorsque le limiteur de régime moteur est réglé sur 3 850 tr/min, le niveau sonore produit par le modèle EB8510 à 50 pieds (15,24 m) s'élève à 65 dB(A).

## Réglage du harnais

Le souffleur Shindaiwa EB8510 dispose d'un système de harnais évolué garantissant à l'opérateur un confort et une simplicité d'utilisation idéaux. Voir l'illustration 17.

- Le harnais à bandoulière dispose d'un rembourrage tendre contribuant à réduire la fatigue de l'utilisateur.
- Le système de réglage évolué permet d'adapter aisément le harnais à toutes les morphologies.

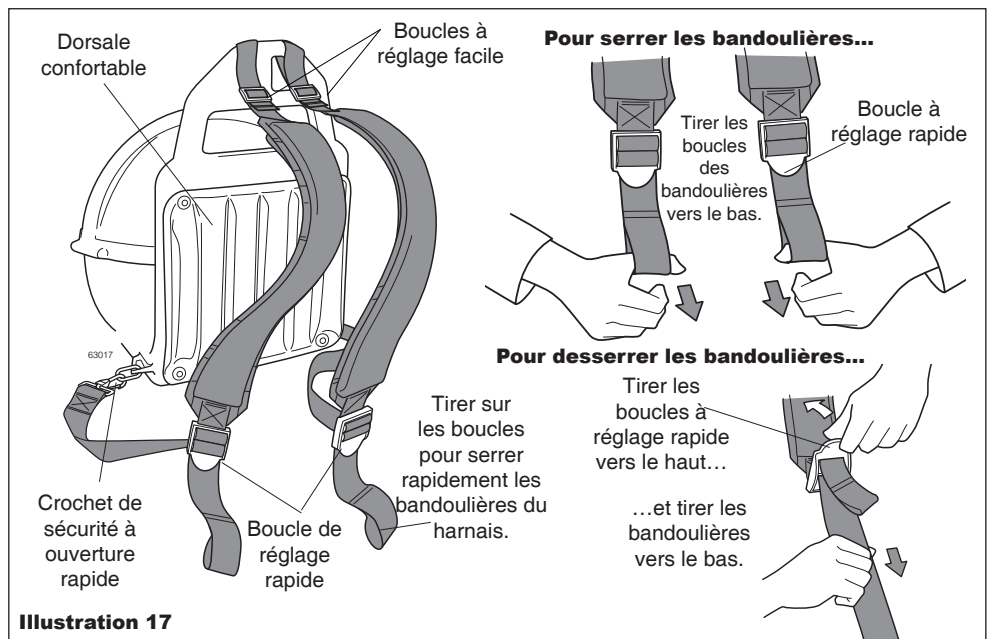

## Utilisation du souffleur

### Conseils d'utilisation

Confié à un utilisateur expérimenté, le souffleur EB8510 permet de déplacer efficacement différents débris allant des tontes de gazon aux graviers. En règle générale, utiliser le souffleur au régime moteur minimal requis pour accomplir le travail en cours :

- Utiliser un régime moteur réduit pour éliminer les matériaux légers accumulés sur des pelouses ou dans des buissons.
- Utiliser un régime moteur moyen, voire élevé pour éliminer les accumulations d'herbe ou de feuilles sur les aires de stationnement ou les trottoirs.
- Utiliser le régime moteur maximal pour éliminer des charges lourdes, telles que la boue ou la neige.

### IMPORTANT !

Le niveau sonore du souffleur augmente aux régimes moteurs supérieurs ! Toujours utiliser le régime moteur minimal requis pour accomplir le travail en cours !

## Entretien



### AVERTISSEMENT !

Avant de procéder à l'entretien, à la réparation ou au nettoyage de l'appareil, s'assurer que le moteur est arrêté. Débrancher le fil de la bougie avant tout travail d'entretien ou de réparation.



### AVERTISSEMENT !

Les pièces non approuvées risquent de ne pas fonctionner correctement et de causer des dommages ou des blessures.

### REMARQUE :

L'utilisation de pièces de remplacement autres que celles approuvées peut invalider la garantie Shindaiwa.

## Entretien quotidien



### AVERTISSEMENT !

Pour réduire les risques d'incendie, enlever régulièrement la poussière, les débris végétaux et les feuilles qui se sont déposés sur le moteur et le silencieux.

### MISE EN GARDE !

Le moteur est refroidi par air ; celui-ci est aspiré au travers du couvercle de l'entrée d'air situé sur le boîtier du souffleur. Le ventilateur du souffleur pousse ensuite l'air de refroidissement au travers d'une ouverture dans le boîtier du ventilateur, et le force au contact des ailettes du cylindre. L'accumulation de débris à l'intérieur du système de refroidissement et dans ses canaux peut provoquer une surchauffe du moteur - l'une des principales causes d'incidents moteur graves, pouvant entraîner une défaillance du moteur.

### Suivre la procédure suivante au début de chaque journée de travail :

- Éliminer toute accumulation de poussière ou de débris sur l'extérieur ou dans le moteur du souffleur. Vérifier les ailettes de refroidissement du moteur et le filtre à air et les nettoyer au besoin.
- Contrôler l'absence de toute fuite d'essence au niveau du moteur, du réservoir et des tuyaux et les réparer au besoin.
- Inspecter le souffleur dans sa totalité afin d'y repérer toute composante desserrée, endommagée ou manquante et réparer au besoin.
- Enlever toute accumulation de saleté ou de débris du silencieux et du réservoir à essence. Les accumulations de saleté sur ces pièces peuvent causer la surchauffe du moteur, un incendie ou l'usure précoce de l'appareil.

## Après 10 heures

### (plus souvent dans des conditions poussiéreuses)

1. Retirer le couvercle du filtre à air en desserrant la vis à ailettes située au bas du couvercle et en soulevant celui-ci. Voir l'illustration 18.
2. Enlever et inspecter le pré-filtre. Si le pré-filtre est déchiré ou endommagé de quelque manière que ce soit, le remplacer par un nouveau pré-filtre.
3. Nettoyer le pré-filtre avec de l'eau savonneuse. Laisser sécher avant de réinstaller.
4. Contrôler l'élément du filtre à air. En cas d'usure excessive de cet élément, le remplacer.

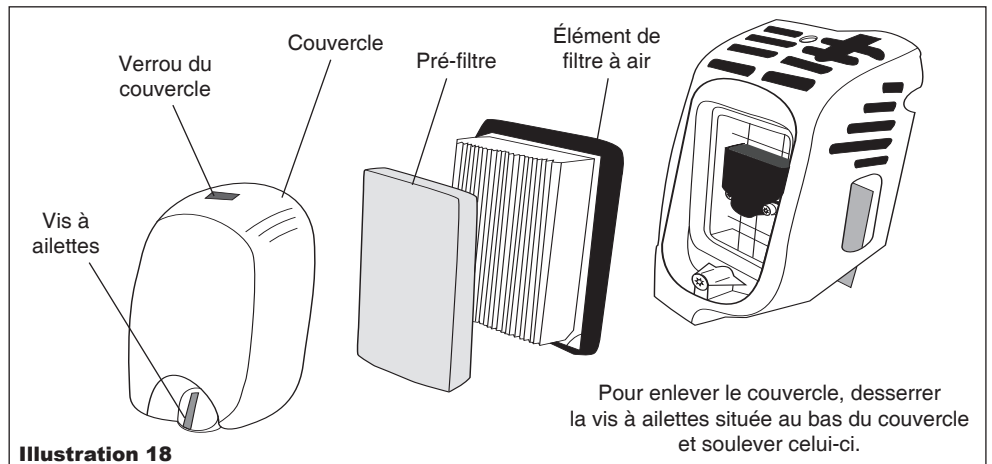

Illustration 18

5. Taper doucement le filtre à air sur une surface dure afin d'en déloger les débris, ou souffler la face intérieure du filtre avec de l'air sous pression afin d'éliminer les débris accumulés sur la face extérieure de celui-ci.
6. Installer le filtre à air, le pré-filtre et le couvercle dans l'ordre inverse du démontage.

### IMPORTANT !

Le modèle EB8510 utilise un filtre à air sec à capacité élevée. Le filtre ne doit pas être nettoyé avec un produit nettoyant liquide et ne doit JAMAIS être lubrifié !

### IMPORTANT !

Diriger le souffle d'air sous pression uniquement vers la face intérieure du filtre !

### MISE EN GARDE !

Ne jamais utiliser le souffleur si le filtre à air est manquant ou endommagé !

## Toutes les 10 à 15 heures

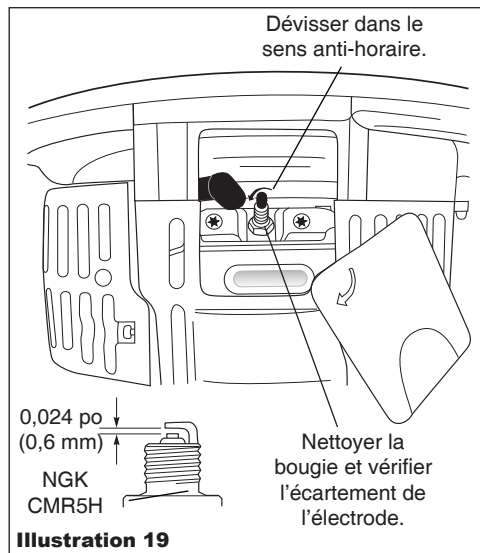

### MISE EN GARDE !

Éviter de laisser de la poussière ou d'autres débris pénétrer dans le cylindre ! Avant d'enlever la bougie, bien nettoyer la bougie et la tête du cylindre ! Laisser refroidir le moteur avant toute opération d'entretien sur la bougie ! Serrer ou desserrer la bougie lorsque le moteur est chaud peut endommager le filetage du cylindre !

1. Utiliser la clé à bougie pour enlever la bougie. Voir l'illustration 19.
2. Nettoyer l'électrode de la bougie et régler l'écartement à 0,6 mm (0,024 po). S'il est nécessaire de changer la bougie, utiliser seulement une bougie NGK CMR5H ou une bougie de type équivalent, adaptée à la plage de températures du moteur.
3. Réinstaller la bougie dans la tête de cylindre en la serrant à la main, puis la serrer fermement à l'aide de la clé à bougie. Si vous disposez d'une clé dynamométrique, serrer la bougie à 170-190 kgf.cm.

## Après 50 heures

### (plus fréquemment en cas de baisse de la performance)

- **INSPECTION** Inspecter le souffleur et les tubes dans leur totalité afin d'y repérer tout dommage ou composant desserré, endommagé ou manquant, et réparer au besoin.
- **BOUGIE** Remplacer la bougie par une NGK CMR5H (ou équivalent) en gardant un écartement de 0,6 mm (0,024 po).
- **FILTRE À ESSENCE** Utiliser un fil crocheté pour extraire le filtre à essence du réservoir à essence. Voir l'illustration 20.

- Inspecter le filtre à essence afin d'y déceler toute trace de contamination provenant de débris. Un filtre à essence contaminé doit être remplacé par un filtre de rechange Shindaiwa neuf. Avant de réinstaller le filtre, inspecter le tuyau d'alimentation d'essence. S'il est endommagé ou détérioré, ne pas utiliser le souffleur tant qu'il n'a pas été inspecté par un technicien autorisé Shindaiwa.
- **SYSTÈME DE REFROIDISSEMENT** Utiliser un racloir de plastique ou de bois et une brosse souple pour éliminer la poussière et les débris des ailettes du cylindre et du vilebrequin.

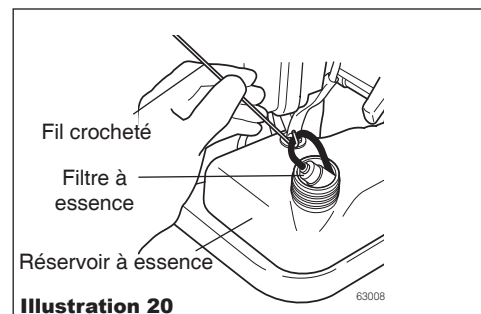

### MISE EN GARDE !

Veiller à ne pas percer le tuyau d'essence avec l'extrémité du fil crocheté. Le tuyau est délicat et peut facilement être endommagé.

## Toutes les 10 à 15 heures

### L'entretien après les premières 150 heures, ensuite chaque 150 heures par la suite.

- Il faut que la chambre de combustion soit décalaminé et que le débattement de la valve soit ajusté. Il est extrêmement recommandé que ceci soit fait par un technicien d'entretien expert de Shindaiwa.

- Remplacer la bougie annuellement: Utiliser seulement NGK CMR5H ou la bougie de type de résistance équivalente de la gamme de chaleur correcte. Fixer la brèche d'électrode de bougie à 0.6 mm (0.024 po).

### REMARQUE :

Le NGK CMR5H rencontre aussi les conditions de la conformité électromagnétique (EMC).

## Entretien du Pare-étincelles



### AVERTISSEMENT !

Ne jamais faire fonctionner l'appareil sans silencieux ou sans pare-étincelles, ni quand ils sont endommagés ! Si les composantes du dispositif d'échappement sont endommagées ou absentes, il est dangereux d'utiliser l'appareil car il pourrait prendre feu ou causer la perte de l'huile.

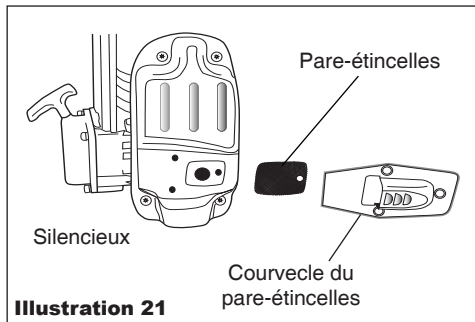

Illustration 21

Des dépôts de calamine logés dans le pare-étincelles risquent de rendre le démarrage difficile et de diminuer le rendement de l'appareil. Pour un fonctionnement optimal, nettoyer périodiquement le pare-étincelles de la façon suivante. Voir l'illustration 21.

1. Enlever le capot de moteur afin d'exposer le pot d'échappement, retirer le pare-étincelle du pot d'échappement, le pare étincelle est servi d'un racloir en erti en place, et il y a 3 écrous à enlever.

2. Se servir d'un racloir, ou d'une brosse métallique pour enlever les dépôts de carbone sur le pare étincelles, nettoyer aussi la base du pot d'échappement.
3. Bien inspecter le pare-étincelles et le remplacer s'il est perforé, déformé ou endommagé.
4. Replacer le pare-étincelle sur la base du pot d'échappement.

En cas d'accumulation de calamine dans le silencieux ou le cylindre, ou si aucune amélioration du fonctionnement n'est constatée après l'entretien, faire inspecter l'appareil par un détaillant autorisé Shindaiwa.

## Remisage à long terme

**Si l'appareil doit être remisé plus de 30 jours**, suivre la procédure suivante pour le préparer au remisage :

- Nettoyer minutieusement les parties externes.
- Vidanger le réservoir à essence.

### IMPORTANT !

Stabiliser l'essence remisée à l'aide d'un stabilisateur comme STA-BIL™ à défaut d'utiliser l'huile Shindaiwa One qui contient un stabilisateur d'essence.

Pour enlever l'excédant d'essence des tubes d'essence et du carburateur quand l'essence est drainée du réservoir à essence :

1. Presser sur la pompe d'amorçage jusqu'à ce qu'elle ne fasse plus circuler d'essence.
2. Démarrer et laisser fonctionner le moteur jusqu'à ce qu'il s'arrête de lui-même.
3. Répéter les étapes 1 et 2 jusqu'à ce que le moteur ne démarre plus.

### MISE EN GARDE !

L'essence laissée dans le carburateur pendant une période prolongée peut nuire au démarrage et accroître les coûts de service et d'entretien.

- Enlever la bougie et verser environ 7,3 ml (1/4 d'onc) d'huile pour moteur à deux temps, dans le cylindre, par l'orifice de la bougie. Tirer doucement le lanceur à rappel à deux ou trois reprises pour que l'huile recouvre uniformément les parois intérieures du moteur. Réinstaller la bougie.
- Avant d'entreposer l'appareil, réparer ou remplacer tout pièce usée ou endommagée.
- Enlever l'élément du filtre à air de l'appareil et le nettoyer conformément aux instructions fournies à la page 11.
- Remiser l'appareil dans un endroit propre et sans poussière.

Cause probable	Cause probable	Solution
Est-ce que le moteur démarre bien?	<b>NO</b> → Démarreur à rappel défectueux. Liquide dans la cage du vilebrequin. Bris interne.	Consulter un technicien Shindaiwa qualifié.
<b>YES</b> ↓		
La compression est-elle suffisante?	<b>NO</b> → Bougie desserrée. Usure excessive du cylindre, piston, segment.	Serrer et tester de nouveau. Consulter un technicien Shindaiwa qualifié.
<b>YES</b> ↓		
Le réservoir contient-il de l'essence propre de grade approprié?	<b>NO</b> → Carburant inapproprié, éventé ou souillé; mélange incorrect.	Remplir avec de l'essence sans plomb propre dont l'indice d'octane à la pompe est égal ou supérieur à 87, mélangée avec de l'huile pour moteur à 2 temps refroidi à l'air conforme ou supérieure à la norme ISO-L-EGD et (ou) un mélange d'huile et de carburant JASO FC dans un rapport 50:1.
<b>YES</b> ↓		
Le carburant est-il visible dans le tube de retour lors de l'amorçage?	<b>NO</b> → Vérifier le filtre à essence et (ou) le reniflard n'est pas encrassé. La pompe d'amorçage ne fonctionne pas correctement.	Nettoyer au besoin; démarrer de nouveau. Consulter un technicien Shindaiwa qualifié.
<b>YES</b> ↓		
Y a-t-il étincelle au connecteur de la bougie?	<b>NO</b> → L'interrupteur est à la position « OFF » (« O »). Mauvaise mise à la masse. Transistor défectueux.	Pousser l'interrupteur à « On » (« I ») et redémarrer. Consulter un technicien Shindaiwa qualifié.
<b>YES</b> ↓		
Vérifier la bougie.	Si la bougie est humide, il peut y avoir un excès de carburant dans le cylindre.  La bougie peut être encrassée ou mal ajustée.  La bougie peut être brisée ou de catégorie inappropriée.	Démarrer le moteur sans la bougie. Remplacer la bougie et redémarrer.  Nettoyer et rajuster l'écart de la bougie entre 0,6 mm à 0,7mm (0,24 po et 0,28 po). Redémarrer.  Remplacer la bougie par une bougie NGK CMR5H ou une bougie antiparasitaire d'une gamme thermique équivalente. Régler l'ouverture de l'électrode de la bougie entre 0,024 po et 0,028 po (0,6 à 0,7 mm).

Problème	Cause probable	Solution
Est-ce que le moteur surchauffe ?	<p>Surcharge de travail de l'appareil.</p> <p>Le mélange du carburateur est trop pauvre.</p> <p>Rapport huile/essence inapproprié.</p> <p>Débris ou feuilles morte sur la prise d'air.</p> <p>Ventilateur, couvercle du ventilateur, ailettes du cylindre souillées ou endommagées.</p> <p>Dépôts de calamine sur le piston ou dans le silencieux.</p>	<p>De accélérer réduire la vitesse du moteur.</p> <p>Consulter un technicien Shindaiwa qualifié.</p> <p>Remplir avec de l'essence sans plomb propre dont l'indice d'octane à la pompe est égal ou supérieur à 87, mélangée avec de l'huile pour moteur à 2 temps refroidi à l'air conforme ou supérieure à la norme ISO-L-EGD et (ou) un mélange d'huile et de carburant JASO FC dans un rapport 50:1.</p> <p>Nettoyer la prise d'air.</p> <p>Nettoyer, réparer ou remplacer selon le cas.</p> <p>Consulter un technicien Shindaiwa qualifié.</p>
Le moteur est embourbé à toutes les vitesses. La fumée d'échappement est noire ou il y a de l'essence non brûlée à l'échappement.	<p>Filtre à air obstrué.</p> <p>Bougie desserrée ou endommagée.</p> <p>Fuite d'air ou tuyau de carburant obstrué.</p> <p>Eau dans l'essence.</p> <p>Grippage du piston.</p> <p>Carburateur et (ou) diaphragme défectueux.</p>	<p>Faire l'entretien.</p> <p>Serrer ou remplacer.</p> <p>Réparer ou remplacer le filtre et (ou) le tuyau.</p> <p>Remplacer l'essence. Voir page 8.</p> <p>Consulter un technicien Shindaiwa qualifié.</p> <p>Consulter un technicien Shindaiwa qualifié.</p>
Le moteur cogne.	<p>Surchauffe.</p> <p>Essence inappropriée.</p> <p>Dépôts de calamine dans la chambre de combustion.</p>	<p>Vérifier l'indice d'octane.</p> <p>Vérifier s'il y a présence d'alcool dans le carburant (page 8). Remplir à nouveau si nécessaire.</p> <p>Consulter un technicien Shindaiwa qualifié.</p>

Problème	Cause probable	Solution
Faible accélération.	<ul style="list-style-type: none"> <li>Filtre à air obstrué.</li> <li>Filtre à essence obstrué.</li> <li>Mélange pauvre carburant/air.</li> <li>Vitesse de ralenti trop faible.</li> </ul>	<ul style="list-style-type: none"> <li>Nettoyer le filtre à air.</li> <li>Remplacer le filtre à essence.</li> <li>Consulter un technicien Shindaiwa qualifié.</li> <li>Ajuster à 2 000 tr/min (<math>\pm</math> 200). (min-1).</li> </ul>
Le moteur s'arrête brusquement	<ul style="list-style-type: none"> <li>L'interrupteur est fermé.</li> <li>Réservoir à essence vide.</li> <li>Filtre à essence obstrué.</li> <li>Eau dans l'essence.</li> <li>Bougie court-circuitée ou mauvais contact du connecteur.</li> <li>Défectuosité d'allumage.</li> <li>Grippage du piston.</li> </ul>	<ul style="list-style-type: none"> <li>Remettre le contact et redémarrer.</li> <li>Remplir. Voir page 8.</li> <li>Remplacer le filtre à essence.</li> <li>Vider le réservoir et remplir avec de l'essence propre.</li> <li>Nettoyer et remplacer la bougie, ajuster le connecteur.</li> <li>Remplacer le boîtier d'allumage.</li> <li>Consulter un technicien Shindaiwa qualifié.</li> </ul>
Moteur difficile à arrêter.	<ul style="list-style-type: none"> <li>Fil débranché ou interrupteur défectueux.</li> <li>Surchauffe. Bougie inappropriée.</li> <li>Moteur surchauffé.</li> </ul>	<ul style="list-style-type: none"> <li>Vérifier et remplacer au besoin.</li> <li>Refroidir le moteur en le laissant tourner au ralenti. Nettoyer et régler l'ouverture entre 0,6 à 0,7 mm (0,024 po et 0,028 po). Bougie appropriée : NGK CMR5H ou une bougie antiparasitaire équivalente de gamme thermique approuvée.</li> <li>Refroidir le moteur en le laissant tourner au ralenti.</li> </ul>
Vibration excessive.	<ul style="list-style-type: none"> <li>Accumulation de débris dans l'hélice de pompe.</li> <li>Hélice de pompe desserrée ou endommagée.</li> <li>Supports de moteur desserrés ou endommagés.</li> </ul>	<ul style="list-style-type: none"> <li>Débarrasser l'hélice de pompe des débris selon le cas.</li> <li>Vérifier l'hélice de pompe et la remplacer au besoin.</li> <li>Serrer ou remplacer les supports de moteur au besoin.</li> </ul>
Emballement du moteur.	<ul style="list-style-type: none"> <li>L'ouverture d'aspiration du souffleur, les orifices de sortie ou les tuyaux sont colmatés en raison de l'accumulation de débris.</li> <li>Les pales de l'hélice sont manquantes ou endommagées.</li> </ul>	<ul style="list-style-type: none"> <li>Inspecter l'appareil et retirer les débris.</li> <li>Prière de s'adresser à un centre de réparation autorisé.</li> </ul>

# DÉCLARATION DE CONFORMITÉ

Par le présent document, nous déclarons que le souffleur à moteur Shindaiwa, Modèle EB8510 ( EB8510/EC2 ), est conforme aux exigences suivantes :

Directives du Conseil :	Standard :
2004/108/EEC m/modifiée	ISO 12100 - 1 & 2
98/37/EC modifiée	CISPR 12
2000/14/EC modifiée	
2004/26/EC modifiée	

Niveau sonore mesuré : 108 dB(A)  
Niveau sonore garanti : 112 dB (A)

Représentant autorisé dans le Communauté européen :

Mr. Phil Williams  
Worldwide Corporate Advisors LLP  
8-10 Hallam Street, Suite 405  
London  
W1W 6JE  
Tel: +44 20 3008 8910  
Fax: +44 20 3008 8911  
Email: pwilliams@wcagr.com

Documentation technique conservée par :  
K. Maeda Responsable de division  
Division Recherche et Développement

## **Shindaiwa Corporation**

Siège social : 6-2-11, Ozuka-Nishi, Asaminami-Ku  
Hiroshima, 731-3167, Japon  
TÉL. : 81-82-849-2003, FAX : 81-82-849-2482

23 juin 2008



S. Torigoe  
Responsable de division  
Division Assurance Qualité

## **Shindaiwa Corporation**

Siège social : 6-2-11, Ozuka-Nishi, Asaminami-Ku  
Hiroshima, 731-3167, Japon  
TÉL : 81-82-849-2206, FAX : 81-82-849-2481





# Remarques

# shindaiwa

Shindaiwa Inc.  
11975 SW Herman Rd.  
Tualatin, Oregon 97062  
États-Unis  
Téléphone : 503 692-3070  
Fax : 503 692-6696  
[www.shindaiwa.com](http://www.shindaiwa.com)

Shindaiwa Corporation  
6-2-11, Ozuka-Nishi,  
Asaminami-Ku, Hiroshima  
731-3167, Japon  
Téléphone : 81-82-849-2220  
Fax : 81-82-849-2481

© 2008 Shindaiwa, Inc.  
Numéro de référence 68905-94312  
Révision 06/08  
Shindaiwa est une marque déposée  
de Shindaiwa, Inc.  
Les caractéristiques techniques sont susceptibles  
d'être modifiées sans préavis.



**Yvan Béal - 21, av. de l'Agriculture - B.P 16  
Z.I. du Brézet - 63014 Clermont-Ferrand Cedex 2  
Tél : 04 73 91 93 51 - Télécopie : 04 73 90 23 11  
www.yvanbeal.fr - E-mail : info@yvanbeal.fr  
R.C.S. B 304 973 886 - S.A.S. au capital de 612 000 €**