



# shindaiwa

## NOTICE D'EMPLOI

---

### Taille-haies

## AH242

---



Yvan Béal - 21, av. de l'Agriculture - B.P. 16  
Z.I. du Brézet - 63014 Clermont-Ferrand Cedex 2  
Tél : 04 73 91 93 51 - Télécopie : 04 73 90 23 11  
www.yvanbeal.fr - E-mail : info@yvanbeal.fr  
R.C.S. Clermont-Fd B 304 973 886 S.A.S. au capital de 612 000 €

**01-000873-100921**

## Introduction

L'équipement motorisé à main Shindaiwa 242 a été conçu et fabriqué dans le but d'offrir une performance et une fiabilité supérieures sans compromettre la qualité, le confort, la sécurité ou la durabilité. Les moteurs Shindaiwa sont à la fine pointe de la technologie des moteurs à deux temps et offrent un rendement exceptionnel, avec une cylindrée remarquablement basse et une conception des plus légères. En tant que propriétaire ou utilisateur, vous comprendrez vite pourquoi Shindaiwa est tout simplement une classe en soi !

### IMPORTANT !

Les renseignements contenus dans le présent manuel d'utilisation décrivent les appareils disponibles au moment de la publication.

Shindaiwa Inc. se réserve le droit d'apporter des modifications aux produits sans préavis et se dégage de toute obligation d'apporter des modifications aux appareils déjà fabriqués.



### AVERTISSEMENT !

Les gaz d'échappement du moteur de cet appareil contiennent des substances chimiques reconnues par l'État de Californie pour causer le cancer, des anomalies congénitales ou être nocives pour l'appareil reproducteur.

## Table des matières

	PAGE		PAGE		PAGE
Sécurité .....	3	Remplissage du réservoir à carburant.....	8	Entretien .....	12
Assemblage.....	5	Démarrage du moteur .....	9	Remisage à long terme.....	15
Caractéristiques techniques .....	6	Arrêt du moteur .....	10	Guide de dépannage .....	16
Nomenclature.....	6	Réglage du ralenti du moteur .....	10	Déclaration de garantie .....	19
Mélange de carburant .....	8	Fonctionnement .....	11		

### IMPORTANT !

Les procédures d'utilisation décrites dans ce manuel visent à vous aider à tirer le maximum de votre appareil et à vous protéger (vous-même et les autres) contre les blessures. Ces procédures constituent uniquement des consignes de sécurité couvrant la plupart des conditions d'utilisation, et ne remplacent en aucun cas les autres mesures de sécurité et lois en vigueur dans votre région. Pour toute question sur votre appareil ou pour toute clarification sur les renseignements contenus dans le présent manuel, votre revendeur Shindaiwa se fera un plaisir de vous aider. Pour toute information complémentaire, vous pouvez également contacter Shindaiwa Inc. à l'adresse imprimée au verso du manuel.

## Mises en garde

Des mises en garde spéciales apparaissent dans tout le manuel.

### DANGER !

Un énoncé précédé du symbole triangulaire et du mot « DANGER » indique une situation réellement dangereuse qui, si elle n'est pas évitée, entraînera certainement des blessures graves, voire mortelles !



### AVERTISSEMENT

Un énoncé précédé de la mention « AVERTISSEMENT » contient des informations à prendre en compte pour éviter des blessures graves.

### MISE EN GARDE !

Un énoncé précédé de la mention « MISE EN GARDE » contient des informations à prendre en compte pour éviter d'endommager l'appareil.

### IMPORTANT !

Un énoncé précédé de la mention « IMPORTANT » contient des informations d'une importance particulière.

### REMARQUE :

Un énoncé précédé de la mention « REMARQUE » contient des informations utiles pouvant faciliter votre travail.

## Étiquettes informatives relatives au fonctionnement et à la sécurité



Un taille-haie articulé peut infliger de graves blessures physiques à l'opérateur ou aux observateurs s'il est utilisé de manière inappropriée, abusive ou imprudente. Pour réduire le risque de blessures, toujours s'assurer de maîtriser l'appareil et observer toutes les consignes de sécurité pendant son fonctionnement.



Porter des gants de travail antidérapants épais.



Tenir les observateurs à 15 mètres au moins de l'aire d'utilisation de l'appareil afin d'éviter qu'ils ne soient blessés par des chutes d'objets ou des projections de débris.



Lire et suivre les consignes exposées dans le présent manuel et s'assurer que les utilisateurs de l'appareil font de même. Dans le cas contraire pourraient s'ensuivre des blessures physiques graves ou une défaillance de l'appareil. Conserver le manuel pour référence ultérieure.



Le port de chaussures ou de bottes de sécurité renforcées est fortement recommandé.



Les lames et les accessoires de coupe sont COUPANTS ! Il convient de les manipuler avec soin.



Toujours porter un casque de sécurité afin de réduire le risque de blessure à la tête pendant l'utilisation de cet appareil. Par ailleurs, toujours porter des dispositifs de protection des yeux et des oreilles. Shindaiwa recommande aux utilisateurs de porter une visière de protection afin de protéger correctement les yeux et le visage.



Ce produit est conducteur d'électricité. Maintenir le produit et/ou l'opérateur à une distance minimum de 10 mètres des sources d'électricité et lignes électriques.



Prendre garde aux chutes d'objets.

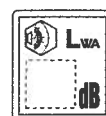

Niveau de puissance acoustique (mesuré conformément à la norme 2000/14/CE).

## Sécurité

### DANGER!

**LE TAILLE-HAIE ARTICULÉ N'EST PAS ISOLÉ CONTRE LES DÉCHARGES ÉLECTRIQUES !** Positionner le taille-haie à proximité ou au contact de fils électriques peut provoquer la mort ou des blessures graves. Maintenir le taille-haie à 10 mètres au moins de tout fil électrique ou de toute branche qui se trouve en contact avec des fils électriques.

Un taille-haie articulé peut infliger de graves blessures physiques à l'opérateur ou aux observateurs s'il est utilisé de manière inappropriée, abusive ou imprudente. Pour réduire le risque de blessures, toujours s'assurer de maîtriser l'appareil et observer toutes les consignes de sécurité pendant son fonctionnement. Ne jamais laisser le taille-haie entre les mains d'une personne qui n'a pas lu les consignes d'utilisation.

### AVERTISSEMENT !

Ne jamais installer d'accessoires non approuvés. Ne jamais utiliser des accessoires dont l'installation sur cet appareil n'est pas homologué par Shindaiwa.

### AVERTISSEMENT !

Ne jamais utiliser l'appareil si vous êtes fatigué, sous l'influence d'alcool, de drogues ou de toute autre substance qui pourrait nuire à votre concentration ou à votre jugement.

## Consignes d'utilisation

### AVERTISSEMENT !

- Ne jamais transporter le taille-haie articulé ou le laisser sans surveillance pendant que le moteur fonctionne. Lorsqu'il fonctionne, le moteur peut accélérer accidentellement et entraîner l'oscillation de la lame.
- S'assurer que le protecteur de la lame est installé avant de transporter ou de remiser le taille-haie articulé.
- Toujours s'assurer que l'accessoire de coupe ainsi que tous les protecteurs et poignées sont correctement installés et fermement serrés avant toute utilisation.
- Inspecter l'appareil pour détecter toute pièce ou tous accessoires brisés, mal installés ou manquants éventuels.
- Ne jamais utiliser une lame ou contre-lame fendillée ou tordue : la remplacer par un accessoire en bon état, et s'assurer que celui-ci se règle correctement sur le support.
- S'assurer qu'aucune vis n'est desserrée ou manquante et que l'interrupteur et l'accélérateur fonctionnent correctement.
- S'assurer qu'il y a toujours une bonne ventilation lors de l'utilisation du taille-haie articulé. Les gaz émanant du tuyau d'échappement peuvent causer de graves blessures, voire causer la mort. Ne jamais faire fonctionner le moteur à l'intérieur.
- Ne jamais fumer ou allumer de feu près du taille-haie. Tenir le taille-haie à l'écart de toute chaleur excessive. Le carburant est une matière inflammable et un incendie pourrait entraîner des blessures physiques graves ou une défaillance de l'appareil.
- S'assurer que la lame est réglée de manière appropriée avant d'utiliser le taille-haie articulé (consulter les procédures de " Réglage de la lame de l'accessoire de coupe " dans le chapitre d'entretien). Ne jamais tenter de régler la lame pendant que le moteur fonctionne !
- Avant de démarrer le moteur, s'assurer que rien n'obstrue le mouvement de l'accessoire de coupe.
- Arrêter l'appareil immédiatement s'il se met à vibrer ou s'il devient instable.
- Toujours vérifier que toutes les mesures de sécurité sont respectées avant d'utiliser l'appareil, notamment lors d'une utilisation sur un escabeau ou une échelle.
- Toujours arrêter le moteur immédiatement et vérifier si l'accessoire de coupe est endommagé après avoir percuté un objet ou si l'appareil devient instable. Ne pas utiliser un accessoire de coupe brisé ou endommagé.
- Lors de la coupe d'une branche sous tension, toujours anticiper l'effet de « ressort » afin de ne pas risquer d'être frappé par la branche.
- En cas de coincement de la lame pendant la coupe, arrêter l'appareil immédiatement. Pousser la branche ou l'arbre pour décoincer et dégager la lame.
- Toujours arrêter le moteur et le laisser refroidir avant de faire le plein. Éviter de trop remplir le réservoir et essuyer tout carburant qui pourrait avoir débordé.
- Afin de réduire les risques d'incendie, garder le moteur libre de tous débris de feuilles ou d'acculation excessive de matières grasses.

### MISE EN GARDE !

- Toujours entretenir le taille-haie articulé conformément aux directives exposées dans le manuel d'utilisation et respecter le programme d'entretien recommandé.
- Ne jamais modifier ni désactiver les dispositifs de sécurité de l'appareil.
- Toujours utiliser des pièces et les accessoires d'origine pour réparer ou entretenir l'appareil.
- Ne jamais apporter de modification non autorisée au taille-haie articulé.
- Ne jamais faire fonctionner le moteur à haut régime sans charge. Cela pourrait endommager le moteur.
- Pour transporter l'appareil dans un véhicule, l'attacher solidement pour éviter tout déversement de carburant ou dommage à l'appareil.
- Toujours arrêter le moteur et le laisser refroidir avant de faire le plein. Éviter de trop remplir le réservoir et essuyer tout carburant qui pourrait avoir débordé.
- Ne jamais placer de matière inflammable à proximité du silencieux du moteur, et ne jamais utiliser le moteur sans pare-étincelles ou sans que celui-ci ne fonctionne correctement.
- Toujours dégager votre espace de travail de tout rebut ou débris dissimulé afin de garantir la stabilité de vos appuis.
- S'assurer que la lame est toujours bien affûtée et correctement réglée.
- Tenir le taille-haie articulé aussi propre que possible. Enlever toute accumulation d'herbes, terre, etc.

## Sécurité (suite)

### Étiquettes et dispositifs de sécurité



Interrupteur d'arrêt

Protège main

Gachette du blocage de l'accélérateur

Crochet

Harnais



Protecteur de lame de l'accessoire de coupe

### IMPORTANT !

Étiquettes de mise en garde, de danger et d'avertissement et de consignes relatives au fonctionnement de l'appareil : veiller à ce que les étiquettes informatives soient intactes et lisibles. Remplacer immédiatement toute étiquette manquante ou endommagée. De nouvelles étiquettes sont disponibles auprès du représentant Shindaiwa agréé local.

### Sécurité d'opérateur

Toujours porter un casque de sécurité afin de réduire le risque de blessure à la tête pendant l'utilisation de cet appareil.

Toujours se protéger contre tous risques tels que des branches tombantes ou des débris projetés en portant des gants et des vêtements couvrant les bras et les jambes. Ne pas porter de pantalons courts. Ne jamais porter de vêtements amples ou de bijoux pouvant être accrochés par l'appareil ou des branches. Attacher les cheveux long au dessus de la hauteur des épaules.

**TOUJOURS** tenir compte de la zone environnante et des risques éventuels inaudibles du fait du bruit de l'appareil.



Cette machine est conçue pour tailler des haies. Ne pas l'utiliser à d'autres fins.

Toujours porter des dispositifs de protection des yeux et des oreilles. Shindaiwa recommande aux utilisateurs de porter une visière de protection afin de protéger correctement les yeux et le visage.

Toujours agripper fermement l'appareil des deux mains.

Garder le pied ferme et ne pas tendre le bras trop loin – Garder l'équilibre à tout moment lors du fonctionnement de l'appareil.

Porter des chaussures robustes munies de semelles à crampons pour une meilleure stabilité. Il est recommandé de porter des chaussures renforcées d'acier. Ne jamais utiliser cet appareil nu-pieds.



**TOUJOURS** porter des vêtements ajustés. Des gants ajoutent protection et sont fortement recommandés. Ne pas porter de vêtements ou de bijoux qui pourraient être accrochés par l'appareil.

**NE JAMAIS** laisser l'appareil entre les mains d'un enfant. Éviter d'utiliser l'appareil à proximité d'observateurs ou d'enfants.

Tenir les observateurs à 15 mètres au moins de l'aire d'utilisation de la taille-haie afin d'éviter qu'ils ne soient blessés par des chutes d'objets ou des projections de débris.

**TOUJOURS** porter des vêtements ajustés. Des gants ajoutent protection et sont fortement recommandés. Ne pas porter de vêtements ou de bijoux qui pourraient être accrochés par l'appareil.

# Nomenclature

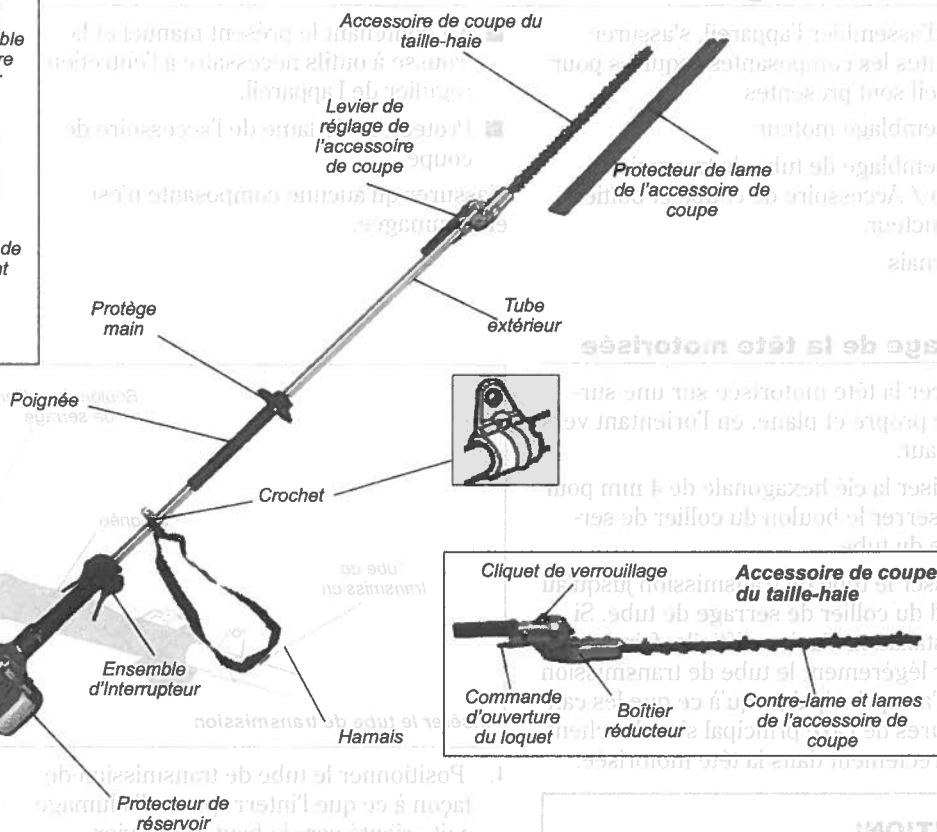
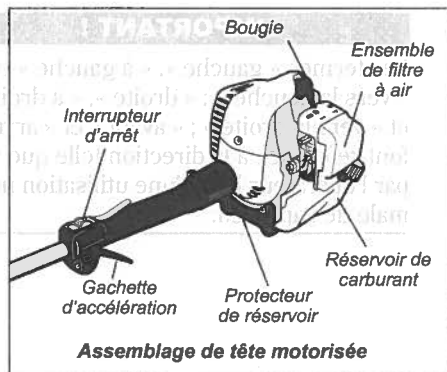

Se reporter à la illustration prendre le temps de se familiariser avec le taille-haie articulé Shindaiwa et ses différentes composantes. Comprendre l'appareil permet d'obtenir une performance optimale, de prolonger sa vie utile et favorise une utilisation plus sûre.

## Caractéristiques techniques

Modèle	AH242s/EC2
Modèle du moteur	S242EC2
Type de moteur	catalyseur deux temps
Poids à sect	6,2 kg
Alésage x course	33 x 28 mm
Cylindée	23,9 cc
Régime moteur à la puissance maximale	8 000 min <sup>-1</sup>
Puissance maximale	0,8 kW @ 8 000 min <sup>-1</sup>
Régime moteur au ralenti	2 750 min <sup>-1</sup>
Régime moteur maximal	12 000 min <sup>-1</sup>
Rapport essence/huile	50:1 avec de l'huile pour moteur à deux temps de catégorie ISO-L-EGD ou JASO FC
Capacité du réservoir	620 ml
Carburateur	Walbro WYK à diaphragme
Système d'allumage	entièrement électronique, transistor-contrôlée
Bougie	NGK BPMR6A
Filtre à air	Mousse
Démarrage	Poignée de lanceur
Arrêt	Commutateur à glissoire
Type de transmission	Automatique, embrayage centrifuge
Longueur de la lame	567 mm
Entraînement de la lame	Engrenage cylindrique
Lubrifiant du boîtier d'engrenages	Graisse à base de Lithium
Niveau de pression acoustique *	
Au ralenti	73 dB (A)
Vitesse maximum	97 dB (A)
Niveau de puissance acoustique **	102 dB (A)
Niveau de vibration ***	
Au ralenti [Avant/arrière]	2,0/2,3 m/s <sup>2</sup>
Vitesse maximum [Avant/arrière]	9,2/7,6 m/s <sup>2</sup>

Les caractéristiques techniques sont susceptibles d'être modifiées sans préavis.

\*Niveau de pression acoustique selon la norme ISO 11680-1.

\*\*Niveau de puissance acoustique selon les normes ISO 11680-1 (donnée moyenne entre le ralenti et la vitesse maximum)

\*\*\* Niveau de vibration: Selon la norme ISO 11680-1.



# Assemblage

## Avant l'assemblage

Avant d'assembler l'appareil, s'assurer que toutes les composantes requises pour l'appareil sont présentes.

- Assemblage moteur
- Assemblage de tube de transmission / Accessoire de coupe et boîtier réducteur.
- Harnais

■ Kit contenant le présent manuel et la trousse à outils nécessaire à l'entretien régulier de l'appareil.

■ Protecteur de lame de l'accessoire de coupe.

S'assurer qu'aucune composante n'est endommagée.

## IMPORTANT !

Les termes « gauche », « à gauche » et « vers la gauche » ; « droite », « à droite » et « vers la droite » ; « avant » et « arrière » font référence à la direction telle que vue par l'opérateur lors d'une utilisation normale de l'appareil.

## Montage de la tête motorisée

1. Placer la tête motorisée sur une surface propre et plane, en l'orientant vers le haut.
2. Utiliser la clé hexagonale de 4 mm pour desserrer le boulon du collier de serrage du tube.
3. Glisser le tube de transmission jusqu'au fond du collier de serrage de tube. Si l'installation s'avère difficile, faire pivoter légèrement le tube de transmission ou l'axe principal jusqu'à ce que les cannelures de l'axe principal s'enclenchent correctement dans la tête motorisée.

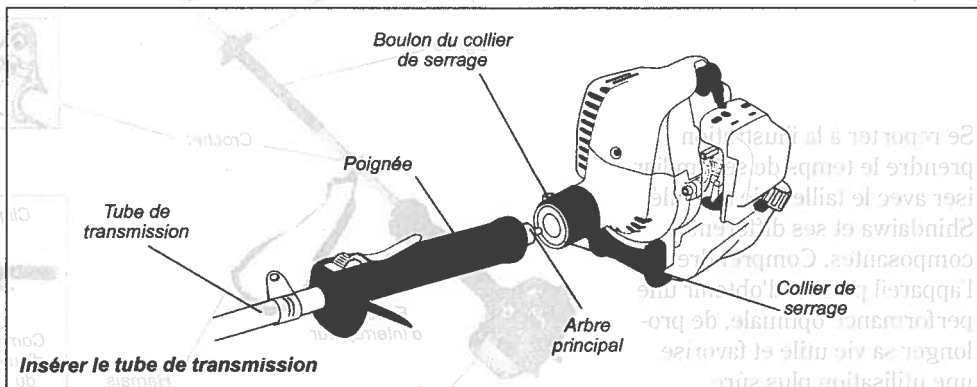

4. Positionner le tube de transmission de façon à ce que l'interrupteur d'allumage soit orienté vers le haut et le levier d'accélération orienté vers le bas.
5. Insérer le tube de transmission de façon à ce que l'extrémité de la poignée touche le collier de serrage.
6. Serrer fermement le boulon du collier de serrage.

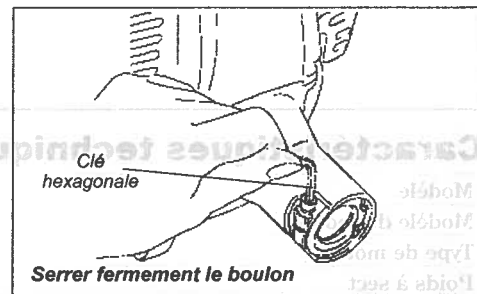

### CAUTION!

Ne pas forcer en insérant le tube de l'axe dans la tête motorisée ! Une contrainte excessive peut endommager l'axe du tube et l'axe.

## Brancher et réglage du câble d'accélération

1. Desserrer le bouton du couvercle du filtre à air et retirer le couvercle du filtre à air.
2. Acheminer la gaine cannelée sous le tube de transmission jusqu'à atteindre la partie supérieure gauche du moteur, puis acheminer la gaine à travers le réglage de câble.

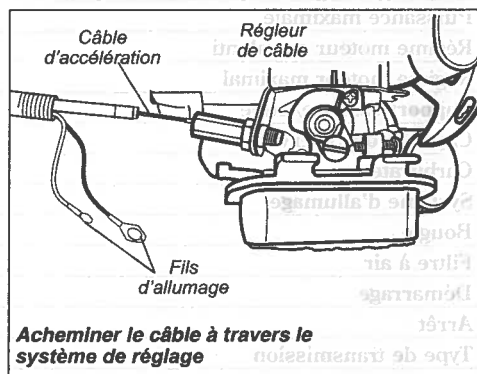
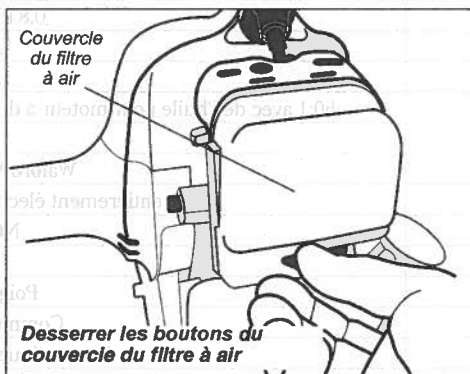

### NOTE

S'assurer que la gaine cannelée est acheminée sur le côté gauche du moteur avant de raccorder le câble d'accélération.

3. Raccorder le pointe du câble d'accélération à la gâchette d'accélération, au-dessus du carburateur.
4. Raccorder les fils d'allumage.

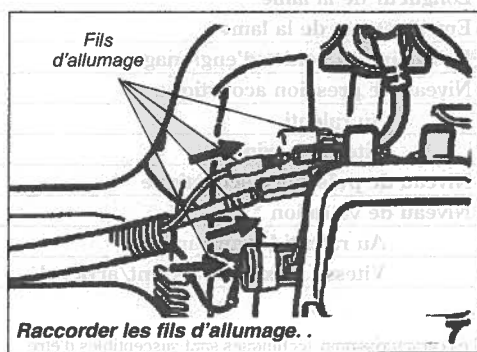
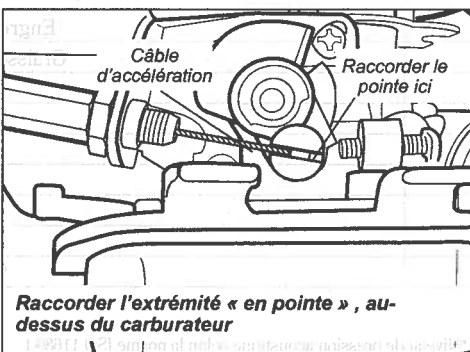

### MISE EN GARDE !

L'acheminement des câbles ne doit pas perturber le bon fonctionnement de l'accélérateur.

## Assemblage (suite)

### Réglage de l'accessoire de coupe du taille-haie



#### AVERTISSEMENT !

- Les lames de l'accessoire de coupe sont très tranchantes. Ne jamais saisir les lames à pleines mains.
- Éviter tout contact entre les lames et votre corps.

Ne jamais toucher les lames lorsque le moteur fonctionne. Les lames peuvent osciller même lorsque le moteur fonctionne au ralenti.

1. Poser le taille-haie sur une surface plane et horizontale, avec le moteur en appui sur la barre de protection du réservoir de carburant. S'assurer que le protecteur de la lame est bien installé.
2. De la main droite, saisir le tube de transmission, près de la poignée. De la main gauche, saisir le levier d'orientation situé sur l'accessoire de coupe. Avec l'index de la main gauche, appuyer sur le cliquet de verrouillage. Avec le pouce gauche, appuyer sur la commande d'ouverture du loquet.

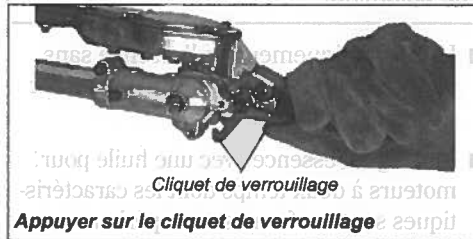
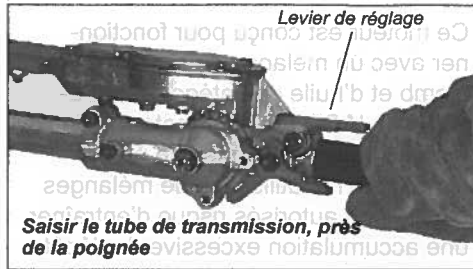

3. Tout en maintenant la commande d'ouverture du loquet enfoncée, faire pivoter l'accessoire de coupe à l'aide du levier d'orientation jusqu'à obtenir l'angle de coupe souhaité.
4. Relâcher le cliquet de verrouillage et la commande d'ouverture du loquet. Veiller à ce que le cliquet de verrouillage et la commande d'ouverture du loquet reviennent tous deux en position droite.

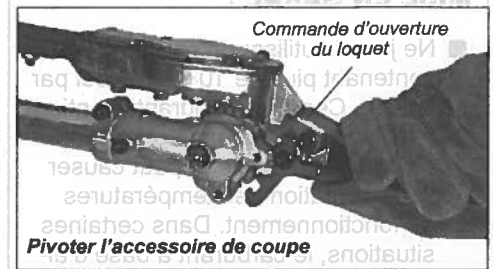

5. Retirer le protecteur de lame de la lame de l'accessoire de coupe. Le moteur peut désormais être démarré (Voir « Démarrage du moteur »).

#### IMPORTANT !

Le cliquet de verrouillage offre une sécurité permettant d'éviter toute ouverture accidentelle du loquet.

### Positions de l'accessoire de coupe

L'accessoire de coupe peut être réglé dans onze positions différentes, à des angles de 120° à 270° par rapport au tube de transmission, comme indiqué. Toujours s'assurer de bien bloquer le cliquet de verrouillage après chaque réglage.

#### Réglage du remisage ou du transport

1. Après avoir arrêté le moteur, installer le protecteur de la lame.
2. En appliquant les procédures décrites à la page précédente, faire pivoter le dispositif de coupe de manière à le positionner parallèlement au tube. Veiller à ce que le cliquet de verrouillage et le déblocage du cliquet reviennent tous deux en position de verrouillage.

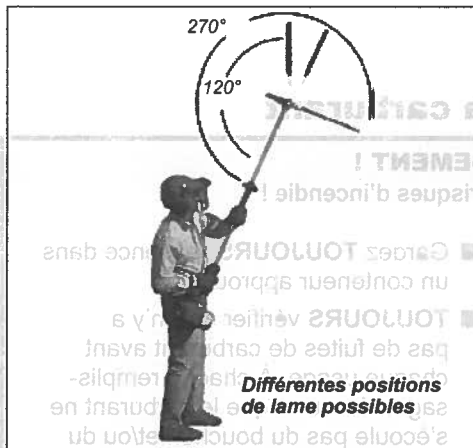

3. S'assurer que le protecteur de la lame est bien installé sur la lame avant de remiser ou de transporter l'appareil.

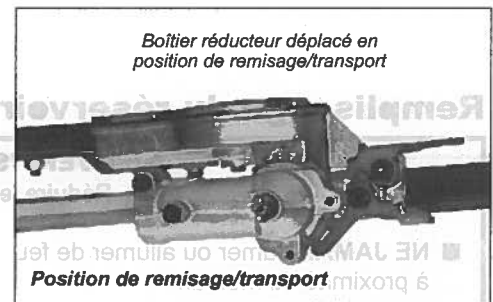

#### AVERTISSEMENT !

Ne jamais faire fonctionner le moteur lors du réglage du dispositif de coupe dans la position de remisage.

### Réglage de la course libre du levier d'accélération

La course libre du levier d'accélération doit être de 4 à 6 mm environ. S'assurer que le levier d'accélération fonctionne en douceur, sans se coincer. S'il est nécessaire de régler la course libre du levier d'accélération, suivre les instructions fournies par les procédures et illustrations ci-dessous.

1. Desserrer l'écrou de blocage du système de réglage du câble d'accélération.
2. Serrer ou desserrer le système de réglage du câble d'accélération de façon à obtenir une course libre adéquate de 4 à 6 mm.

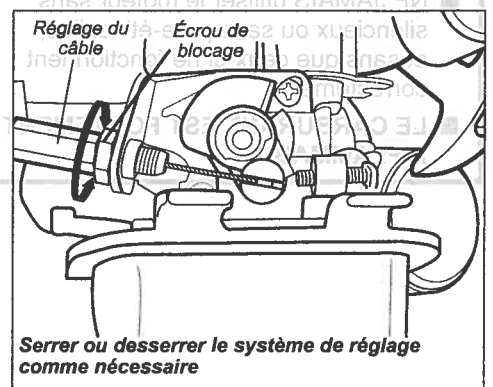
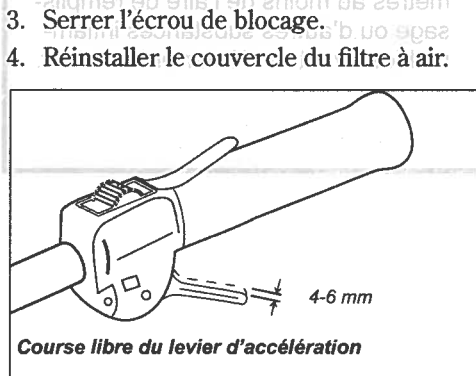

## Mélange de carburant

### MISE EN GARDE !

- Ne jamais utiliser un carburant contenant plus de 10 % d'alcool par volume. Certains carburants contiennent de l'alcool comme oxygénant. Le carburant oxygéné peut causer l'augmentation des températures de fonctionnement. Dans certaines situations, le carburant à base d'alcool peut également faire diminuer les propriétés lubrifiantes de certains mélanges d'huile pour moteur à deux temps.
- Les huiles génériques et certaines huiles pour moteurs hors-bord risquent de ne pas convenir à l'utilisation avec les moteurs 2 temps à haut rendement. Ne jamais les utiliser avec les outils Shindaiwa.

### MISE EN GARDE !

Ce moteur est conçu pour fonctionner avec un mélange d'essence sans plomb et d'huile de catégorie ISO-L-EGD ou JASO FC pour moteur à deux temps seulement, dans une proportion de 50:1. L'utilisation de mélanges d'huile non autorisés risque d'entraîner une accumulation excessive de dépôt de calamine.

- Utiliser uniquement de l'essence sans plomb propre dont l'indice d'octane est égal ou supérieur à 87.
- Mélanger l'essence avec une huile pour moteurs à deux temps dont les caractéristiques sont conformes ou supérieures aux exigences des normes ISO-L-EGD et/ou JASO FC selon un rapport de 50:1.

### MISE EN GARDE !

Le mélange et verse le carburant en plein air où il n'y a aucune étincelle et flammes.

### Exemples de quantités de mélange de carburant à 50:1

Essence litres	Huile moteur à deux temps millilitres
2,5	50 ml
5	100 ml
10	200 ml
20	400 ml

### IMPORTANT !

Uniquement préparer la quantité dont vous avez besoin dans l'immédiat ! Si le carburant doit être remis plus de 30 jours et que l'huile avec stabilisateur n'est pas utilisée, il est préférable de la stabiliser à l'aide d'un produit adapté.

L'huile **ONE** est une huile conforme à la norme JASO FC, et satisfait également aux exigences de la norme ISO-L-EGD relative aux performances. L'huile Shindaiwa One est préconisée pour tous les moteurs à émissions réduites de Shindaiwa, et contient également un stabilisateur.

## Remplissage du réservoir à carburant



### AVERTISSEMENT ! Réduire les risques d'incendie !

- **NE JAMAIS** fumer ou allumer de feu à proximité du moteur.
- **TOUJOURS** arrêter le moteur et le laisser refroidir avant de faire le plein.
- **TOUJOURS** nettoyer tout déversement de carburant et déplacer le moteur à au moins 3 mètres du lieu et de la source de remplissage avant de démarrer !
- **NE JAMAIS** placer de matière inflammable à proximité du silencieux du moteur.
- **NE JAMAIS** utiliser le moteur sans silencieux ou sans pare-étincelles, et sans que ceux-ci ne fonctionnent correctement.
- **LE CARBURANT EST FORTEMENT INFLAMMABLE.**
- Gardez **TOUJOURS** l'essence dans un conteneur approuvé.
- **TOUJOURS** vérifier qu'il n'y a pas de fuites de carburant avant chaque usage. À chaque remplissage, s'assurer que le carburant ne s'écoule pas du bouchon et/ou du réservoir de carburant. En cas de fuite apparente, cesser immédiatement d'utiliser l'appareil. Réparer toute fuite de carburant avant d'utiliser l'appareil.
- **TOUJOURS** déplacer l'appareil à 3 mètres au moins de l'aire de remplissage ou d'autres substances inflammables avant de démarrer le moteur.

1. Placer l'appareil sur une surface plane et stable.
2. Enlever tout débris ou toute saleté du bouchon du réservoir de carburant.

### MISE EN GARDE !

Enlevez le bouchon de réservoir lentement seulement après l'arrêt du moteur.

3. Enlever le bouchon du réservoir et verser du carburant propre dans le réservoir.
4. Remettre le bouchon sur le réservoir de carburant et serrer fermement.
5. Nettoyer tout déversement d'essence avant de démarrer le moteur.



# Démarrage du moteur

## IMPORTANT !

L'allumage du moteur est commandé par un interrupteur à deux positions (marche/arrêt) monté sur le corps de l'accélérateur. En général, ce bouton porte l'inscription « I » pour DÉMARRAGE et « O » pour ARRÊT.



### AVERTISSEMENT !

Ne jamais démarrer l'appareil en position d'utilisation.

1. Glisser l'interrupteur d'allumage dans la position « I » (MARCHÉ).
2. Appuyer à plusieurs reprises sur la poire d'amorçage du carburateur jusqu'à voir le carburant circuler dans le tube de retour transparent.

## IMPORTANT !

Le système d'amorçage ne fait qu'injecter du carburant dans le carburateur. Appuyer plusieurs fois sur la poire d'amorçage ne noiera pas le moteur de carburant.

3. Mettre le levier de starter en position « FERMÉ » quand le moteur est froid.
4. Tout en tenant fermement le tube de transmission de la main gauche, de la main droite, tirer lentement sur la poignée du lanceur à rappel, jusqu'à ce que vous sentiez une résistance ; ensuite, tirer rapidement sur la poignée pour lancer le moteur.

## MISE EN GARDE !

Ne jamais tirer la corde du lanceur à rappel jusqu'au bout. Tirer complètement la corde du lanceur à rappel risque d'endommager le démarreur.



### AVERTISSEMENT !

Les lames peuvent se déplacer (osciller) lors du démarrage du moteur. Gardez vos mains et votre corps loin de l'assemblée de coupeur en commençant le moteur!

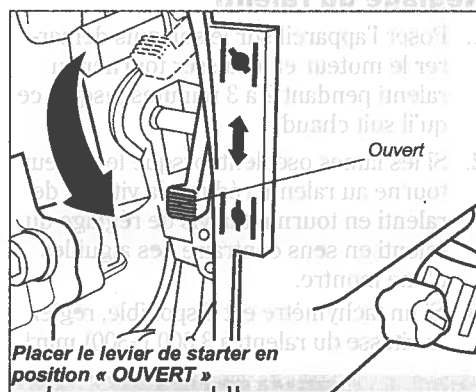
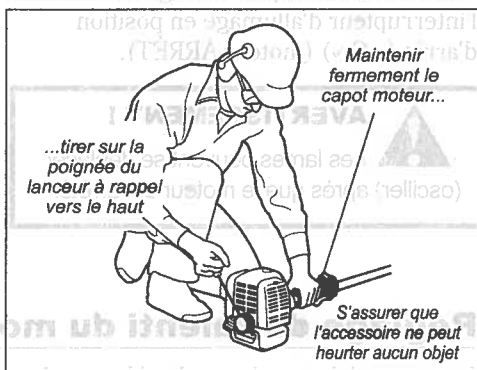
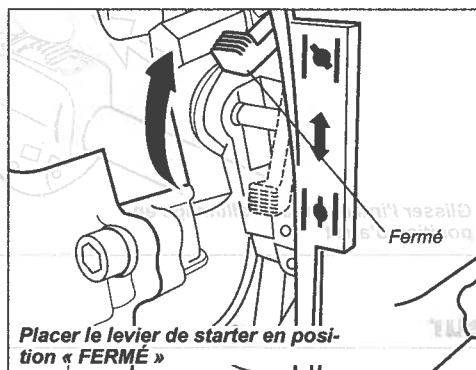
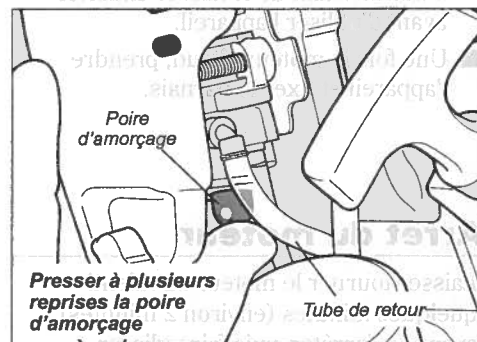
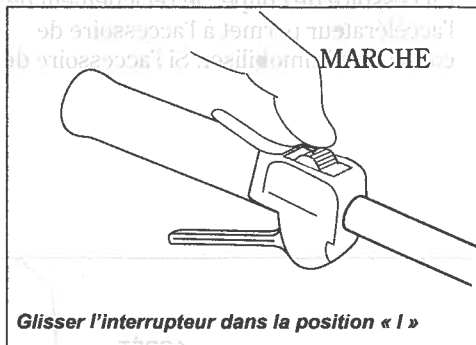

## IMPORTANT !

Si le moteur ne démarre pas après plusieurs tentatives alors que le starter est en position « fermée », il est peut-être noyé. Si vous pensez que le moteur est noyé, déplacer le levier de starter en position « ouverte » et tirer plusieurs fois sur la corde du lanceur à rappel pour éliminer l'excédent de carburant et démarrer le moteur. Si le moteur ne démarre toujours pas, consulter la section de dépannage du présent manuel.

5. Quand le moteur démarre, abaisser lentement le levier de starter vers la position ouverte. Si le moteur s'arrête après le premier démarrage, fermer le starter et recommencer.

## Démarrage d'un moteur noyé

1. Glisser l'interrupteur d'allumage dans la position « O » (ARRÊT).
2. Débrancher le fil de la bougie, puis retirer celle-ci à l'aide de la clé à bougie fournie (tourner la bougie en sens contraire des aiguilles d'une montre pour la desserrer).
  - Si la bougie est encrassée ou imbibée de carburant, la nettoyer si nécessaire.
3. Ouvrir le starter et appuyer complètement sur le levier d'accélération de la main gauche, puis tirer rapidement sur la poignée du lanceur de la main droite pour évacuer l'excédent de carburant de la chambre de combustion.
4. Reposer la bougie et la serrer fermement. Si une clé dynamométrique est disponible, serrer la bougie à 17-19 N•m.
5. Répéter la procédure de démarrage pour un moteur chaud.
6. Si le moteur ne démarre toujours pas, consulter la section de dépannage.

## Démarrage du moteur (suite)

### Lorsque le moteur démarre...

- Une fois le moteur démarré, le laisser tourner à faible régime pendant 2 à 3 minutes afin de le laisser chauffer avant d'utiliser l'appareil.
- Une fois le moteur chaud, prendre l'appareil et fixer le harnais.

- Une pression sur le levier d'accélération accélère le mouvement d'oscillation de l'accessoire de coupe ; le relâchement de l'accélérateur permet à l'accessoire de coupe de s'immobiliser. Si l'accessoire de

coupe ne s'immobilise pas alors que le moteur tourne au ralenti, il faut régler le régime de ralenti du carburateur (voir « Réglage du ralenti du moteur », à la page suivante).

### Arrêt du moteur

Laisser tourner le moteur au ralenti quelques minutes (environ 2 minutes) avant de l'arrêter, puis faire glisser l'interrupteur d'allumage en position d'arrêt (« O ») (moteur ARRÊT).



#### AVERTISSEMENT !

Les lames peuvent se déplacer (osciller) après que le moteur est arrêté.

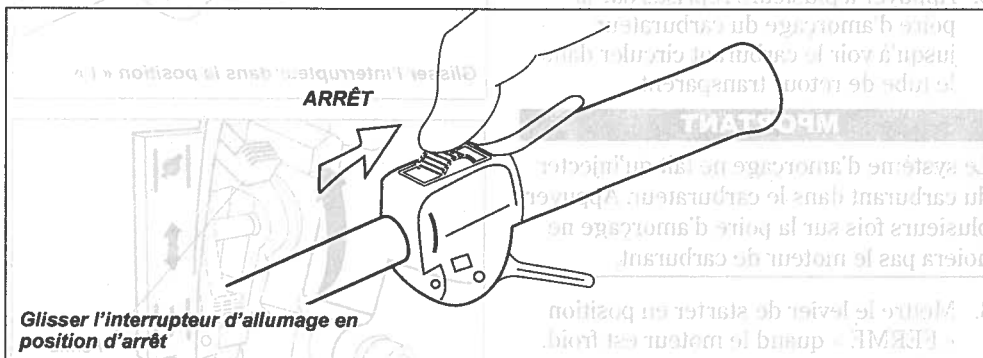

Glisser l'interrupteur d'allumage en position d'arrêt

### Réglage du ralenti du moteur

Le moteur doit revenir au ralenti lorsque le levier d'accélération est relâché. Le régime de ralenti est réglable ; il doit être réglé assez bas pour que l'embrayage se désengage et que l'accessoire de coupe cesse de tourner lorsque le levier d'accélération est relâché.

#### Réglage du ralenti

1. Poser l'appareil sur le sol, puis démarrer le moteur et le laisser tourner au ralenti pendant 2 à 3 minutes jusqu'à ce qu'il soit chaud.
2. Si les lames oscillent lorsque le moteur tourne au ralenti, réduire la vitesse de ralenti en tournant la vis de réglage du ralenti en sens contraire des aiguilles d'une montre.
3. Si un tachymètre est disponible, régler la vitesse du ralenti à  $3\,000 (\pm 300) \text{ min}^{-1}$ .

#### REMARQUE :

Les réglages du mélange de carburant du carburateur sont réalisés en usine et ne peuvent être modifiés sur le terrain.

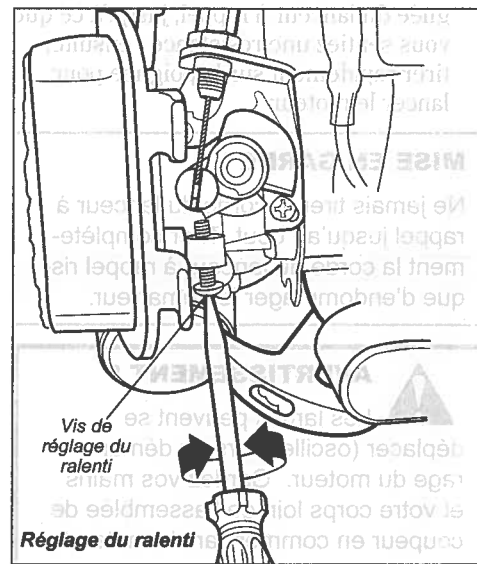

#### AVERTISSEMENT !

Les lames ne doivent JAMAIS se déplacer (osciller) quand le moteur est au ralenti ! S'il est impossible de régler le régime de ralenti en suivant les procédures indiquées, retourner l'appareil au vendeur Shindaiwa.

### Contrôle de l'état de l'appareil

**NE JAMAIS** faire fonctionner l'appareil sans le déflecteur de l'accessoire de coupe ou autres dispositifs de protection !

**NE JAMAIS** utiliser un accessoire de coupe fendillé ou voilé : le remplacer par un outil de coupe en bon état.

**TOUJOURS** arrêter le moteur immédiatement et vérifier si l'accessoire de coupe est endommagé après avoir percuté un objet solide, ou si l'appareil devient instable. Ne pas utiliser un outil de coupe brisé ou endommagé.

Utiliser uniquement des pièces et accessoires autorisés Shindaiwa avec votre appareil Shindaiwa. Ne pas apporter de modifications à l'appareil sans l'autorisation écrite de Shindaiwa, Inc.

**TOUJOURS** s'assurer que l'accessoire de coupe s'adapte correctement sur le support de l'accessoire approprié. Si un accessoire installé correctement vibre, le remplacer par un nouvel accessoire et vérifier une nouvelle fois.

**NE JAMAIS** faire fonctionner un appareil dont les vis ou supports d'accessoire sont usés ou endommagés.

**TOUJOURS** s'assurer que l'accessoire de coupe est correctement installé et fermement serré avant toute utilisation.

**NE JAMAIS** faire fonctionner le moteur à haut régime sans charge. Cela pourrait endommager le moteur.

Lors du transport de l'appareil, s'assurer que le moteur ne fonctionne pas et que la lame est couverte par le protecteur de lame.

# Fonctionnement

## Harnais

1. Accrocher le crochet du harnais à l'anneau d'attache situé sur le tube extérieur.
2. Porter le harnais de manière à ce que le crochet se trouve sur votre droite.
3. Ajuster la longueur du harnais de manière à pouvoir utiliser l'appareil confortablement.

### IMPORTANT !

Régler le harnais de façon à ce que l'épaulette soit bien calée sur l'épaule gauche. S'assurer que tous les crochets et accessoires sont bien fixés.

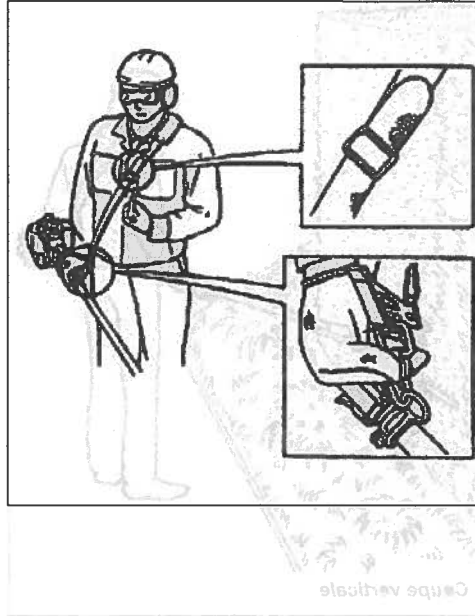

## Décrochage d'urgence

En cas d'urgence, tirer fortement sur la languette blanche située au niveau du crochet. La machine sera désolidarisée du harnais.

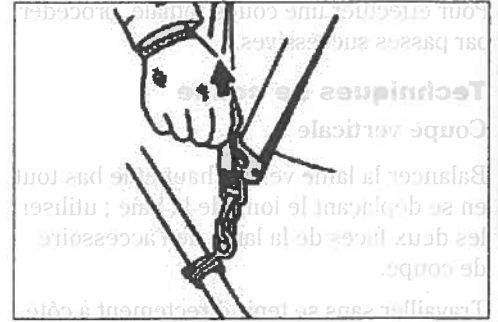

## Utilisation sûre

Cet outil est spécifiquement conçu pour la taille de haies.

Ne jamais utiliser cet appareil pour d'autres usages. Ne jamais tenter de couper des pierres, des métaux, des plastiques ou d'autres objets durs. L'utilisation de cet appareil à des fins autres que la coupe de haies peut l'endommager ou exposer l'opérateur à de graves blessures.

## Position de travail

Tenir la manette de contrôle de la main droite et le tube de la main gauche. Déplier le bras gauche dans la position la plus confortable.

### REMARQUE :

Se reposer lorsque l'on se sent fatigué.

## Avant de découper

- Porter des vêtements et des équipements de protection adéquats. Voir la section « Sécurité »: Sécurité d'opérateur" pour plus d'informations.
- Choisir la position de travail offrant le plus de sécurité par rapport aux chutes d'objets (branches, etc.).

- Démarrer le moteur.
- Passer le harnais.
- Se reposer lorsque l'on se sent fatigué. Ne jamais se tenir directement sous la branche que l'on coupe. Prendre garde aux chutes de branches. Attention : une branche peut « rebondir » en direction de l'utilisateur après avoir atteint le sol.

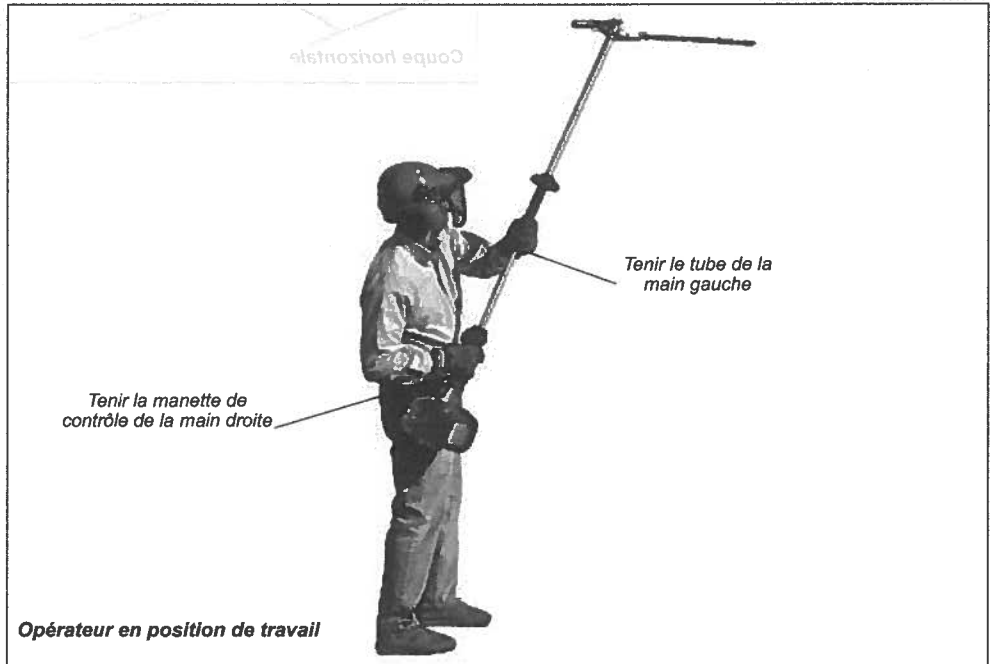

# Fonctionnement ( suite )

## Utilisation du taille-haie

### Préparations

Dans un premier temps, utiliser un sécateur pour couper les branches les plus épaisses.

### Ordre de coupe

Pour effectuer une coupe radiale, procéder par passes successives.

### Techniques de coupe

#### Coupe verticale :

Balancer la lame vers le haut et le bas tout en se déplaçant le long de la haie ; utiliser les deux faces de la lame de l'accessoire de coupe.

Travailler sans se tenir directement à côté de la haie, par ex. avec un parterre entre l'opérateur et la haie.



Coupe verticale

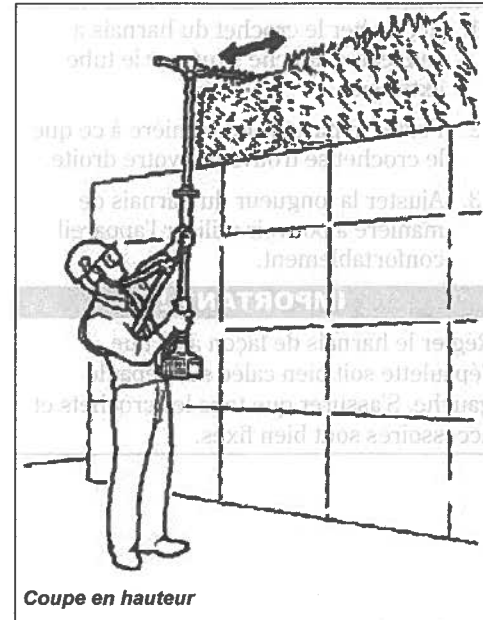

Coupe en hauteur

#### Coupe en hauteur :

Pour couper la partie supérieure d'une haie, positionner l'axe de l'accessoire de coupe verticalement, à un angle de 90° par rapport au sol.

#### Coupe horizontale :

Tenir la lame de l'accessoire de coupe à un angle de 0° à 10° tout en balançant le taille haie horizontalement.

Balancer la lame en direction de l'extérieur de la haie en décrivant un arc, afin que les branches et feuillages coupés tombent au sol.

Travailler sans se tenir directement face à la haie, par ex. avec un parterre entre l'opérateur et la haie.



Coupe horizontale

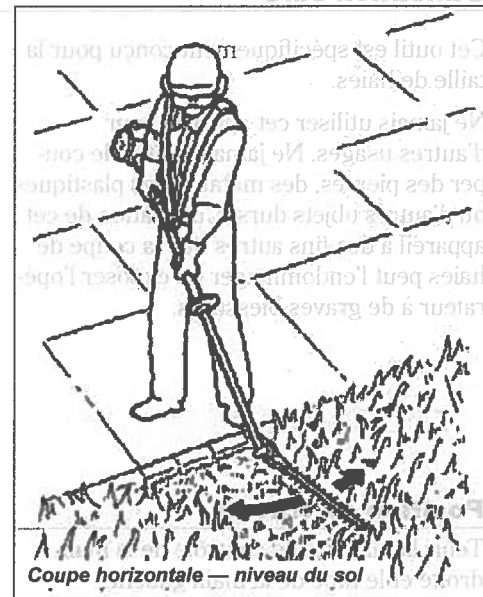

Coupe horizontale — niveau du sol

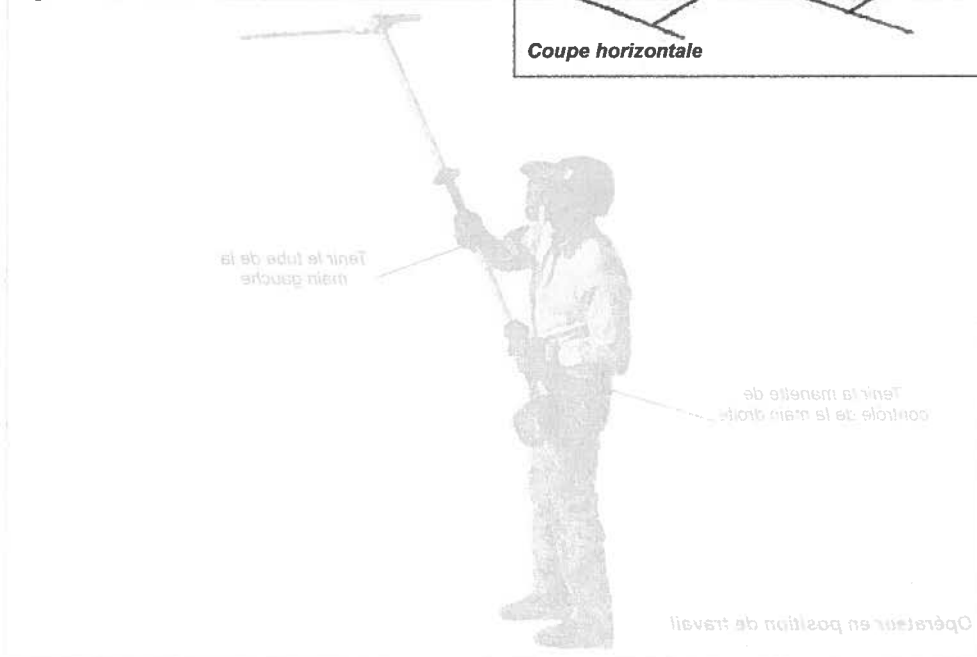

## Entretien

### IMPORTANT !

L'ENTRETIEN, LE REMPLACEMENT OU LA RÉPARATION D'UN DISPOSITIF DE CONTRÔLE DES ÉCHAPPEMENTS ET DES SYSTÈMES PEUT ÊTRE EFFECTUÉ PAR TOUT ÉTABLISSEMENT DE RÉPARATION OU INDIVIDU. CEPENDANT, LES RÉPARATIONS COUVERTES PAR LA GARANTIE DOIVENT ÊTRE EFFECTUÉES PAR UN DÉTAILLANT OU UN CENTRE DE RÉPARATION SHINDAIWA CORPORATION AGRÉÉ. L'UTILISATION DE PIÈCES DONT LE RENDEMENT ET LA DURABILITÉ NE SONT PAS ÉQUIVALENTS AUX PIÈCES UTILISÉES PEUT COMPROMETTRE L'EFFICACITÉ DU SYSTÈME ANTIPOLLUTION ET L'ACCEPTATION D'UNE DEMANDE DE RÉPARATION AU TITRE DE LA GARANTIE.

### REMARQUE

L'utilisation de pièces de remplacement non approuvées peut invalider la garantie Shindaiwa.



### AVERTISSEMENT !

Avant tout travail d'entretien, de réparation ou de nettoyage de l'appareil, s'assurer que le moteur et l'accessoire de coupe sont entièrement immobiles. Débrancher le fil de la bougie avant tout travail d'entretien ou de réparation.

### Silencieux

Ne jamais faire fonctionner l'appareil sans silencieux ou sans pare-étincelles ou s'ils sont endommagés. S'assurer que le silencieux est fixé correctement et en bon état. Un silencieux usé ou endommagé représente un risque d'incendie et peut causer la perte de l'ouïe.

### Bougie

Garder la bougie et les fils de connexion serrés et propres.



### AVERTISSEMENT !

Les pièces non approuvées risquent de ne pas fonctionner correctement et de causer des dommages ou des blessures.



### AVERTISSEMENT !

De fonctionnement du moteur sans silencieux, ou avec un silencieux qui est endommagé ou mal installé, peut augmenter le bruit des moteurs suffisamment pour causer la perte d'audition.

### Attaches

S'assurer que les écrous, boulons et vis (excepté les vis de réglage du carburateur) sont serrés.

## Réglage de la lame de l'accessoire de coupe



### AVERTISSEMENT !

Les lames de l'accessoire de coupe sont très tranchantes ! Toujours porter des gants pour travailler à proximité de l'accessoire de coupe.

Le rendement de votre appareil dépend largement du bon réglage des lames de l'accessoire de coupe. Des lames ajustées de manière adéquate oscilleront librement, ce qui empêchera l'accumulation de matières coupées entre les lames. Régler les lames comme suit :

1. Desserrer l'ensemble des écrous de blocage de la lame d'au moins un tour complet.

2. Serrer fermement chaque boulon d'épaulement de lame, puis desserrer tous les boulons d'épaulement de 1/4 à 1/2 tour.
3. En travaillant depuis le côté proche du boîtier réducteur, bloquer chaque écrou en serrant fermement l'écrou de blocage correspondant tout en empêchant le boulon d'épaulement de pivoter.

Une fois les boulons d'épaulement correctement réglés, il doit exister un écart de 0,25 à 0,50 mm entre les lames de l'accessoire de coupe et les rondelles plates, et la rondelle plate située sous chaque tête de boulon doit tourner librement.

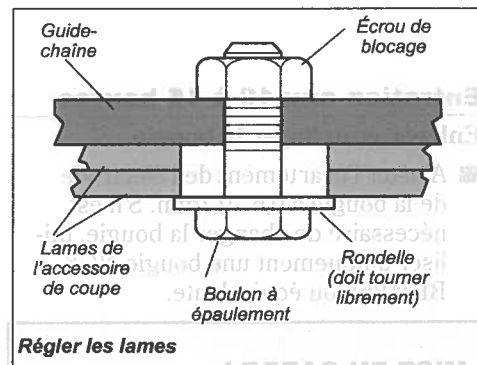

### MISE EN GARDE !

L'utilisation du taille-haie avec des lames mal réglées ou usées nuit au bon rendement de l'appareil, et risque même de l'endommager. Ne jamais utiliser l'appareil si les lames sont endommagées ou usées.

## Entretien quotidien

Suivre la procédure suivante au début de chaque journée de travail :

- Enlever la saleté et les débris sur le moteur, inspecter les ailettes de refroidissement et le filtre à air et les nettoyer au besoin.
- Enlever toute accumulation de saleté ou de débris du silencieux et du réservoir de carburant. Inspecter l'arrivée d'air du système de refroidissement à la base du carter de vilebrequin. Éliminer toute accumulation de débris. Les accumulations de saletés sur ces pièces peuvent causer la surchauffe du moteur, un incendie ou l'usure précoce de l'appareil

- Lubrifier les lames avant chaque utilisation et après le remplissage. S'assurer que les lames ne sont ni endommagées, ni incorrectement ajustées
- Enlever toute accumulation de saletés ou de débris des lames de l'accessoire de coupe.
- Vérifier qu'aucune vis ou composante n'est desserrée ou manquante. S'assurer que l'accessoire de coupe est solidement fixé.
- Inspecter l'appareil entier afin de s'assurer qu'il n'existe aucune fuite de carburant ou d'huile.
- S'assurer que les écrous, boulons et vis (excepté les vis de réglage du carburateur) sont serrés.

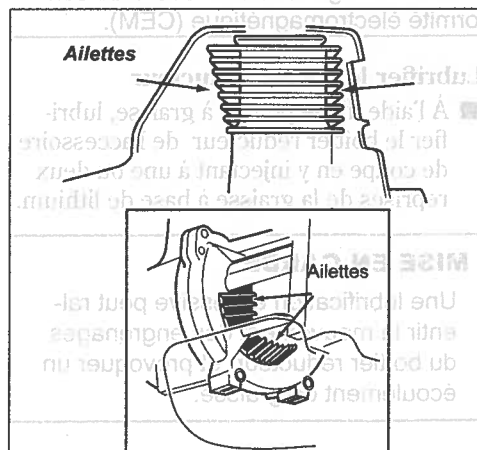

Enlever la saleté et les débris sur le moteur, et les ailettes de refroidissement



## Entretien (suite)

### Entretien aux 10 heures

(plus souvent dans des conditions poussiéreuses)

1. Retirer le couvercle du filtre à air en desserrant la vis à ailettes située au bas du couvercle et en soulevant celui-ci.
2. Enlever le filtre à air.
3. Nettoyer ou remplacer selon le cas.
  - Le laver abondamment avec de l'eau savonneuse.
  - Laisser sécher le filtre à air avant de le réinstaller.
4. Reinstaller le couvercle du filtre à air.

#### MISE EN GARDE !

Ne jamais faire fonctionner l'appareil si l'ensemble du filtre à air est endommagé ou manquant !

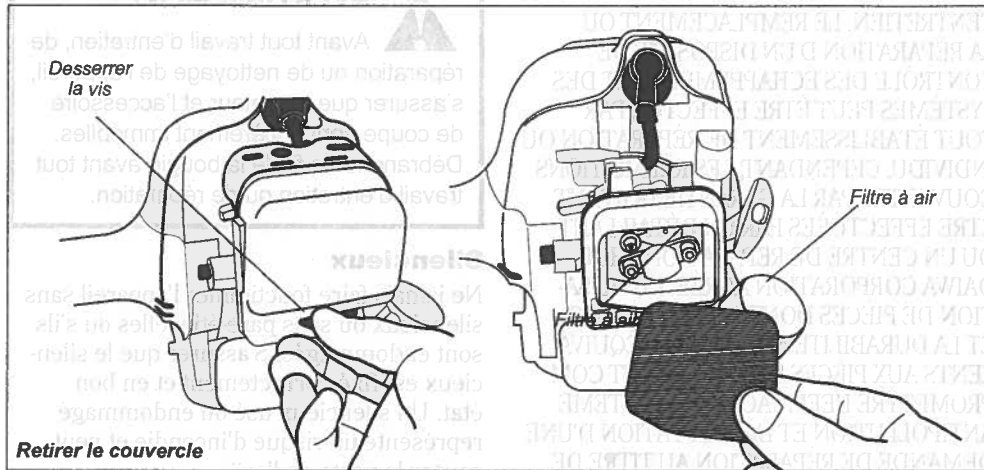

#### IMPORTANT !

Diriger le souffle d'air sous pression uniquement vers la face intérieure du filtre !

#### MISE EN GARDE !

Ne jamais utiliser la machine si le filtre à air est manquant ou endommagé !

### Entretien aux 10 à 15 heures

#### Enlever et nettoyer la bougie.

- Ajuster l'écartement de l'électrode de la bougie à 0,6 - 0,7 mm. S'il est nécessaire de changer la bougie, utiliser uniquement une bougie NGK BPMR6A ou équivalente.

#### MISE EN GARDE !

Avant d'enlever la bougie, nettoyer l'aire autour de la bougie afin d'éviter que des saletés ou des poussières ne se logent à l'intérieur du moteur.

#### REMARQUE :

La bougie NGK BPMR6A répond également aux exigences en matière de conformité électromagnétique (CEM).

#### Lubrifier le boîtier réducteur

- À l'aide d'une pompe à graisse, lubrifier le boîtier réducteur de l'accessoire de coupe en y injectant à une ou deux reprises de la graisse à base de lithium.

#### MISE EN GARDE !

Une lubrification excessive peut ralentir le mouvement des engrenages du boîtier réducteur et provoquer un écoulement de graisse.

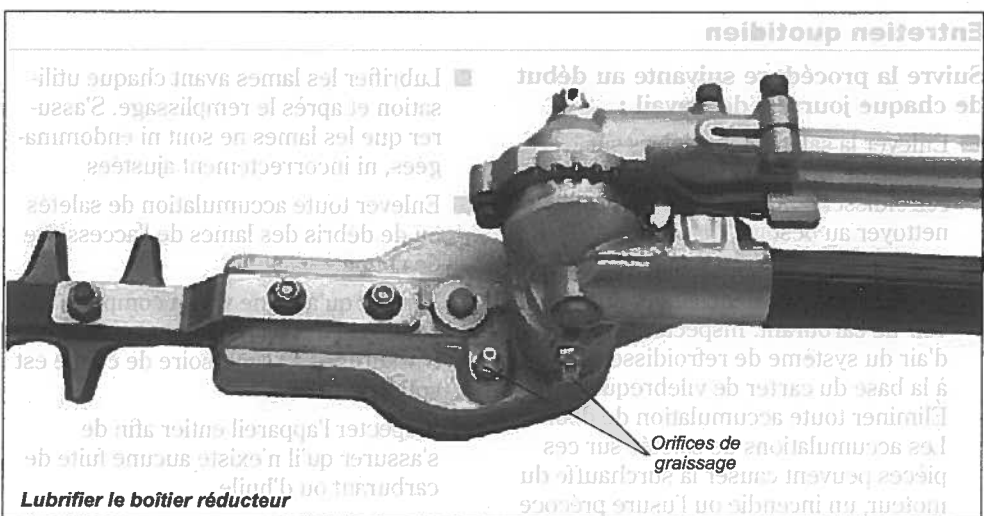
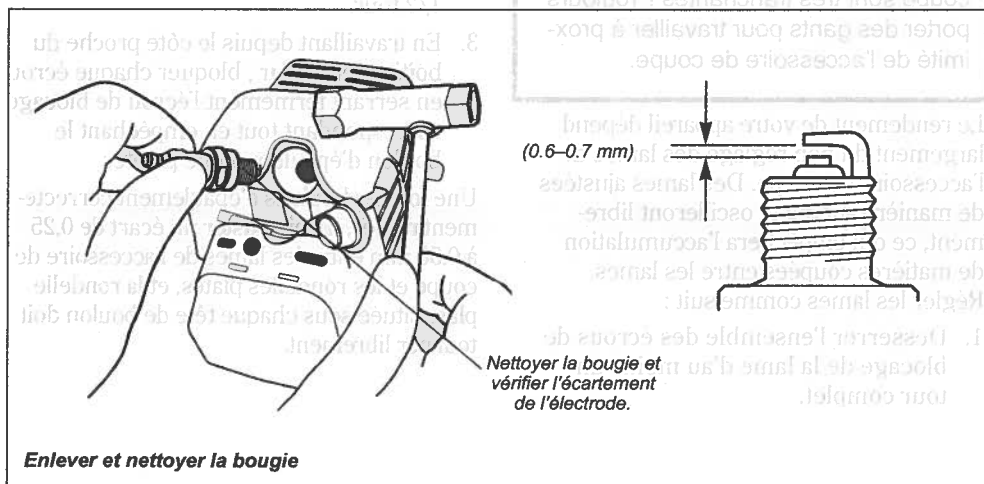

# Entretien (suite)

## Entretien aux 50 heures

(plus souvent dans des conditions poussiéreuses ou sales) :

- Enlever et nettoyer le couvercle du cylindre, et enlever les accumulations d'herbe et de saletés logées dans les ailettes du cylindre.

### Remplacement du filtre à carburant

- Utiliser un crochet en fil de fer pour extraire la crépine de carburant du réservoir à carburant. Inspecter l'élément du filtre à carburant. S'il montre des signes de contamination par des débris, le remplacer par un élément de filtre à carburant Shindaiwa.

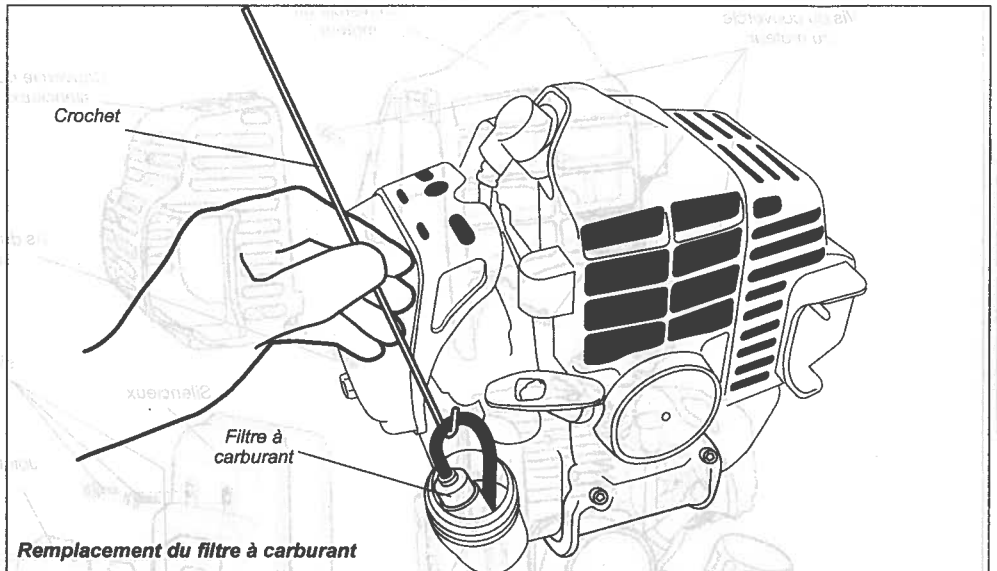

### MISE EN GARDE !

Veiller à ne pas percer le conduit d'alimentation avec l'extrémité du fil croché. Le conduit est fin, et peut facilement être endommagé.

Avant de réinstaller le nouvel élément de filtre, contrôler l'état de toutes les composantes du système d'alimentation en carburant (conduite d'aspiration du carburant, conduite de retour du carburant, conduite de la mise à l'air libre, mise à l'air libre, bouchon du réservoir et réservoir à carburant). Si des dommages, des fissures ou d'autres détériorations sont visibles, ne pas utiliser l'appareil tant qu'il n'a pas été inspecté par un technicien autorisé Shindaiwa.

### Lubrifier le boîtier réducteur

Pour effectuer cette opération, ôter tout d'abord le boîtier réducteur du tube de transmission comme suit :

1. Desserrer le boulon du collier de serrage du boîtier réducteur .

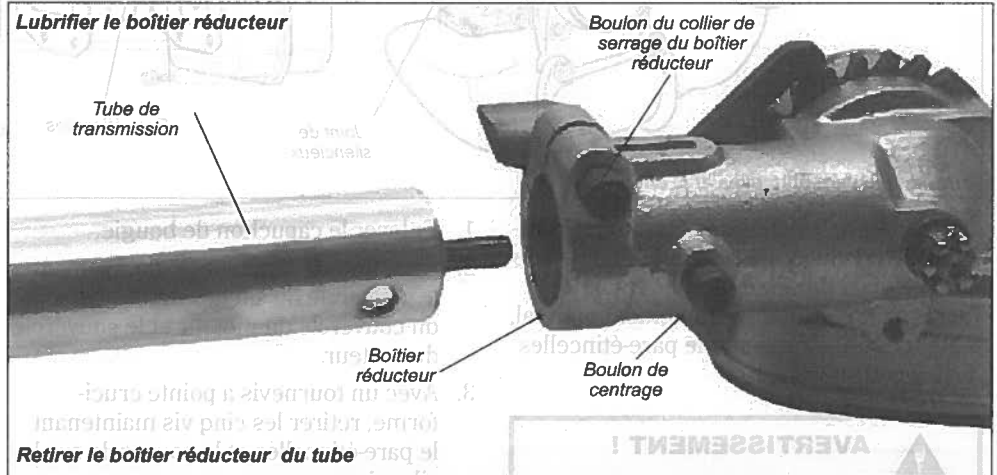

### MISE EN GARDE !

Ne pas retirer la cale d'épaisseur en forme de « D » du boîtier réducteur . La cale d'épaisseur évite que le boulon du collier de serrage du tube ne soit trop serré.

2. Ôter le boulon de centrage du boîtier réducteur.
3. Retirer le boîtier réducteur du tube. À l'aide d'une pompe à graisse, injecter de la graisse à base de Lithium (10 grammes environ) dans les orifices de graissage du boîtier réducteur, jusqu'à ce que la graisse usée soit expulsée du boîtier réducteur . La graisse expulsée sera visible au niveau de la cavité du tube de transmission.
4. Nettoyer l'excédent de graisse, puis remonter le boîtier réducteur sur le tube de transmission. S'assurer que le boulon de centrage s'engage bien dans l'orifice au niveau du tube de transmission. Serrer fermement les deux boulons.

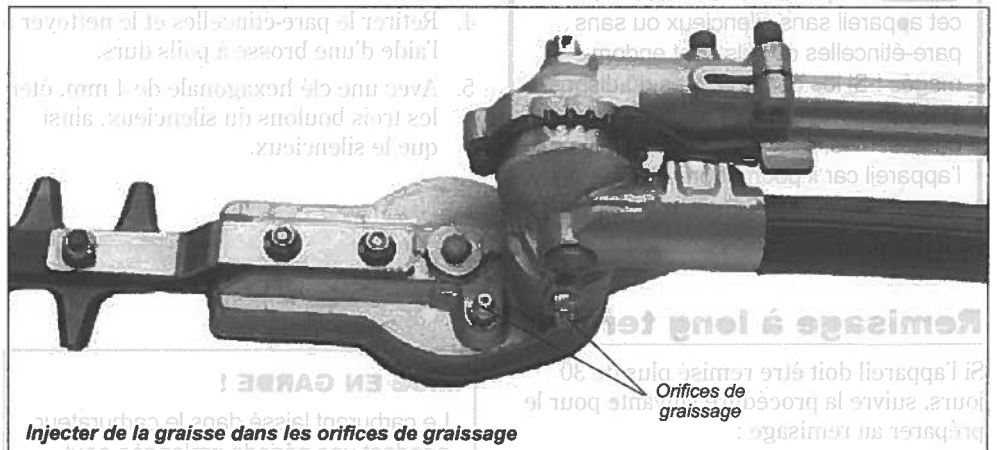

## Entretien (suite) Entretien du silencieux

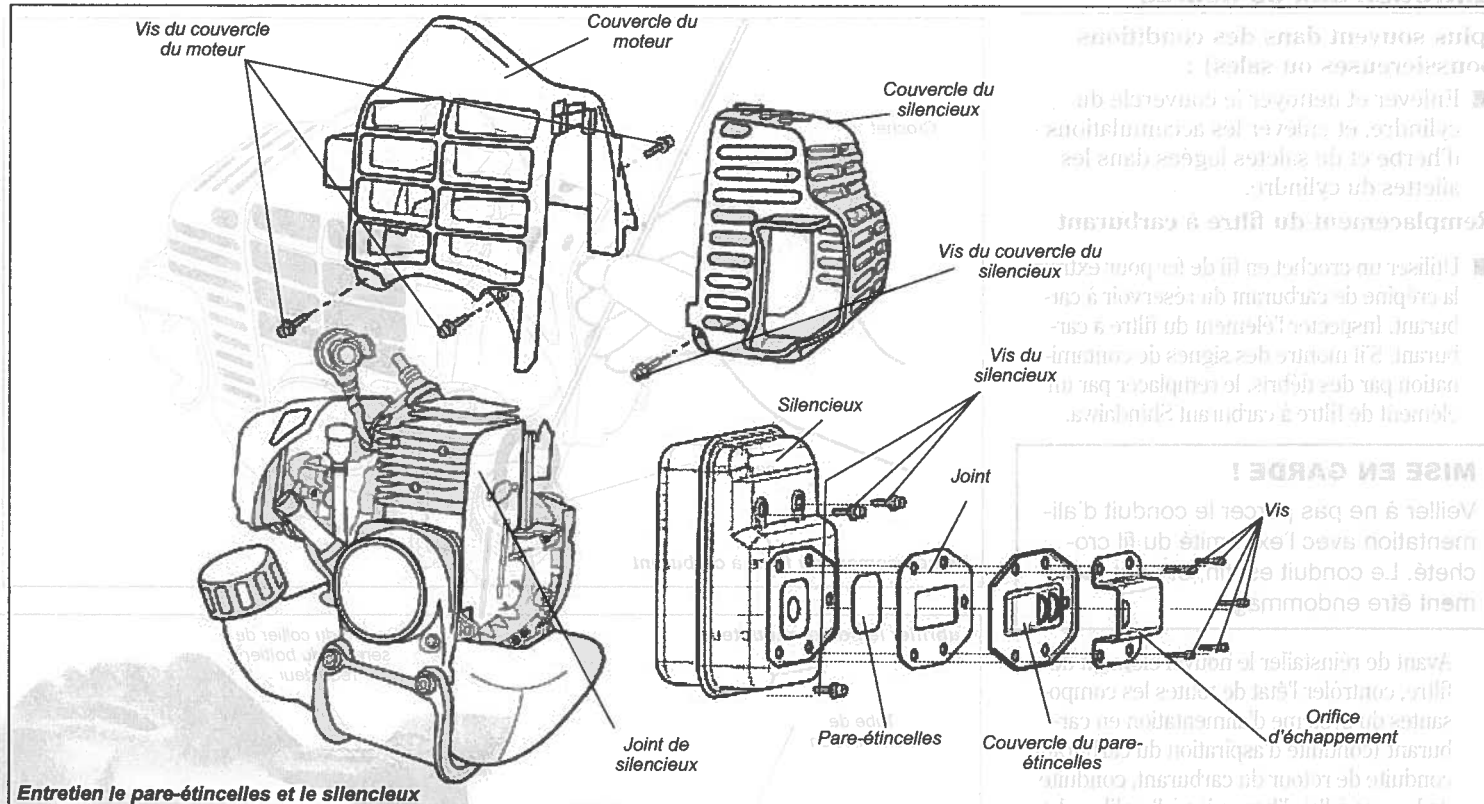

Entretien le pare-étincelles et le silencieux

Des dépôts de calamine logés dans le pare-étincelles risquent de rendre le démarrage difficile et de diminuer le rendement de l'appareil. Pour un fonctionnement optimal, nettoyer périodiquement le pare-étincelles de la façon suivante.



### AVERTISSEMENT !

Ne jamais faire fonctionner cet appareil sans silencieux ou sans pare-étincelles ou s'ils sont endommagés ! Si les composantes du dispositif d'échappement sont endommagées ou absentes, il est dangereux d'utiliser l'appareil car il pourrait prendre feu ou causer des troubles auditifs.

1. Enlever le capuchon de bougie.
2. Avec une clé hexagonale de 3 mm, ôter le couvercle du silencieux, les trois vis du couvercle du moteur et le couvercle du moteur.
3. Avec un tournevis à pointe cruciforme, retirer les cinq vis maintenant le pare-étincelles et le couvercle sur le silencieux
4. Retirer le pare-étincelles et le nettoyer à l'aide d'une brosse à poils durs.
5. Avec une clé hexagonale de 4 mm, ôter les trois boulons du silencieux, ainsi que le silencieux.

6. Inspecter l'orifice d'échappement du cylindre afin d'y déceler une éventuelle accumulation de calamine.
7. Taper doucement le silencieux sur une surface en bois pour ôter tout dépôt de calamine.
8. Réinstaller le pare-étincelles, le silencieux et le couvercle du moteur dans l'ordre inverse du démontage.

### IMPORTANT !

En cas d'accumulation excessive de calamine, consulter un revendeur Shindaiwa agréé.

## Remisage à long terme

Si l'appareil doit être remis plus de 30 jours, suivre la procédure suivante pour le préparer au remisage :

- Nettoyer les pièces des parties externes.
- Purger le carburant du carburateur et du réservoir à carburant.

Pour ce faire:

1. Appuyer sur la pompe d'amorçage jusqu'à ce qu'elle ne fasse plus circuler de carburant.
2. Démarrer et laisser fonctionner le moteur jusqu'à ce qu'il s'arrête de lui-même.
3. Répéter les étapes 1 et 2 jusqu'à ce que le moteur refuse de démarrer.

### MISE EN GARDE !

Le carburant laissé dans le carburateur pendant une période prolongée peut nuire au démarrage et accroître les coûts de service et d'entretien.

### IMPORTANT !

Stabiliser le carburant remis à l'aide d'un produit adapté, tel STA-BIL®.

### REMARQUE

Les dommages causés par vicié ou contaminé le carburant n'est pas couverte par la garantie Shindaiwa politique.

- Retirer la bougie et verser environ 7 ml d'huile pour moteur à deux temps dans le cylindre, par l'orifice de la bougie. Tirer lentement sur le lanceur à rappel à deux ou trois reprises pour enduire uniformément les parois du cylindre. Réinstaller la bougie.
- Toujours réparer une pièce endommagée ou usée avant le remisage.
- Enlever le filtre à air du carburateur et le nettoyer soigneusement avec de l'eau savonneuse. Laisser sécher avant de réinstaller le filtre à air.
- Remiser l'appareil dans un endroit propre et sans poussière.

**LE MOTEUR NE DÉMARRE PAS**

Points à contrôler	Cause probable	Solution
Le moteur démarre-t-il bien ?	Lanceur à rappel défectueux. Liquide dans le carter de vilebrequin. Bris interne.	Consulter un représentant autorisé.
OUI		
Y a-t-il une bonne compression ?	Bougie desserrée. Usure excessive du cylindre, du piston, des segments.	Serrer et revérifier. Consulter un représentant autorisé.
OUI		
Le réservoir contient-il de l'essence propre de grade approprié ?	Essence souillée, éventée ou de mauvaise qualité ; mélange incorrect.	Remplir avec de l'essence sans plomb propre dont l'indice d'octane à la pompe est égal ou supérieur à 87, mélangée avec de l'huile pour moteur à 2 temps refroidi à l'air conforme ou supérieure à la norme ISO-L-EGD et (ou) un mélange d'huile et de carburant JASO FC dans un rapport 50:1.
OUI		
L'essence est-elle visible dans le tuyau de renvoi lors de l'amorçage ?	Vérifier si le filtre à essence et/ou l'orifice d'aération sont encrassés. La pompe d'amorçage ne fonctionne pas correctement.	Remplacer le filtre à essence ou le reniflard au besoin. Redémarrer. Consulter un représentant autorisé Shindaiwa.
OUI		
Y a-t-il une étincelle à la borne du fil de bougie ?	Le commutateur se trouve sur la position « Arrêt » (« O »). Mauvaise mise à la masse. Transistor défectueux.	Placer le commutateur en position de marche (« I ») et redémarrer. Consulter un représentant autorisé.
OUI		
Vérifier la bougie.	Si la bougie est humide, il y a peut-être un excédent d'essence dans le cylindre. La bougie peut être encrassée ou mal ajustée. La bougie peut être brisée ou de catégorie inappropriée.	Lancer le moteur sans la bougie, remettre la bougie en place et redémarrer. Nettoyer et régler l'écartement de la bougie à 0,6mm - 0,7mm. Redémarrer. Remplacer la bougie. Consulter la section "Caractéristiques techniques" pour le type correct de bougie. Redémarrer.

**PUISSANCE INSUFFISANTE**

Points à contrôler	Cause probable	Solution
Le moteur surchauffe-t-il ?	Utilisation abusive de l'appareil. Le mélange du carburateur est trop pauvre. Rapport huile / essence inapproprié.	Ralentir le régime de coupe. Consulter un représentant autorisé. Remplir avec de l'essence sans plomb propre dont l'indice d'octane à la pompe est égal ou supérieur à 87, mélangée avec de l'huile pour moteur à 2 temps refroidi à l'air conforme ou supérieure à la norme ISO-L-EGD et (ou) un mélange d'huile et de carburant JASO FC dans un rapport 50:1.
Le moteur fonctionne de façon brusque à tous les régimes. Présence éventuelle de fumée d'échappement noire et / ou d'essence non brûlée à l'échappement.	Ventilateur, boîtier de ventilation, ailettes du cylindre sales ou endommagés. Dépôts de calamine dans la chambre de combustion. Filtre à air obstrué. Bougie desserrée ou endommagée. Fuite d'air ou conduite d'essence obstruée. Eau dans l'essence. Grippage du piston. Carburateur et / ou diaphragme défectueux.	Nettoyer, réparer ou remplacer selon le cas. Consulter un représentant autorisé. Nettoyer ou remplacer le filtre à air. Resserrer ou remplacer la bougie. Consulter la section "Caractéristiques techniques" pour le type correct de bougie d'allumage. Redémarrer. Réparer ou remplacer le filtre et/ou la conduite d'essence. Remplir avec un mélange huile/essence récent. Consulter un représentant autorisé.
Le moteur cogne.	Surchauffe Essence inappropriée. Dépôts de calamine dans la chambre de combustion.	Voir ci-dessus. Vérifier l'indice d'octane, vérifier si l'essence contient de l'alcool. Remplir selon le besoin. Consulter un représentant autorisé.



**AUTRES PROBLÈMES**

Français

Points à contrôler	Cause probable	Solution
<p><b>Faible accélération.</b></p>	<p>Filtre à air obstrué. Filtre à essence obstrué. Frein de chaîne engagé. Mélange essence/air pauvre.</p>	<p>Nettoyer ou remplacer le filtre à air. Remplacer le filtre à essence. Inspecter et/ou tester le frein. Consulter un représentant autorisé. Consulter un représentant autorisé.</p>
<p><b>Le moteur s'arrête brusquement.</b></p>	<p>Régime de ralenti trop bas. Commutateur en position d'arrêt. Réservoir à essence vide. Filtre à essence obstrué. Bougie court-circuitée ou mauvaise connexion. Eau dans l'essence. Échec d'allumage. Grippage du piston.</p>	<p>Régler le ralenti à 3 000 (+/- 250) min<sup>-1</sup>. Remettre le contact et redémarrer. Faire le plein. Consulter la section " Remplissage du réservoir de carburant ". Remplacer le filtre à essence. Nettoyer ou remplacer la bougie. Consulter la section " Caractéristiques techniques " pour le type correct de bougie d'allumage. Resserrer la borne. Vidanger le réservoir et faire le plein avec de l'essence propre. Consulter la section " Mélange de carburant ". Remplacer le système d'allumage. Consulter un représentant autorisé.</p>
<p><b>Moteur difficile à arrêter.</b></p>	<p>Fil de masse (d'arrêt) débranché, ou commutateur défectueux. Bougie inappropriée entraînant une surchauffe. Surchauffe du moteur.</p>	<p>Vérifier et remplacer au besoin. Remplacer la bougie. Consulter la section " Caractéristiques techniques " pour le type correct de bougie d'allumage. Laisser refroidir le moteur en le laissant tourner au ralenti.</p>
<p><b>L'accessoire de coupe tourne même si le moteur est au ralenti.</b></p>	<p>Régime de ralenti trop élevé. Ressort d'embrayage cassé ou moyeu d'embrayage usé. Support de l'accessoire de coupe desserré.</p>	<p>Régler le ralenti à 3 000 (+/- 250) min<sup>-1</sup>. Remplacer le ressort / les moyeux au besoin et vérifier la vitesse de ralenti. Inspecter et resserrer les vis.</p>
<p><b>Vibration excessive.</b></p>	<p>Accessoire de coupe déformé ou endommagé. Boîtier d'engrenages desserré. Axe d'entraînement courbé/bagues usées. Le fil de coupe est incorrectement enroulé autour de la bobine.</p>	<p>Examiner et remplacer l'accessoire de coupe au besoin. Serrer le boîtier réducteur. Inspecter et remplacer, si nécessaire. Rembobiner le fil de coupe.</p>
<p><b>L'accessoire de coupe ne tourne pas.</b></p>	<p>L'axe n'est pas installé dans la tête motorisée ou le boîtier réducteur. Axe brisé. Boîtier réducteur endommagé.</p>	<p>Inspecter et réinstaller au besoin. Consulter un représentant autorisé.</p>



# DÉCLARATION DE CONFORMITÉ

Par le présent document, nous déclarons que le Taille-Haie Article, Modèle AH242 (AH242S/EC2) est conforme aux exigences suivantes :

Directives du Conseil :

89/336/EEC m/modifiée

98/37/EC modifiée

2000/14/EC modifiée

2004/26/EC modifiée

Standard :

ISO 12100 -1 & 2

ISO 11680-1

CISPR 12

Niveau sonore mesuré : 105 dB(A)

Niveau sonore garanti : 107 dB (A)

Représentant autorisé dans le Communauté européen :

Mr. Phil Williams

Worldwide Corporate Advisors LLP

8-10 Hallam Street, Suite 405

London

W1W 6JE

Tel: +44 20 3008 8910

Fax: +44 20 3008 8911

Email: pwilliams@wcagr.com

Documentation technique conservée par :

K. Maeda Responsable de division

Division Recherche et Développement

Head Office: 6-2-11 Ozuka  
Nishi, Asaminami-Ku  
750  
481

20 novembre 2008

mark of Shindaiwa, Inc.  
without notice



S. Torigoe

Responsable de division

Division Assurance Qualité

**Shindaiwa Corporation**

Siège social : 6-2-11, Ozuka-Nishi, Asaminami-Ku

Hiroshima, 731-3167, Japon

TÉL : 81-82-849-2206, FAX : 81-82-849-2481





**Yvan Béal - 21, av. de l'Agriculture - B.P 16  
Z.I. du Brézet - 63014 Clermont-Ferrand Cedex 2  
Tél : 04 73 91 93 51 - Télécopie : 04 73 90 23 11  
[www.yvanbeal.fr](http://www.yvanbeal.fr) - E-mail : [info@yvanbeal.fr](mailto:info@yvanbeal.fr)  
R.C.S. B 304 973 886 - S.A.S. au capital de 612 000 €**