



NOTICE D'EMPLOI

Chasse-neige

**555
860MI**



Yvon Béal - 21, av. de l'Agriculture - D.P 16
Z.I. du Brézet - 63014 Clermont-Ferrand Cedex 2
Tél : 04 73 91 93 51 - Télécopie : 04 73 90 23 11
www.yvonbeal.fr - E-mail : info@yvonbeal.fr
R.C.S. B 304 973 886 - S.A.S. au capital de 612 000 €

01-000158-050512

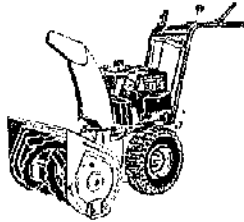

Table des Matières

Règles de sécurité & Information	Entretien régulier17
Formation.....2	Calendrier.....17
Préparation.....2	Vérification de la pression des pneus.....17
Fonctionnement.....2	Vérification de lubrification de la boîte
Enfants.....3	d'engrenages de la vis sans fin.....17
Dégager une manche d'éjection obstruée.....3	Lubrification.....18
Réparation, entretien et entreposage.....3	Remisage.....19
Émissions.....3	Dépannage, Réglages, & Service20
Numéros d'identification.....5	Dépannage.....20
Adhésifs.....6	Réglage du pivot du changement de vitesse.....22
Icones CE.....7	Réglage de la tige d'embrayage de traction.....22
Caractéristiques, Commandes, & Opération8	Réglage de la spirale de la chute de décharge.....23
Emplacements des commandes.....9	Réglage de l'engrenage de tige de commande
Commande de démarrage.....10	de direction de la chute.....23
Commandes de vitesse au sol.....11	Réglage de la tige d'embrayage de
Commande de la vis sans fin.....11	la vis sans fin.....24
Commandes du déflecteur.....11	Réglages des courroies.....24
Commande de la hauteur de raclage.....11	Remplacement de la courroie d'entraînement.....26
Commande de blocage de traction.....11	Remplacement de la chaîne à rouleaux.....28
Utilisation générale12	Remplacement des broches de cisaillement.....28
Vérifications à faire avant la mise en route.....12	Spécifications29
Démarrage du moteur.....13	Pièces de remplacement & Accessoires30
Fonctionnement du chasse-neige.....14	Disponibilité du manuel technique30
Changement de vitesse au sol.....14	
Vitesse du moteur.....14	
Déflecteur.....15	
Barre de raclage et sabots de dérapage.....15	
Roue libre/Blocage d'entraînement de traction.....16	
Après chaque usage.....16	

AVERTISSEMENT

Toutes les instructions de sécurité et d'utilisation contenues dans ce manuel doivent être lues, assimilées et suivies avant de régler et d'utiliser le chasse-neige.

Le fait de ne pas suivre toutes les instructions de sécurité et d'utilisation peut causer la perte de contrôle de la machine, des blessures corporelles sérieuses à l'utilisateur et/ou aux personnes présentes, et des risques de dommages matériels à la machine et sur son parcours. Le triangle dans le texte signifie qu'il faut prendre des précautions et suivre les avertissements.

AVERTISSEMENT

Les gaz d'échappement de cette machine contiennent des émanations chimiques connues pour causer, en certaines quantités, le cancer, des malformations congénitales, ou autres dangers en rapport avec la reproduction.

Règles de sécurité & Information



Cette machine est capable d'amputer des mains et des pieds. Lire les règles de sécurité et les respecter scrupuleusement. Le non respect de ces règles peut entraîner une perte de contrôle de la machine, des blessures voire de décès pour l'utilisateur ou les personnes présentes, ainsi que des dommages matériels. Le triangle  dans le manuel, signale des mises en garde et avertissements importants qui doivent être respectés.

FORMATION

1. Lire, comprendre et respecter toutes les instructions figurant sur la machine et dans les manuels avant de faire fonctionner cet appareil. Veiller à bien se familiariser avec les commandes et la bonne utilisation du matériel. Il importe de savoir comment arrêter la machine et débrayer les commandes rapidement.
2. Ne jamais laisser d'enfants faire fonctionner le matériel. Ne jamais laisser d'adultes faire fonctionner le matériel sans initiation appropriée.
3. Maintenir toutes les personnes, en particulier les jeunes enfants et les animaux domestiques, à l'écart de la zone d'utilisation.
4. Faire preuve de précaution pour éviter de glisser ou de chuter, notamment en marche arrière.

PRÉPARATION

1. Contrôler avec soin la zone où doit être utilisé le matériel et enlever tous paillassons, luges, planches, fils et autres objets étrangers.
2. Débrayer toutes les transmissions et passer au point mort avant de démarrer le moteur.
3. Ne pas utiliser ce matériel sans porter une tenue d'hiver appropriée. Porter des chaussures offrant une bonne prise sur les surfaces glissantes.
4. L'essence est très inflammable ; la manipuler avec précaution.
 - (a) Utiliser un bidon d'essence homologué.
 - (b) Ne jamais verser d'essence dans un moteur en marche ou chaud.
 - (c) Remplir le réservoir d'essence en plein air avec extrêmement de précaution. Ne jamais remplir le réservoir à l'intérieur. Remettre le capuchon d'essence en place et essuyer toute éclaboussure d'essence.
 - (d) Ne jamais remplir de bidons à l'intérieur d'un véhicule ou sur le plateau à habillage en plastique d'une camionnette ou d'une remorque. Toujours poser les bidons sur le sol à l'écart du véhicule avant de les remplir.
 - (e) Autant que possible, descendre une machine à essence de la camionnette ou de la remorque et refaire le plein à terre. Si ce n'est pas possible, laisser la machine sur la remorque et faire le plein à l'aide d'un bidon d'essence, plutôt qu'avec le pistolet de la pompe à essence.
 - (f) Garder en permanence l'embout du pistolet contre le bord de l'orifice du réservoir ou du bidon d'essence, jusqu'à ce que celui-ci soit plein. Ne pas utiliser le loquet de blocage du pistolet en position ouverte.
 - (g) Remettre le capuchon d'essence en place et essuyer toute éclaboussure d'essence.
 - (h) En cas d'éclaboussure d'essence sur les vêtements, se changer immédiatement.
5. Utiliser des rallonges et des prises conformes aux indications du fabricant pour tous les appareils à moteur ou à démarreur électrique.
6. Régler la hauteur du boîtier de collecteur en fonction des surfaces en gravier ou en pierres concassées.
7. Ne jamais tenter d'effectuer des réglages alors que le moteur est en marche (sauf indication contraire spécifique du fabricant).
8. Laisser le moteur refroidir et la machine s'adapter aux températures extérieures avant de commencer à dégager la neige.
9. Toujours porter des lunettes de sécurité ou une protection oculaire durant l'utilisation ou lors de réglages ou de réparations, afin de protéger les yeux des objets pouvant être projetés par la machine.

FONCTIONNEMENT

1. Ne pas placer les mains ou les pieds à proximité ou sous des pièces en rotation. Toujours se tenir à l'écart de la bouche d'éjection.
2. Faire preuve de la plus grande prudence lors de l'utilisation ou de passages sur des allées, chemins ou chaussées en gravier. Prendre garde à la circulation et aux dangers cachés.
3. En cas de heurt d'un objet étranger, arrêter le moteur (à essence) et débrancher le câble de la bougie ou débrancher le cordon (modèle électrique), contrôler avec soin l'état de la déneigeuse et réparer tout dommage avant de redémarrer et d'utiliser la machine.
4. Si la machine commence à vibrer de façon anormale, arrêter le moteur et rechercher immédiatement la cause. Les vibrations indiquent généralement un problème.
5. Arrêter le moteur pour quitter la zone de travail, avant de désobstruer le carter de collecteur/turbine ou le guide de décharge et lors de toute opération de réparation, de réglage ou de contrôle.
6. Lors du nettoyage, de réparations ou de contrôles, s'assurer d'abord de l'arrêt complet de collecteur/de la turbine et de toutes les pièces en mouvement. Pour écarter les risques de démarrage accidentel, débrancher le câble de la bougie et le maintenir à l'écart de la bougie.
7. Ne pas faire fonctionner le moteur à l'intérieur, sauf pour le démarrer ou pour transporter la déneigeuse hors ou vers l'intérieur du bâtiment. Comme les gaz d'échappement sont dangereux, ouvrir les portes extérieures.
8. Faire preuve de la plus grande prudence sur les terrains en pente. Ne pas tenter de déneiger les pentes fortes.
9. Ne jamais utiliser la déneigeuse si tous les carters, capots et autres dispositifs de protection ne sont pas en place et en état de fonctionner.
10. Ne jamais diriger l'éjection vers des personnes ou de façon à causer des dommages matériels. Tenir les enfants et autres personnes à l'écart.
11. Ne pas surcharger la machine en tentant de déneiger à un débit trop élevé.
12. Ne jamais utiliser la machine à des vitesses de déplacement élevées sur des surfaces glissantes. En marche arrière, regarder derrière soi et faire preuve de prudence.
13. Débrayer l'entraînement du collecteur/de la turbine avant de transporter la déneigeuse ou quand elle n'est pas utilisée.
14. Utiliser exclusivement des pièces et accessoires homologués par le fabricant de la déneigeuse (poids pour roues, contrepoids ou cabines).
15. Ne jamais utiliser la déneigeuse lorsque la visibilité ou la lumière sont insuffisantes. Toujours avoir le pied sûr et

- tenir fermement le guidon. Marcher, ne jamais courir.
16. Ne jamais toucher un moteur ou pot d'échappement chaud.
 17. Ne jamais utiliser la déneigeuse à proximité de surfaces vitrées, voitures, soupiraux, dévers et autres sans ajustement correct de l'angle d'éjection.
 18. Ne jamais diriger l'éjection vers les personnes présentes ni laisser quiconque se tenir devant la machine.
 19. Ne jamais laisser la machine en marche sans surveillance. Toujours débrayer les commandes de fraise et d'avance, arrêter le moteur et sortir les clés.
 20. Ne pas utiliser la machine sous l'emprise de l'alcool ou d'un stupéfiant.
 21. Ne pas oublier que l'utilisateur est considéré responsable des dommages matériels et des accidents subis par des tiers.
 22. L'expérience montre que les utilisateurs de 60 ans ou plus sont impliqués dans une proportion importante des accidents corporels liés au matériel. Ces utilisateurs devront évaluer leur capacité à utiliser la machine sans s'exposer eux-mêmes ou d'autres à des risques de blessure.
 23. NE PAS porter de longue écharpe ni de vêtements amples susceptibles d'être pris dans des pièces en mouvement.
 24. La neige peut cacher des obstacles. Veiller à enlever tous les obstacles de la zone à déneiger.

ENFANTS

Des accidents tragiques peuvent se produire lorsque l'utilisateur n'est pas conscient de la présence d'enfants. Les enfants sont souvent attirés par la machine et par son fonctionnement. Ne jamais présumer que les enfants resteront toujours au même endroit.

1. Garder les enfants à l'écart et sous la surveillance d'un autre adulte responsable.
2. Faire preuve de vigilance et couper le moteur si des enfants s'approchent de la machine.
3. Ne jamais laisser d'enfant conduire la machine.
4. Faire preuve de prudence particulière à l'approche de coins sans visibilité, buissons, arbres et autres objets susceptibles de bloquer la vue.

DÉGAGER UNE MANCHE D'ÉJECTION OBSTRUÉE

Le contact de la main avec la turbine en rotation à l'intérieur de la manche d'éjection est la cause la plus courante de blessures associées aux déneigeuses. Ne jamais se servir des mains pour nettoyer la manche d'éjection.

Pour dégager la manche :

1. ARRÊTER LE MOTEUR.
2. Attendre 10 secondes pour s'assurer que les pales de la turbine ont cessé de tourner.
3. Toujours utiliser un outil de nettoyage, par les mains.

RÉPARATION, ENTRETIEN ET ENTREPOSAGE

1. Vérifier le serrage des boulons de cisaillement et autres boulons à intervalles fréquents pour s'assurer que le matériel fonctionne sans danger.
2. Ne jamais entreposer la machine avec de l'essence dans le réservoir à l'intérieur d'un bâtiment en présence de sources d'inflammation, notamment chauffe-eau, radiateurs ou sèche-linge. Laisser le moteur refroidir avant de l'entreposer dans un quelconque espace

- fermé.
3. Toujours consulter les détails importants figurant dans le mode d'emploi si la déneigeuse doit être entreposée durant une période prolongée.
 4. Nettoyer ou changer au besoin les étiquettes d'instructions et de sécurité.
 5. Laisser tourner la machine pendant quelques minutes après avoir déneigé pour empêcher le grippage du collecteur/de la turbine.
 6. En cas de déversement accidentel d'essence, ne pas démarrer le moteur, mais amener la machine à l'écart de la zone de déversement et éviter de produire une quelconque source d'inflammation avant la dissipation totale des vapeurs de carburant.
 7. Toujours respecter les règles de sécurité concernant l'essence lors du remplissage du réservoir suite au transport ou à l'entreposage de la machine.
 8. Toujours respecter les instructions de préparation à l'entreposage figurant dans le manuel du moteur avant de remiser la machine, à court comme à long terme.
 9. Toujours suivre les instructions de redémarrage figurant dans le manuel du moteur lors de la remise en service de la machine.
 10. Nettoyer ou changer au besoin les étiquettes d'instructions et de sécurité.
 11. Vérifier le serrage des vis et des écrous et maintenir le matériel en bon état.
 12. Ne jamais modifier des dispositifs de protection. Vérifier régulièrement leur bon fonctionnement et effectuer le cas échéant les réparations nécessaires.
 13. Les organes de la machine sont sujets à usure, dommages et détérioration. Contrôler fréquemment les différents éléments et changer au besoin les pièces conseillées par le fabricant.
 14. Vérifier régulièrement le bon fonctionnement des commandes. Régler et réparer selon les besoins.
 15. En cas de réparation, utiliser exclusivement des pièces homologuées par le fabricant.
 16. Effectuer tous les réglages et ajustement conformément aux spécifications du fabricant.
 17. Pour les opérations d'entretien et de réparation importantes, utiliser exclusivement les services d'un centre de réparation autorisé.
 18. Ne jamais tenter de réparation importante sur la machine à moins d'y avoir été correctement formé. Toute opération d'entretien incorrecte peut entraîner des dangers de fonctionnement, des dommages matériels et l'annulation de la garantie du fabricant.
 19. Vérifier le serrage des boulons de cisaillement et autres boulons à intervalles fréquents pour s'assurer que le matériel fonctionne sans danger.

ÉMISSIONS

1. Les gaz d'échappement de cette machine contiennent des substances qui, en certaines quantités, sont responsables de cancers, malformations congénitales et autres troubles de la reproduction.
2. Le cas échéant, se reporter aux indications de durée de persistance des émissions et d'indice de l'air sur l'étiquette d'émission du moteur.

Notes

Numéros d'identification



Modèles pour l'Amérique du Nord

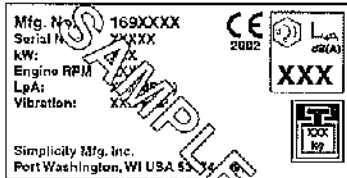

Modèles pour l'Union européenne (CE)

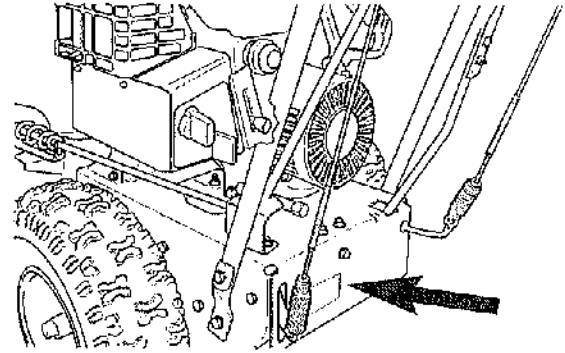

Les numéros d'identification DOIVENT ETRE FOURNIS au concessionnaire agréé pour la commande de pièces, le dépannage ou les demandes d'informations.

Noter le nom/numéro du modèle, les numéros d'identification du fabricant ainsi que les numéros de série du moteur dans l'espace prévu, pour faciliter toute référence ultérieure. Ces numéros figurent aux emplacements indiqués.

Remarque : pour l'emplacement des numéros de série du moteur, consulter le manuel du moteur.

Modèles pour l'Union européenne (CE) : placer l'exemplaire supplémentaire de plaquette d'identification dans la boîte ci-dessous.

DONNEES DE REFERENCE PRODUIT	
Nom et numéro du modèle	
Numéro de FABRICATION de la machine	Numéro de SERIE de la machine
Numéro de FABRICATION de la tondeuse	Numéro de SERIE de la tondeuse
Nom du concessionnaire	Date d'achat
DONNEES DE REFERENCE MOTEUR	
Marque du moteur	Modèle du moteur
Type/caractéristiques moteur	Code/numéro de série moteur

MARQUAGE DES ETIQUETTES D'IDENTIFICATION CE

- A. Numéro d'identification du fabricant
- B. Numéro de série du fabricant
- C. Puissance nominale en kilowatts
- D. Vitesse maximale du moteur en tours/minute
- E. Adresse du fabricant
- F. Année de fabrication
- G. Logo de conformité CE
- H. Masse de l'unité en kilogrammes
- I. Niveau de puissance acoustique en décibels***
- J. Niveau de pression acoustique en décibels**
- K. Vibration

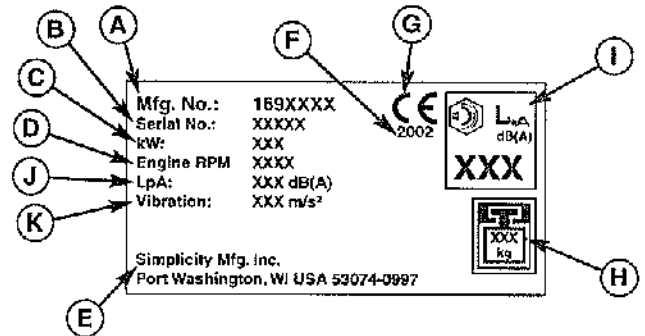

Cette machine est conforme aux normes européennes harmonisées sur les tondeuses à gazon EN 836, à la directive européenne sur les machines 98/37/EC, et à la directive européenne EMC 89/336/EC.

* Testée conformément à EN 836:1997/A2:2001, EN 1032:1996, EN 1033:1995

** Testé conformément à EN836:1997/A2:2001

*** Testé conformément à 2000/14/EC

Modèles pour l'Union européenne (CE) :
 placer ici une copie de la
 plaquette d'identification.

Adhésifs de sécurité

GÉNÉRALITÉS

Cette machine a été conçue et fabriquée pour vous procurer la sécurité et la fiabilité auxquelles vous vous attendez d'un leader de l'industrie dans la fabrication d'équipements à moteur pour l'usage à l'extérieur.

Bien que la lecture de ce manuel et des instructions de sécurité qu'il contient vous fournira le savoir de base nécessaire pour faire marcher sans danger et efficacement cette machine, nous avons placé plusieurs étiquettes sur la machine pour vous rappeler cette information importante pendant l'usage de la machine.

Tous les messages d'AVERTISSEMENTS, d'ATTENTION et toutes les instructions se trouvant sur la machine doivent être soigneusement lus et suivis. Sinon, vous risquez de vous blesser corporellement. Cette information est là pour votre sécurité et elle est importante. Les adhésifs de sécurité ci-dessous se trouvent sur votre machine.

Si l'un quelconque de ces adhésifs est perdu ou endommagé, le remplacer immédiatement. Contacter votre concessionnaire local pour obtenir de nouveaux adhésifs.

On peut appliquer facilement ces adhésifs : ils vous serviront de rappel visuel constant, pour vous et pour tous ceux qui utilisent la machine, qu'il faut suivre les instructions de sécurité nécessaires pour une opération efficace et sans danger.

ADHÉSIFS POUR LES MODÈLES D'AMÉRIQUE DU NORD

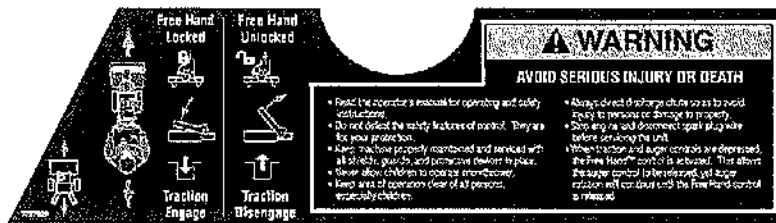

Pièce No. 1727020

AVERTISSEMENT / Adhésif de tableau de bord principal, Amérique du Nord

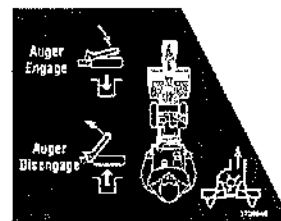

Pièce No. 1726946

Adhésif de commande de vis sans fin

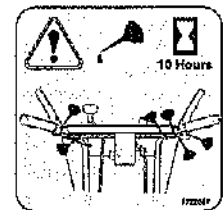

Pièce No. 1722867

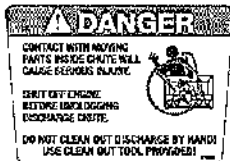

Pièce No. 7071880

Adhésif de danger de chute de décharge



Pièce No. 1716532

Adhésif de danger de vis sans fin

ADHÉSIFS POUR LES MODÈLES DE LA CE



Pièce No. 1727021

AVERTISSEMENT / Adhésif de tableau de bord principal, Modèles CE

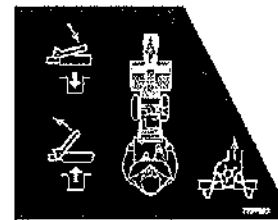

Pièce No. 1727023

Adhésif de commande de vis sans fin

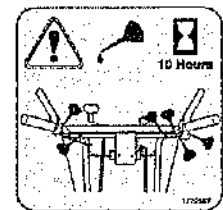

Pièce No. 1722867



Pièce No. 1727207

Adhésif de danger de chute de décharge

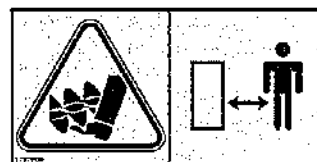

Pièce No. 1727208

Adhésif de danger de vis sans fin

Avertissement : Lire le manuel de l'utilisateur.

Lire et comprendre le manuel de l'utilisateur avant d'utiliser cette machine.



Danger : Objets projetés.

Cette machine est capable de projeter des objets et des débris. Que personne ne se trouve près de la machine.



Avertissement : Ôter les clés avant un entretien ou une réparation.

Ôter la clé, débrancher le fil de bougie, et consulter le manuel technique avant d'effectuer des réparations ou un entretien.



Avertissement : Démembrement.

Cette machine peut amputer jambes et bras. N'accepter personne et aucun enfant près de la machine lorsque le moteur tourne.



Avertissement : Démembrement.

La vis sans fin peut amputer jambes et bras. Éloignez mains et pieds de la vis sans fin et des pièces mobiles.



Avertissement : Démembrement.

Le propulseur peut amputer jambes et bras. Arrêtez le moteur, enlevez les clés et débranchez le fil de bougie avant de déboucher la chute de décharge ou d'effectuer un entretien ou une réparation. Éloignez mains et pieds du propulseur et des pièces en mouvement.

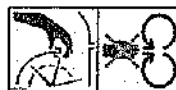

Caractéristiques, commandes & Opération

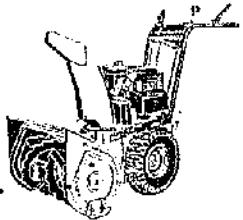

ALL MODÈLES

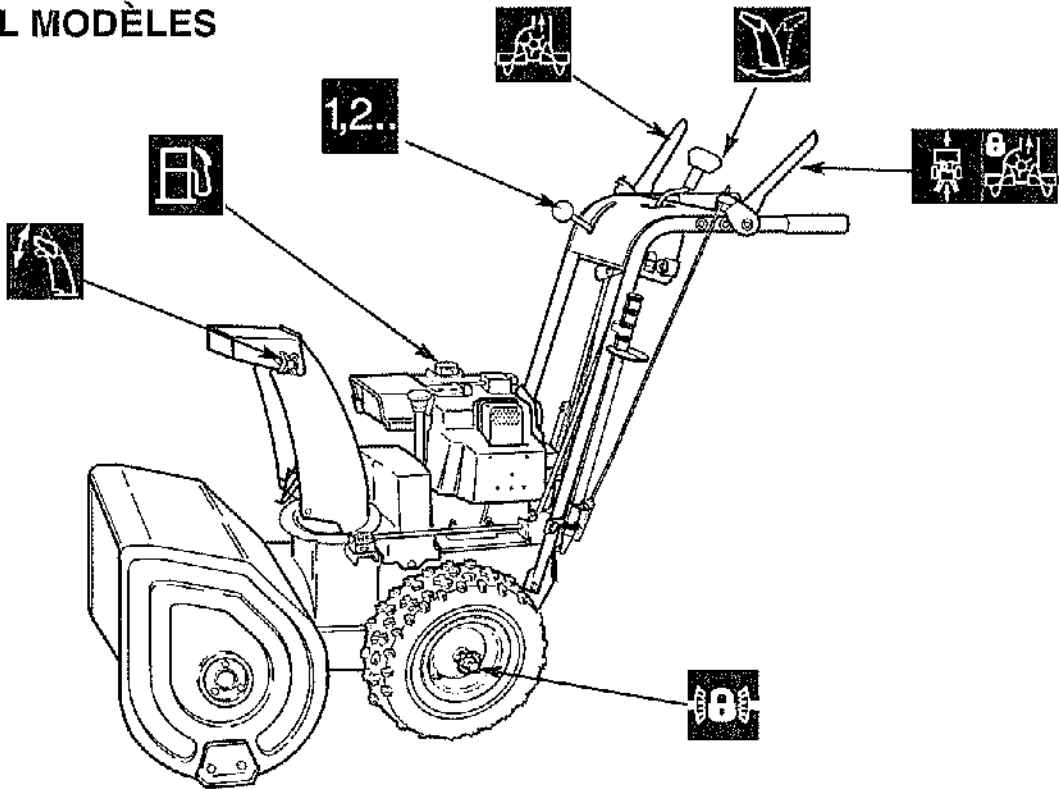

TECUMSEH MODÈLES

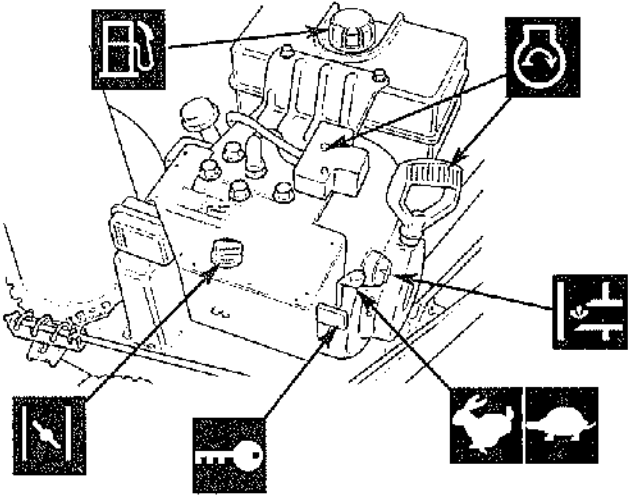

BRIGGS & STRATTON MODÈLES

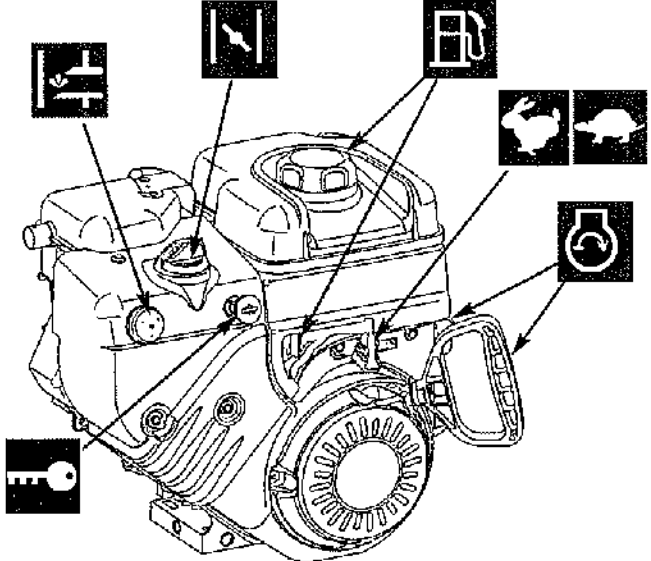

EMPLACEMENTS DES COMMANDES

Les informations ci-dessous décrivent brièvement la fonction des commandes particulières. Le démarrage, l'arrêt et la marche nécessitent l'usage combiné de plusieurs commandes appliquées dans un ordre particulier. Pour savoir quelle combinaison et quel ordre de commandes utiliser pour les diverses tâches, voir la section UTILISATION.

Veillez prendre un moment pour vous familiariser avec le nom, l'emplacement et la fonction de ces commandes, de telle sorte que vous puissiez mieux comprendre les instructions de sécurité et de fonctionnement fournies dans ce manuel.

1.2. Changement de vitesses

Marche avant : 1-5 ; et marche arrière : 1-2.

Commande de traction / Verrou Free Hand™

Engage l'entraînement des roues lorsqu'elle est serrée. Bloque aussi la commande de la vis sans fin lorsqu'elle est serrée simultanément. Le fait de relâcher le levier de commande de la traction relâche le blocage Free Hand™ de commande de la vis sans fin et arrête les roues d'entraînement.

Commande de la vis sans fin

Engage la vis sans fin/propulseur quand on la serre. Quand on la relâche, la vis sans fin/propulseur s'arrête.

Commande de direction de la chute

Fait pivoter la chute de décharge à la position désirée.

Bouton du déflecteur de chute

Verrouille le déflecteur de chute dans la position désirée.

Goujon de blocage de la traction

L'entraînement de traction à chaque roue peut être verrouillé ou déverrouillé avec les goujons de blocage de traction (H, Figure 4) pour permettre à la machine d'être en « roue libre » pour faciliter la manipulation et le transport du chasse-neige.

Bouton de démarrage électrique (en option)

Active le démarreur électrique.

Carburant

Capuchon de remplisseur de carburant (voir l'illustration).
Remarque : Le robinet de fermeture du carburant se trouve sous le réservoir de carburant. Fermez le robinet lorsque vous n'utilisez pas le chasse-neige. Ouvrez le robinet avant de démarrer le chasse-neige.

Poignée du démarreur

Utilisé pour démarrer le démarreur en tirant dessus.

Bouton d'amorçage

Amorce le carburateur pour un démarrage à froid plus rapide.

Manette des gaz

Contrôle la vitesse du moteur. Déplacez vers l'image du lièvre pour aller plus vite et vers l'image de la tortue pour aller plus lentement. Déplacez la manette à fond pour arrêter le moteur.

Clé de contact du moteur

Empêche le démarrage du moteur quand on n'a pas la clé. Arrête le moteur lorsqu'on retire la clé.

Bouton du starter

Règle le mélange d'air et de carburant pour un démarrage plus facile par temps froid.

Commandes du moteur

COMMANDES DE DÉMARRAGE

Voir les Figures 1 et 2 pour les instructions qui suivent.

Machine avec démarrage électrique en option

A. Bouton de démarrage électrique - Le bouton de démarrage électrique (A) active un démarreur électrique monté sur le moteur, ce qui supprimera le besoin de tirer la manette du démarreur. Ce bouton marche sur 120 Volts ca, qui est fourni au moyen d'une rallonge donnée avec les machines équipées de cette caractéristique. *Ne brancher cette rallonge qu'à une prise électrique à trois fiches avec terre.*

Démarrage manuel

B. Robinet de carburant - Le robinet de carburant (B) se trouve sous le réservoir de carburant. On l'utilise pour couper l'alimentation en carburant pendant le remisage hors-saison.

C. Poignée du démarreur - La poignée du démarreur (C) est reliée à une corde de démarreur pour démarrer manuellement le moteur. Le fait de tirer la manette fait tourner rapidement le vilebrequin du moteur, ce qui lui permet de commencer son cycle et d'engendrer l'étincelle nécessaire pour faire démarrer le moteur.

D. Bouton d'amorçage - Quand on le pousse, le bouton d'amorçage (D) fournit le carburant initial qui aide au démarrage à froid d'un moteur. Normalement, le fait d'appuyer deux fois sur le bouton devrait fournir suffisamment de carburant pour démarrer un moteur froid.

E. Manette des gaz - La manette des gaz (E) contrôle la vitesse du moteur. Pour obtenir les meilleures performances, cette manette doit être mise sur **RAPIDE (FAST)**. Mettez-la sur **LENT (SLOW)** seulement pour chauffer le moteur, ou pour empêcher que de la neige et de la glace gèle lorsque vous arrêtez la machine pour la journée.

F. Clé de contact - La clé de contact (F) empêche que le moteur soit démarré par des personnes non-autorisées. La clé doit être enfoncée complètement dans la fente pour que la machine démarre. On l'utilise aussi pour arrêter le moteur en sortant celle-là de la fente.

G. Bouton de starter - Le bouton de starter (G) règle le mélange d'air et de carburant, et est utilisé pour aider au démarrage d'un moteur froid en fournissant un mélange plus riche. Une fois que le moteur est chaud et qu'il tourne comme il faut, il faut mettre ce bouton sur Arrêt pour fournir un mélange air/carburant normal.

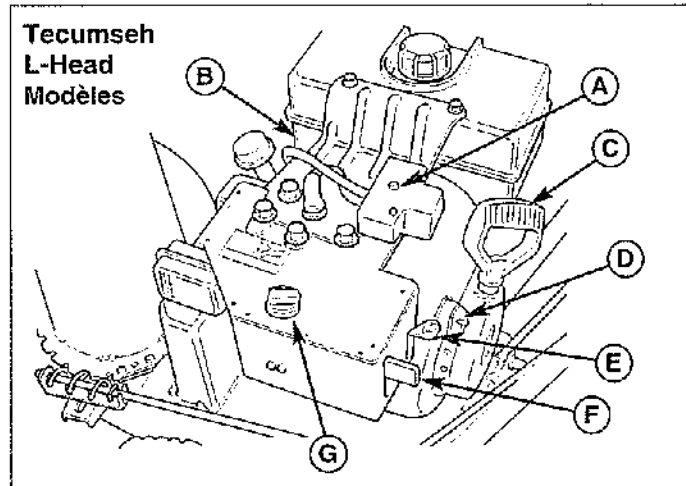

Figure 1 Commandes du moteur

- | | |
|---|----------------------|
| A. Bouton de démarrage électrique (en option) | E. Manette des gaz |
| B. Robinet de carburant (sous le réservoir) | F. Clé de contact |
| C. Poignée du démarreur | G. Bouton de starter |
| D. Bouton d'amorçage | |

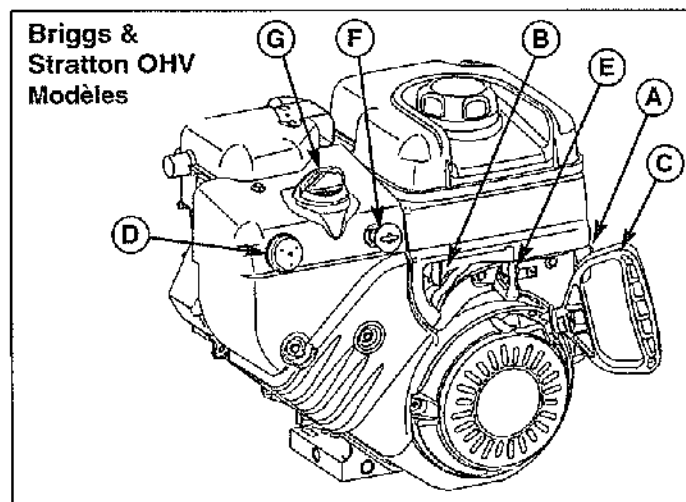

Figure 2. Commandes du moteur

- | | |
|---|----------------------|
| A. Bouton de démarrage électrique (en option) | E. Manette des gaz |
| B. Robinet de carburant (sous le réservoir) | F. Clé de contact |
| C. Poignée du démarreur | G. Bouton de starter |
| D. Bouton d'amorçage | |

COMMANDES DE VITESSE AU SOL

A. Changement de vitesse - Ce levier (A, Figures 3 & 4) est utilisé pour choisir la vitesse au sol du chasse-neige.

Le chasse-neige a cinq vitesses marche avant, 1-5, et deux vitesses marche arrière, 1-2. Il n'est pas nécessaire d'avoir un point mort, puisque la conception de la traction fournit automatiquement un « point mort » (pas de déplacement avant ni arrière), chaque fois que la commande d'entraînement est relâchée.

B. Commande de Traction & de Free Hand™ - Cette commande engage l'entraînement de traction lorsque la manette (B, Figures 3 & 4) est serrée, et désengage celui-là quand la manette est relâchée. Quand les deux manettes sont serrées, la commande Free Hand™ est activée. Cela permet à la commande de la vis sans fin d'être relâchée bien que celle-ci reste engagée jusqu'à ce que la commande Free Hand™ soit relâchée.

REMARQUE : Les changements de vitesse au sol ne doivent se faire que lorsque la commande d'entraînement est désengagée (complètement relâchée).

COMMANDE DE LA VIS SANS FIN

C. Commande de la vis sans fin - La manette de commande de la vis sans fin (C Figures 3 & 4), engage l'entraînement de la vis sans fin quand la manette est appuyée et la désengage lorsque la manette est relâchée (sauf si la commande Free Hand™ est aussi appuyée (voir ci-dessus).

COMMANDES DU DÉFLECTEUR

D. Commande de direction de la chute - La commande de direction de la chute (D, Figures 3 & 4), permet à la chute de décharge de pivoter pour projeter la neige dans la direction désirée. La neige peut être projetée à n'importe quel angle, complètement à gauche, devant ou à droite.

E. Déflecteur de chute - Contrôle la distance à laquelle la neige est projetée. Le fait d'orienter le déflecteur de chute (E, Figure 4) VERS LE HAUT provoque un jet plus élevé et à une distance plus grande, alors que le contraire, VERS LE BAS, fournit un jet plus bas et moins éloigné.

F. Molette du déflecteur de chute - Cette molette (F, Figures 3 & 4) permet de verrouiller le déflecteur de chute de décharge (E) à la position d'inclinaison désirée.

HAUTEUR DE RACLAGE

G. Commande de la hauteur de la barre de raclage - Les sabots de dérapage (G, Figure 4) contrôlent la hauteur de la barre de raclage (située au bas du boîtier de la vis sans fin). La barre de raclage permet de racler la neige des surfaces lisses (telles que des voies privées en béton ou en asphalte). Sur des surfaces en gravier, la barre de raclage doit être réglée plus haut — de telle sorte qu'elle ne ramasse pas le gravier ou les débris.

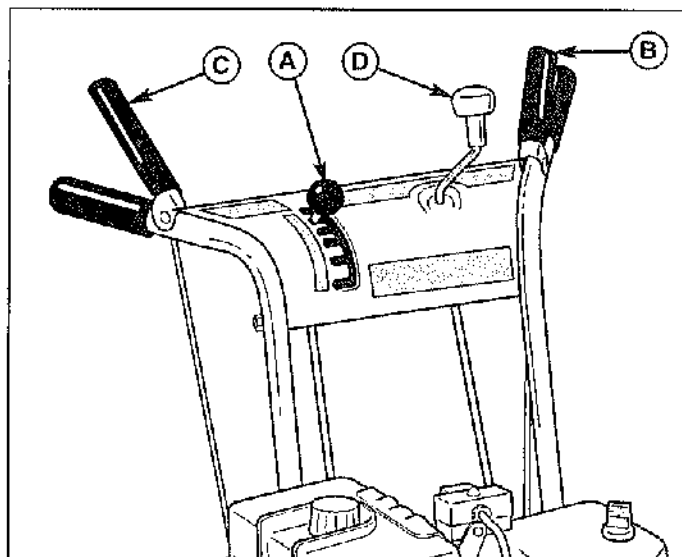

Figure 3. Emplacement des commandes de l'utilisateur

- | | |
|----------------------------|--------------------------------|
| A. Changement de vitesse | C. Commande de la vis sans fin |
| B. Commande d'entraînement | D. Commande direction de chute |

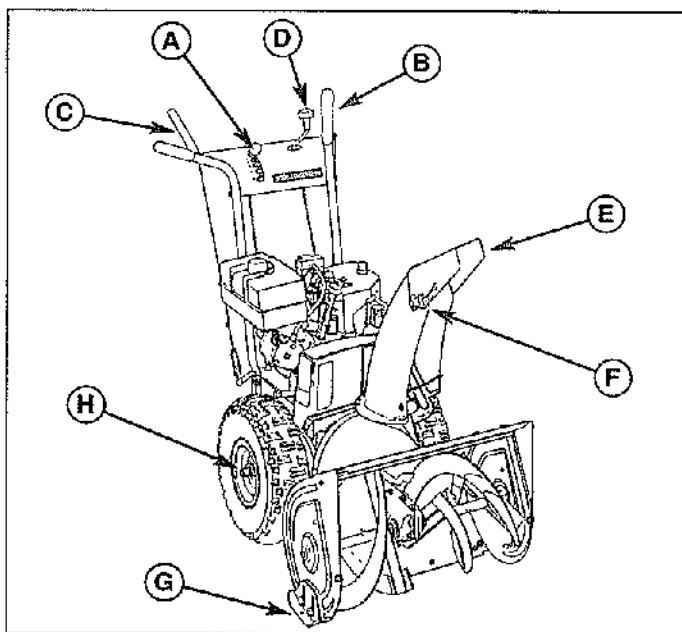

Figure 4. Commandes du chasse-neige

- | | |
|-----------------------------|----------------------------------|
| A. Changement de vitesse | E. Déflecteur de chute |
| B. Commande d'entraînement | F. Bouton de déflecteur de chute |
| C. Commande de vis sans fin | G. Sabots de dérapage |
| D. Commande de chute | H. Goujon de blocage de traction |

COMMANDE DE BLOCAGE DE TRACTION

H. Commande de blocage de traction - L'entraînement de traction à chaque roue peut être verrouillé et déverrouillé grâce à ces goujilles (H, Figure 4) pour permettre à la machine d'être en roue libre, et d'être manipulée et transportée plus facilement.

FONCTIONNEMENT GÉNÉRAL

VÉRIFICATIONS AVANT CHAQUE DÉMARRAGE

1. S'assurer que tous les carters de protection sont en place et que tous les écrous, boulons et attaches sont bien serrés.
2. Vérifiez le niveau d'huile du moteur. Voir votre manuel du moteur pour la procédure et les spécifications.
3. S'assurer que le fil de bougie est attaché et que la bougie est bien serrée. Si nécessaire, serrez la bougie à 67 nM (15 ft. lbs.).
4. Vérifiez s'il y a du carburant. Ne remplir le réservoir que jusqu'à 8-10 mm du haut de celui-ci pour laisser de l'espace pour l'expansion. Voir votre manuel du moteur pour les recommandations en carburant.
5. Vérifiez si la barre de raclage est à la hauteur désirée. Réglez les sabots de dérapage si nécessaire (Voir page 11).
6. Vérifiez si la commande d'entraînement (B, Figure 3) et celle de la vis sans fin (C) fonctionnent correctement. Voir la section Service pour les procédures en cas de nécessité de réglage.
7. Vérifiez si la commande de direction de chute (D, Figure 3) fonctionne correctement. La chute de décharge devrait pivoter librement dans les deux sens. Voir la section Service pour les procédures de réglage et en cas de panne.
8. Vérifiez si le déflecteur de chute (E, Figure 4) fonctionne correctement. Le déflecteur devrait pivoter librement vers le haut et vers le bas lorsque la molette du déflecteur de chute est desserrée. Voir la section Service pour les procédures à suivre en cas de nécessité de réglage.
9. Placez la chute dans la direction désirée et mettez le déflecteur à l'angle désiré.
10. Vérifiez si le changement de vitesse (A, Figure 3) fonctionne en douceur. La commande doit se déplacer librement dans chaque encoche de vitesse et rester en position lorsqu'elle est relâchée. Contactez votre concessionnaire local autorisé si le changement de vitesse ne se déplace pas librement dans toutes les vitesses de marche avant et arrière.

AVERTISSEMENT

Ce chasse-neige opère en deux temps

Le premier temps concerne la vis sans fin, qui engouffre la neige dans le boîtier du propulseur. Le second temps concerne le propulseur, qui projette la neige hors de la chute de décharge. Si votre corps entre en contact avec la vis sans fin ou le propulseur alors qu'ils sont en rotation, de graves blessures peuvent se produire.

Pour éviter les blessures, que personne ne s'approche de la vis sans fin ni de la chute de décharge lorsque le moteur tourne. Lire et suivre toutes les règles et avertissements de sécurité de ce manuel.

AVERTISSEMENT

Pour éviter de sérieuses blessures, ne pas mettre les mains dans le logement de la vis sans fin ou dans la chute de décharge. Si la vis sans fin cale ou si la chute se bouche, suivre le procédé suivant pour retirer les objets ou dégager la chute :

1. Relâchez les deux manettes de commande d'entraînement et de vis sans fin.
2. Arrêtez le moteur.
3. Enlevez la clé de contact.
4. Attendez que toutes les parties mobiles soient arrêtées.
5. Débranchez le fil de la bougie.
6. Se servir d'une planche étroite pour retirer un objet coincé et dégager la vis sans fin ou la chute. Ne jamais mettre les mains dans la vis sans fin ou dans la chute de décharge.

AVERTISSEMENT

Pour votre sécurité, l'utilisation sur pente doit se faire uniquement en montant et en descendant. S'il est nécessaire de se déplacer transversalement, avancer avec précaution et ne pas chasser la neige. Faire très attention lorsque vous changez de direction sur une pente.

Il est recommandé de se chauffer correctement pour l'hiver de façon à éviter de glisser. Ne jamais tenter de chasser la neige d'une pente très inclinée. La pente opérationnelle maximum est de 17.7% (10°).

AVERTISSEMENT

L'essence est hautement inflammable et doit être maniée avec précaution. Ne jamais remplir le réservoir quand le moteur est chaud ou en marche. Toujours remplir le réservoir en plein air. Ranger le chasse-neige et l'essence à l'écart de flammes vives ou d'étincelles.

DÉMARRAGE DU MOTEUR

La Figure 5 montre les modèles avec des moteurs de 3,7 kW, 5 HP. La Figure 6 montre les modèles avec des moteurs de 6 kW, 8 HP.

1. OUVRIR le robinet de carburant (B).
2. Insérer la clé de contact (F) dans son encoche et l'enfoncer complètement à la position de MARCHE.
3. Déplacer la manette des gaz (E) complètement jusqu'à la position RAPIDE.
4. Fermer complètement le starter (G) si le moteur est froid. (Ne pas utiliser le starter avec un moteur chaud.)
5. Appuyez deux fois sur le bouton d'amorçage (D) si le moteur est froid. (Ne pas amorcer un moteur chaud.)
6. Tirez rapidement la poignée de démarrage (C), ou appuyez sur le bouton de démarrage si la machine est équipée d'un démarrage électrique. Ne pas laisser la poignée de démarrage repartir en coup de fouet—laisser la corde se reboîter lentement—tout en tenant fermement la poignée de démarrage.
7. Quand le moteur démarre et commence à tourner régulièrement, ouvrez lentement le starter (G) et passez la manette des gaz sur LENT. Si le moteur s'étouffe, tournez le bouton de starter dans le sens des aiguilles d'une montre jusqu'à ce que le moteur tourne régulièrement, et laissez-le tourner un instant avant de remettre le starter sur OUVERT.

Remarque : Laisser le moteur chauffer quelques minutes avec la manette des gaz sur LENT avant de faire fonctionner le chasse-neige à pleine vitesse. Le moteur n'atteindra pas sa pleine puissance tant qu'il ne se trouve pas à sa température de fonctionnement.

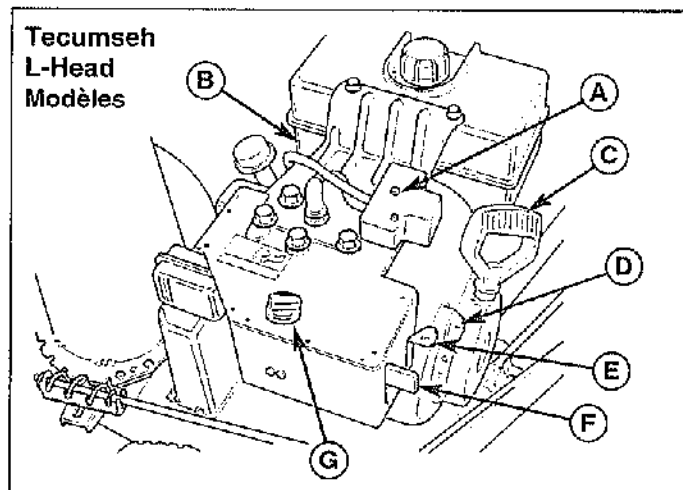

Figure 5. Commandes du moteur

- | | |
|---|----------------------|
| A. Bouton de démarrage électrique (en option) | E. Manette des gaz |
| B. Robinet de carburant (sous le réservoir) | F. Clé de contact |
| C. Poignée du démarreur | G. Bouton de starter |
| D. Bouton d'amorçage | |

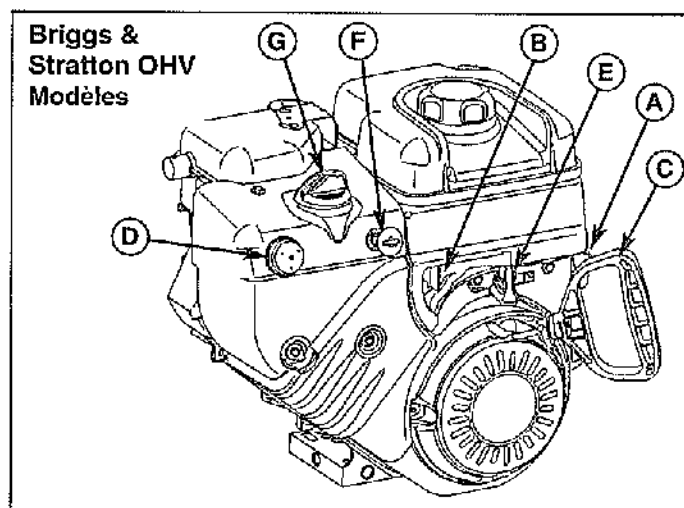

Figure 6. Commandes du moteur

- | | |
|---|----------------------|
| A. Bouton de démarrage électrique (en option) | E. Manette des gaz |
| B. Robinet de carburant (sous le réservoir) | F. Clé de contact |
| C. Poignée du démarreur | G. Bouton de starter |
| D. Bouton d'amorçage | |

Utilisation

FONCTIONNEMENT DU CHASSE-NEIGE

1. Tourner la chute de décharge dans la direction désirée.
2. Placer le levier de changement de vitesse sur la vitesse de marche avant désirée.
3. Serrer et tenir serré la commande de la vis sans fin (C, Figure 7) sur la poignée de droite pour démarrer la rotation de la vis sans fin. Pour la désengager, relâcher complètement le levier.
4. Serrer et tenir serré le levier de commande de l'entraînement (B, Figure 7) sur la poignée de gauche pour engager la traction et commencer à faire avancer le chasse-neige. Pour le désengager, relâcher complètement le levier. La commande d'entraînement (B) verrouillera la commande de vis sans fin (C) dans la position engagée, si les deux sont engagés en même temps. Le fait de relâcher la commande d'entraînement (B) relâchera la commande de la vis sans fin (C).
5. Sélectionner les vitesses avant ou arrière, suivant les besoins, à l'aide du levier de changement de vitesse (A, Figure 7). Relâchez la commande d'entraînement pour chaque changement de vitesse.

REMARQUE : Après 5 à 10 heures d'usage, il peut être nécessaire d'ajuster la tension sur la tige d'entraînement de traction. Pour le procédé de réglage, voir « Réglage de la tige d'embrayage de traction » à la section Service.

CHANGEMENT DE VITESSE AU SOL

Se servir du levier de changement de vitesse (A, Figure 7) pour contrôler la vitesse au sol du chasse-neige. Il y a 5 vitesses en marche avant et 2 vitesses en marche arrière.

Utiliser les vitesses les plus basses pour rejeter de la neige épaisse ou lourde. Utiliser les plus grandes vitesses pour rejeter de la neige poudreuse ou pour déplacer le chasse-neige sans projeter de neige.

Pour changer de vitesse, relâcher tout d'abord la commande d'entraînement (B, Figure 7), puis déplacer le levier de changement de vitesse sur la vitesse désirée. Pour redémarrer, serrer complètement la commande d'entraînement.

VITESSE DU MOTEUR

Pour obtenir le meilleur rendement, faire tourner le moteur à pleins gaz. Régler la vitesse du moteur au moyen de la manette des gaz (Voir Figure 8). Faire glisser la manette des gaz vers le HAUT pour augmenter la vitesse du moteur et vers le BAS pour la réduire.

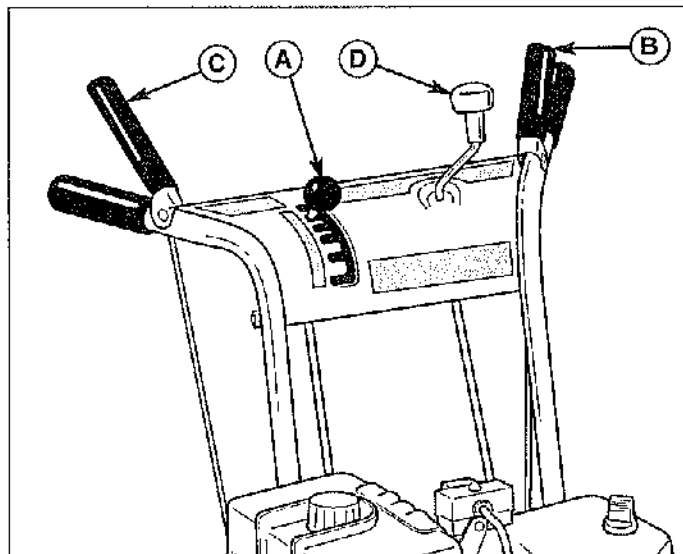

Figure 7. Position des commandes de l'utilisateur

- A. Changement de vitesse C. Commande de la vis sans fin
B. Commande d'entraînement D. Commande de direction de chute

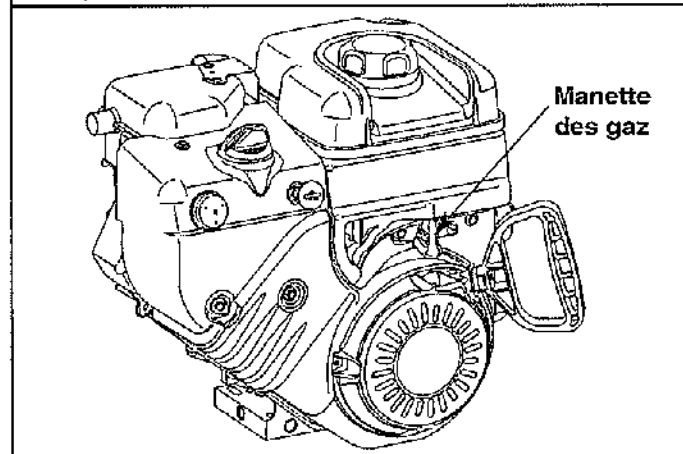
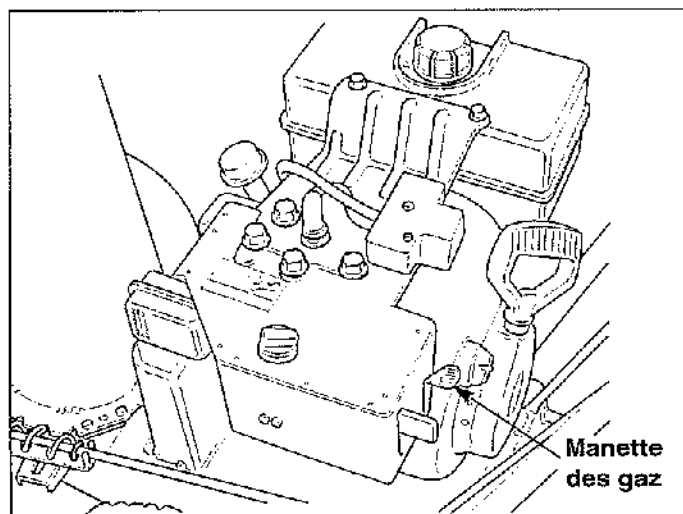

Figure 8. Sélection de la vitesse du moteur

DÉFLECTEUR

La distance à laquelle la neige est projetée est principalement contrôlée par la position du déflecteur (Figure 9). (La vitesse du moteur a également une incidence sur la distance de décharge.)

Plus le déflecteur est dirigé vers le HAUT, plus la neige est projetée loin. Desserrer la molette du déflecteur, basculer le déflecteur vers le HAUT ou le BAS puis resserrer la molette quand l'angle désiré est atteint.

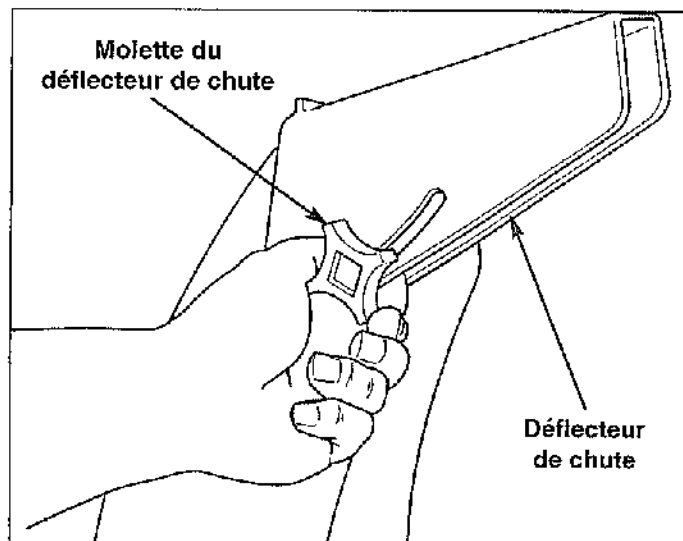

Figure 9. Réglage du déflecteur de chute

BARRE DE RACLAGE ET SABOTS DE DÉRAPAGE

Sur une surface lisse telle que du béton ou de l'asphalte, la barre de raclage doit racler la surface. Sur des surfaces comme le gravier, la barre de raclage doit être assez haute pour ne pas ramasser le gravier ou d'autres débris.

La hauteur de la barre de raclage est contrôlée en levant ou en abaissant les sabots de dérapage (Voir Figure 10).

1. Pour soulever la barre de raclage, poser la barre sur une barre de bois dont l'épaisseur égale la hauteur désirée.
2. S'assurer que la barre de raclage est parallèle à la surface du sol.
3. Desserrer les écrous des sabots de dérapage et laisser descendre ceux-ci au sol.
4. Reserrer les écrous en s'assurant que les sabots de dérapage sont ajustés également des deux côtés et qu'ils sont parallèles à la surface du sol.
5. Pour abaisser la barre de raclage, lever les sabots de dérapage.
6. Si la barre de raclage est usée, elle peut être remplacée en retirant la visserie qui la retient au chasse-neige.

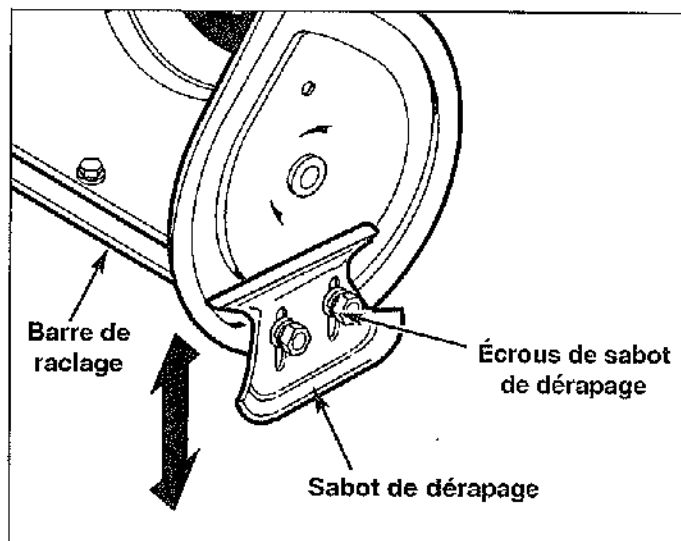

Figure 10. Réglage des sabots de dérapage

ROUE LIBRE/BLOCAGE D'ENTRAÎNEMENT DE TRACTION

Pour tourner facilement tout en poussant le chasse-neige, il est possible de désengager l'entraînement de traction sur l'une ou sur les deux roues à l'aide des broches de blocage de traction (Voir les Figures 11 & 12).

1. Arrêter la machine, retirer la clé du moteur et débrancher le fil de bougie.
2. Pour **DÉSENGAGER** le blocage d'entraînement de traction, insérer la broche de blocage de traction dans le trou extérieur de l'essieu. (Voir Figure 11).
3. Pour **ENGAGER** le blocage d'entraînement de traction, insérer la broche dans le trou qui traverse le moyeu et l'essieu (Voir Figure 12). Si le trou dans le moyeu n'est pas aligné avec le trou intérieur de l'essieu, pousser le chasse-neige jusqu'à ce que les trous s'alignent et insérer la broche de blocage de traction.

REMARQUE : Lorsque le chasse-neige est utilisé sur toute la largeur de la vis sans fin, le meilleur rendement se fait avec les deux roues engagées. Pour tourner plus facilement quand on n'utilise pas toute la largeur de vis sans fin, engager une roue et utiliser le côté engagé pour entrer en contact avec la neige.

APRÈS CHAQUE USAGE

L'usage normal du chasse-neige peut causer une accumulation de neige tassée sur et autour du logement de la corde de démarrage, et autour des commandes du moteur. Habituellement, la chaleur du moteur empêche la neige de se transformer en glace pendant que la machine est en marche, mais après l'arrêt de la machine, la neige peut continuer à fondre à la chaleur du moteur, et plus tard quand la machine se refroidit, elle peut geler autour des parties mobiles.

Après chaque usage, suivre ces étapes pour éviter une prise en glace dans et autour des commandes du moteur et des pièces extérieures par suite de la gelée.

1. Avant d'arrêter le moteur, tirer sur la corde de démarrage 2 ou 3 fois en la laissant se rebobiner lentement. Ceci aide à dégager l'accumulation de neige aux alentours de la corde. Laisser tourner le moteur pendant plusieurs minutes.
2. Arrêter le moteur en déplaçant la manette des gaz (voir Figure 8) vers le bas ou en retirant la clé de contact.
3. Dégager la neige et la glace du chasse-neige. S'assurer de dégager les commandes du moteur et du chasse-neige, chute de décharge, spirale et engrenage de la tige de chute, autour de la tige d'embrayage et partout où la neige s'est accumulée.
4. Toujours retirer la clé de contact et la ranger dans un endroit sûr pour empêcher toute utilisation non-autorisée.
5. Si le chasse-neige est remis dans un lieu non chauffé, remplir le réservoir de carburant pour empêcher la condensation. Ne pas remiser à proximité d'étincelle ou de flammes.

Remarque : Le manuel du moteur contient d'autres informations concernant la prévention de formation de glace et de la prise en glace.

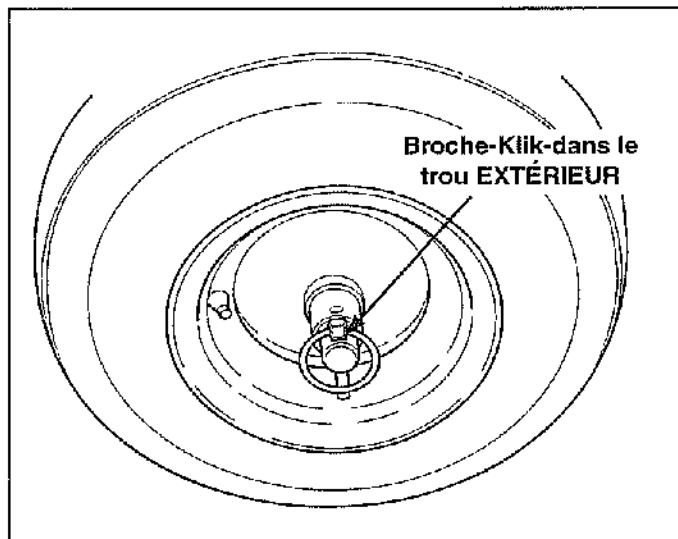

Figure 11. Blocage de l'entraînement de traction - Désengagé

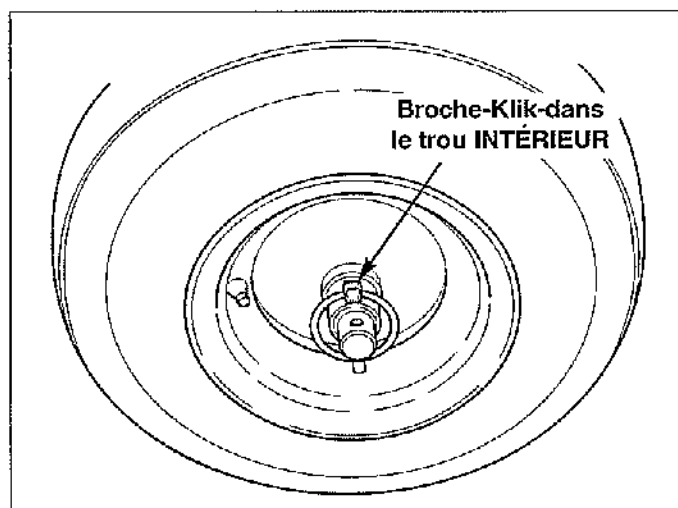

Figure 12. Blocage de l'entraînement de traction - Engagé

⚠ AVERTISSEMENT

Ne jamais remiser le chasse-neige avec de l'essence dans le moteur ou dans le réservoir, dans un lieu chauffé ou clos et mal aéré. Les vapeurs d'essence peuvent atteindre une flamme vive, une étincelle, une veilleuse (telles que dans les chaudières, les chauffe-eau, les sècheuses à linge, etc...) et causer une explosion.

Manier l'essence avec précautions. Celle-ci est hautement inflammable et une négligence peut causer un incendie sérieux avec dommages matériels et blessures corporelles.

Vidanger le carburant dans un bidon homologué, en plein air et à l'écart de toute flamme ou étincelle.

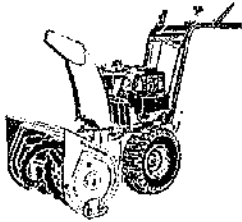

Entretien régulier

CALENDRIER

ENTRETIEN REQUIS	FRÉQUENCE	LUBRIFICATION
Vérifier la lubrification de la boîte d'engrenage de la vis sans fin.**	25 Heures	Huile d'hiver pour vis sans fin
Lubrifier le chasse-neige.	10 Heures	Huile et graisse 10W
Vérifier la pression des pneus.	Chaque mois	N/A
Changer l'huile du moteur.*†	50 Heures‡	Voir le manuel du moteur
Nettoyer ou remplacer la bougie.†	Chaque année	Voir le manuel du moteur
Vérifier la tension tringlerie/courroie d'entraînement.	4-6 Heures	N/A
Lubrifier les axes des essieux.	Chaque année	Graisse au lithium

* Changer l'huile d'origine après deux heures de fonctionnement.
 **Vérifier le niveau d'huile à chaque saison, automne et printemps.
 † Voir le manuel du moteur.

VÉRIFICATION DE LA PRESSION DES PNEUS

La pression d'air dans chaque pneu (Figure 13) doit être de 136 kPa (20 psi) et doit être la même dans les deux pneus pour obtenir les meilleures performances. S'assurer de ne pas perdre les valves pour empêcher que des débris entrent dans l'orifice lorsque vous gonflez les pneus.

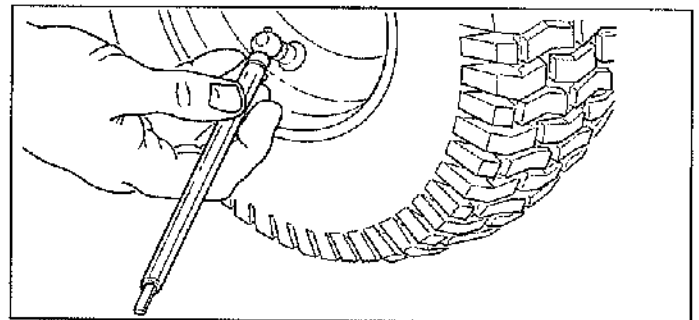

Figure 13. Vérification de la pression des pneus

VÉRIFICATION DE LA LUBRIFICATION DE LA BOÎTE D'ENGRENAGES DE LA VIS SANS FIN

1. Mettre le chasse-neige sur une surface à niveau.
2. Enlever le bouchon du tube (Figure 14).
3. Vérifiez le niveau du lubrifiant. Il doit être à niveau avec le bord inférieur de l'ouverture du bouchon. Si non, ajouter de l'huile d'hiver pour vis sans fin The Dealer Line (disponible chez le concessionnaire).
4. Remettre le bouchon de tube et bien le serrer.

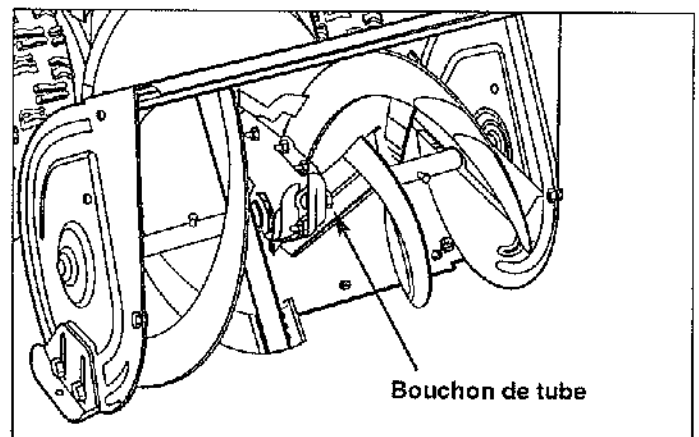

Figure 14. Vérification de la lubrification de la boîte d'engrenages de la vis sans fin

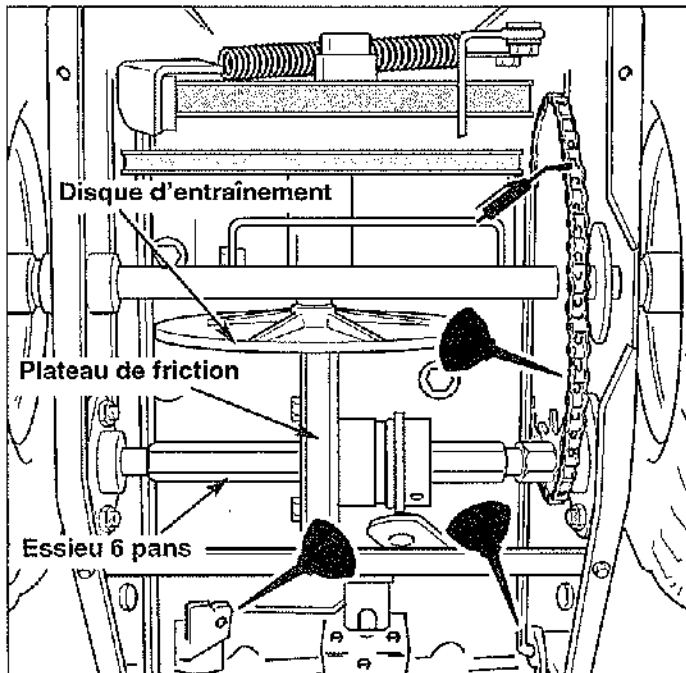

Figure 15. Points de lubrification dans la zone d'entraînement (sans le couvercle inférieur)

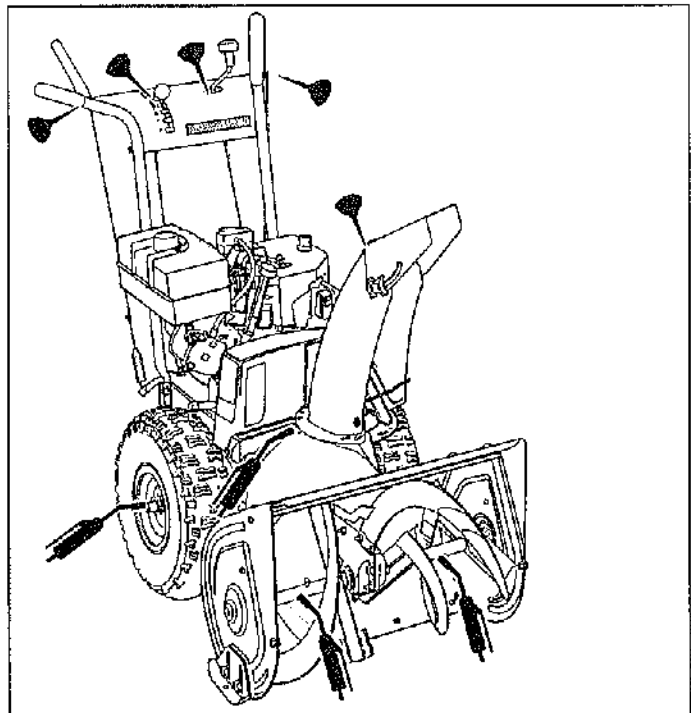

Figure 16. Principaux points de lubrification du chasse-neige

LUBRIFICATION

REMARQUE IMPORTANTE

Il est très important que les graisseurs sur l'arbre de la vis sans fin soient lubrifiés régulièrement. Si la vis sans fin rouille sur son arbre, elle peut être endommagée si les broches de cisaillement ne se cassent pas.

Pour empêcher que les roues rouillent aux essieux, il est aussi nécessaire d'enlever les roues et de les graisser régulièrement.

Généralement, toutes les pièces mobiles en métal doivent être huilées là où elles entrent en contact avec d'autres pièces. Ne pas laisser la graisse et l'huile toucher les courroies, les gorges de poulies, le disque d'entraînement et le plateau de friction.

Arbre de la vis sans fin : Il y a deux graisseurs sur l'arbre de la vis sans fin (Figure 16). Essuyer les graisseurs et appliquer de la graisse à l'aide d'un pistolet graisseur. Appliquer aussi de la graisse aux autres points indiqués.

Appliquer de l'huile de teneur moyenne (10W) aux points indiqués aux Figures 15 à 17.

Système d'entraînement: Ne pas permettre à l'huile et à la graisse d'entrer en contact avec le plateau de friction (voir Figure 15) le disque d'entraînement. Lubrifier l'arbre Hex avec de l'huile moteur synthétique de 5W-50.

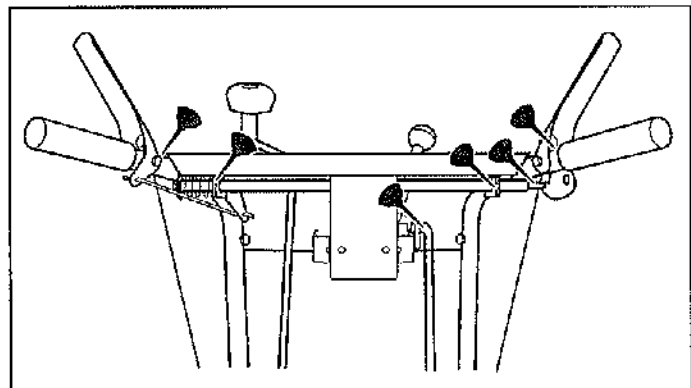

Figure 17. Lubrification de la commande Free Hand



REMARQUES DE LUBRIFICATION:

Graisser les emplacements indiqués par le symbole de pistolet graisseur. Emplir les graisseurs lorsqu'ils sont présents. Démontez les pièces pour appliquer de la graisse quand il n'y a pas de graisseur.

Huiler les emplacements indiqués par le symbole de la burette. Ne pas laisser goutter sur le disque d'entraînement ou sur le plateau de friction.

REMISAGE TEMPORAIRE (30 JOURS OU MOINS)

Ne pas oublier que le réservoir d'essence contiendra encore de l'essence, donc ne jamais remisier la machine à l'intérieur ou dans tout autre endroit où les vapeurs d'essence pourraient atteindre une source d'ignition. De plus, les vapeurs d'essence sont toxiques lorsque vous les respirez, ne jamais, en conséquence, remisier la machine dans un lieu utilisé pour l'habitation des hommes ou des animaux.

Voici la liste des choses à faire lorsque vous remisiez temporairement votre machine ou entre deux utilisations :

- La mettre dans un lieu où les enfants ne pourront pas y toucher. S'il se trouve un risque que la machine soit utilisée sans autorisation, enlever la ou les bougies et mettre en lieu sûr. S'assurer que les orifices de bougie sont protégés des objets étrangers au moyen d'un bouchon convenable.
- Si la machine ne peut pas être remisée sur une surface suffisamment à niveau, caler les roues.
- Nettoyer tout débris se trouvant sur la machine.

REMARQUE: Si vous remisiez votre machine entre deux balayages de neige dans un endroit froid, nous vous suggérons de remplir le réservoir à la fin de chaque balayage pour empêcher la condensation d'eau dans le réservoir d'essence. Attendez que le moteur se refroidisse avant de remplir le réservoir.

REMISAGE DE LONGUE DURÉE (PLUS DE 30 JOURS)

Avant de remisier le chasse-neige jusqu'à l'hiver suivant, lire les instructions d'entretien et de remisage à la section « Règles de sécurité » et prendre ensuite les précautions suivantes :

1. Vidanger l'huile du carter et remplir avec une huile de teneur requise lorsque vous réutiliserez la machine.
2. Mettre sur toutes les surfaces métalliques nues de la peinture ou une légère couche d'huile pour empêcher la rouille.
3. Nettoyer les surfaces extérieures et le moteur.
4. Préparer le moteur pour le remisage. Voir le manuel du moteur.
5. Nettoyer toute saleté se trouvant sur le logement du moteur.
6. Bien couvrir les ouvertures de prise d'air et d'échappement avec du plastique ou autre matériau imperméable pour protéger de l'humidité, de la saleté et des insectes.
7. Graisser et huiler complètement selon les indications de la section Entretien Normal.
8. Si la machine en est équipée, s'assurer que la batterie est remplie d'eau et complètement chargée. La durée de vie de la batterie augmentera si vous la retirez, la mettez dans un endroit frais et sec et si elle est rechargée environ une fois par mois. Si la batterie est laissée dans la machine, débranchez le câble du négatif.

AVERTISSEMENT

Ne jamais remisier le chasse-neige avec de l'essence dans le moteur ou dans le réservoir, dans un lieu chauffé ou clos et mal aéré. Les vapeurs d'essence peuvent atteindre une flamme vive, une étincelle, une veilleuse (telles que dans les chaudières, les chauffe-eau, les sècheuses à linge, etc...) et causer une explosion.

Manier l'essence avec précautions. Celle-ci est hautement inflammable et une négligence peut causer un incendie sérieux avec dommages matériels et blessures corporelles.

Vidanger le carburant dans un bidon homologué, en plein air et à l'écart de toute flamme ou étincelle.

10. Vidanger complètement le système de carburant ou bien y ajouter un stabilisateur de carburant. Si vous avez choisi le stabilisateur et que vous n'avez pas vidangé le système de carburant, suivez toutes les instructions de sécurité et les précautions de remisage qui se trouvent dans ce manuel pour empêcher le risque d'incendie à partir de l'allumage de vapeurs d'essence. Ne pas oublier que les vapeurs d'essence peuvent se déplacer vers des sources d'ignition lointaine et causer un risque d'explosion et d'incendie.

REMARQUE L'essence, si vous la laissez non-utilisée pendant des périodes prolongées (30 jours ou davantage), risque de faire un dépôt gommeux qui sera un problème pour le carburateur du moteur et qui causera le mauvais fonctionnement du moteur. Pour éviter cela, ajouter un stabilisateur d'essence au réservoir ou vidanger toute l'essence du système avant de remisier la machine.

DÉMARRAGE APRÈS UN REMISAGE PROLONGÉ

Avant de démarrer la machine après qu'elle ait été remisée pendant une longue période, effectuez les étapes suivantes :

1. Enlever toute cale qui se trouverait sous la machine.
2. Installer la batterie si elle avait été enlevée.
3. Déboucher l'orifice d'échappement et le filtre à air.
4. Remplir le réservoir avec de l'essence fraîche. Voir le manuel du moteur pour les recommandations.
5. Voir le manuel du moteur et suivre toutes les instructions pour préparer le moteur après remisage.
6. Vérifier le niveau d'huile dans le carter et ajouter l'huile qui convient si nécessaire.
7. Gonfler les pneus à la pression correcte.
8. Démarrer le moteur et le laisser tourner lentement. NE PAS faire tourner le moteur à vitesse élevée immédiatement après le démarrage. S'assurer que vous faites tourner le moteur dehors ou dans un endroit bien ventilé.

Dépannage, Réglages & Service

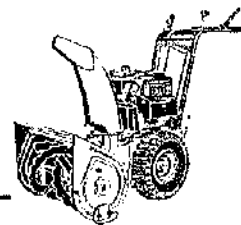

DÉPANNAGE

Cette section donne des instructions de dépannage et de service. Localiser le problème et vérifier les causes/remèdes dans l'ordre où ils sont donnés.

Pour des informations complémentaires, se reporter également au manuel du fabricant du moteur.

Pour les problèmes qui ne sont pas couverts dans ce manuel, contacter votre concessionnaire local.

AVERTISSEMENT

Avant d'exécuter tout réglage ou service sur le chasse-neige, arrêter le moteur et attendre que toutes les pièces mobiles soient arrêtées. Retirer la clé. Débrancher le fil de bougie et l'attacher en l'éloignant de la bougie pour éviter tout démarrage accidentel.

PROBLÈME	CAUSE POSSIBLE	REMÈDE
Le moteur de démarre pas.	<ol style="list-style-type: none"> 1. La clé est sur ARRÊT. 2. Négliger d'amorcer un moteur froid. 3. Le robinet d'essence est FERMÉ. 4. Panne de carburant. 5. Starter ARRÊT - moteur froid. 6. Moteur noyé. 7. Bougie sans étincelle. 8. Eau dans carburant ou vieux carburant. 	<ol style="list-style-type: none"> 1. Pousser la clé sur MARCHE. 2. Appuyer deux fois sur le bouton d'amorçage et démarrer 3. Mettre le robinet sur OUVERT. 4. Remplir le réservoir d'essence. 5. Mettre le starter sur MARCHE, et les gaz sur RAPIDE. 6. Mettre le starter sur ARRÊT; essayer de démarrer. 7. Vérifier l'écartement, nettoyer l'électrode ou remplacer la bougie si nécessaire. 8. Vidanger le réservoir (Disposer du carburant dans une installation autorisée pour produits dangereux). Mettre de l'essence fraîche.
Le moteur démarre brutalement ou tourne mal	<ol style="list-style-type: none"> 1. Mélange de carburant trop riche. 2. Carburateur mal réglé. 3. Bougie défectueuse, sale ou de mauvais écartement. 	<ol style="list-style-type: none"> 1. Mettre le starter sur ARRÊT. 2. Voir votre concessionnaire pour le réglage. 3. Nettoyer, mettre à l'écartement ou remplacer.
La vis sans fin ne tourne pas	<ol style="list-style-type: none"> 1. La commande de vis sans fin n'est pas engagée. 2. Des corps étrangers bloquent la vis sans fin. 3. La tige d'embrayage de l'entraînement de la vis sans fin est desserrée. 4. La courroie de vis sans fin patine. 5. Courroie rompue. 6. Broche de cisaillement cassée. 	<ol style="list-style-type: none"> 1. Engager la commande de vis sans fin. 2. ARRÊTER le moteur et ENLEVER la clé. DÉBRANCHER le fil de bougie. Dégager la vis sans fin à l'aide d'une planche étroite. Voir avertissement dans les RÈGLES DE SÉCURITÉ. 3. Resserrer. Voir Réglage de la tige d'embrayage de la vis sans fin. 4. Vérifier la tension de courroie d'entraînement de la vis sans fin. 5. Remplacer la courroie 6. Remplacer la broche de cisaillement.

PROBLÈME	CAUSE POSSIBLE	REMÈDE
La vis sans fin tourne mais la neige n'est pas projetée assez loin	<ol style="list-style-type: none"> Défecteur de chute trop bas. Vitesse du moteur trop lente. Vitesse au sol trop rapide. Chute de décharge bouchée. Courroie de vis sans fin détendue ou usée. 	<ol style="list-style-type: none"> Ajuster le déflecteur selon besoins. Mettre la vitesse à plein gaz. Rétrograder la vitesse. ARRÊTER le moteur et ENLEVER la clé. DÉBRANCHER le fil de bougie. Dégager la vis sans fin à l'aide d'une planche étroite. Voir avertissement dans les RÈGLES DE SÉCURITÉ. Vérifier la tension de la courroie.
La barre de raclage ne nettoie pas les surfaces dures	<ol style="list-style-type: none"> Sabots de dérapage mal ajustés. 	<ol style="list-style-type: none"> REMONTER les sabots de dérapage (cela abaisse la barre de raclage).
La barre de raclage ramasse et projette le gravier de l'allée	<ol style="list-style-type: none"> Sabots de dérapage mal ajustés. 	<ol style="list-style-type: none"> ABAISSEZ les sabots de dérapage (cela lève la barre de raclage).
Mauvaise traction	<ol style="list-style-type: none"> Les pneus dérapent. 	<ol style="list-style-type: none"> Vérifiez la pression, et l'état de la chape.
La vis sans fin ne s'arrête pas quand la commande d'entraînement est relâchée	<ol style="list-style-type: none"> Tige de vis sans fin tordue ou courbée. Courroie de vis sans fin mal ajustée. Guide de courroie de vis sans fin mal ajustée. 	<ol style="list-style-type: none"> Desserrer ou redresser la tige. Régler la courroie de la vis sans fin. Régler le guide de courroie de la vis sans fin.
Le chasse-neige ne s'arrête pas lorsque la commande d'entraînement est relâchée	<ol style="list-style-type: none"> Tige d'embrayage de traction tordue ou trop serrée. 	<ol style="list-style-type: none"> Desserrer la tige pour retirer le mou, ou remplacer. Voir le procédé de réglage.
Le chasse-neige n'avance pas lorsque la commande d'entraînement est engagée	<ol style="list-style-type: none"> Tige d'embrayage de traction desserrée. Courroie détendue, rompue ou étirée. Chaîne à rouleaux endommagée. Broches de blocage pour roues libres (trou EXTÉRIEUR). 	<ol style="list-style-type: none"> Serrer pour ôter le mou. Voir le procédé de réglage. Remplacer la courroie d'entraînement. Remplacer la chaîne. Changer les broches dans le trou INTÉRIEUR pour engager l'entraînement.
La commande de décharge est difficile à manier	<ol style="list-style-type: none"> Les engrenages ont besoin de lubrifiant. Engrenage de la spirale mal ajusté. Engrenage de la tige de commande désalignés 	<ol style="list-style-type: none"> Huiler ou graisser selon besoins. L'ajuster. Voir le procédé de réglage. Régler le support d'engrenages. Voir le procédé de réglage.
Le chasse-neige déporte d'un côté	<ol style="list-style-type: none"> Pression inégale des pneus. L'une des roues est en roue libre. (Broche de blocage sur le trou EXTÉRIEUR). 	<ol style="list-style-type: none"> Vérifiez la pression des pneus. S'assurer que les DEUX broches de blocage sont dans les trous INTÉRIEUR (pour engager l'entraînement).
Vibrations excessives	<ol style="list-style-type: none"> Pièces desserrées ou vis sans fin endommagée. 	<ol style="list-style-type: none"> ARRÊTER le moteur et ENLEVER la clé. DÉBRANCHER le fil de bougie. Serrer toute la visserie. Remplacer la vis sans fin si nécessaire. Si les vibrations continuent, voir votre concessionnaire.
À basses vitesses, l'entraînement ne fait pas bouger le chasse-neige	<ol style="list-style-type: none"> Entraînement de traction dérégulée. 	<ol style="list-style-type: none"> Régler de nouveau l'entraînement ou passer le changement de vitesse sur la vitesse immédiatement supérieure.

Réglages

RÉGLAGE DU PIVOT DE CHANGEMENT DE VITESSE

Le levier de changement de vitesse est réglé à l'usine pour donner une performance optimum sur chaque position de marche avant ou arrière. Cependant, si les composants du système d'entraînement ont été remplacés, un réglage sera sans doute nécessaire.

Faites ce réglage comme suit :

1. Déplacer la commande de vitesse au sol (A, Figure 18) complètement vers l'avant.
2. Desserrer la visserie (B) attachant les tiges inférieure et supérieure de levier.
3. Pousser complètement vers le bas la tige inférieure (C) (dans le logement).
4. S'assurer que la commande de vitesse au sol (A) se trouve en 5ème vitesse (complètement vers l'avant). Séparer les deux tiges en les tirant et serrer la visserie (B) des tiges du levier.

RÉGLAGE DE LA TIGE D'EMBRAYAGE D'ENTRAÎNEMENT DE TRACTION

Réglage initial

Le câble d'embrayage de traction doit être réglé initialement pour qu'il n'y ait aucun mou dans le câble lorsqu'il est poussé légèrement d'un côté à l'autre, mais que le bras de renvoi reste en position basse. Pour régler la tension du câble :

1. Desserrer l'écrou de réglage (Figure 19) en tenant les méplats de réglage et en tournant l'écrou.
2. Serrer la vis de réglage en tournant les méplats de réglage et en tenant la vis. La vis de réglage est une vis Phillips dont la tête peut être immobilisée ou tournée en introduisant un tournevis à travers le ressort du câble d'embrayage de traction. Serrer juste assez pour rattraper le mou du câble.
3. Bien serrer l'écrou. La machine doit pouvoir être poussée librement vers l'avant et l'arrière.

AVERTISSEMENT

Ne pas trop serrer, ce qui pourrait causer l'engagement de l'entraînement de traction sans avoir à appuyer sur la commande d'entraînement de traction (le bras du levier coudé doit rester en position descendue).

Vérifier que les tiges ne sont pas trop serrées : avec le changement de vitesse en position 1 et la commande d'entraînement de traction complètement relâchée, pousser le chasse-neige vers l'avant. La machine doit avancer librement.

Si la machine n'avance pas librement, la tige a été trop serrée. Pour y remédier, desserrer légèrement la tension sur la tige d'embrayage, et revérifier.

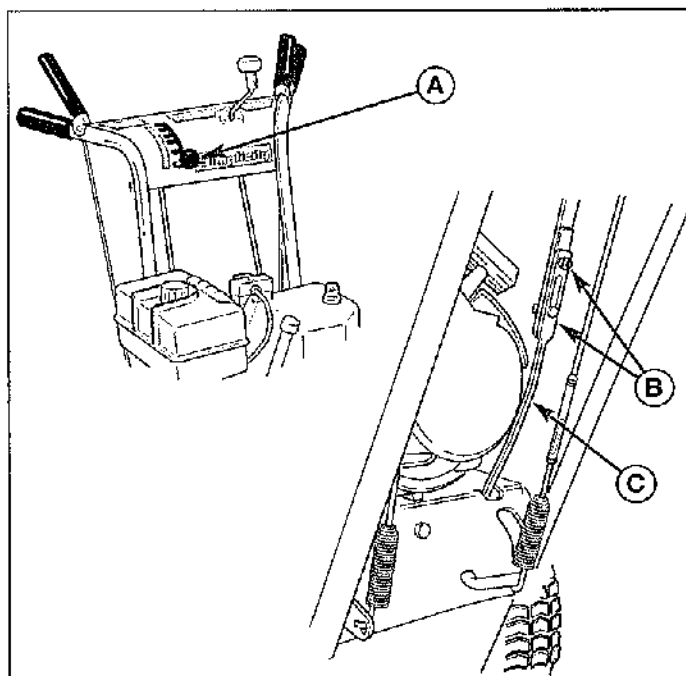

Figure 18. Réglage de la tringlerie du changement de vitesse

- A. Levier de vitesse au sol
B. Visserie des tiges de changement de vitesse
C. Tige inférieure de changement de vitesse

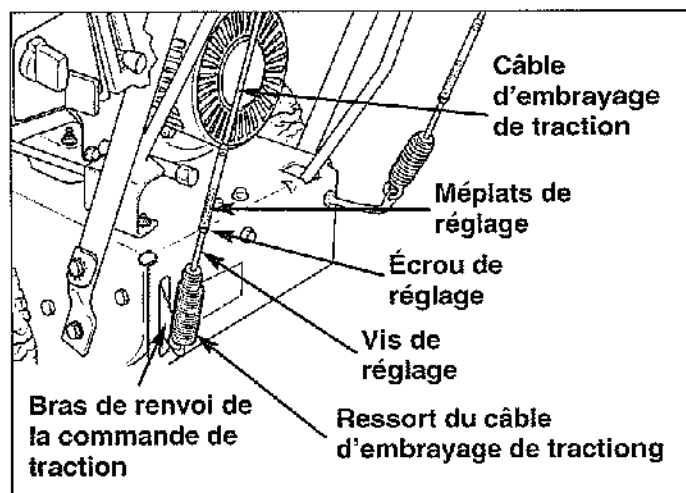

Figure 19. Réglage de la tige d'entraînement de traction

Réglage après rodage

1. Après 5 heures de marche, vérifier que le réglage est correct. Réajuster la tige d'embrayage si nécessaire en augmentant la tension sur la tige. Un petit mouvement du bras du levier coudé est permis si la machine passe les vérifications indiquées dans l'Avvertissement à votre gauche. Le réglage optimal donne un dégagement de 0,8 mm entre le disque d'entraînement de traction et l'anneau de caoutchouc sur le plateau de friction quand le levier d'entraînement est relâché (voir Figure 15 pour l'emplacement du plateau de friction).

RÉGLAGE ENSEMBLE SPIRALE DE LA CHUTE DE DÉCHARGE

Si la chute de décharge devient difficile à tourner et commence à fonctionner irrégulièrement, l'ensemble de la spirale peut nécessiter un réglage.

1. Desserrer la vis de réglage sous la partie de montage de l'ensemble de la spirale. (Figure 20).
2. Tirer ou pousser l'ensemble de la spirale pour obtenir un engagement régulier entre la spirale filiforme et les encoches de la base de la chute de décharge.
3. Resserrer la vis de réglage et vérifier qu'il fonctionne régulièrement en tournant la molette du déflecteur de chute.
4. Réajuster si nécessaire pour obtenir un fonctionnement régulier sur tout son déplacement.
5. Lubrifier la bague de chute et l'ensemble de la spirale suivant les besoins.

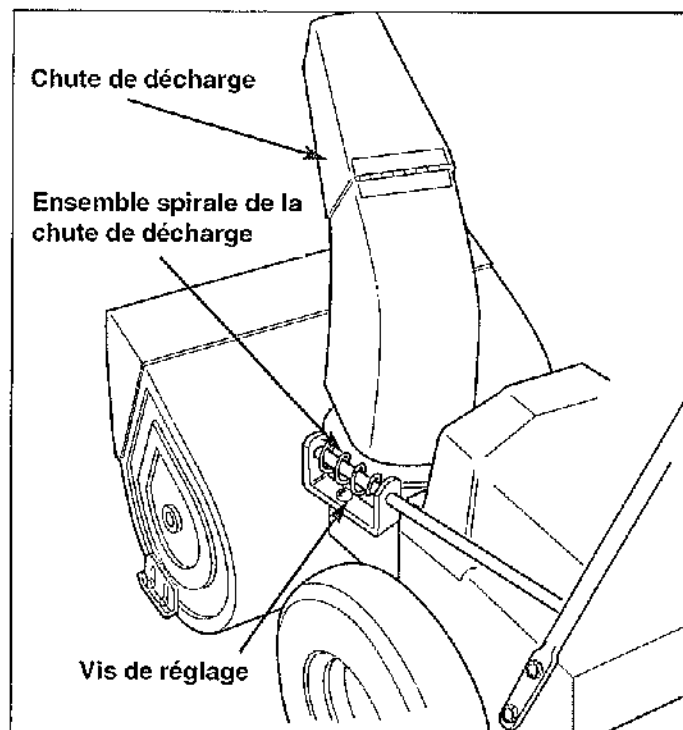

Figure 20. Réglage de la spirale de la chute de décharge

RÉGLAGE DE L'ENGRENAGE DE LA TIGE DE COMMANDE DE DIRECTION DE LA CHUTE

Si la chute de décharge devient difficile à tourner et commence à fonctionner irrégulièrement, il se peut qu'il faille régler l'engrenage de la tige de commande de direction de la chute :

1. Desserrer les écrous de montage de support d'engrenage (Figure 21).
2. Glisser le support d'engrenage dans la position qui permet le meilleur engagement entre les engrenages.
3. Serrer les écrous de montage du support, et vérifier que la chute fonctionne régulièrement.
4. Ré-ajuster si nécessaire.
5. Lubrifier les engrenages de la tige de commande de direction de la chute avec une huile de teneur moyenne (10W).

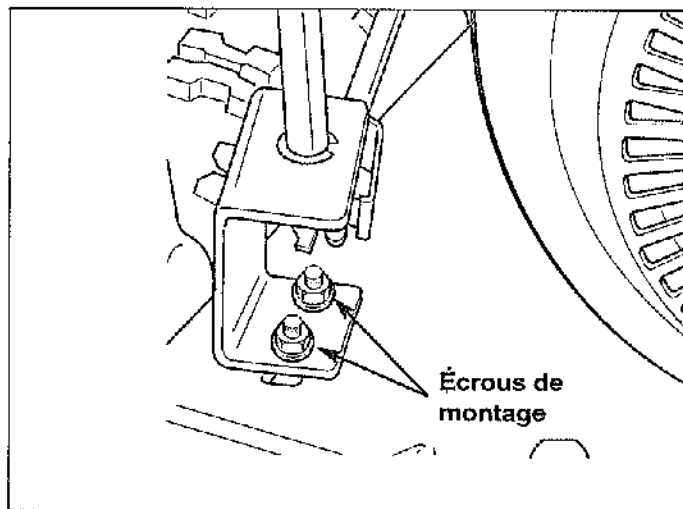

Figure 21. Réglages de l'engrenage de la direction de chute

RÉGLAGE DE LA TIGE D'EMBRAYAGE DE LA VIS SANS FIN

Le câble d'embrayage de la fraise doit être réglé pour qu'il n'y ait aucun mou dans le câble lorsqu'il est poussé légèrement d'un côté à l'autre. Pour régler la tension du câble :

1. Desserrer l'écrou de réglage (Figure 22) en tenant les méplats de réglage et en tournant l'écrou de réglage.
2. Serrer la vis de réglage en tournant les méplats de réglage et en tenant la vis. La vis de réglage est une vis Phillips dont la tête peut être immobilisée ou tournée en introduisant un tournevis à travers le ressort du câble d'embrayage de la fraise. Serrer juste assez pour rattraper le mou du câble.

AVERTISSEMENT

Ne pas trop serrer, car cela risque de lever le levier du bras de renvoi et causer l'engagement de l'entraînement de la vis sans fin sans avoir à appuyer sur la commande d'entraînement de la vis sans fin.

3. Bien serrer l'écrou.
4. Démarrer la machine et vérifier la vis sans fin. Celle-ci ne doit pas être engagée sauf si la commande de la vis sans fin est serrée.
5. Avec le moteur en marche, serrer complètement la commande de la vis sans fin, celle-ci doit s'engager et tourner normalement.
6. Relâcher la commande de la vis sans fin. **Celle-ci doit s'arrêter dans les 5 secondes.**
7. Si la vis sans fin ne fonctionne pas correctement, arrêter le moteur et vérifier de nouveau la tige d'embrayage.
8. Si le câble d'embrayage est correctement réglé, il est possible que la tension de la courroie d'entraînement de la fraise doive être ajustée. Voir « Régler la courroie d'entraînement de la fraise » à la page suivante.

RÉGLAGE DES COURROIES

Le chasse-neige est équipé de deux courroies d'entraînement situées juste à l'avant du moteur sous le carter de protection des courroies. La Figure 23 montre les deux courroies avec leur poulie de tension. La courroie la plus proche du moteur est la courroie d'entraînement de la traction de la machine (les roues). La courroie la plus éloignée du moteur est la courroie d'entraînement de la vis sans fin/propulseur.

La courroie d'entraînement de la traction a une tension constante fournie par le bras à ressort de la poulie de tension et elle n'est pas ajustable. Cette courroie tourne chaque fois que le moteur est en marche, et elle transmet la puissance au disque d'entraînement de traction qui lui aussi tourne constamment quand le moteur est en marche.

La tension de la courroie d'entraînement de la vis sans fin peut être réglée en déplaçant la poulie de tension de cette courroie. Voir « Régler la courroie d'entraînement de la vis sans fin » à la page suivante.

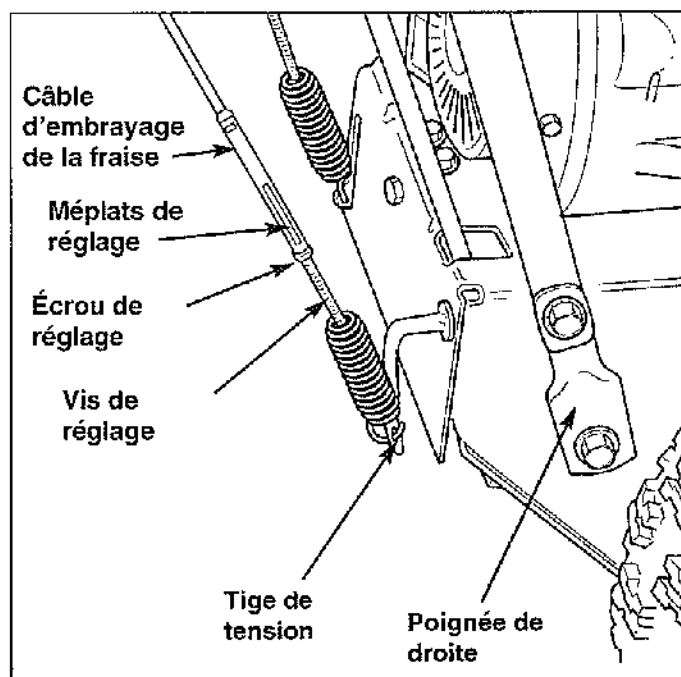

Figure 22. Réglage de la tige d'embrayage de l'entraînement de la vis sans fin

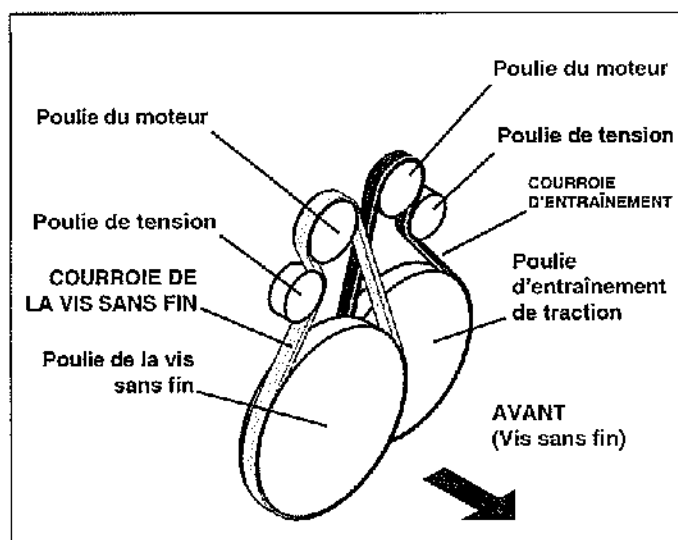

Figure 23. Passages des courroies d'entraînement

RÉGLAGE DES COURROIES (suite)

Si l'entraînement de la vis sans fin patine (la vis sans fin ralentit ou ne tourne pas normalement pendant un dégagement de neige) ou reste engagé quand la commande est désengagée — et que la tige d'embrayage de la vis sans fin a été correctement ajustée — la courroie d'entraînement peut être déréglée.

AVERTISSEMENT

La vis sans fin **NE DOIT PAS** tourner sauf quand le levier de commande de la vis sans fin a été engagé. Le réglage correct de la courroie arrête la vis sans fin dans les 5 secondes après que la commande est désengagée.

Vérification du réglage de la courroie et du guide de courroie de la vis sans fin

1. Insérer la clé de contact et démarrer le chasse-neige.
2. Engager et désengager la commande de la vis sans fin une dizaine de fois, en vérifiant que celle-ci s'arrête complètement dans les 5 secondes chaque fois que la commande est désengagée.
3. Si la vis sans fin s'arrête complètement chaque fois dans les 5 secondes, le réglage est correct. **SINON**, le réglage est incorrect. Régler la courroie de la vis sans fin et le guide de courroie conformément au procédé ci-après.

Réglage de la courroie de la vis sans fin

1. S'assurer que le chasse-neige est à l'arrêt, que la clé de contact est retirée et que le fil de bougie est débranché.
2. Vérifier qu'il n'y a aucun mou dans le câble d'embrayage de la fraise (voir Figure 25). S'il y en a, suivre les instructions de réglage du câble d'embrayage de la fraise à la page 24..
3. Mesurez la longueur du ressort de l'embrayage de la vis sans fin (Figure 25).
4. Appuyer à fond sur la commande de la vis sans fin et mesurer la longueur d'allongement du ressort. Celui-ci doit s'allonger de 7.5mm (19/64")-8 mm (5/16"). Si cet allongement est inférieur à 7.5mm (19/64")-8 mm (5/16"), il faut régler la poulie de tension de la vis sans fin. Aller à l'étape 5.
5. À l'aide d'une clé de 10 mm (3/8"), desserrer les vis du carter de courroie et enlever celui-ci.
6. Desserrer le boulon de réglage (voir Figure 26) et déplacer la poulie de tension de la vis sans fin.
7. Serrer le boulon de réglage et répéter les étapes 3 et 4.
8. Essayer la machine. La vis sans fin **NE DOIT PAS** tourner sauf si le levier de commande de la vis sans fin a été serré. La vis sans fin s'arrête dans les 5 secondes après que la commande de vis sans fin a été relâchée lorsque les réglages de la courroie d'entraînement de la vis sans fin sont corrects. Re-régler si l'essai de la machine n'est pas concluant.

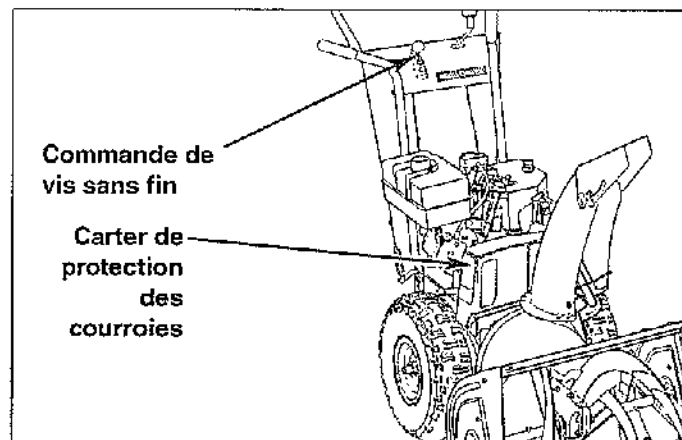

Figure 24. Emplacement de la commande de la vis sans fin et du carter de protection des courroies

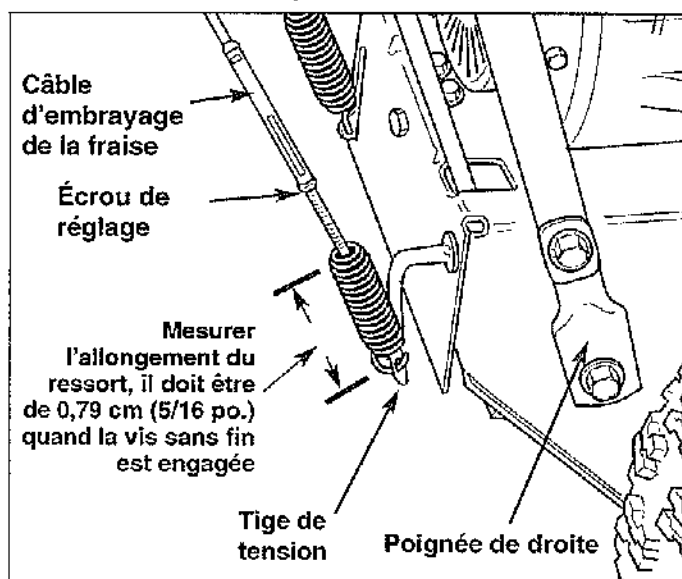

Figure 25. Tige d'embrayage d'entraînement de vis sans fin

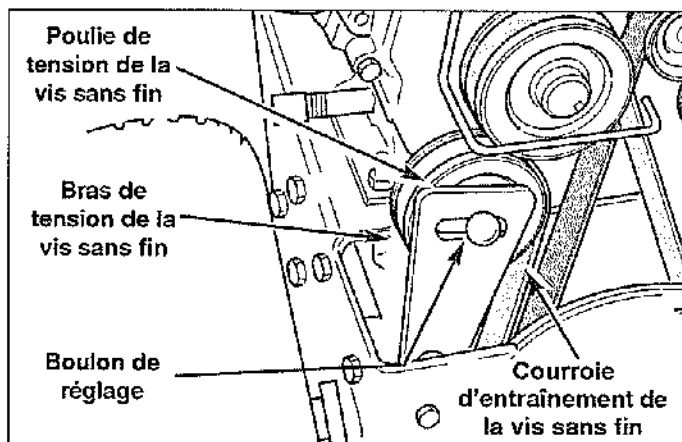

Figure 26. Courroie d'entraînement, guide et poulie de la vis sans fin

9. Après avoir réglé la courroie d'entraînement de la vis sans fin, le guide de courroie de vis sans fin **DOIT ÊTRE** réglé en suivant le procédé ci-après « *Réglage du guide de courroie de vis sans fin* ».

RÉGLAGE DE LA COURROIE D'ENTRAÎNEMENT (suite)

Réglage du guide de courroie de vis sans fin

1. La commande de la vis sans fin étant toujours complètement enfoncée, ajuster le guide de la courroie de la vis sans fin pour qu'il y ait un dégagement de 0,4 mm (1/64") (0,8 mm (1/32") maximum) entre l'extrémité du guide et la courroie (Figure 27) en s'assurant que le guide NE POSE aucune pression sur la courroie.
2. En s'assurant que le guide de la courroie de la vis sans fin NE BOUGE PAS pendant le serrage, serrer la vis du guide (Figure 27) pour le fixer en place.
3. Vérifier le réglage du guide de la courroie de la vis sans fin (Figure 27) pour s'assurer que l'écart entre la courroie et le guide est correct.
4. Désengager la commande de la vis sans fin en retirant le tube de carton (ou tout autre moyen utilisé pour la tenir en place).
5. Faire le test de la machine en suivant les étapes indiquées sous « Vérification des réglages de la courroie et du guide de la vis sans fin » ci-avant.

REMPACEMENT DES COURROIES

Le chasse-neige a deux courroies, l'une pour l'entraînement de la traction — qui transmet la puissance du moteur aux roues, et l'autre pour l'entraînement de la vis sans fin — qui transmet la puissance du moteur au mécanisme de la vis sans fin.

Chacune de ces courroies est de construction particulière et doit être remplacée uniquement par une courroie identique à la courroie d'origine de la machine. Ces courroies sont disponibles auprès de votre concessionnaire. (Voir PIÈCES COURANTES DE REMPLACEMENT à la fin de ce manuel pour connaître les numéros de référence exacts de chacune des courroies).

Remplacement de la courroie de traction

1. Débrancher le fil de bougie et l'attacher à l'écart de la bougie.
2. Enlever le carter de protection des courroies.
3. Tirer le bras de la poulie de tension de l'entraînement de la traction (Voir Figure 23) en l'écartant de la courroie pour relâcher la tension et glisser la courroie hors de la poulie du moteur.
4. Glisser la courroie hors de la poulie de traction (voir Figure 28) et sortir la courroie de la machine entre la poulie de la vis sans fin et la poulie de traction (le couvercle inférieur n'a pas besoin d'être retiré pour cette étape).
5. Inverser la procédure pour installer la nouvelle courroie. S'assurer qu'elle n'est pas tordue et qu'elle est correctement calée dans les gorges de la poulie.
6. Remettre en place le carter de protection de courroie.

⚠ AVERTISSEMENT

Le fait de mal régler le guide de courroie de la vis sans fin peut causer la rotation de celle-ci quand sa commande n'est pas engagée.

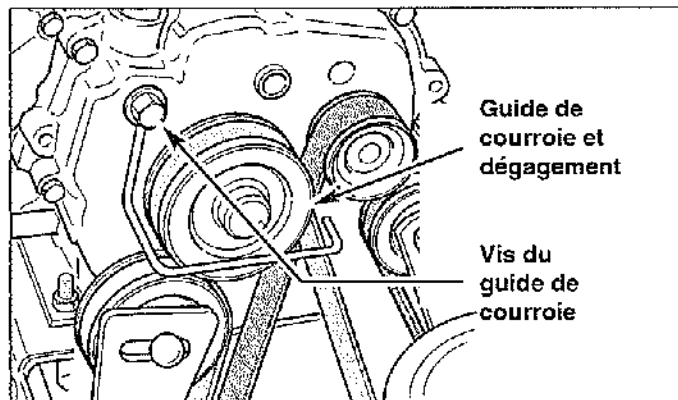

Figure 27. Réglage du guide de courroie de la vis sans fin

⚠ AVERTISSEMENT

Le chasse-neige ne doit avancer que lorsque la commande d'entraînement de la traction est engagée et il doit s'arrêter quand la commande est relâchée (désengagée).

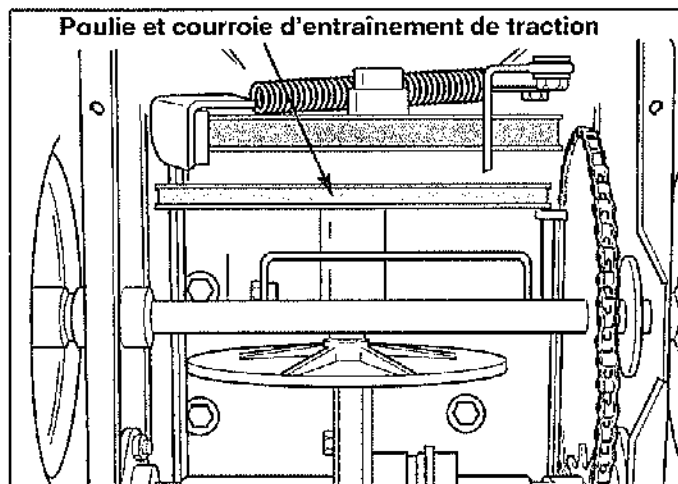

Figure 28. Poulie d'entraînement de traction (Couvercle inférieur retiré pour plus de clarté)

7. Démarrer la machine et vérifier si l'entraînement de la traction fonctionne correctement. Voir « Réglage de la tige d'embrayage de traction » pour les procédés de réglage.

REPLACEMENT DES COURROIES D'ENTRAÎNEMENT (suite)

Remplacement de la courroie d'entraînement de la vis sans fin

1. Vider le réservoir de carburant et faire tourner le moteur jusqu'à ce qu'il s'arrête faute de carburant.
2. Débrancher le fil de bougie et l'attacher à l'écart de la bougie.
3. Retirer le carter de protection des courroies (Voir Figure 24).
4. Desserrer le guide de courroie de la vis sans fin et sortir la courroie de la poulie du moteur en l'écartant de la poulie de tension (Voir Figure 27).
5. Maintenir avec une pince de serrage ou un lien le levier de commande de la vis sans fin fermement serré sur le mancheron pour relâcher toute la tension sur le patin de frein de la poulie de la vis sans fin et donner de la place pour permettre l'enlèvement de la courroie.
6. Basculer la machine vers l'avant et la poser sur le logement de la vis sans fin.
7. Retirer le couvercle inférieur.
8. Desserrer les vis 6 pans qui tiennent les butées de la courroie (Figure 29), et écarter les butées de la poulie pour permettre l'enlèvement de la courroie.
9. Sortir la courroie de la machine, et poser une courroie neuve sur la poulie d'entraînement de la vis sans fin.
10. Repositionner la butée de courroie en leur donnant un dégagement de 3 mm entre butée et courroie, et les resserrer fermement.
11. Remettre en place le couvercle inférieur.
12. Remettre la machine en position normale d'opération.
13. Relâcher la commande de la vis sans fin.
14. Passer la courroie de la vis sans fin sur la poulie du moteur.
15. Ajuster la butée de courroie de la vis sans fin suivant ce qui décrit dans « RÉGLAGE DES GUIDES DE COURROIE ».
16. Remettre le carter de protection des courroies.
17. Rebrancher le fil de bougie et remplir le réservoir de carburant.
18. Démarrer la machine et vérifier le bon fonctionnement de la vis sans fin. Voir « Réglage de la tige d'embrayage de la vis sans fin » pour savoir comment procéder à un ajustement supplémentaire si nécessaire.

⚠ AVERTISSEMENT

Ne pas s'approcher de la chute de décharge ou de la vis sans fin quand le moteur est en marche. Ne pas mettre le moteur en marche quand un couvercle ou un carter de protection est retiré.

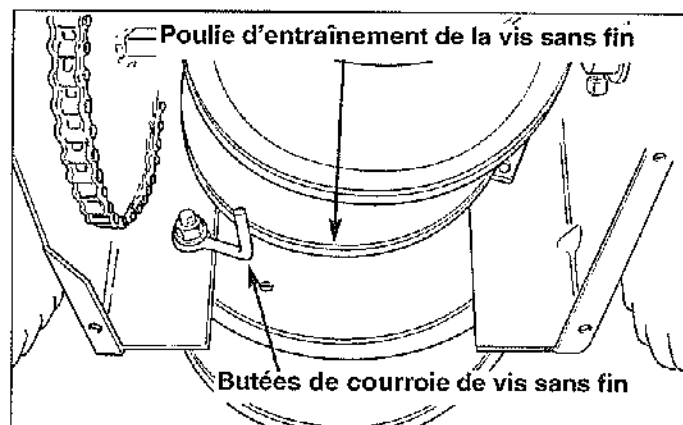

Figure 29. Poulie d'entraînement de la vis sans fin et butées de courroie

⚠ AVERTISSEMENT

La vis sans fin **NE DOIT PAS** tourner sauf lorsque le levier de commande de la vis sans fin est engagé et doit s'arrêter dans les 5 secondes après que cette commande est désengagée.

REPLACEMENT DE LA CHAÎNE À ROULEAUX

REMARQUE : Ce procédé ne s'applique pas aux modèles qui utilisent une chaîne « sans fin ».

1. Vider le réservoir de carburant et faire tourner le moteur jusqu'à ce qu'il s'arrête faute de carburant.
2. Débrancher le fil de bougie et l'attacher à l'écart de la bougie.
3. Basculer le chasse-neige vers l'avant et le reposer soigneusement sur l'extrémité de la vis sans fin.
4. Tourner la roue pour repérer le chaînon principal de la chaîne à rouleaux.
5. Retirer l'arrêteur, le chaînon principal et la chaîne.
6. Installer une chaîne neuve et un arrêteur comme illustré à la Figure 30.
7. Remettre le chasse-neige en position normale d'opération.
8. Rebrancher le fil de bougie et faites le plein du réservoir de carburant.

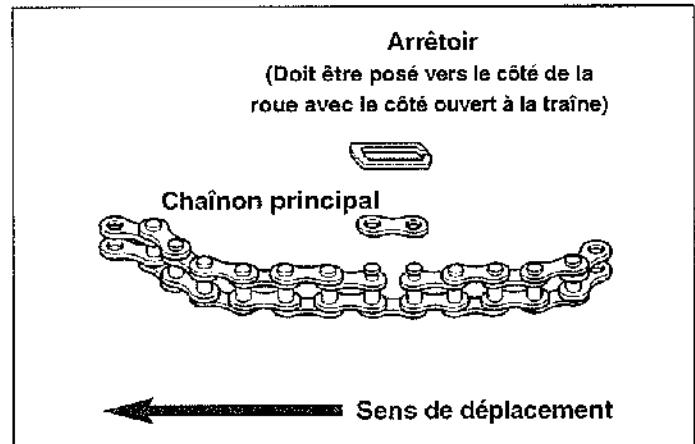

Figure 30. Chaînon principal de la chaîne à rouleaux

REPLACEMENT DES BROCHES DE CISAILLEMENT

⚠ AVERTISSEMENT

Ne pas s'approcher de la chute de décharge ou de la vis sans fin quand le moteur tourne. Ne pas mettre le moteur en marche quand un couvercle ou un carter de protection est retiré.

Dans la plupart des cas, si la vis sans fin heurte un objet qui pourrait endommager la machine, les broches de cisaillement se cassent. (Ceci protège des dégâts la boîte d'engrenages et les autres pièces).

Les broches de cisaillement se trouvent sur l'arbre de la vis sans fin, comme indiqué à la Figure 31. Pour remplacer celles-là, sortir les broches cassées en les tapant avec un chasse-goupille et installer de nouvelles broches de cisaillement avec une goupille fendue. Écarter complètement les pattes de la goupille. **NE PAS remplacer les broches de cisaillement par d'autres qui ne seraient pas de même grade.** Voir la section PIÈCES DE REMPLACEMENT à la fin de ce manuel pour obtenir les corrects numéros de référence. (L'usage de boulons, vis ou broches de cisaillement plus durs endommageront la machine).

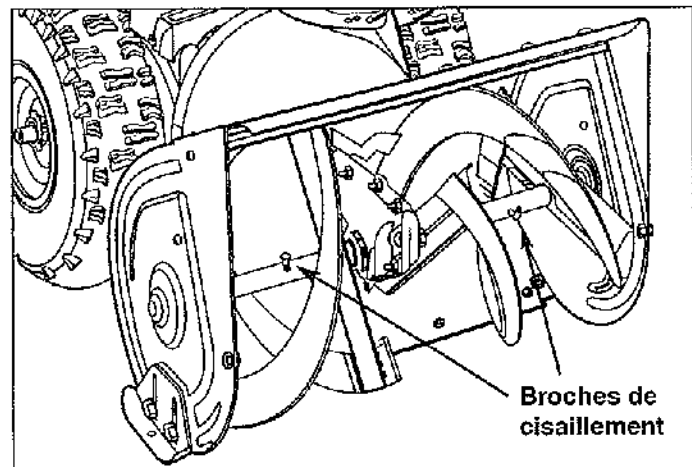
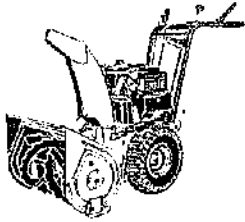

Figure 31. Remplacement des broches de cisaillement



Spécifications

REMARQUE : Les caractéristiques sont correctes au moment de la publication et sont sujettes à modification sans préavis.

* La puissance réelle de la machine en continu peut être moindre en raison de limitations d'exploitation et des conditions environnementales.

MOTEUR :

5 HP* Tecumseh

Marque	Tecumseh
Modèle	Snow King
Puissance	5 HP à 3600 tr/min
Cylindrée	195 cc (11,88 pouces cubes)
Capacité d'huile	Voir le mode d'emploi du moteur

8 HP* Briggs & Stratton

Marque	Briggs & Stratton
Modèle	Intek Snow
Puissance	8 HP à 3600 tr/min
Cylindrée	305 cc (18,6 pouces cubes)
Oil Capacity	0,84 l (28 oz.)

CHASSIS:

Roues	pression de pneu: 20 psi (1,37 bar)
Rotation de l'éjecteur	190°
Turbine	10" (25.4 cm) 4 ruban de lame

DIMENSIONS

Largueur de déneigement efficace	
-555	22" (61 cm)
-860	24" (65 cm)

Longueur	
-555, 860	51" (132 cm)

Hauteur	
-555, 860	43" (109cm)

Poids	
-555	158 lbs. (72 kg)
-860	178 lbs. (80 kg)

Pièces de remplacement & accessoires

PIECES DE RECHANGE ET FOURNITURES POUR ENTRETIEN

Seules les pièces d'origine Simplicity assurent des années de bon fonctionnement. Tous les travaux de réparation ou d'entretien doivent être effectués conformément aux procédures et aux prescriptions de sécurité prescrites. Pour toute assistance, consulter un concessionnaire agréé.

Vous pouvez télécharger les manuels techniques à partir du site

www.simplicitymfg.com

www.snapper.com



**Yvan Béal - 21, av. de l'Agriculture - B.P 16
Z.I. du Brézet - 63014 Clermont-Ferrand Cedex 2
Tél : 04 73 91 93 51 - Télécopie : 04 73 90 23 11
www.yvanbeal.fr - E-mail : info@yvanbeal.fr
R.C.S. B 304 973 886 - S.A.S. au capital de 612 000 €**