

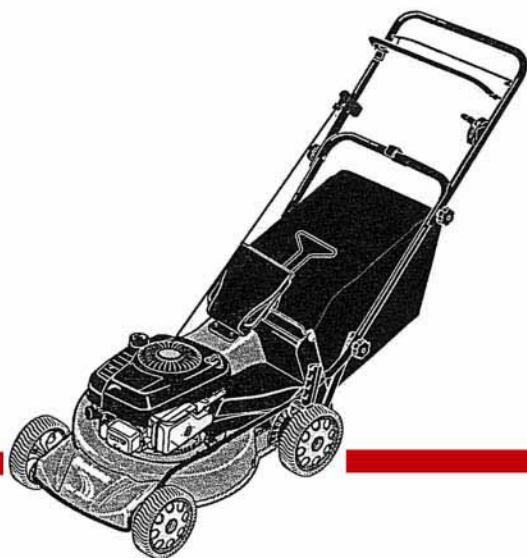

**Bolens**

# NOTICE D'EMPLOI PIECES DETACHEES

**Tondeuses à conducteur Marchant**



**34366**  
**34367**  
**34368**  
**34371**



Yvon Béal - 21, av. de l'Agriculture - B.P 16  
Z.I. du Brézet - 63014 Clermont-Ferrand Cedex 2  
Tél : 04 73 91 93 51 - Télécopie : 04 73 90 23 11  
www.yvonbeal.fr - E-mail : info@yvonbeal.fr  
R.C.S. B 304 973 886 - S.A.S. au capital de 612 000 €

**01-000184-050608**  
**03-000507-050608**



Cher client,

Vous êtes désormais l'heureux propriétaire de l'une des tondeuses à gazon mixtes les plus performantes du marché. Elle a été conçue pour remplir une grande variété de tâches de tonte. Elle constitue un investissement inestimable pour l'entretien de votre propriété.

Veillez lire attentivement ce manuel qui vous informera sur les mesures simples et sans risque qui vous permettront de monter, d'utiliser et d'entretenir facilement votre machine. *Les consignes de sécurité doivent être suivies en toutes circonstances, quel que soit l'utilisateur. Veillez à vous en assurer. Le non-respect de ces consignes peut provoquer des dégâts matériels ou entraîner de graves blessures.*

Bien évidemment, pour toute question ou en cas de problème, vous pouvez contacter votre représentant local agréé ou appeler l'usine. Les informations concernant le service après-vente se trouvent sur la quatrième de couverture de ce manuel.

Nous souhaitons vous satisfaire en toutes circonstances.

**Voir la quatrième de couverture pour les informations concernant le service après-vente**

#### Symbole d'avertissement



Ce signe est un symbole d'avertissement. Il est utilisé tout au long de ce manuel pour vous avertir des dangers potentiels. A chaque fois que vous le rencontrerez, veuillez lire et appliquer les instructions de sécurité qui le suivent. Le non-respect de ces consignes peut provoquer des dégâts matériels ou entraîner de graves blessures.

#### Marques de fabrique

Bolens® Rapid Attach™ est une marque de fabrique de Garden Way Incorporated.



### AVERTISSEMENT

**Les gaz d'échappement de cette machine contiennent des produits chimiques reconnus par l'Etat californien comme substances à l'origine de cancers, de malformations prénatales et d'autres troubles de l'hérédité.**

Cette machine respecte la norme de sécurité facultative B71.1-1998 qui est parrainée par le Outdoor Power Equipment Institute, Inc. et publiée par l'American National Standards Institute.

## Table des matières

<b>CHAPITRE 1 : CONSIGNES DE SECURITE .....</b>	<b>3</b>
Instructions générales .....	3
Utilisation de la tondeuse en pente .....	4
Utilisation en présence d'enfants .....	4
Entretien .....	4
Autocollants de sécurité.....	5
<b>CHAPITRE 2 : MONTAGE .....</b>	<b>6</b>
Inspection.....	6
Pièces mobiles.....	6
Montage d'une nouvelle tondeuse .....	6
<b>CHAPITRE 3 : CARACTERISTIQUES ET COMMANDES .....</b>	<b>8</b>
Accessoires de la tondeuse.....	8
Commandes de la tondeuse.....	9
Commandes du moteur .....	9
<b>CHAPITRE 4 : FONCTIONNEMENT .....</b>	<b>10</b>
Système Bolens® Rapid Attach™ .....	10
Réglage des modes de tonte.....	10
Préparation de la tonte.....	11
Utilisation de la tondeuse.....	12
Conseils de tonte .....	13
<b>CHAPITRE 5 : ENTRETIEN .....</b>	<b>15</b>
Entretien de l'huile du moteur.....	15
Entretien de la bougie .....	15
Entretien de la batterie .....	15
Entretien du filtre à air .....	16
Démontage et remise en place du couvercle de la courroie.....	16
Inclinaison de la tondeuse à des fins d'entretien .....	16
Nettoyage du moteur .....	17
Nettoyage du dessous de la tondeuse.....	17
Nettoyage sous le couvercle de la courroie.....	17
Nettoyage du bac de ramassage .....	17
Entretien de la grille pare-étincelles .....	17
Réglages du carburateur/de la commande du régulateur... ..	17
Réglage de la commande du papillon (modèle 34368).....	17
Entretien de la lame de la tondeuse .....	17
Démontage et remplacement de la courroie d'entraînement.....	18
Réglage de la commande d'entraînement des roues.....	19
Remplacement des pièces du bac de ramassage.....	20
Stockage prolongé.....	20
Entretien du pignon planétaire .....	21
<b>LISTE DES PIECES .....</b>	<b>22</b>
<b>INDEX .....</b>	<b>26</b>
<b>INFORMATIONS -</b>	
<b>SERVICE APRES-VENTE.....</b>	<b>4<sup>ème</sup> DE COUVERTURE</b>

## AVERTISSEMENT A TOUS LES UTILISATEURS DE GRILLES PARE-ÉTINCELLES CALIFORNIENS OU D'UN AUTRE ETAT

Les lois californiennes ainsi que celles de nombreux autres Etats stipulent que l'utilisateur n'est pas autorisé à utiliser un moteur à combustion interne ayant des hydrocarbures comme carburant sur un terrain forestier, recouvert de taillis, d'herbe, de semence, de paille ou de toute autre culture agricole inflammable sans une grille pare-étincelles montée de façon permanente.



Le moteur de votre équipement, comme la plupart des moteurs des équipements motorisés d'extérieur, est un moteur à combustion interne qui consomme de l'essence, un carburant hydrocarbure. Il doit donc être équipé d'un silencieux doté d'une grille pare-étincelles montée de façon permanente. La grille doit être fixée au système d'échappement du moteur de façon à ce que des flammes ou la chaleur rejetées ne puissent pas enflammer une quelconque végétation inflammable. Le non-respect de ces règlements de la part du propriétaire ou de l'utilisateur de l'équipement est une infraction à la loi californienne et peut constituer une violation de réglementations, de lois, d'arrêtés ou de codes fédéraux et/ou d'un autre Etat. Pour de plus amples informations en ce qui concerne les réglementations en application dans votre Etat, veuillez consulter votre capitaine des pompiers ou votre garde-forestier local.

### IMPORTANT

**Consignes d'utilisation sans risque des tondeuses accompagnées. L'outil de coupe peut sectionner mains et pieds et projeter divers objets. Le non-respect des instructions de sécurité suivantes peut entraîner des blessures graves, voire mortelles.**

## I. INSTRUCTIONS GENERALES

1. Lisez attentivement et respectez toutes les instructions qui figurent sur la machine et dans les manuels accompagnant la machine. Familiarisez-vous parfaitement avec les commandes et l'utilisation correcte de votre tondeuse avant de vous en servir.
2. N'approchez pas les mains ou les pieds des parties rotatives. Tenez-vous toujours à distance de la lame de la tondeuse et de l'ouverture d'évacuation.
3. Ne laissez que des adultes responsables et familiarisés avec les instructions utiliser la tondeuse.
4. Nettoyez la surface de tout objet tel que les pierres, les jouets, les cordes, les os, les bâtons etc. qui peuvent être soulevés et projetés par la lame.
5. Eloignez toute personne de la zone d'utilisation avant de commencer à tondre. Arrêtez la tondeuse dès que quelqu'un pénètre dans cette zone. Demandez aux éventuels spectateurs de se tenir à, au moins, 8 mètres de la zone d'utilisation.
6. N'utilisez pas la tondeuse pieds nus ou en portant des sandales. Prenez soin de toujours porter des chaussures fermées et résistantes.
7. Ne tondez pas à reculons à moins que cela ne soit absolument nécessaire. Regardez toujours en bas et derrière vous avant de tondre à reculons.
8. N'utilisez pas la tondeuse si toutes les protections ne sont pas en place et si le bac de ramassage, l'embout de hachage ou l'embout d'évacuation latérale n'est pas installé. **LAME EN ROTATION** – N'ouvrez pas

- la protection d'évacuation lorsque le moteur tourne.
9. Suivez les instructions fournies pour utiliser et installer correctement les accessoires. N'utilisez que des accessoires agréés Garden Way Incorporated.
  10. Arrêtez le moteur lorsque vous traversez un chemin, une route, une allée de gravier.
  11. Arrêtez le moteur et débranchez le câble de la bougie à chaque fois que vous vous éloignez de la machine, nettoyez la tondeuse ou débouchez l'embout.
  12. Arrêtez le moteur et attendez l'arrêt complet de la lame avant d'installer ou de retirer l'embout de hachage, l'embout d'évacuation latérale ou le bac de ramassage. Assurez-vous qu'un accessoire est correctement installé avant d'utiliser la tondeuse. Videz le bac de ramassage après chaque utilisation : les débris en décomposition peuvent générer suffisamment de chaleur pour prendre feu.
  13. N'utilisez la tondeuse qu'à la lumière du jour ou lorsque les conditions d'éclairage artificiel sont suffisantes.
  14. N'utilisez pas la tondeuse si vous êtes sous les effets de l'alcool ou de drogues.
  15. N'utilisez jamais la tondeuse dans l'herbe mouillée. Déplacez-vous toujours de façon assurée, tenez fermement le guidon et marchez. Ne courez jamais.
  16. Assurez-vous que la barre d'entraînement des roues est relâchée avant de mettre le moteur en marche.
  17. Si la machine commence à vibrer anormalement, arrêtez le moteur et débranchez le câble de bougie. Trouvez

- immédiatement la cause des vibrations. Elles sont en général le signe d'un problème.
18. Nous vous recommandons de porter des lunettes de protection lorsque vous utilisez la tondeuse.
  19. Soyez attentif à la circulation lorsque vous êtes proche d'une route ou lorsque vous en traversez une.
  20. Ne tentez jamais de transporter un enfant ou tout autre passager sur la tondeuse. Il pourrait tomber et se blesser gravement ou empêcher le bon fonctionnement de la tondeuse.
  21. Vérifiez le fonctionnement de la barre de contrôle de la présence de l'opérateur (barre supérieure, montée sur le guidon) avant chaque utilisation. La barre de contrôle de la présence de l'opérateur est un dispositif de sécurité conçu pour arrêter la lame du moteur dans les trois secondes suivant le relâchement de la barre. Elle doit fonctionner librement lorsqu'elle est tirée en arrière contre le guidon et doit revenir automatiquement en position débrayée une fois relâchée. Si le moteur fonctionne plus de trois secondes après le relâchement de la barre, le système ne fonctionne pas correctement. Contactez immédiatement un représentant agréé ou le service technique de l'usine. N'utilisez pas la tondeuse tant qu'elle n'a pas été réparée.
  22. Ne mettez jamais le moteur en marche dans un endroit fermé. Les gaz d'échappement du moteur contiennent du monoxyde de carbone, un gaz mortel, inodore, incolore et insipide. Mettez toujours le moteur en marche à l'extérieur et assurez-vous que la ventilation est appropriée.

# Chapitre 1 : Consignes de sécurité

## II. UTILISATION EN PENTE

Les pentes sont la cause principale des pertes de contrôle ou des basculements accidentels qui peuvent entraîner des blessures graves voire mortelles. Toutes les pentes méritent des précautions supplémentaires. Ne tentez pas de tondre une pente sur laquelle vos déplacements ne sont pas sûrs.

### A FAIRE :

Déplacez-vous en travers de la pente, jamais verticalement. Soyez particulièrement vigilant lorsque vous changez de direction sur une pente. Évitez les pentes de plus de 15°.

Retirez les objets tels que les pierres, les branches d'arbre etc.

Soyez attentifs aux trous, aux sillons et aux bosses. L'herbe haute peut cacher des obstacles.

### A NE PAS FAIRE :

N'utilisez pas la tondeuse à proximité d'une descente, d'un fossé ou d'un talus. Vous pourriez perdre votre équilibre.

N'utilisez pas votre tondeuse sur des pentes raides.

N'utilisez pas votre tondeuse sur une herbe mouillée. Un mauvais appui peut entraîner une glissade.

## III. PRESENCE D'ENFANTS

De graves accidents peuvent survenir si l'utilisateur n'est pas attentif à la présence des enfants. Les enfants sont souvent attirés par la tondeuse et son activité. Ne supposez *jamais* que les enfants sont restés à l'endroit où vous les avez vus pour la dernière fois.

1. Empêchez les enfants de pénétrer dans la zone à tondre et assurez-vous qu'un adulte responsable les surveille en toutes circonstances.
2. Soyez vigilant et éteignez la tondeuse si un enfant pénètre dans la zone de tonte.
3. Avant et pendant que vous vous déplacez à reculons, regardez derrière vous et vers le bas pour vous assurer qu'aucun jeune enfant ne vous a suivi.
4. Ne laissez jamais un enfant utiliser la tondeuse.
5. Soyez particulièrement attentif lorsque vous vous approchez d'angles morts, d'arbustes, d'arbres ou d'autres obstacles susceptibles de rétrécir votre champ de vision.

## IV. ENTRETIEN

1. Manipulez l'essence et les autres carburants avec précaution. Ils sont inflammables et leurs vapeurs sont explosives.

- a) Utilisez exclusivement un conteneur homologué.
- b) Ne retirez jamais le bouchon du réservoir et n'ajoutez pas de carburant pendant que le moteur tourne. Laissez le moteur refroidir avant de remettre de l'essence. Ne fumez pas.
- c) N'ajoutez jamais de l'essence dans un endroit fermé.
- d) N'entreposez jamais la machine ou un jerrycan dans un endroit où se trouve une flamme nue telle que celle d'un chauffe-eau etc.
- e) Eloignez la tondeuse des vapeurs d'essence avant de faire démarrer le moteur.

2. Ne faites jamais tourner le moteur dans un endroit fermé.

3. Ne procédez jamais à des réglages ou à des réparations alors que le moteur tourne. Débranchez le câble de la bougie et maintenez-le éloigné de la bougie pour éviter un démarrage accidentel.

4. Assurez-vous que les écrous et les vis, en particulier les vis de fixation de la lame, sont bien serrés et que la machine est en bonne condition d'utilisation.

5. Ne trafiquez jamais les dispositifs de sécurité. Vérifiez régulièrement leur bon fonctionnement.

6. Enlevez l'herbe, les feuilles et autre accumulation de débris sur la tondeuse. Nettoyez les débordements ou les éclaboussures d'huile ou de carburant. Laissez la tondeuse refroidir avant de la ranger.

7. Après avoir heurté un objet, arrêtez le moteur et débranchez le câble de la bougie. Inspectez la tondeuse et effectuez les réparations nécessaires avant de la remettre en marche.

8. Ne tentez jamais de régler la hauteur de coupe alors que le moteur tourne.

9. Les éléments du bac de ramassage peuvent s'user, être endommagés et détériorés en conséquence de quoi les parties mobiles peuvent se retrouver exposées ou des objets peuvent être projetés. Vérifiez régulièrement ces éléments et remplacez-les par des pièces détachées agréées par le fabricant, si nécessaire.

10. La lame de la tondeuse est aiguisée et peut couper. Entourez la lame ou portez des gants et faites très attention lors de l'entretien de la tondeuse.

11. Ne modifiez pas le réglage du régulateur de vitesse du moteur et ne faites pas tourner le moteur trop vite.

12. Ne touchez pas les pièces du moteur qui peuvent avoir chauffé lors du fonctionnement. Attendez qu'elles aient totalement refroidi avant d'inspecter, de nettoyer ou de réparer la tondeuse.

13. Ne retirez pas les autocollants de sécurité et d'instruction. Reportez-vous à la liste des pièces pour plus d'informations sur le remplacement des autocollants.

14. Pour les tondeuses équipées d'un allumage électrique :

- a) Les batteries produisent des gaz explosifs. Tenez la batterie éloignée de toute étincelle, flamme, cigarette etc. Aérez la zone lorsque vous chargez la batterie. Ne rechargez pas la batterie dans un espace hermétiquement clos.
- b) N'utilisez que le chargeur de batterie fourni avec la tondeuse.
- c) La batterie contient des substances toxiques. N'endommagez pas le boîtier de la batterie. Si le boîtier est brisé ou endommagé, évitez tout contact avec le contenu de la batterie.
- d) Mettez au rebut une batterie usagée ou endommagée conformément aux réglementations. Consultez les autorités locales pour connaître la procédure de mise au rebut appropriée.
- e) Ne provoquez pas de court-circuit de la batterie. Cela peut provoquer un incendie ou entraîner de graves brûlures.

## AUTOCOLLANTS DE SÉCURITÉ

Pour votre propre sécurité et celle des autres, plusieurs autocollants de sécurité sont apposés sur votre tondeuse (représentés ci-dessous en taille non conforme).

Ces autocollants doivent rester propres et lisibles à tout moment. Contactez votre représentant local pour remplacer tout autocollant endommagé ou manquant. Reportez-vous au chapitre Liste des pièces de ce manuel pour obtenir les numéros de pièce des autocollants.

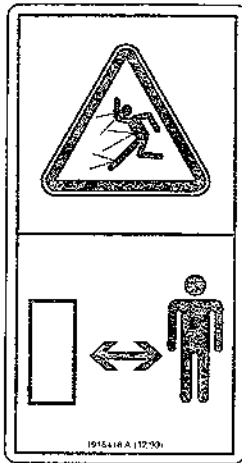

*Situé sur le côté droit du couvercle de l'orifice d'évacuation. Cet autocollant est un avertissement contre les débris projetés.*

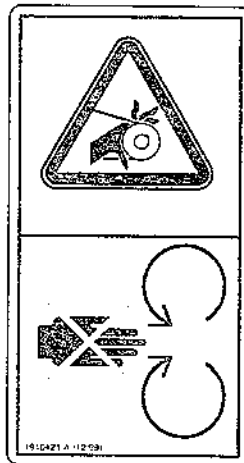

*Situé sur le côté droit du capot de la tondeuse. Cet autocollant indique qu'il convient de tenir ses mains à l'écart de la poulie et la courroie rotatives.*

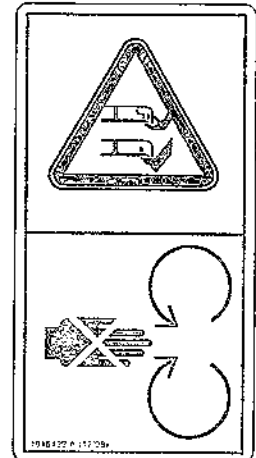

*Situé sur le côté gauche du capot de la tondeuse. Cet autocollant indique qu'il convient de tenir ses mains et ses pieds à l'écart de la lame rotative.*

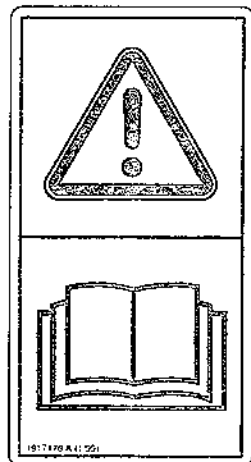

*Situé sur le couvercle de la courroie et sur le couvercle de l'orifice d'évacuation. Cet autocollant indique qu'il convient de lire et de comprendre toutes les consignes de sécurité, les commandes et les instructions de fonctionnement du manuel.*

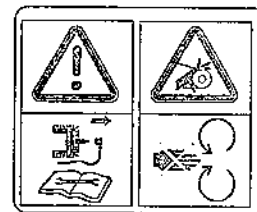

*Situé sur le couvercle de la courroie. Cet autocollant indique qu'il convient de tenir ses mains et ses pieds à l'écart de la poulie et la courroie rotatives. Il indique également qu'il convient de débrancher le fil de la bougie avant d'effectuer une quelconque activité d'entretien sur la tondeuse.*

## ⚠ AVERTISSEMENT

Avant d'utiliser votre tondeuse, lisez attentivement et assurez-vous d'avoir bien compris toutes les consignes de sécurité, les commandes et les instructions de fonctionnement de ce manuel, du mode d'emploi du moteur et des autocollants apposés sur la tondeuse. Le non-respect de ces instructions peut provoquer des dégâts matériels ou entraîner de graves blessures.

## INTRODUCTION

Le présent chapitre couvre le déballage et le montage de votre nouvelle tondeuse. Veuillez lire attentivement toutes les instructions avant de commencer à monter votre tondeuse. Après avoir terminé l'assemblage, lisez le chapitre 1 : *Consignes de sécurité*, le chapitre 3 : *Caractéristiques et commandes*, et le chapitre 4 : *Fonctionnement*, avant d'utiliser la tondeuse.

## INSPECTION

Inspectez votre tondeuse immédiatement après sa livraison. Vérifiez que ni l'emballage ni le contenu n'ont été endommagés.

## PIECES MOBILES

Les éléments suivants sont livrés en n'étant pas attachés dans le conteneur.

REMARQUE : La tondeuse est livrée en ayant l'embout de hachage (B, Figure 2-2) installé au niveau de l'orifice d'évacuation (Figure 2-1).

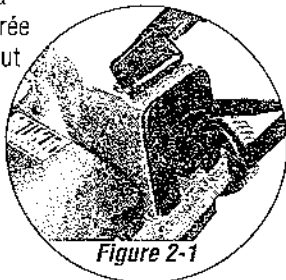

Figure 2-1

- Kit de démarrage électrique pour modèle 34367. Ce kit comprend deux clés et un chargeur de batterie.
- Accessoire bac de ramassage (A, Figure 2-2).
- Accessoire embout d'évacuation latérale (C, Figure 2-2).

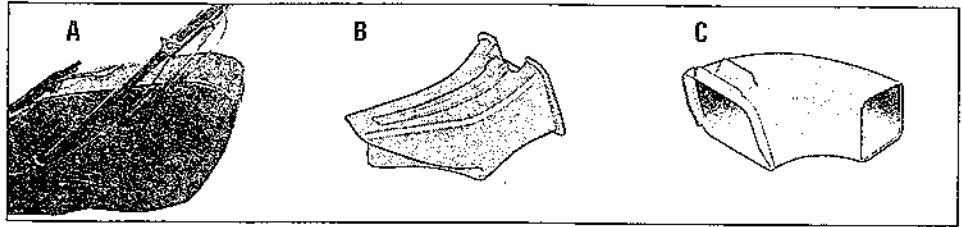

Figure 2-2: Accessoires

- Serre-câble (dans la pochette contenant la documentation) pour fixer le câble du papillon (modèle 34368).

## ⚠ ATTENTION

La lame de la tondeuse est aiguisée et peut provoquer de graves blessures. Lorsque vous travaillez à proximité de la lame de la tondeuse, portez toujours des gants en cuir résistants pour vous protéger des bords aiguisés.

## MONTAGE D'UNE NOUVELLE TONDEUSE

**IMPORTANT:** La tondeuse est livrée sans huile de moteur dans le carter d'huile. Ajoutez de l'huile dans le moteur avant de le démarrer. Suivez les instructions du présent chapitre.

### Étape 1: Déballage de la tondeuse

1. La tondeuse est livrée entièrement assemblée. Les guidons sont repliés de manière compacte pour l'expédition.
2. Les barres de contrôle (P, Figure 2-7) sont fixées au guidon (Q) par un serre-câble. Coupez le serre-câble et retirez la protection.
3. Après avoir déballé la tondeuse, suivez les étapes 2 à 8 pour procéder au montage de la tondeuse.

### Étape 2: Dépliage du guidon

1. Desserrez les deux molettes de réglage du guidon inférieur (1, Figure 2-5).
2. Dépliez délicatement la partie inférieure du guidon (2, Figure 2-5). Faites attention aux câbles pendant le dépliage et assurez-vous qu'ils ne sont pas pincés, entortillés ni trop tendus.
3. Serrez les deux molettes de réglage du guidon inférieur juste assez pour permettre aux deux montants du guidon (H, Figure 2-3) d'entrer et de sortir facilement.

4. Insérez la patte (F, Figure 2-3) située sur chaque montant du guidon dans la fente (G) située sur chaque côté du capot. Vérifiez que les câbles passent bien à l'intérieur du montant gauche (Figure 2-4).

5. Serrez soigneusement les deux molettes de réglage du guidon inférieur.
6. Desserrez les deux molettes de réglage du guidon supérieur (3, Figure 2-5).

7. Dépliez le guidon supérieur (4, Figure 2-5) et alignez-le par rapport au guidon inférieur. Faites attention à ne pas pincer, entortiller ni trop tendre les câbles lors du dépliage.

8. Serrez soigneusement les deux molettes de réglage du guidon supérieur.

9. Vérifiez la corde du démarreur. Assurez-vous qu'elle n'est pas coincée sous la molette de réglage du guidon supérieur (1, Figure 2-7). La corde du démarreur ne doit être gênée à aucun endroit.

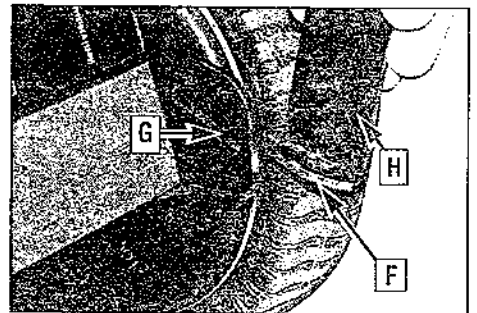

Figure 2-3: Montage du guidon. Montant du guidon droit

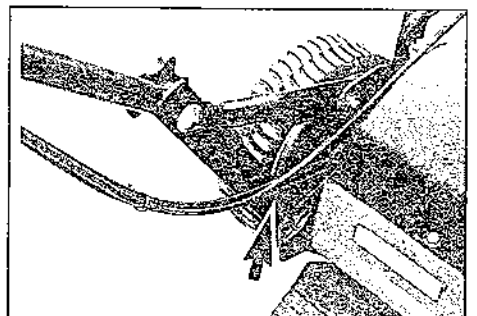

Figure 2-4: Câbles passant correctement à l'intérieur du montant du guidon

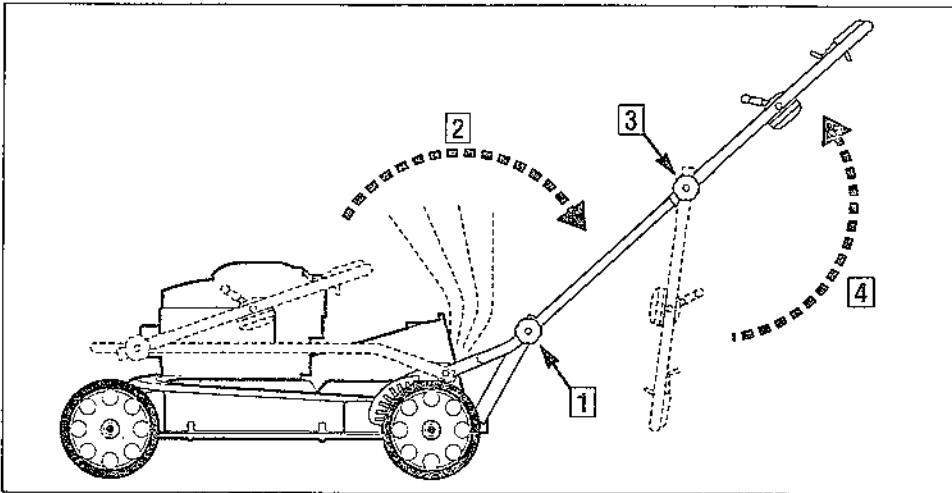

Figure 2-5: Dépliage du guidon.

### Etape 3 : Montage du commutateur à clé (modèle 34367)

1. Le commutateur à clé est livré en étant fixé, de manière mobile, au guidon inférieur. Le trou de la clé étant placé comme représenté à la (Figure 2-6) et la broche de montage pointant vers le bas, amenez l'ensemble sous le guidon inférieur et vers l'arrière de la tondeuse.

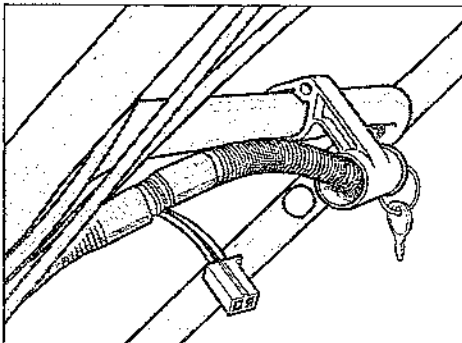

Figure 2-6: Commutateur à clé (modèle 34367). Vu de l'avant de la tondeuse.

2. Insérez la broche de montage du commutateur à clé dans le trou supérieur puis dans le deuxième trou (Figure 2-6). Appuyez pour bien maintenir l'ensemble en place.

### Etape 4 : Fixation du câble de commande du papillon avec un serre-câble (modèle 34368)

1. Retirez le serre-câble en plastique de la pochette contenant la documentation.  
2. Placez le serre-câble autour du câble de commande du papillon et à travers le trou percé au centre du guidon inférieur (J, Figure 2-7) et serrez.

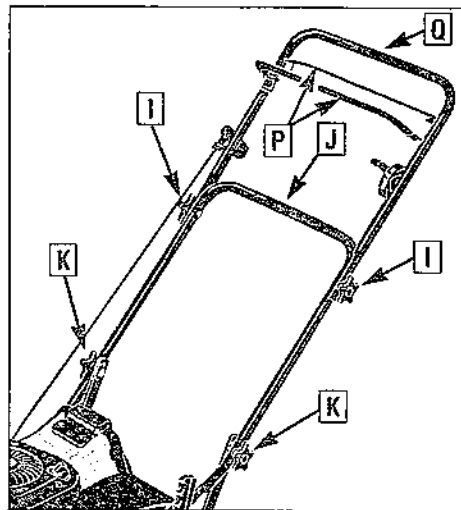

Figure 2-7: Guidon entièrement monté (modèle 34366).

**IMPORTANT:** Ne serrez pas le serre-câble trop fort. Cela empêcherait le pliage du guidon.

### Etape 5 : Réglage de la hauteur du guidon

1. Desserrez l'une des molettes de réglage du guidon inférieur (K, Figure 2-7) et donnez un petit coup sur la molette vers l'intérieur pour libérer l'arbre carré sur la vis (N, Figure 2-8) de la fente à enclenchement (O) dans le montant du guidon. Répétez cette étape pour l'autre côté.

2. Déplacez le montant du guidon vers le haut ou vers le bas pour aligner l'arbre carré (N, Figure 2-8) avec l'une des trois fentes à enclenchement carré (O). La fente du milieu correspond au réglage de la hauteur moyenne.

3. Serrez soigneusement les molettes de réglage du guidon.

**REMARQUE :** Assurez-vous que l'arbre carré est correctement enclenché dans la fente avant de serrer les molettes de réglage.

### Etape 6 : Ajout d'huile au moteur

1. Placez la tondeuse sur une zone plane.  
2. Ajoutez de l'huile conformément aux spécifications et instructions figurant dans le Mode d'emploi du moteur.

- Le niveau d'huile doit rester à la marque PLEIN ("FULL") figurant sur la tige de jauge pour éviter d'endommager le moteur.
- Changez l'huile conformément au calendrier et aux instructions du Mode d'emploi du moteur.

### Etape 7 : Vérification du montage final

1. Vérifiez que tous les écrous, les vis et les molettes de réglage sont correctement serrés.

2. Lisez attentivement le chapitre 1 : *Consignes de sécurité*, le chapitre 3 : *Caractéristiques et commandes* et le chapitre 4 : *Fonctionnement* avant d'utiliser la tondeuse.

### Etape 8 : Réglage du mode de tonte

Votre tondeuse peut être réglée sur trois modes de tonte. Ces modes de tonte permettent de récupérer l'herbe coupée dans le bac de ramassage, de hacher l'herbe coupée ou d'évacuer l'herbe coupée sur le côté. Lisez *Réglage des modes de tonte* au chapitre 4 pour des descriptions et des instructions détaillées à ce sujet.

**REMARQUE :** La tondeuse est livrée en mode hacheuse. Ceci signifie que l'embout de hachage est installé sur l'orifice d'évacuation (Figure 2-1) et que la tondeuse est prête à hacher l'herbe coupée.

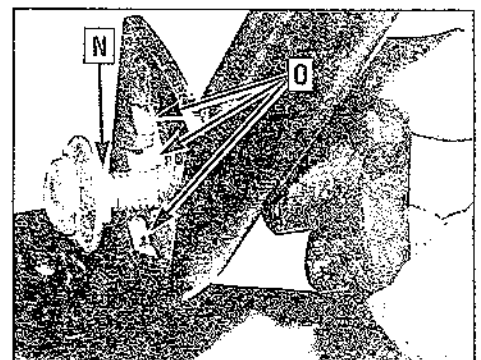

Figure 2-8: Réglage de la hauteur du guidon.



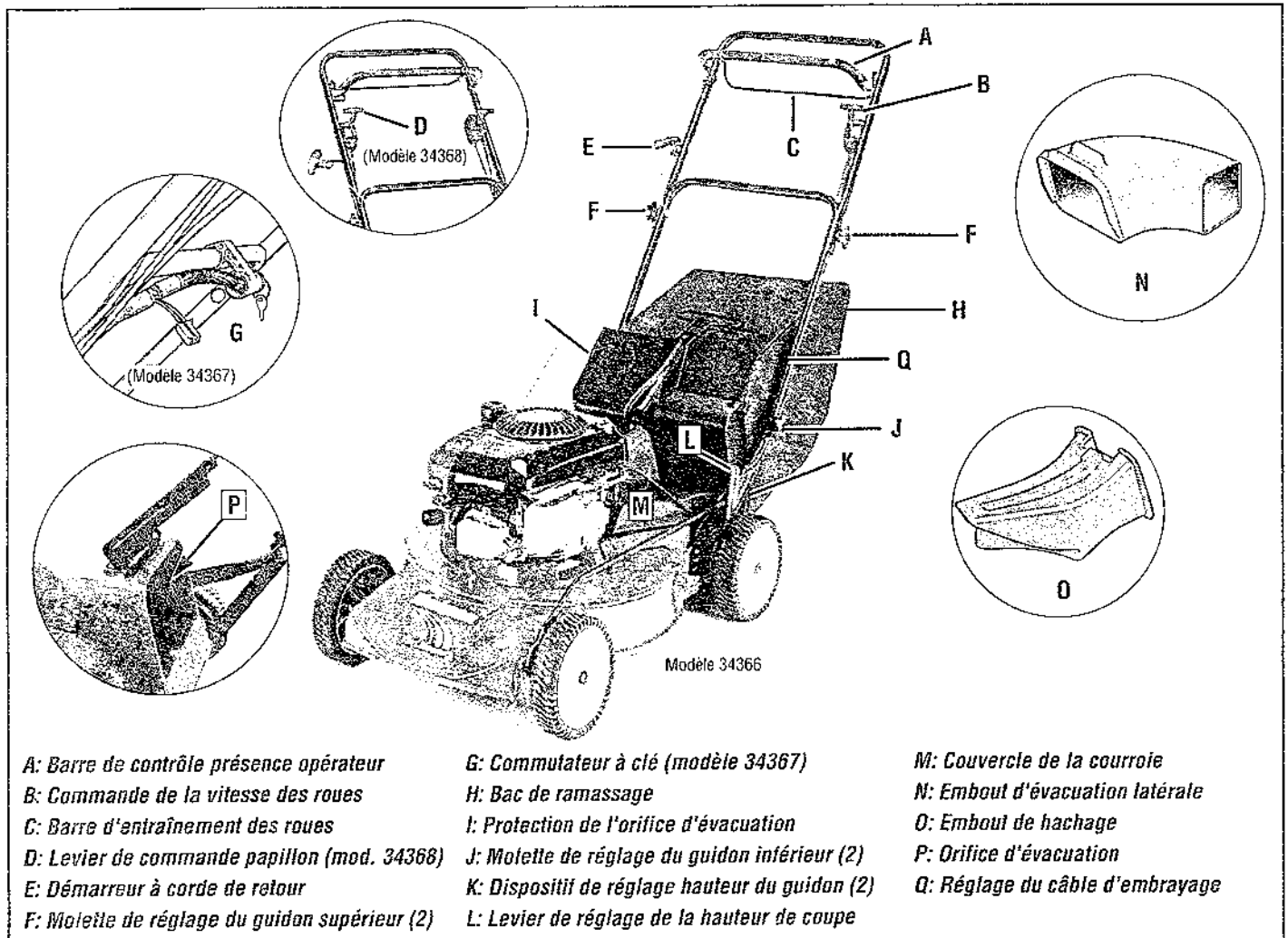

Figure 3-1

## ⚠ AVERTISSEMENT

Avant d'utiliser votre tondeuse, lisez attentivement et assurez-vous d'avoir bien compris toutes les consignes de sécurité, les commandes et les instructions de fonctionnement de ce manuel, du mode d'emploi du moteur et des autocollants apposés sur la tondeuse.

**Le non-respect de ces instructions peut provoquer des dégâts matériels ou entraîner de graves blessures.**

## INTRODUCTION

Ce chapitre est consacré aux caractéristiques et commandes de la tondeuse à gazon. Lisez-le attentivement, puis lisez le chapitre 4, *Fonctionnement* avant d'utiliser la tondeuse.

## ACCESSOIRES DE LA TONDEUSE

La tondeuse est livrée avec trois accessoires faciles à installer, le bac de ramassage (H, Figure 3-1), l'embout d'évacuation latérale (N) et l'embout de hachage (O), qui permettent d'utiliser trois différents modes de tonte. Lisez *Réglage des modes de tonte* au chapitre 4 pour des informations plus détaillées sur la manière d'installer et d'utiliser ces accessoires.

Un dispositif unique, le système BOLENS® Rapid Attach™, est incorporé à la conception des accessoires.

Ce système vous permet d'installer rapidement et facilement ces accessoires sans qu'il soit nécessaire d'utiliser un outil.

### Accessoire Bac de ramassage

Utilisez le Bac de ramassage (H, Figure 3-1) pour collecter l'herbe coupée afin de la mettre au rebut. Le panier a une capacité de plus de soixante-dix litres.

### Accessoire embout d'évacuation latérale

Utilisez l'embout d'évacuation latérale (N, Figure 3-1) pour diriger l'herbe coupée sur le côté gauche (par rapport à la position de l'opérateur) de la tondeuse. Lisez *Mode évacuation latérale* au chapitre 4.

### Accessoire embout de hachage

Utilisez l'embout de hachage (O, Figure 3-1) pour hacher l'herbe coupée. Voir *Mode hacheuse* au chapitre 4.

## COMMANDES DE LA TONDEUSE

Les informations suivantes identifient et décrivent les commandes identiques pour tous les modèles.

### Barre de contrôle de la présence de l'opérateur

La barre de contrôle de la présence de l'opérateur (A, Figure 3-1) doit être tirée vers l'arrière contre le guidon et maintenu à cette place lors du démarrage du moteur et de l'utilisation de la tondeuse. Relâcher la barre coupe le moteur et arrête la lame de la tondeuse. Le moteur ne redémarre que lorsque la barre est à nouveau tirée vers l'arrière contre le guidon.

**REMARQUE :** Cette commande libère le frein moteur lorsqu'elle est tirée vers l'arrière contre le guidon et enclenche le frein moteur lorsqu'elle est relâchée. La lame de la tondeuse est directement boulonnée sur l'arbre du moteur, en conséquence elle s'arrête lorsque le moteur s'arrête. Le moteur ne redémarre que lorsque la barre est à nouveau tirée vers l'arrière contre le guidon. Lisez *Arrêt du moteur et de la lame de la tondeuse* au chapitre 4 pour plus d'informations.

### Barre d'entraînement des roues

La barre d'entraînement des roues (C, Figure 3-1) met en prise les roues arrière mécaniques lorsqu'elle est tirée vers le haut contre le guidon et libère les roues lorsqu'elle est relâchée. Lisez *Tonte et Maniabilité de la tondeuse* au chapitre 4 pour plus d'informations.

Pour déplacer la tondeuse sans mettre en service le moteur, relâchez les commandes et poussez ou tirez la tondeuse.

**REMARQUE :** Le pignon planétaire à l'intérieur des roues arrière peut produire un son de frappement occasionnel si vous poussez ou tirez la tondeuse manuellement. Ce son n'est pas grave. Ne lubrifiez pas les roues motrices. N'entretenez l'entraînement que conformément aux instructions du chapitre 5.

### Commande de la vitesse des roues

La commande de la vitesse des roues (B, Figure 3-1) comprend trois différentes vitesses de roue. Les possibilités sont les suivantes :

- 1 pour vitesse faible
- 2 pour vitesse moyenne
- 3 pour vitesse rapide.

Lisez *Tonte* au chapitre 4 pour plus d'informations.

### Levier de réglage de la hauteur de coupe

Cette commande (L, Figure 3-1) propose huit hauteurs de coupe afin que vous puissiez choisir la hauteur de coupe la mieux appropriée à l'état de votre pelouse. Les hauteurs de coupe vont de 3/4 de pouce à 4 pouces 1/4. Voir *Préparation de la tonte* Lisez au chapitre 4 pour plus d'informations.

**REMARQUE :** La hauteur réelle de coupe varie en fonction de l'état du gazon.

### Commutateur à clé de contact (modèle 34367)

Le commutateur à clé de contact (G, Figure 3-1) permet à l'opérateur de faire démarrer le moteur sans utiliser la corde du démarreur. Lisez *Démarrage du moteur* au chapitre 4 pour plus de détails sur la manière de démarrer le moteur.

- Pour éviter toute utilisation non autorisée ou non intentionnelle, retirez toujours la clé du commutateur lorsque vous laissez la tondeuse sans surveillance.
- Le commutateur à clé ne dispose pas d'une position permettant d'arrêter le moteur. Relâchez la barre de contrôle de la présence de l'opérateur pour arrêter le moteur.

### Démarrateur à corde de retour

Le démarreur à corde de retour (E, Figure 3-1) permet de démarrer le moteur en tirant dessus. Lisez le mode d'emploi du moteur pour plus d'informations sur votre moteur. Lisez également *Démarrage du moteur* au chapitre 4.

### Hauteur réglable du guidon

La tondeuse dispose de trois dispositifs de réglage de la hauteur du guidon (K, Figure 3-1). Voir *Etape 5 : Réglage de la hauteur du guidon* au chapitre 2.

## COMMANDES DU MOTEUR

### Levier de commande du papillon

Pour le modèle 34368, cette commande (D, Figure 3-1) régule la vitesse du moteur et contrôle l'étrangleur. Voir *Démarrage du moteur* au chapitre 4 pour plus d'informations.

Les modèles 34366, 34367 et 34371 ont des moteurs équipés d'une vitesse fixe du papillon pour une performance optimale du moteur, quelles que soient les charges.

**IMPORTANT :** Le Levier de commande du papillon n'arrête pas le moteur. Pour cela, utilisez la barre de contrôle de la présence de l'opérateur.

### Ballon d'amorçage (modèles 34366/34367/34371)

Le ballon d'amorçage permet de faire démarrer un moteur froid. Lisez le mode d'emploi du moteur pour plus d'informations sur votre moteur.

### Valve de coupure de carburant

La valve de coupure de carburant (le cas échéant) ouvre et ferme la conduite de carburant. Lisez le mode d'emploi du moteur pour plus d'informations sur votre moteur.

# Fonctionnement

## ⚠ AVERTISSEMENT

Avant d'utiliser votre tondeuse, lisez attentivement et assurez-vous d'avoir bien compris toutes les consignes de sécurité, les commandes et les instructions de fonctionnement de ce manuel, du mode d'emploi du moteur et des autocollants apposés sur la tondeuse.

Le non-respect de ces instructions peut provoquer des dégâts matériels ou entraîner de graves blessures.

## ⚠ AVERTISSEMENT

- N'utilisez jamais la tondeuse alors que la protection de l'orifice d'évacuation est retirée ou ouverte.
- N'utilisez jamais la tondeuse si le bac de ramassage, l'embout de hachage ou l'embout d'évacuation latérale n'est pas installé.
- Ne changez jamais de mode de tonte et ne videz jamais le bac de ramassage alors que le moteur tourne.
- Vérifiez l'état du bac de ramassage pour contrôler qu'il n'est pas trop usé ou détérioré. En cas d'endommagement, contactez un représentant agréé pour le remplacer.

## INTRODUCTION

Lisez attentivement ce chapitre avant de mettre le moteur en service. Prenez ensuite le temps de vous familiariser avec le fonctionnement de base de la tondeuse.

Trouvez une zone ouverte, plane et entraînez-vous à utiliser les commandes de la tondeuse. Ce n'est que lorsque vous maîtrisez la tondeuse que vous pouvez l'utiliser dans des zones plus petites ou sur des terrains inégaux.

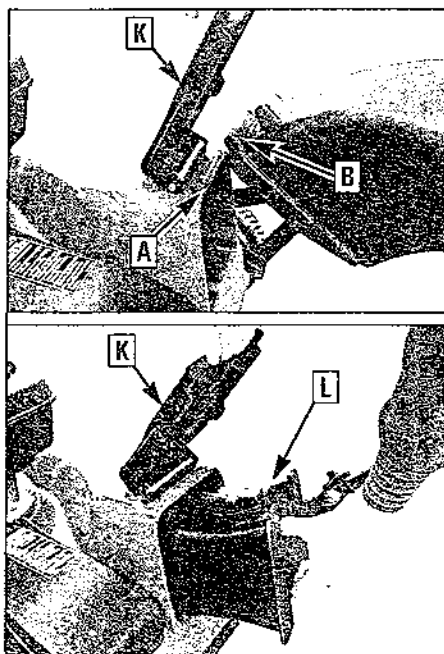

Figure 4-1: Système Bolens® Rapid Attach™.

## SYSTEME BOLENS® RAPID ATTACH™

Le Système Rapid Attach (Figure 4-1) est intégré au capot de la tondeuse afin que vous puissiez installer et retirer rapidement et facilement le bac de ramassage, l'embout d'évacuation latérale et l'embout de hachage.

Le bac de ramassage et l'embout d'évacuation latérale utilisent tous deux le même système. Ce système comprend une patte allongée (A, Figure 4-1) située en haut de l'orifice d'évacuation et un réceptacle (B) intégré à la partie supérieure de la porte du bac de ramassage et de l'embout d'évacuation latérale.

La fixation de l'embout de hachage est tout aussi facile. Maintenez la protection de l'orifice d'évacuation ouverte (K, Figure 4-1) et insérez l'embout (L), le mot "TOP" (HAUT) vers le haut, dans l'orifice d'évacuation.

## REGLAGE DES MODES DE TONTE

La tondeuse à gazon a trois modes de tonte : mode bac, mode hacheuse et mode évacuation latérale. La description et l'utilisation des trois modes se trouvent ci-après.

### Mode bac

La tondeuse est réglée sur le mode bac lorsque le bac de ramassage est installé sur l'orifice d'évacuation.

Le bac de ramassage est équipé de deux

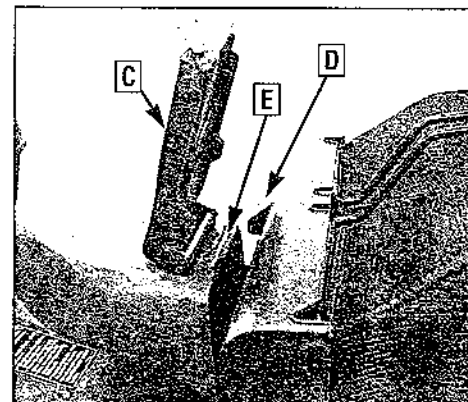

Figure 4-2: Mise en place du bac de ramassage.

barres et d'une porte battante qui permet de vider facilement le bac. Utilisez la poignée en toile pour attacher, retirer, transporter et vider le bac. Utilisez la poignée arrière en tissu pour soulever le bas du bac lorsque vous le videz.

### Réglage du mode bac

1. Lorsque le moteur et la lame sont arrêtés, retirez l'embout de hachage ou l'embout d'évacuation latérale.
2. Saisissez le bac de ramassage par la poignée en toile. Avec l'autre main, maintenez ouverte la protection de l'orifice d'évacuation (C, Figure 4-2).
3. Abaissez (à un angle) la porte du bac (D, Figure 4-2) sur la patte (E) située sur l'orifice d'évacuation. Assurez-vous que la porte du bac s'adapte bien sur la patte et la recouvre entièrement.

### Enlèvement du bac de ramassage

1. Vérifiez régulièrement si le bac de ramassage est plein.

Pour cela, laissez la tondeuse immobile et tapotez du pied dans le bac. Le bac cède facilement lorsqu'il n'est pas plein et résiste lorsqu'il est plein.

2. Lorsque le bac est plein, et alors que le moteur et la lame sont arrêtés, maintenez ouverte la protection de l'orifice d'évacuation (C, Figure 4-2). De l'autre main, saisissez la poignée en toile et guidez le bac vers le haut et hors de l'orifice d'évacuation.

### Mode hacheuse

Le mode hacheuse coupe et recoupe les brins d'herbe à l'intérieur du capot de la tondeuse avant de recycler les brins d'herbe finement coupés dans la pelouse.

Le hachage permet au gazon d'absorber plus facilement les nutriments de l'herbe dans le sol.

### Réglage du mode hacheuse

1. Lorsque le moteur et la lame sont arrêtés, retirez le bac de ramassage ou l'embout d'évacuation latérale.
2. Ouvrez la protection de l'orifice d'évacuation en la soulevant (K, Figure 4-1).
3. Placez l'embout avec le mot "TOP" ("HAUT") vers le haut et appuyez fermement sur l'embout de hachage pour l'insérer dans l'orifice d'évacuation (Figure 4-3).
4. Le bord de l'embout doit s'encaster parfaitement dans l'orifice d'évacuation pour garantir un hachage efficace (Figure 4-3).

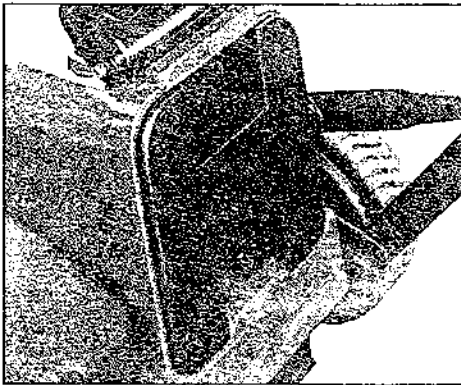

Figure 4-3: Embout de hachage installé.

### Enlèvement de l'embout de hachage

1. Lorsque le moteur et la lame sont arrêtés, soulevez la protection de l'orifice d'évacuation pour l'ouvrir.
2. Saisissez la poignée de l'embout de hachage d'une main et tirez sur l'accessoire jusqu'à ce qu'il sorte de l'orifice d'évacuation.

### Mode évacuation latérale

Utilisez l'embout d'évacuation latérale pour disperser l'herbe sur la pelouse.

### Réglage de l'embout d'évacuation latérale

1. Lorsque le moteur et la lame sont arrêtés, retirez le bac de ramassage ou l'embout de hachage.
2. Soulevez la protection de l'orifice d'évacuation pour l'ouvrir (K, Figure 4-1) et abaissez l'ouverture de l'embout d'évacuation latérale (B, Figure 4-1) sur la patte de l'orifice d'évacuation (A). Assurez-vous que la patte est complètement recouverte.

### Enlèvement de l'embout latéral

1. Lorsque le moteur et la lame sont arrêtés, soulevez la protection de l'orifice d'évacuation pour l'ouvrir (K, Figure 4-1).
2. De l'autre main, saisissez l'embout d'évacuation latérale et guidez-le vers le haut et hors de la patte de l'orifice d'évacuation.

### PRÉPARATION DE LA TONTE

Lisez attentivement le chapitre 1 : *Consignes de sécurité* et le chapitre 3 : *Caractéristiques et commandes*. Lisez ensuite ce chapitre en intégralité avant de mettre la tondeuse en service.

1. **Déplacez la tondeuse sur une zone dégagée et plane** - Si vous vous trouvez sur de l'herbe, assurez-vous que l'herbe est assez basse pour ne pas interférer avec la rotation de la lame au démarrage.
2. **Inspectez la zone à tondre** - Recherchez et retirez les débris tels que les pierres, les jouets, les cordes, les os, les bâtons etc. qui peuvent être soulevés et projetés par la lame. Inspectez également le terrain à la recherche de trous et autres obstacles.

### 3. Vérifiez la tondeuse -

- Vérifiez qu'aucun élément de la tondeuse n'est lâche ou manquant. Le cas échéant, serrez-le ou remplacez-le.
- Vérifiez que la barre de contrôle de la présence de l'opérateur bouge librement.
- Vérifiez que la barre de contrôle de l'entraînement des roues bouge librement.
- Vérifiez que la lame n'est pas excessivement usée ou endommagée. N'utilisez pas une lame endommagée.
- Connectez solidement le câble de la bougie à la bougie.

4. **Régalez la hauteur du guidon** - Le guidon de la tondeuse peut être réglé à trois hauteurs différentes :

- a. Desserrez l'une des molettes de réglage du guidon inférieur (H, Figure 4-4) et donnez un petit coup sur la molette pour libérer le montant du guidon (K) afin de pouvoir procéder au réglage. Faites de même pour l'autre côté.
- b. Régalez les guidons à la hauteur voulue puis serrez les molettes de réglage du guidon. Assurez-vous que l'arbre carré sur la vis (J, Figure 4-4) s'adapte parfaitement à l'une des quatre fentes (I).

5. **Régalez la hauteur de coupe** - Vous pouvez régler la tondeuse à huit hauteurs de coupe. Les hauteurs de coupe vont de 3/4" à 4-1/4".

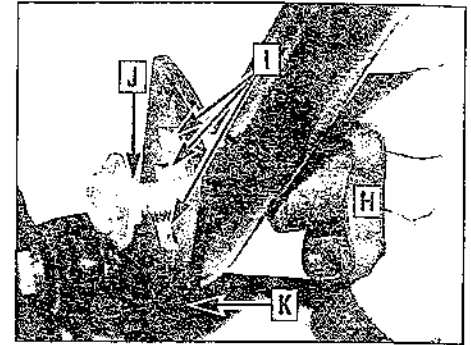

Figure 4-4: Réglage hauteur du guidon.

### ⚠ AVERTISSEMENT

Pour éviter les blessures corporelles, ne réglez jamais la hauteur de coupe alors que le moteur tourne. Relâchez toutes les commandes du guidon et attendez que tout mouvement se soit arrêté avant de régler la hauteur de coupe.

REMARQUE : La hauteur réelle de coupe varie en fonction de l'herbe, du terrain et du sol.

- a. Pour régler la hauteur de coupe, tirez le levier de hauteur de coupe (A, Figure 4-5) à l'opposé de la tondeuse pour libérer la patte de la fente. Tenez fermement le levier pour empêcher le capot de la tondeuse de descendre brusquement.
- b. Tout en tirant le levier loin de la tondeuse, déplacez le levier vers l'arrière de la tondeuse (B, Figure 4-5) pour une coupe plus haute ou vers l'avant de la tondeuse (C) pour une coupe plus basse.
- c. Placez correctement la patte du levier dans la fente.

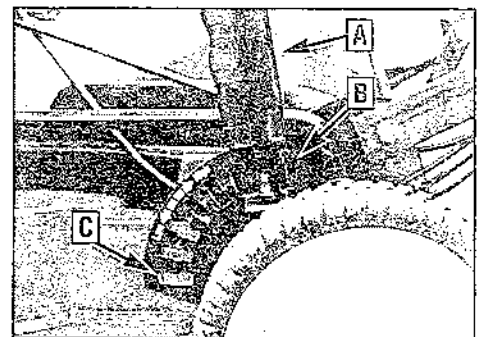

Figure 4-5: Réglage de la hauteur de coupe.

# Chapitre 4 : Fonctionnement

**IMPORTANT:** La tondeuse est équipée d'une languette de sécurité située à l'arrière du capot de la tondeuse. Après avoir réglé la hauteur de coupe, assurez-vous que la languette pend librement et n'est pas coincée sous le capot.

## 6. Préparation du moteur -

• Vérifiez le niveau d'huile – S'il s'agit d'une nouvelle tondeuse, ajoutez de l'huile comme expliqué dans le mode d'emploi du moteur ; autrement, vérifiez le niveau d'huile et ajoutez-en comme recommandé dans le mode d'emploi du moteur.

### **⚠ DANGER**

**L'ESSENCE EST FACILEMENT INFLAMMABLE ET SES VAPEURS SONT EXPLOSIVES.**

Suivez les règles de sécurité relatives à l'essence indiquées dans ce manuel (chapitre 1) ainsi que dans le mode d'emploi du moteur.

**Le non-respect de ces règles de sécurité peut provoquer de graves blessures corporelles et des dégâts matériels.**

• Ajoutez de l'essence – Remplissez le réservoir à carburant avec de l'essence conformément aux instructions figurant dans le mode d'emploi du moteur. Suivez scrupuleusement toutes les instructions et règles de sécurité.

• Vérifiez le filtre à air – Le moteur est équipé d'un système de filtration de l'air. S'il est obstrué, vous rencontrerez des difficultés au démarrage et la tondeuse ne fonctionnera pas correctement. Lisez le mode d'emploi du moteur pour plus d'informations sur la manière d'entretenir le système du filtre à air.

## UTILISATION DE LA TONDEUSE

Les procédures suivantes expliquent comment faire démarrer, arrêter et utiliser la tondeuse.

### **⚠ DANGER**

**Ne mettez jamais le moteur en marche dans un endroit fermé. Les gaz d'échappement du moteur contiennent du monoxyde de carbone, un gaz mortel, inodore, incolore et insipide. Mettez toujours le moteur en marche à l'extérieur et assurez-vous que la ventilation est appropriée.**

## Démarrage du moteur

1. Ouvrez la valve de coupure de carburant, le cas échéant.

2. Avec les modèles 34366, 34367 ou 34371, amorcez le moteur en appuyant fermement sur le ballon d'amorçage à trois reprises.

REMARQUE : L'amorçage n'est pas nécessaire pour faire redémarrer un moteur déjà chaud. Toutefois, il peut s'avérer utile par temps frais. Lisez le mode d'emploi du moteur pour plus d'informations sur l'amorçage.

Avec le modèle 34368, appuyez à fond sur le Levier de commande du papillon jusqu'à la position Starter (Figure 4-6).



**LENT** - Pour aller au ralenti ou pour ralentir le moteur.



**RAPIDE** - Utilisez ce réglage pour la plupart des opérations.



**STARTER** - Utilisez ce réglage pour démarrer un moteur froid.

Figure 4-6: Sélections du Levier de commande du papillon (modèle 34368)

REMARQUE : Le starter peut ne pas être nécessaire pour faire redémarrer un moteur déjà chaud. Toutefois, il peut s'avérer utile par temps frais. Lisez le mode d'emploi du moteur pour plus d'informations sur le starter.

### **⚠ AVERTISSEMENT**

**Pour éviter toute blessure corporelle, tenez vos mains et vos pieds à l'écart de la lame de la tondeuse et des autres pièces rotatives.**

3. Tenez-vous debout, derrière le guidon de la tondeuse et tirez la barre de contrôle de la présence de l'opérateur (A, Figure 3-1) vers l'arrière contre le guidon et maintenez l'ensemble.

4. Démarrage avec la corde à retour - Vérifiez derrière vous qu'il n'y a pas d'obstacle, puis tirez lentement sur la corde à retour (E, Figure 3-1) jusqu'à ressentir une certaine résistance. Tirez rapidement sur la corde pour démarrer le moteur. Laissez la corde revenir lentement. Si le moteur ne démarre pas après trois essais, répétez les étapes 2 à 4.

## Démarrage électrique - (Modèle 34367)

Tournez la clé sans le sens horaire pour faire démarrer le moteur. Si le moteur ne démarre pas après un essai de cinq secondes, arrêtez et répétez les étapes 2 à 4.

REMARQUE : Pour éviter d'endommager le démarreur par des essais trop longs, utilisez de courts cycles de démarrage (15 secondes par minute).

Lorsque le moteur démarre, relâchez la clé.

5. Avec le modèle 34368, réglez le levier de commande du papillon sur la vitesse Fast (rapide).

### **⚠ AVERTISSEMENT**

**Si le système de contrôle de la lame ne fonctionne pas correctement, la lame peut continuer à tourner pendant plus de trois (3) secondes après que vous avez relâché la barre de contrôle de la présence de l'opérateur. Dans ce cas, arrêtez d'utiliser votre tondeuse et contactez immédiatement votre représentant agréé local pour plus d'informations. N'utilisez pas la tondeuse tant que le système de contrôle de la lame n'est pas réparé.**

**Le non-respect de cette règle de sécurité peut provoquer de graves blessures corporelles et des dégâts matériels.**

## Arrêt du moteur et de la lame de la tondeuse

1. Relâchez la barre de contrôle de la présence de l'opérateur (A, Figure 3-1) pour arrêter le moteur et la lame.

**IMPORTANT:** Tournez la clé sur le modèle 34367 n'arrête pas le moteur.

2. Sur le modèle 34367, retirez la clé du commutateur à clé pour éviter tout démarrage non autorisé.

## Arrêt d'urgence

Relâchez toutes les commandes. Ceci arrête le moteur, le mouvement des roues et la lame.

**IMPORTANT:** La tondeuse est équipée d'un système de contrôle de la tondeuse qui est conçu pour arrêter la lame de la tondeuse dans les trois (3) secondes après avoir relâché la barre de contrôle de la présence de l'opérateur. Ce système arrête également le moteur.

## ⚠ Avertissement

Pour éviter les dégâts matériels et les blessures corporelles, inspectez soigneusement la zone où la tondeuse doit être utilisée et retirez toutes les pierres, les bâtons, les câbles, les os, les clous et autres objets.

### Tonte

- Démarrez le moteur. Voir *Démarrage du moteur* dans ce chapitre.
- Utilisez la Commande de la vitesse des roues pour sélectionner une vitesse des roues. La tondeuse dispose de trois vitesses. Sélectionnez une vitesse lente pour démarrer (ou pour apprendre à utiliser la tondeuse), puis passez aux vitesses supérieures, si nécessaire.
  - Vitesse inférieure (1) - elle est enclenchée en tirant le levier jusqu'à la dernière position. C'est à faible vitesse que la qualité de tonte est la meilleure.

- Vitesse moyenne (2) - elle est enclenchée en tirant le levier jusqu'à la position intermédiaire (un clic indique que le levier de commande est bien réglé). Cette vitesse est un bon compromis entre la rapidité et la qualité de tonte.
- Vitesse supérieure (3) - elle est enclenchée en tirant le levier jusqu'à la position la plus à l'avant. Elle vous permet un rendement plus élevé, toutefois, la qualité de tonte peut être moins bonne. Elle est plus appropriée aux gazons courts et peu épais.

- Tirez la barre d'entraînement des roues (B, Figure 4-8) vers le haut contre le guidon pour actionner les roues arrière et avancer.
 

REMARQUE : Relâchez la barre d'entraînement des roues et continuez à maintenir la barre de contrôle de la présence de l'opérateur (A, Figure 4-7) pour faire une pause sans arrêter le moteur ou pour manœuvrer dans des endroits étroits ou difficiles.

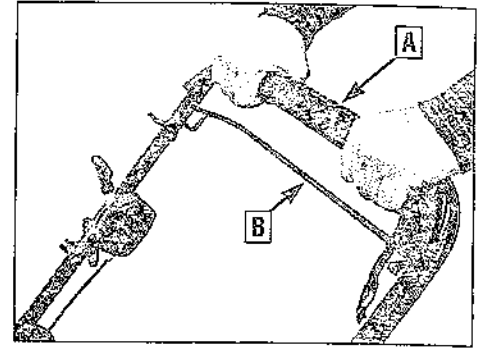

Figure 4-7 : Dégager les roues sans arrêter le moteur.

### Maniabilité de la tondeuse

- Pour des virages courts, relâchez la barre d'entraînement des roues (B, Figure 4-7) mais continuez à maintenir la barre de contrôle de la présence de l'opérateur (A). L'entraînement des roues est dégagé mais le moteur continue à tourner.
- Appuyez sur le guidon pour soulever légèrement l'extrémité avant de la tondeuse.
- Poussez le guidon à l'opposé du sens dans lequel vous voulez tourner.
- Pour des virages plus longs et plus larges, il n'est pas nécessaire de dégager les roues.

## CONSEILS DE TONTE

### Tondez lorsque l'herbe est sèche

Ne tondez pas lorsque l'herbe est humide. L'herbe mouillée est difficile à tondre et forme des tas à l'intérieur du capot de la tondeuse. En conséquence, la tonte est inégale et le fonctionnement inefficace. De plus, les morceaux d'herbe humides se collent les uns aux autres et restent au-dessus de la pelouse, en conséquence de quoi l'absorption des nutriments par le sol est moindre.

### Évitez de tondre vers midi

Si possible, tondez en fin d'après-midi ou en début de soirée pour éviter que l'herbe fraîchement coupée ne soit exposée aux effets asséchants des rayons directs du soleil.

### Ne coupez jamais l'herbe de plus d'un tiers de sa hauteur en un passage

Si possible, tondez suffisamment souvent ou suffisamment haut pour éviter de couper plus de 1/3 de la hauteur de l'herbe.



Par exemple, si vous maintenez votre pelouse à 2", tondez-la avant qu'elle n'atteigne 3".

Si vous coupez plus de 1/3 de la hauteur de l'herbe, la lame peut exposer des brins plus tendres, jusqu'alors à l'ombre, aux effets asséchants du soleil et du vent ce qui entraînera une pelouse terne et marron. Couper trop de feuilles peut être néfaste aux racines et réparer les dommages peut prendre des semaines.

### Variez le modèle de coupe

Variez le modèle de coupe d'une semaine à l'autre. Une semaine, tondez horizontalement, puis verticalement la semaine suivante. Cela évite les motifs d'usure et le compactage du sol.



### Nettoyez régulièrement votre tondeuse

Nettoyez régulièrement le capot de la tondeuse pour éviter tout amoncellement d'herbe. Consultez les instructions de nettoyage du chapitre 5.

### Tonte avec évacuation latérale

En mode évacuation latérale, essayez de tondre en cercle avec l'embout d'évacuation vers l'intérieur. Ainsi, l'herbe coupée est retendue et le résultat est meilleur.

### Évitez les virages serrés

Les virages serrés peuvent entraîner une coupe inégale. Si possible, suivez les contours naturels du sol ou faites des virages larges pour un meilleur aspect de votre pelouse.

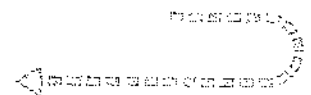

### Tondez l'herbe haute à deux reprises

Si l'herbe mesure 5" ou plus, coupez-la une fois au réglage le plus haut puis une nouvelle fois à la hauteur voulue. Cette méthode peut produire trop d'herbe coupée pour pouvoir utiliser le hachoir efficacement. Utilisez le bac de ramassage pour enlever l'herbe coupée.

### Faites très attention sur les pentes

Lorsque vous tondez sur une pente, faites très attention et faites appel au sens commun pour éviter de possibles blessures corporelles ou dégâts matériels.



### **⚠ AVERTISSEMENT**

Pour éviter les blessures corporelles et les dégâts matériels :

- L'angle maximal d'utilisation sans risque est de 15°.
- Si vous dépassez l'angle maximal d'utilisation, la tondeuse peut se renverser ou vous pouvez perdre l'équilibre.
- Ne tondez pas sur des pentes humides.
- Tondez en travers des pentes et non pas dans le sens vertical.
- Faites très attention en changeant de direction sur les pentes.

*Ne tondez pas les pentes trop raides !* Évitez les pentes de plus de 15 degrés ou lorsque le sol n'est pas stable. S'il est difficile de tenir sur une pente, elle est probablement trop raide pour être tondue (dans ce cas, il vaut mieux planter une végétation qui n'a pas besoin d'être tondue).

Ne tondez pas les pentes lorsque le sol est humide. Déplacez-vous horizontalement sur les pentes, jamais verticalement. Ralentissez et faites très attention pour changer de direction sur les pentes. Gardez la barre d'entraînement des roues engagée pour faciliter l'utilisation et le contrôle de la tondeuse.

### **Adaptez la vitesse au terrain et à l'état de l'herbe**

Adaptez la vitesse à l'état de l'herbe et au terrain. Utilisez les vitesses inférieure et moyenne pour des conditions de tonte normales. Vous obtiendrez un meilleur résultat à des vitesses inférieures, en particulier si l'herbe est haute ou épaisse. Utilisez la vitesse supérieure pour déplacer la tondeuse ou lorsque l'herbe n'est pas épaisse et que l'esthétique n'est pas primordiale.

### **Gardez la lame de la tondeuse aiguisée**

Une lame aiguisée coupe l'herbe proprement et permet d'obtenir une pelouse douce, uniformément coupée. Une lame émoussée déchire l'herbe et effile les pointes. Elles dessèchent plus rapidement et le gazon est terne et marron.

Voir *Aiguisage et équilibrage de la lame* au chapitre 5 de ce manuel pour plus d'informations.

### **Videz le bac de ramassage lorsqu'il est plein**

Vider le bac de ramassage lorsqu'il est plein permet de mieux ramasser l'herbe et d'obtenir un meilleur résultat. Videz le bac dès qu'il est plein. Voir *Mode bac* pour plus de détails.

### **Tondez avec le papillon réglé au maximum (modèle 34368)**

Réglez la commande du papillon au maximum pour obtenir de meilleures performances et une meilleure efficacité du moteur. Des vitesses de la lame plus rapides entraînent une meilleure qualité de coupe et un nombre de tours par minute du moteur plus élevé assure un refroidissement et une lubrification appropriés des pièces du moteur.

REMARQUE : Les modèles 34366, 34367 et 34371 ont des moteurs avec une vitesse de papillon fixe pour un fonctionnement optimal.

### **Hachage des feuilles**

Une légère couverture de feuilles peut être hachée et déposée sur le gazon. Lorsque les feuilles se décomposent, elles fournissent des minéraux et des substances organiques au sol.

Pour garantir un hachage efficace, assurez-vous que les feuilles sont sèches. Utilisez une vitesse lente et n'essayez pas de hacher une couche épaisse de feuilles.

REMARQUE : Les feuilles de chêne sont acides et peuvent affecter le pH du sol une fois hachées. Un test de pH du sol doit être effectué si vous avez beaucoup de feuilles de chêne sur votre propriété.

**⚠ AVERTISSEMENT**



Avant d'inspecter, de nettoyer ou d'entretenir la tondeuse, arrêtez le moteur, attendez que les pièces mobiles se soient arrêtées, débranchez le câble de la bougie et retirez le câble de la bougie. Retirez la clé de contact (modèle 34367). Le non-respect de ces instructions peut provoquer des dégâts matériels ou entraîner de graves blessures.

## CALENDRIER DES EXIGENCES D'ENTRETIEN

PROCEDURE	Avant utilisation	Toutes les 10 heures	Toutes les 25 heures	Comme indiqué
Vérification du niveau d'huile du moteur	●			Toutes les 5 heures
Changement de l'huile du moteur		●		◆
Entretien de la bougie				Toutes les 100 heures
Chargement de la batterie				■
Entretien du filtre à air en mousse pré-nettoyeur (le cas échéant)				▲
Entretien du filtre à air en papier (le cas échéant)				▲
Inspection grille pare-étincelles (le cas échéant)				Tous les ans
Nettoyage du moteur	●			▲
Nettoyage du capot de la tondeuse				Après chaque utilisation
Nettoyage sous du couvercle courroie		●		
Vérification extension ressort embrayage			●	†
Vérification des écrous et des vis		●		†
Nettoyage des pignons d'attaque de la roue motrice				Toutes les 50 heures
◆ A remplacer plus souvent en cas d'utilisation dans des conditions sales ou poussiéreuses. A remplacer après les 2 premières heures de rodage.				
† A vérifier après les 2 premières heures de rodage.				
▲ Lisez le mode d'emploi du moteur pour les recommandations d'entretien.				
■ Avant et après un stockage de la tondeuse de 3 semaines ou plus.				

**⚠ AVERTISSEMENT**

Si vous travaillez à proximité de la lame, portez des gants en cuir résistants pour vous protéger des bords aiguisés de la lame.

### ENTRETIEN DE L'HUILE DU MOTEUR

Vérifiez le niveau de l'huile avant de démarrer le moteur à chaque fois et après 5 heures d'utilisation continue. Faire tourner le moteur avec un niveau d'huile insuffisant endommage rapidement le moteur.

Changez l'huile du moteur après les deux premières heures de rodage, ensuite toutes les 10 heures. Changez-la plus souvent en cas d'utilisation dans des conditions sales ou poussiéreuses. Consultez le mode d'emploi du moteur pour plus d'informations sur le changement de l'huile.

### ENTRETIEN DE LA BOUGIE

Inspectez et nettoyez ou remplacez la bougie après 100 h de fonctionnement ou tous les ans. Réglez l'entrefer comme décrit dans le mode d'emploi du moteur.

Dans certaines régions, la loi exige d'utiliser des bougies à résistance pour supprimer les signaux d'allumage. Si le moteur était à l'origine équipé d'une bougie à résistance, remplacez-la avec une bougie du même type.

**⚠ AVERTISSEMENT**

N'utilisez pas la tondeuse sans le couvercle de la courroie, vous risqueriez des provoquer des dégâts matériels ou des blessures corporelles.

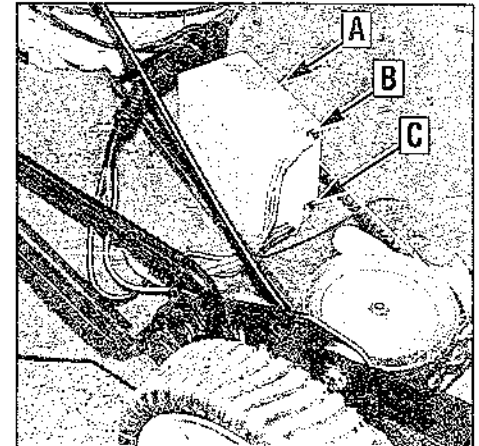

Figure 5-1: Batterie, le couvercle de la courroie étant enlevé (modèle 34367)

### ENTRETIEN BATTERIE (MOD. 34367)

La batterie (A, Figure 5-1) est une pile sèche qu'il est inutile de vérifier et qui ne nécessite pas l'ajout de fluide. Toutefois, il peut être nécessaire de recharger, de retirer ou de remplacer la batterie.

La tondeuse recharge automatiquement toute perte d'énergie due au démarrage. S'il est nécessaire de recharger la batterie, n'utilisez que le chargeur spécial batterie fourni avec la tondeuse.

#### Démontage de la batterie

1. Retirez le couvercle de la courroie. Voir Démontage du couvercle de la courroie dans ce chapitre.
2. Déconnectez le câble ROUGE positif (+) (B, Figure 5-1) de la batterie et mettez-le à l'écart.
3. Déconnectez le câble NOIR négatif (-) (C, Figure 5-1) de la batterie.
4. Réinstallez le couvercle de la courroie. Voir Démontage du couvercle de la courroie dans ce chapitre.

#### Installation de la batterie

1. Retirez le couvercle de la courroie. Voir Démontage du couvercle de la courroie dans ce chapitre.
2. Installez la batterie, les connecteurs faisant face au côté droit de la tondeuse (Figure 5-1), vue de la position de l'opérateur. La batterie doit s'encaster correctement dans le support de la batterie. (Le couvercle doit maintenir la batterie en place).



## ⚠ AVERTISSEMENT



Avant d'inspecter, de nettoyer ou d'entretenir la tondeuse, arrêtez le moteur, attendez que les pièces mobiles se sont arrêtées, débranchez le câble de la bougie et retirez le câble de la bougie. Retirez la clé de contact (modèle 34367). Le non-respect de ces instructions peut provoquer des dégâts matériels ou entraîner de graves blessures.

## ⚠ DANGER

- Ne rechargez pas la batterie dans un espace fermé.
- La batterie contient des substances toxiques. N'endommagez pas le boîtier de la batterie. Si le boîtier est brisé ou endommagé, évitez tout contact avec le contenu de la batterie.
- N'utilisez pas un chargeur de batterie autre que celui fourni avec la tondeuse, sous peine d'endommager irrémédiablement la batterie.
- Ne créez pas de court-circuit entre les fils de la batterie en mettant en contact les connecteurs entre eux ou en touchant des objets métalliques avec les connecteurs, sous peine d'entraîner des brûlures graves ou de provoquer un incendie.
- Retirez tous vos bijoux lorsque vous travaillez près du système électrique.
- Mettez au rebut une batterie usagée ou endommagée conformément aux réglementations. Consultez les autorités locales pour connaître la procédure de mise au rebut appropriée.

Le non-respect de ces instructions peut entraîner des blessures corporelles graves ou provoquer des dégâts matériels.

3. Connectez le câble NOIR négatif (-) au connecteur négatif (-) de la batterie (C, Figure 5-1).

Vérifiez que le faisceau de câbles électriques passe correctement dans l'ouverture située à l'avant du couvercle.

4. Connectez le câble ROUGE positif (+) au connecteur positif (+) de la batterie (B, Figure 5-1).

5. Vérifiez que les deux terminaux ont une bonne connexion électrique.

6. Réinstallez le couvercle de la courroie. Voir *Remise en place du couvercle de la courroie*

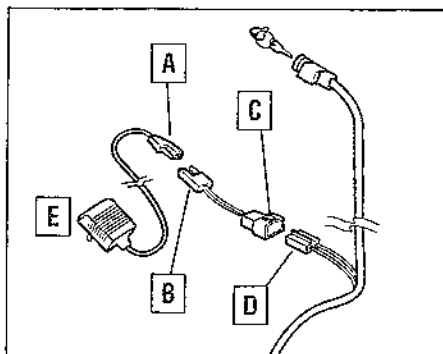

Figure 5-2: Connexions du chargeur de la batterie (modèle 34367).

### Charge de la batterie

Chargez la batterie si elle n'a pas servi pendant plus de trois semaines, avant la première utilisation en début de saison et avant de ranger la tondeuse en fin de saison.

**IMPORTANT:** Le chargeur de la batterie est conçu pour être exclusivement utilisé à l'intérieur. Ne l'exposez pas à l'eau.

1. Connectez le connecteur du chargeur de la batterie (A, figure 5-2) à la prise de l'adaptateur (B).
2. Connectez le connecteur de l'adaptateur (C, figure 5-2) à la prise du faisceau de câbles (D).
3. Branchez le chargeur de la batterie (E, figure 5-2) à une prise murale de terre.
4. Laissez la batterie se charger pendant 24 à 48 heures.
5. Débranchez le chargeur de la batterie de la prise murale.
6. Débranchez le connecteur de l'adaptateur (C, Figure 5-2) du connecteur du faisceau de câbles (D).

### ENTRETIEN DU FILTRE A AIR

Le filtre à air du moteur filtre les poussières et les saletés de l'air avant que ce dernier n'entre dans le carburateur. Faire tourner le moteur si son filtre à air est sale et bouché peut diminuer les performances, voire endommager le moteur. N'utilisez jamais le moteur sans son filtre à air. Inspectez et entretenez le filtre à air plus souvent si vous utilisez la tondeuse dans des conditions très poussiéreuses ou très sales.

Entretenez le filtre à air comme indiqué dans le mode d'emploi du moteur.

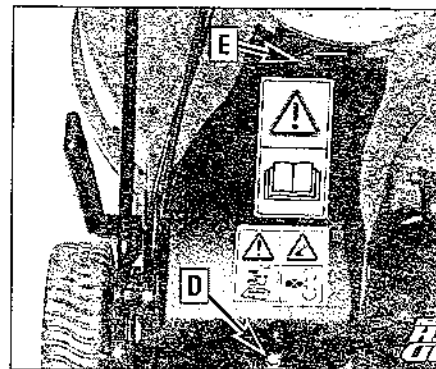

Figure 5-3: Le couvercle de la courroie recouvre également le compartiment batterie (modèle 34367).

### DEMONTAGE ET REMISE EN PLACE DU COUVERCLE DE LA COURROIE

#### Démontage du couvercle de la courroie

1. Utilisez une clé 3/8" pour enlever les deux vis (D, E, Figure 5-3).
2. Soulevez l'extrémité arrière du couvercle puis retirez-le lentement.

#### Remise en place du couvercle de la courroie

1. Assurez-vous que la batterie (modèle 34367) s'encastre correctement sur le support de batterie. Insérez l'extrémité avant du couvercle sous le moteur en vérifiant que les câbles (modèle 34367) passent à travers l'ouverture percée à l'avant du couvercle.
2. Mettez en place l'extrémité arrière du couvercle. Assurez-vous que les deux câbles de commande passent à travers l'ouverture percée à l'arrière du couvercle. Vous éviterez ainsi les dégâts dus à des câbles coincés sous le couvercle ou en contact avec la poulie ou courroie de transmission.
3. Serrez correctement les vis. Ne les serrez pas trop (D, E, Figure 5-3).

### INCLINAISON DE LA TONDEUSE A DES FINS D'ENTRETIEN

1. Avant d'incliner la tondeuse, assurez-vous que le réservoir à carburant est vide pour éviter de renverser de l'essence. Voir le paragraphe DANGER suivant.
2. La tondeuse doit être inclinée uniquement dans la direction du pot d'échappement pour effectuer des activités d'entretien sous la tondeuse. Ne pas respecter cette directive peut endommager le moteur ou provoquer des difficultés de démarrage.

## ⚠ AVERTISSEMENT



Avant d'inspecter, de nettoyer ou d'entretenir la tondeuse, arrêtez le moteur, attendez que les pièces mobiles se sont arrêtées, débranchez le câble de la bougie et retirez le câble de la bougie. Retirez la clé de contact (modèle 34367). Le non-respect de ces instructions peut provoquer des dégâts matériels ou entraîner de graves blessures.

## ⚠ DANGER

Avant d'effectuer une activité de maintenance sous la tondeuse :

- **DANGER DU AUX PIÈCES MOBILES !**  
Arrêtez le moteur, attendez que toutes les pièces soient immobiles et débranchez le câble de la bougie. Retirez la clé de contact sur le modèle 34367.
- **DANGER D'INCENDIE, D'EXPLOSION !**  
L'essence est hautement inflammable et ses vapeurs sont explosives.
  1. Videz le combustible dans un conteneur approprié à l'extérieur, à distance de toute flamme nue.
  2. Assurez-vous que le moteur et le pot d'échappement sont froids avant de vider l'essence.
  3. Ne fumez pas.

Le non-respect de ces instructions peut provoquer des dégâts matériels ou entraîner de graves blessures.

## NETTOYAGE DU MOTEUR

Le moteur doit rester propre pour garantir son bon fonctionnement et éviter tout dégât dû à une surchauffe. Lisez le mode d'emploi du moteur pour plus d'informations.

## ⚠ AVERTISSEMENT

Ne tentez jamais de saisir un objet sous le capot alors que le moteur fonctionne. La lame de la tondeuse tourne en permanence lorsque le moteur fonctionne et pendant 3 secondes après qu'il a été arrêté.

## NETTOYAGE SOUS DE LA TONDEUSE

Nettoyez régulièrement la tondeuse pour enlever tout amoncellement d'herbe. Le nettoyage du dessous du capot de la tondeuse doit être effectué après (plutôt qu'avant) avoir utilisé la tondeuse, car l'herbe est fraîche et s'enlève plus facilement.

1. Inclinez la tondeuse vers le pot d'échappement sur son côté. Voir *Inclinaison de la tondeuse à des fins d'entretien* dans ce chapitre.
2. Brossez ou grattez l'herbe qui s'est accumulée.

## NETTOYAGE SOUS LE COUVERCLE DE LA COURROIE

Toutes les 10 heures, vérifiez sous le couvercle de la courroie qu'il n'y a pas de brins d'herbe.

1. Retirez le couvercle de la courroie. Voir *Démontage du couvercle de la courroie* dans ce chapitre.
2. Enlevez tout brin d'herbe et tout débris.
3. Remettez en place le couvercle de la courroie. Voir *Remise en place du couvercle de la courroie* dans ce chapitre.

## NETTOYAGE DU BAC DE RAMASSAGE

La propreté du bac affecte la qualité de collecte dans la mesure où un bac sale limite le flux d'air. Nettoyez le bac de ramassage tous les ans, voire plus souvent dans les environnements poussiéreux.

**IMPORTANT:** Ne lavez pas le bac de ramassage dans un lave-linge et ne le faites pas sécher dans un sèche-linge.

1. Pour nettoyer le bac, retirez-le de la tondeuse et lavez à la main le tissu avec un détergent doux.
2. Rincez soigneusement le bac à l'eau propre et laissez-le sécher complètement avant de l'utiliser. N'utilisez pas un bac humide.

## ENTRETIEN DE LA GRILLE PARE-ÉTINCELLES

Si le pot d'échappement est équipé d'une grille pare-étincelles, retirez-la et nettoyez-la conformément aux intervalles et instructions mentionnés dans le mode d'emploi du moteur.

## REGLAGES DU CARBURATEUR/DE LA COMMANDE DU RÉGULATEUR

Le carburateur a été réglé en usine pour une meilleure vitesse de fonctionnement. Consultez le mode d'emploi du moteur pour plus d'informations sur le réglage ou adressez-vous à votre représentant agréé.

Le régulateur contrôle la vitesse de fonctionnement sûre maximale et protège le moteur et toutes les pièces mobiles de tout dégât dû à une vitesse excessive. Ne falsifiez pas les réglages du régulateur du moteur. Adressez-vous à votre représentant agréé en cas de problème.

## ⚠ AVERTISSEMENT

Les opérateurs ne doivent pas falsifier les réglages du régulateur du moteur de la tondeuse ; le régulateur contrôle la vitesse de fonctionnement sûre maximale et protège le moteur et toutes les pièces mobiles de tout dégât dû à une vitesse excessive. Adressez-vous à votre représentant agréé en cas de problème.

## REGLAGE DE LA COMMANDE DU PAPILLON (MODELE 34368)

Si le moteur ne répond pas aux divers réglage du papillon, consultez le mode d'emploi du moteur pour plus d'informations sur le réglage ou adressez-vous à votre représentant agréé.

## ENTRETIEN DE LA LAME

### Inspection de la lame

1. Inclinez la tondeuse vers le pot d'échappement sur son côté. Voir *Inclinaison de la tondeuse à des fins d'entretien* dans ce chapitre.
2. Vérifiez régulièrement que la lame n'est pas émoussée ni ébréchée. Aiguissez-la si nécessaire. Vérifiez également que la lame n'est pas déformée, fissurée ni excessivement usée (Figure 5-4). N'utilisez pas la tondeuse si c'est le cas. Remplacez la lame immédiatement.
3. Vérifiez que la vis de la lame est correctement serrée. Elle doit être serrée à 35 pieds/livre avec une clé dynamométrique de 3/4".

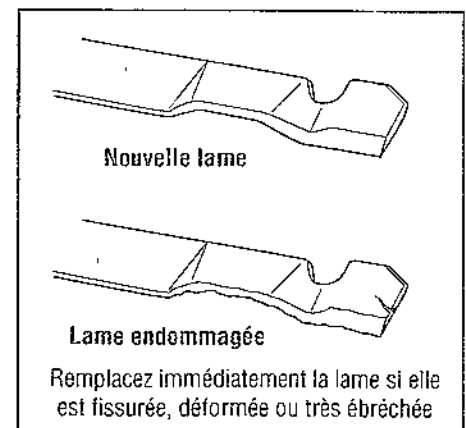

Figure 5-4: Inspection de la lame.

## ⚠ AVERTISSEMENT



Avant d'inspecter, de nettoyer ou d'entretenir la tondeuse, arrêtez le moteur, attendez que les pièces mobiles se sont arrêtées, débranchez le câble de la bougie et retirez le câble de la bougie. Retirez la clé de contact (modèle 34367). Le non-respect de ces instructions peut provoquer des dégâts matériels ou entraîner de graves blessures.

## ⚠ DANGER

La lame de la tondeuse est aiguisée.

- Portez des gants en cuir résistants lorsque vous travaillez à côté ou avec la lame pour vous protéger de ses bords aiguisés.
- Portez une protection des yeux appropriée lorsque vous aiguiser la lame afin de vous protéger des débris métalliques projetés.

### Démontage de la lame de la tondeuse

**IMPORTANT:** Le coupleur de la lame (D, Figure 5-7) peut sortir de l'arbre du moteur lorsque vous retirez la lame. Dans ce cas, ne perdez pas la clé carrée (D). Cette clé rentre dans une fente carrée à l'intérieur du coupleur de la lame. Sans elle, la lame ne tourne pas.

1. Débranchez le câble de la bougie et mettez-le à l'écart.
2. Inclinez la tondeuse vers le pot d'échappement sur son côté. Voir *Inclinaison de la tondeuse à des fins d'entretien* dans ce chapitre.
3. Utilisez une clé 3/4" pour desserrer la vis de la lame (A, Figure 5-7). Maintenez la lame avec votre main gantée pour l'empêcher de tourner.
4. Retirez la vis de la lame et la rondelle Belleville (A, B, Figure 5-7).

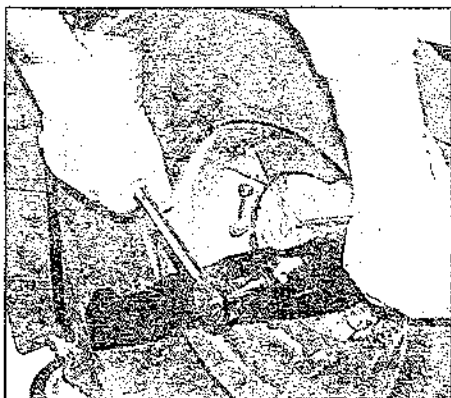

Figure 5-5: Démontage ou installation de la lame.

5. Retirez la lame. Il peut être nécessaire de lui donner un petit coup pour la faire sortir des pattes de fixation.

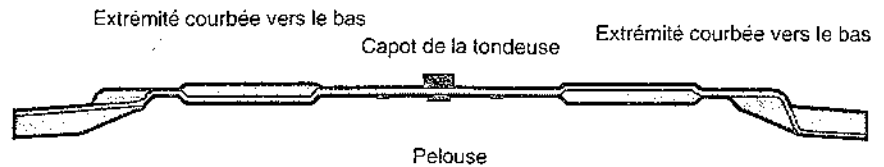

Figure 5-6: Installation correcte de la lame.

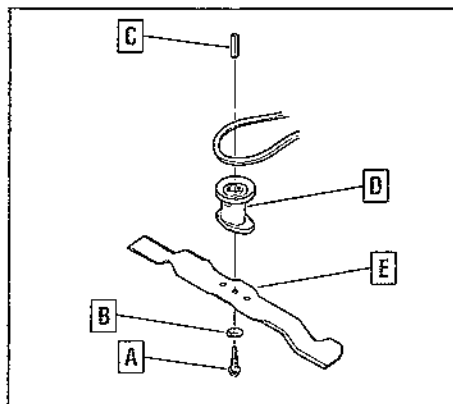

Figure 5-7: Lame de la tondeuse.

### Installation de la lame de la tondeuse

1. Débranchez le câble de la bougie et mettez-le à l'écart.
2. Inclinez la tondeuse vers le pot d'échappement sur son côté. Voir *Inclinaison de la tondeuse à des fins d'entretien* dans ce chapitre.
3. Si le coupleur de la lame (D, Figure 5-7) et/ou la clé carrée (C) sont sortis de l'arbre du moteur pendant le démontage de la lame, réinstallez ces pièces sur l'arbre du moteur.
4. Placez la lame, ses extrémités incurvées vers le bas (Figure 5-6).
5. Faites glisser la rondelle Belleville (B, Figure 5-7) sur la vis (A). Mettez le côté incurvé face à la lame.
6. Montez la lame sur les deux pattes du coupleur de la lame. Assurez-vous que la lame est correctement mise en place sur le coupleur.
7. Insérez la vis et la rondelle à travers la lame et dans le coupleur de la lame. Serrez avec une clé dynamométrique à 35 pieds-livre.

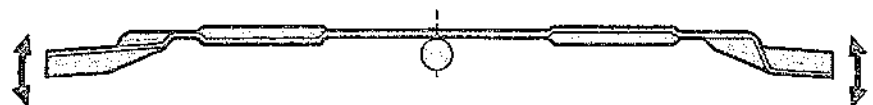

Figure 5-8: Lame placée sur un pivot pour vérifier son équilibre.

### Aiguisage et équilibrage de la lame de la tondeuse

**IMPORTANT:** Nous vous recommandons de faire aiguiser la lame de votre tondeuse par un professionnel. Remplacez une lame fissurée ou très usée par une nouvelle lame.

1. Retirez la lame de la tondeuse. Voir *Démontage de la lame de la tondeuse*.
2. Mettez la lame en place sur un étau. Utilisez une meule ou une lime métallique pour aiguiser la lame tout en préservant son angle de coupe original. Il est très important de conserver le biseau de coupe original pour garantir la coupe la plus efficace.
3. Pour préserver l'équilibre de la lame, retirez la même quantité de matière aux deux extrémités de la lame.
4. Pour vérifier l'équilibre de la lame, placez-la sur un support arrondi tel qu'un stylo ou un crayon sous le trou central. Maintenez la lame parallèle au sol puis lâchez-la. Voir Figure 5-8. Si la lame n'est pas équilibrée, le côté le plus lourd penche vers le bas.
5. Utilisez une lime pour retirer délicatement du matériau du côté le plus lourd de la lame.
6. Lisez *Installation de la lame de la tondeuse* pour plus d'informations sur la manière de réinstaller la lame.

### DEMONTAGE ET REMPLACEMENT DE LA COURROIE D'ENTRAÎNEMENT

Cette procédure peut être facilitée en démontant la lame (Voir *Démontage de la lame de la tondeuse*); toutefois, cela n'est pas indispensable.

## AVERTISSEMENT



Avant d'inspecter, de nettoyer ou d'entretenir la tondeuse, arrêtez le moteur, attendez que les pièces mobiles se sont arrêtées, débranchez le câble de la bougie et retirez le câble de la bougie. Retirez la clé de contact (modèle 34367). Le non-respect de ces instructions peut provoquer des dégâts matériels ou entraîner de graves blessures.

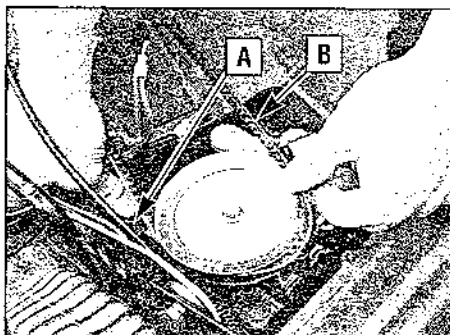

Figure 5-9: Appuyez sur le point "A" pour retirer ou installer la courroie.

1. Retirez le couvercle de la courroie. Voir *Démontage du couvercle de la courroie* dans ce chapitre.
2. Appuyez fermement vers le bas sur le support de fixation du câble (A, Figure 5-9) jusqu'à ce qu'il s'incline et que la courroie se relâche.
3. Retirez la courroie (B, Figure 5-9) de la poulie de l'essieu arrière.
4. Inclinez la tondeuse sur son côté (vers le pot d'échappement) et tirez la courroie à travers l'ouverture dans le capot.
5. Procédez comme suit uniquement si vous n'avez pas retiré la lame de la tondeuse, sinon passez à l'étape 6.

- a. Assurez-vous que le câble de la bougie est retiré de la bougie et mis à l'écart de la bougie. Faites tourner la lame de sorte qu'une extrémité se trouve à l'avant du capot de la tondeuse.
- b. Faites passer la courroie autour et par dessus cette extrémité de lame (Figure 5-10).
- c. Faites tourner la lame de sorte que l'autre extrémité se trouve à l'avant du capot de la tondeuse et faites passer la courroie autour de la tondeuse pour la sortir.
- d. Faites passer la nouvelle courroie autour et par dessus la même extrémité de la lame.
- e. Faites tourner la lame de sorte que l'autre extrémité se trouve à l'avant du capot de la tondeuse et faites passer la courroie autour et par dessus la même extrémité.

6. Placez la nouvelle courroie dans la rainure sur la poulie du moteur située sur l'arbre d'entraînement de la lame.
7. Saisissez une extrémité de la nouvelle courroie et insérez-la à l'intérieur et au travers du capot.
8. Remettez la tondeuse dans sa position normale.



Figure 5-10: Retirez ou installez la courroie en la faisant passer autour de la lame.

9. Appliquez une pression ferme sur le support de fixation du câble sur l'ensemble de l'essieu arrière (A, Figure 5-9) jusqu'à ce qu'il s'incline vers l'avant.
10. Tirez la courroie par dessus la poulie de l'essieu arrière et dans la rainure.
11. Relâchez progressivement la pression exercée sur le support de l'essieu arrière. Assurez-vous que la courroie est correctement placée dans la rainure de la poulie.
12. Vérifiez l'autre extrémité de la courroie (poulie du moteur) pour vous assurer qu'elle est correctement placée dans la rainure.
13. Réinstallez le couvercle de la courroie. Voir *Remise en place du couvercle de la courroie* dans ce chapitre.

## REGLAGE DE LA COMMANDE D'ENTRAÎNEMENT DES ROUES

Une perte d'entraînement des roues indique que la Commande d'entraînement des roues nécessite un réglage. Cette condition peut également être due au fait que le train d'engrenage de la vitesse de rotation des roues n'est pas complètement en prise. Avant d'ajuster le câble de commande de l'entraînement des roues, réglez le Levier de commande de la vitesse des roues sur 1 (tout à l'arrière) ou sur 3 (tout à l'avant). Si les roues ne partent toujours pas, réglez le ressort de l'embrayage de l'entraînement des roues.

1. Retirez le couvercle de la courroie (Voir *Démontage et remise en place du couvercle de la courroie*) et localisez le ressort de l'embrayage de l'entraînement des roues.
2. Mesurez la longueur du corps du ressort de l'embrayage de l'entraînement des roues (Figure 5-11).

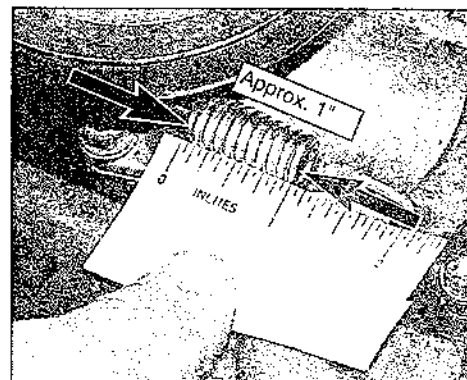

Figure 5-11: Première mesure alors que le ressort de l'embrayage de l'entraînement est délogé.

3. Engagez la poignée de commande de l'entraînement des roues et mesurez à nouveau la longueur étendue du corps du ressort (Figure 5-12).

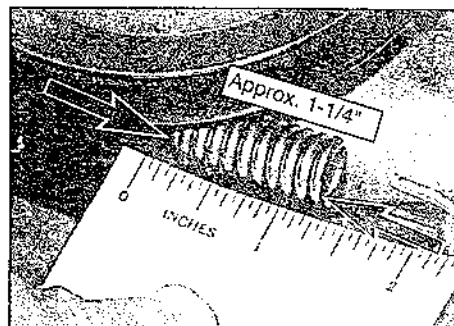

Figure 5-12: 2ème mesure alors que le ressort de l'embrayage de l'entraînement est en prise.

4. La différence entre les deux mesures doit être d'environ 1/4". Procédez à un nouveau réglage si ce n'est pas le résultat obtenu. L'extension du ressort est ajustée avec un dispositif de réglage de câble (Q, Figure 3-1) sur le câble d'entraînement des roues. Pour procéder au réglage, maintenez le tendeur (A, Figure 5-13) tout en tournant chaque dispositif de réglage (B, Figure 5-13) en les éloignant du tendeur d'un 1/2 tour chacun.

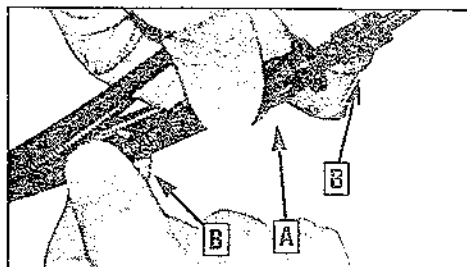

Figure 5-13: Ajustement du câble d'entraînement.



Avant d'inspecter, de nettoyer ou d'entretenir la tondeuse, arrêtez le moteur, attendez que les pièces mobiles se sont arrêtées, débranchez le câble de la bougie et retirez le câble de la bougie. Retirez la clé de contact (modèle 34367). Le non-respect de ces instructions peut provoquer des dégâts matériels ou entraîner de graves blessures.

5. Relevez à nouveau les mesures, comme aux étapes 2, 3 et 4 pour déterminer si vous devez poursuivre le réglage. Continuez jusqu'à ce que les deux mesures du ressort diffèrent, en longueur, d'environ 1/4".
6. Remettez en place le couvercle de la courroie. Voir *Remise en place du couvercle de la courroie*.

## REPLACEMENT DES PIÈCES DU BAC DE RAMASSAGE

Le bac de ramassage comprend trois pièces : la porte, le cadre et le sac en tissu. La procédure suivante explique comment démonter et remplacer chacune de ces pièces.

### Remplacement de la porte du bac de ramassage

1. Retirez le bac de ramassage de la tondeuse.
2. La porte est montée sur des tiges aux deux extrémités de la poignée en toile. Serrez la poignée d'une main tout en tirant sur le côté supérieur de la porte (C, Figure 5-14) pour le faire sortir de l'extrémité de la tige (D).
3. Pour remettre en place la porte, insérez une extrémité de la poignée en toile (D, Figure 5-14) dans le trou situé sur le côté supérieur de la porte (C).

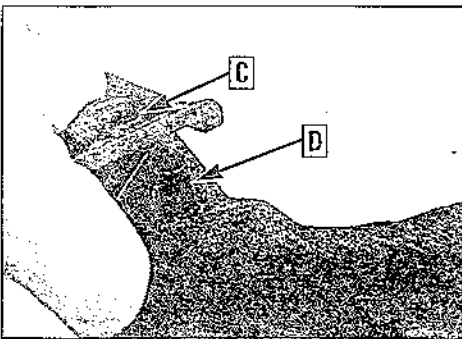

Figure 5-14: Remise en place de la porte du bac.

4. Serrez la poignée d'une main tout en tirant l'autre côté de la porte (C, Figure 5-14) vers le haut au-dessus de l'extrémité de l'autre tige (D). Ensuite, la porte doit pivoter librement.

### Remplacement du bac en tissu ou du cadre

1. Retirez le bac de ramassage de la tondeuse.

2. Retirez la porte du bac de ramassage. Voir *Remplacement de la porte du bac de ramassage*.
3. Le bac est monté sur le cadre en toile et sous la porte. Il est maintenu en place par quatre attaches en plastique (E, Figure 5-15). Retirez chaque attache en les tirant depuis une extrémité hors du cadre (F).

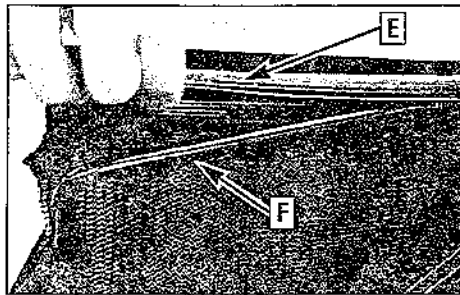

Figure 5-15

4. Retirez le cadre.
5. Pour remettre en place le cadre ou le sac, placez le haut du bac (côté long) vers le haut. Placez le haut du cadre (côté de la poignée en toile) vers le haut. Ouvrez l'extrémité du bac, en tirant dessus, au-dessus de l'extrémité arrière du cadre et en dessous de la poignée.
6. Appuyez sur chacune des quatre attaches en plastique du bac (E, Figure 5-15) pour les remettre en place.
7. Installez la porte. Voir étape 3, *Remplacement de la porte du bac de ramassage*.

## STOCKAGE PROLONGÉ

Procédez comme suit pour stocker votre tondeuse pendant des périodes prolongées.

- Rangez la tondeuse sur un sol plat.
- Inspectez soigneusement la tondeuse à la recherche de pièces desserrées, cassées ou manquantes. Réparez-les ou remplacez-les si nécessaire.
- Retirez toute l'essence du réservoir à carburant ou utilisez un additif de stabilisation du carburant comme indiqué dans le mode d'emploi du moteur.

## ⚠ DANGER

- Ne rangez jamais votre tondeuse avec de l'essence dans le réservoir à carburant à l'intérieur d'un bâtiment : les vapeurs peuvent atteindre une étincelle ou une flamme nue, il peut exister des sources d'inflammation telles que les chaudières d'eau chaude et de chauffage central, les fours, les sèche-linges, les poêles, les moteurs électriques etc. Assurez-vous que le moteur a refroidi avant de ranger la tondeuse.
- Videz l'essence à l'extérieur dans un conteneur approprié.
- Ne fumez pas et n'approchez pas d'une flamme nue.

Le non-respect de ces instructions peut provoquer des dégâts matériels ou entraîner de graves blessures.

- Effectuez les activités d'entretien du moteur comme indiqué dans les instructions de stockage du mode d'emploi du moteur.
- Vérifiez que tous les écrous et les vis sont correctement serrés.
- Sur les modèles à démarrage électrique, retirez la clé du commutateur à clé.
- Chargez la batterie pendant 24 à 48 heures en début et fin de saison.
- Débranchez le câble de la bougie.

## Pliage du guidon

**IMPORTANT:** Faites très attention aux câbles lorsque vous pliez et dépliez le guidon. Les câbles peuvent être pliés pendant ces procédures, ce qui les rend inutilisables.

1. Desserrez les deux molettes de réglage du guidon supérieur (1, Figure 5-16) tout en retenant le guidon d'une main.

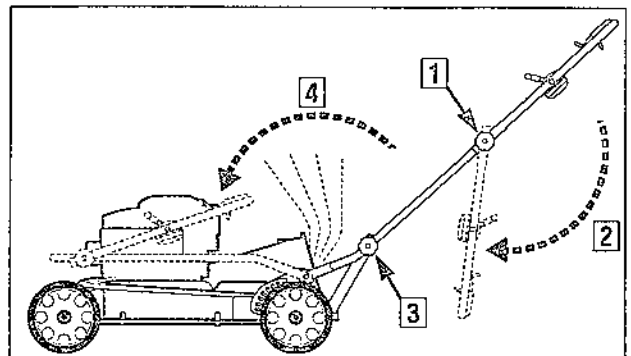

Figure 5-16: Pliage de la tondeuse pour la ranger.



**AVERTISSEMENT** Avant d'inspecter, de nettoyer ou d'entretenir la tondeuse, arrêtez le moteur, attendez que les pièces mobiles se sont arrêtées, débranchez le câble de la bougie et retirez le câble de la bougie. Retirez la clé de contact (modèle 34367). Le non-respect de ces instructions peut provoquer des dégâts matériels ou entraîner de graves blessures.

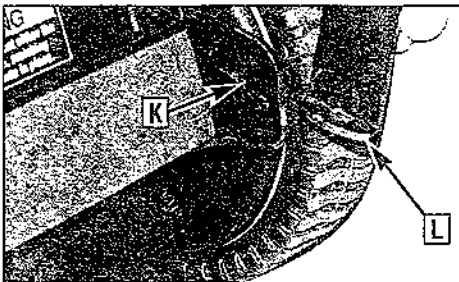

Figure 5-17: Sortie des montants du guidon.

2. Pliez le partie supérieure du guidon vers l'arrière (2, Figure 5-16). Guidez attentivement les câbles lors du pliage. Assurez-vous que les câbles ne sont pas pliés, pincés ni étirés.

**IMPORTANT:** Pour éviter d'endommager les câbles, pliez toujours la partie supérieure du guidon vers l'arrière et la partie inférieure vers l'avant.

3. En soutenant le guidon d'une main, desserrez les deux molettes de réglage du guidon inférieur (3, Figure 5-16) juste assez pour déloger les deux montants du guidon (L, Figure 5-17) des encoches (K) dans le support des roues.

**REMARQUE :** La hauteur du guidon peut changer inopportunistement si les molettes de réglage inférieures sont trop desserrées à cette étape.

4. Pliez soigneusement la partie inférieure du guidon vers l'avant sur le moteur (4, Figure 5-16). Guidez attentivement les câbles lors du pliage. Assurez-vous que les câbles ne sont pas pliés, pincés ni étirés ; de même, tenez toujours les câbles à distance du pot d'échappement – la gaine des câbles peut brûler si le moteur est encore chaud.

5. Pour déplier le guidon, effectuez les étapes ci-dessus dans le sens inverse.

## ENTRETIEN DU PIGNON PLANETAIRE

Chaque roue motrice de la tondeuse (roues arrière) contient un pignon planétaire. Cet engrenage transfère la motricité aux roues qui font avancer la tondeuse. Il est très important que ces pièces internes restent propres. La procédure suivante explique comment démonter, nettoyer et remonter les roues motrices de la tondeuse. Effectuez cette activité de maintenance toutes les 50 heures.

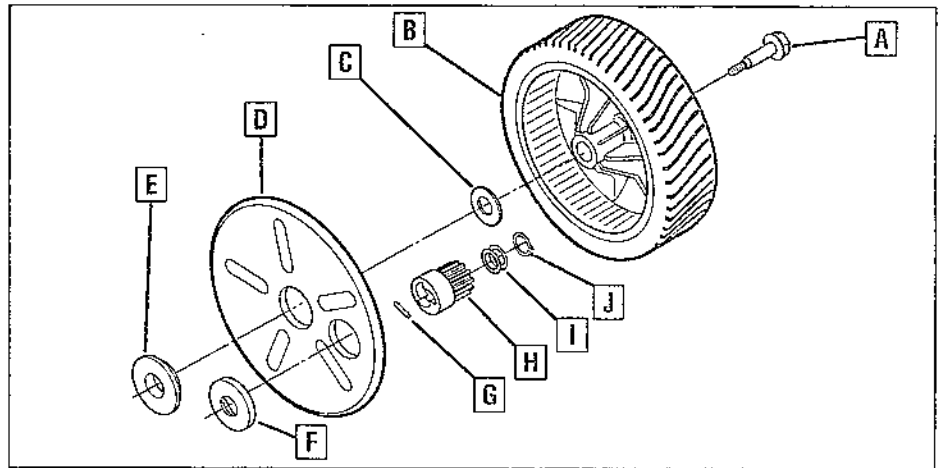

Figure 5-18: Roue motrice.

## Outils et matériaux

- Douille et cliquet de 9/16"
- Petites pinces à anneau de retenue
- Chiffons de nettoyage

## Procédure

**REMARQUE :** Cette procédure ne concerne que les roues motrices (roues arrière).

1. Placez un bloc stable et solide sous la tondeuse pour qu'une roue arrière ne touche plus le sol.
2. Utilisez une clé 9/16" pour démonter la roue (A, B, C, D, E, Figure 5-18).
3. Retirez l'anneau de retenue (J, Figure 5-18) de l'essieu.
4. Retirez la/les rondelles de compensation (I, Figure 5-18). Le nombre de rondelles de compensation varie d'une tondeuse à l'autre. Placez-les à côté de l'anneau de retenue.
5. Retirez le pignon planétaire (H, Figure 5-18).
6. Retirez la broche d'entraînement (G, Figure 5-18).
7. Retirez la rondelle/le joint en plastique (F, Figure 5-18).
8. Enlevez soigneusement les débris de la broche d'entraînement, de l'essieu, du trou de l'essieu (pour la broche d'entraînement) et de la rondelle/joint.
9. Remettez en place la rondelle/le joint (F, Figure 5-18). Assurez-vous que le côté plat de la rondelle se trouve contre le côté du capot de la tondeuse.
10. Insérez la broche d'entraînement (G, Figure 5-18) dans le trou de l'essieu.

**REMARQUE :** La broche doit glisser

librement à l'intérieur du trou.

11. Nettoyez soigneusement le pignon planétaire, y compris la surface et la cavité.

12. Faites glisser le pignon planétaire (H, Figure 5-18) sur l'essieu, la cavité face à la tondeuse. Appuyez fermement le pignon contre la rondelle/le joint (F, Figure 5-18). Assurez-vous que le pignon est au même niveau que la surface de la rondelle/du joint et que la rondelle/le joint est au même niveau que le support de fixation de la roue.

13. Faites glisser les rondelles de compensation (I, Figure 5-18) sur l'essieu et contre le pignon planétaire. Vérifiez que vous remettez bien en place toutes les rondelles de compensation que vous avez enlevées.

14. Installez l'anneau de retenue sur l'essieu (J, Figure 5-18) et dans la rainure dans l'essieu. Tirez le pignon planétaire vers l'extérieur pour vérifier que l'anneau de retenue est bien en place.

**REMARQUE :** Si vous n'arrivez pas à placer l'anneau de retenue dans l'encoche de l'essieu, pressez plus fort le pignon planétaire contre la rondelle/le joint. Remettez en place toutes les rondelles de compensation.

15. Insérez la vis de la roue (A, Figure 5-18) à travers la roue (B), la rondelle plate (C), le trou central dans la protection de la roue (D) et le dispositif d'écartement (E). La protection de la roue a un double bord sur le côté. Placez ce côté vers la roue.

16. Alignez le pignon planétaire et le trou dans la protection de la roue. En même temps, alignez la vis de la roue et l'écrou soudé sur le support de la roue et serrez soigneusement.

SCHEMA N°1

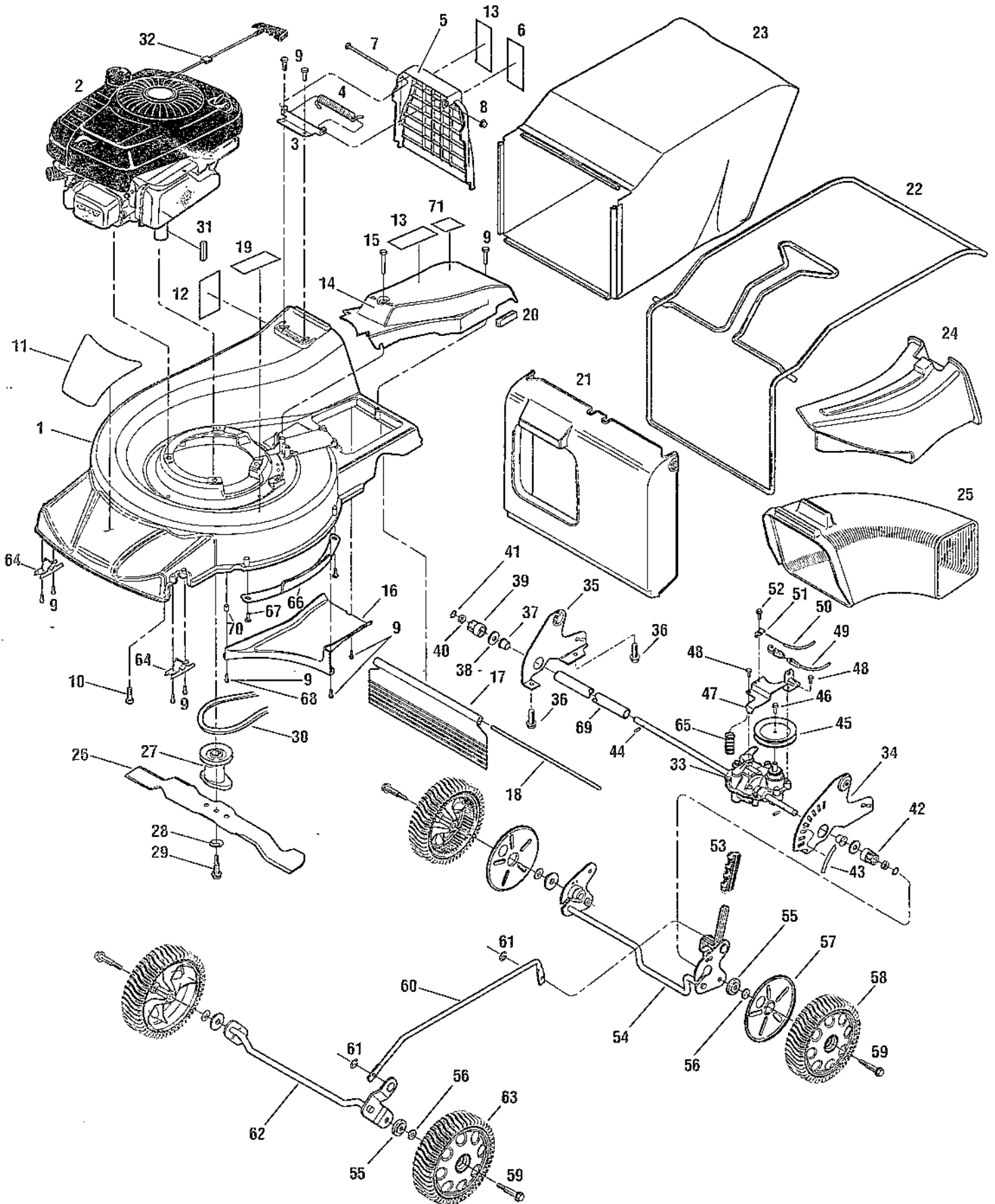

## SCHEMA N°1

Réf. n°	Pièce n°	Description	Qté	Réf. n°	Pièce n°	Description	Qté
1	1918367	Capot de la tondeuse (y compris réf. 11, 12, 19) .....	1	35	1917018001	Support de la poignée, droit.....	1
2	*	Moteur .....	1	36	1723037	Vis à rebord à tête hexagonale, 3/8-16 x 3/4, à taraudage automatique .....	4
3	1917072001	Support .....	1	37	1917014	Support de l'essieu arrière .....	2
4	1917045	Ressort de torsion.....	1	38	1917079	Rondelle/Joint, Nylon .....	2
5	1918368	Couvercle de l'orifice d'évacuation (y compris réf.6, 13) .....	1	39	1918323	Pignon planétaire, droit.....	1
6	1916418	Autocollant – Avertissement, débris projetés .....	1	40	1909380	Rondelle de compensation, .016" .....	S/B
7	1917086	Broche.....	1	41	1909382	Rondelle de compensation, .062" .....	S/B
8	1727342	Ecrou poussoir à rebord, dia. 5/16.....	1	42	9516	Anneau de retenue.....	2
9	1754128	Vis à rebord à tête hexagonale, 1/4-20 x 3/4, à taraudage automatique (A) (B) .....	10	43	1918322	Pignon planétaire, gauche .....	1
		Vis à rebord à tête hexagonale, 1/4-20 x 3/4, à taraudage automatique (C) (D) .....	9	44	1918162	Autocollant – Hauteur de coupe de la lame .....	1
10	1767610	Vis à tête hexagonale, 3/8-16 x 1-1/4, à taraudage automatique .....	3	45	1909044	Broche arrondie.....	2
11	1918348	Autocollant – Logo .....	1	46	1917003	Poulie de l'essieu arrière .....	1
12	1916422	Autocollant – Danger, Tenir les mains à distance de la courroie/lame.....	1	47	1186309	Vis à tête hexagonale, 1/4-20 x 5/8, GR. 5.....	1
13	1917178	Autocollant – Avertissement, Lire le manuel.....	2	48	1917009001	Support de fixation du câble.....	1
14	1918369	Couvercle de la courroie (y compris réf. 13, 71) .....	1	49	9552	Vis à rebord à tête hexagonale, 1/4-20 x 1/2, à taraudage automatique.....	2
15	1917088	Vis à rebord à tête hexagonale, 1/4-20 x 2-1/4, à taraudage automatique .....	1	50	1917032	Câble de commande de l'entraînement... ..	1
16	1917002	Déflexeur d'orifice d'évacuation .....	1	51	1917037	Levier/Câble de commande de la vitesse ..	1
17	1917071	Languette de sécurité .....	1	52	1715127	Serre-câble.....	1
18	1917073	Tige de languette .....	1	53	1767754	Vis à rebord à tête de rondelle hexagonale, #10-24 x 1/2.....	1
19	1916421	Autocollant – Danger, Tenir les mains/pieds à l'écart .....	1	54	1764984	Manette de levier .....	1
20	1918284	Extrusion de caoutchouc .....	1	55	1918224	Essieu arrière .....	1
21	1917029	Porte du bac de ramassage .....	1	56	1917074	Dispositif d'écartement .....	4
22	1917030001	Cadre du bac de ramassage .....	1	57	1909311	Rondelle plate, .406" diamètre interne....	4
23	1918311	Sac du bac de ramassage.....	1	58	1917083	Protection des roues .....	2
24	1917084	Embout de hachage.....	1	59	1765750	Roue/Pneumatique arrière.....	2
25	1918361	Déflexeur d'évacuation latérale.....	1	60	1903416	Boulon à embase, 3/8-16 x 2.42.....	4
26	1917054	Lame de la tondeuse .....	1	61	1917012001	Liaison de réglage hauteur du capot.....	1
27	1917017	Poulie du moteur/Coupleur de la lame. ...	1	62	1185257	Clip E.....	2
28	9928	Rondelle Belleville, 1/2" .....	1	63	1917010001	Essieu avant .....	1
29	1917060	Boulon à embase, 3/8-24 x 1.65.....	1	64	1765740	Roue/Pneumatique avant .....	2
30	1917005	Courroie en V .....	1	65	1917015	Boîte d'essieu avant .....	2
31	9302	Clé carrée, .188 x 1-1/4.....	1	66	1917068	Ressort de compression .....	1
32	1746425	Arrêt corde .....	1	67	1917099001	Plaque de patinage (C) (D) .....	1
33	1917004	Essieu arrière .....	1	68	1911449	Vis à tête cylindrique, 1/4-20 x 1/2 (C)(D) ..	3
34	1917038001	Support de la poignée, gauche.....	1	69	1918119	Vis à tête cylindrique, 1/4-20 x 1 (C) (D) ..	1
				70	1918339	Tube d'espacement, plastique.....	1
				71	1750681	Dispositif d'écartement, acier (C) (D)....	1
					1917249	Autocollant – Danger, Mains/Pieds/Bougie.....	1

\* Commandez ces pièces auprès de votre représentant agréé. Reportez-vous à la plaque d'identification du moteur/modèle placée sur le moteur.

S/B Selon les besoins

- (A) Modèle 34366
- (B) Modèle 34367
- (C) Modèle 34368
- (D) Modèle 34371



SCHEMA N°2

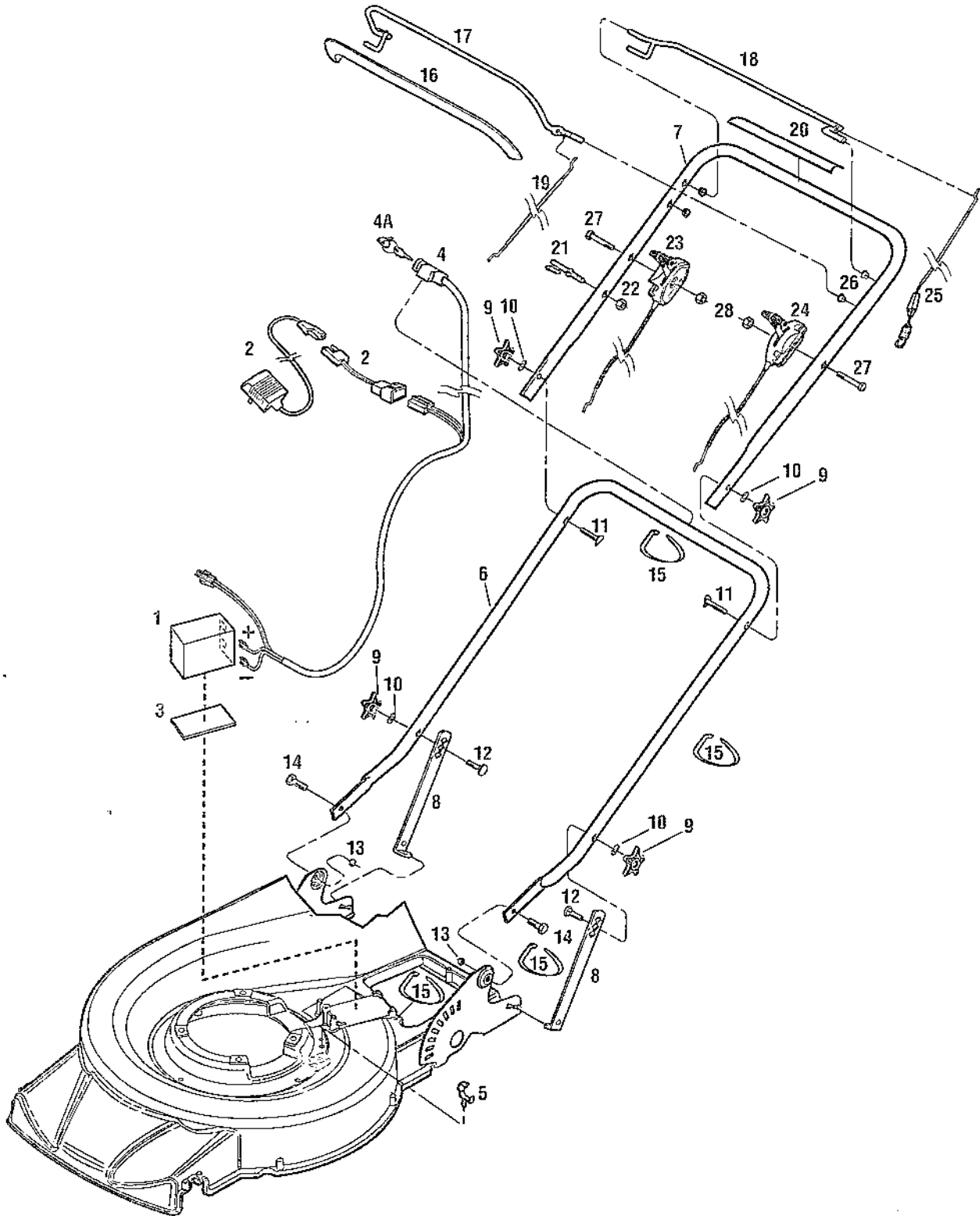

## SCHEMA N°2

Réf. n°	Pièce n°	Description	Qté	Réf. n°	Pièce n°	Description	Qté
1	1909647	Batterie (B).....	1		1763682	Serre-câble (B) (C).....	3
2	1902274	Kit de chargement de la batterie (B).....	1	16	1917050	Manette à bille.....	1
3	1917069	Support de la batterie (B).....	1	17	1917053001	Barre de contrôle de la présence de l'opérateur.....	1
4	1917001	Commutateur à clé et faisceau de câbles (B).....	1	18	1917085001	Barre d'entraînement des roues.....	1
4A	96520	Clé (B).....	2	19	1917081	Câble de contrôle de la présence de l'opérateur (A) (B) (D).....	1
5	1917093	Attache du faisceau de câbles (B).....	1		1917098	Câble de contrôle de la présence de l'opérateur (C).....	1
6	1917021001	Guidon inférieur.....	1	20	1918161	Autocollant – Instructions d'utilisation de la poignée.....	1
7	1917026001	Guidon supérieur.....	1	21	1917090	Guide de la corde.....	1
8	1917036001	Montant de soutien du guidon.....	2	22	1186389	Ecrou à rebord hexagonal, 1/4-20.....	1
9	1763767	Molette de réglage du guidon.....	4	23	1917082	Levier/Câble de contrôle du papillon (C).....	1
10	1177038	Rondelle de verrouillage à dent ext., 5/16.....	4	24	1917037	Levier/Câble de contrôle de la vitesse.....	1
11	1731025	Vis à tête courbe, 5/16-18 x 1-3/4.....	2	25	1917032	Câble de contrôle de l'entraînement.....	1
12	1917087	Vis à tête carrée et collet bombé, 5/16-18 x 1-3/4, spécial.....	2	26	1908677	Palier, Nyliner.....	4
13	1110108	Contre-écrou hexagonal, 3/8-16.....	2	27	1917091	Vis, tête hexagonale, M6.....	2
14	1100068	Vis à tête hexagonale, 3/8-16 x 3/4, GR. 5.....	2	28	1917092	Ecrou hexagonal, M6.....	2
15	1763682	Serre-câble (A) (D).....	2				

- (A) Modèle 34366  
 (B) Modèle 34367  
 (C) Modèle 34368  
 (D) Modèle 34371

## A

Accessoires, 6, 8, 9, 10

Arrêt d'urgence, 12

Arrêt, 12

## B

Bac de ramassage, 6, 8, 10, 14  
Démontage, 10  
Mode bac, 10  
Nettoyage, 17  
Remplacement des pièces, 20  
Vidage, 10

Bac, (Voir bac de ramassage)

Ballon d'amorçage, 9, 12

Barre

Barre d'entraînement des roues, 8, 9, 13  
Calendrier d'entretien, 15  
Contrôle de la présence de l'opérateur, 8, 9, 12  
Dispositif de réglage, 8, 19  
Fonctionnement, 13  
Réglage du câble de l'embrayage, 19  
Barre d'entraînement des roues, (Voir Barre)

Barre de contrôle de la présence de l'opérateur, (Voir Barre)

Batterie

Calendrier d'entretien, 15  
Chargeur, 16  
Dangers, 16  
Démontage, 15  
Installation, 14  
Position, 15  
Raccordement, 7, 14, 16  
Rechargement, 15, 16

Bougie

Calendrier d'entretien, 15  
Entretien, 15  
Résistance, 15

## C

Câbles

Acheminement, 6, 7  
Serre-câble, 6

Calendrier d'entretien, 15

Carburant, 20

Ajout, 12  
Stockage, 20

Commutateur à clé, 8,  
Montage, 7

Contrôle de la vitesse des roues, 8  
Fonctionnement, 13  
Terrain et conditions, 14

Contrôle de la vitesse des roues, 9

Contrôle de la vitesse, 9

Fonctionnement, 13

Corde du démarreur, 7, 8, 9

Corde, (Voir Démarrage à retour)

Côtés droit/gauche, 4ème de couverture

Côtés gauche/droit, 4ème de couverture

Courroie en V, 16, 19

Courroie, 16  
Démontage, 19  
Installation, 19

Couvercle de la courroie, 15  
Calendrier d'entretien, 15  
Démontage, 16  
Nettoyage en dessous, 17  
Remise en place, 16

## D

Déballage, 6

Démarrage à retour, 7, 8, 12

Démarrage électrique, 7, 8, 12

Démarrage, 12

## E

Embout d'évacuation latérale, 6, 8, 9, 10  
Démontage, 11  
Mode évacuation latérale, 11

Embout de hachage, 6, 8, 9, 10  
Démontage, 11  
Fixation, 10 Mode hacheuse

Embrayage, (Voir barre d'entraînement des roues)

Essence, (Voir Carburant)

Expédition

Endommagement, 6  
Inspection, 6

## F

Filtre à air, 12  
Calendrier d'entretien, 15  
Entretien, 16

Filtre, (Voir Filtre à air)

Fret, (Voir Expédition)

## G

Garantie, 4ème de couverture

Grille pare-étincelles, 3, 17

Guidon, 6, 7, 8,

Dépliage, 6, 21  
Dispositif de réglage de la hauteur, 8, 11  
Montage, 6  
Pliage avant le stockage, 20

Réglage de la hauteur, 7, 11

## H

Hauteur

De coupe, 9  
De guidon, 7, 8

Hauteur de coupe, 8, 11-12

Huile du moteur, 6, 7

Calendrier d'entretien, 15  
Changement, 15  
Vérification, 12

## I

Inscription, 4ème de couverture

Inspection

Expédition, 6  
Stockage, 20

## L

Lame de la tondeuse, 14

Aiguisage, 14, 18  
Couple, 17, 18  
Démontage, 18  
Equilibre, 18  
Inspection, 17  
Installation, 18  
Système de contrôle, 12-13  
Vue éclatée des pièces, 18

Lame, (Voir lame de la tondeuse)

Languette de sécurité, 12, 22-23

Languette, (Voir Languette de sécurité)

Levier de contrôle du papillon, 8, 9, 14  
Fonctionnement, 12  
Lent/Rapide, 12  
Starter, 12

## M

Marques déposées, 2

Mode hacheuse, 11  
Hachage, 14

Montage, 6

Moteur

Calendrier d'entretien, 15  
Carburant, 9, 12, 20  
Démarrage/Arrêt, 12  
Entretien & Réparations, 4ème de couverture  
Filtre à air, 12, 15, 16  
Huile, (Voir Huile du moteur)  
Nettoyage, 17  
Papillon, 8, 9, 12, 14, 17  
Rodage, 15  
Starter, 12  
Stockage, 20

**N**

- Nettoyage
  - Bac de ramassage, 17
  - Moteur, 17
  - Roue motrice, 21
  - Tondeuse, 17
- Numéro de modèle, Couverture, 4ème de couverture
- Numéro de série, 4ème de couverture
- Numéros de téléphone, 4ème de couverture

**O**

- Orifice d'évacuation, 6, 8, 10

**P**

- Papillon, 8, 9, 14
  - Réglage, 17
- Pentes, 4, 13-14
- Pièces
  - Illustrations, 22, 24
  - Liste des pièces, 23, 25
  - Mobiles, 6
  - Numéros des pièces, 23, 25
  - Remplacement, 4ème de couverture
  - Vue éclatée, 22-25
- Pignon planétaire
  - Calendrier d'entretien, 15
  - Entretien, 21
- Protection de l'orifice d'évacuation, 8, 10

**R**

- Représentant, 4ème de couverture
- Roue motrice
  - Vue éclatée des pièces, 21

**S**

- Sécurité, 3
  - Autocollants, 5
  - Enfants, 4
  - Entretien, 4
  - Généralités, 3
  - Pente, 4
  - Standard, 2
  - Symbole d'avertissement, 2
- Service après-vente, 4ème de couverture
- Soutien, 4ème de couverture
- Starter, 12
- Stockage
  - Liste de contrôle, 20
  - Pliage à des fins de rangement, 20
- Système d'allumage, (Voir Démarrage électrique)
- Système de contrôle de la lame, 12-13
- Système Rapid Attach, 8, 10

**T**

- Tondeuse
  - Calendrier d'entretien, 15
  - Caractéristiques & Commandes, 8
  - Dangers, 17

- Inclinaison, 16
- Lame, 14, 17
- Nettoyage, 17
- Vue éclatée des pièces, 22-25

- Tonte, 13
  - Conseils, 13
  - Démarrage/Arrêt, 12
  - Hauteur de l'herbe, 13
  - Motif, 13
  - Pentes, 13, 14
  - Poussée manuelle, 9
  - Préparation, 11
  - Quand faut-il tondre, 13
  - Réglage des modes de tonte, 7, 10
  - Virages, 13

**V**

- Valve de coupure de carburant, 9, 12
- Vitesse, 13, 14



**Yvan Béal - 21, av. de l'Agriculture - B.P 16  
Z.I. du Brézet - 63014 Clermont-Ferrand Cedex 2  
Tél : 04 73 91 93 51 - Télécopie : 04 73 90 23 11  
www.yvanbeal.fr - E-mail : info@yvanbeal.fr  
R.C.S. B 304 973 886 - S.A.S. au capital de 612 000 €**

