



**ISEKI**

TRACTEURS  
**SÉRIE TH**

[www.iseki.fr](http://www.iseki.fr)





## TRACTEURS SÉRIE TH

La série TH est digne de tous les superlatifs. En effet, avec un look très dynamique qui la démarque des autres modèles, cette gamme est bourrée d'équipements et ses performances dépassent toutes les attentes. Les professionnels les plus exigeants apprécieront la robustesse et la sécurité des tracteurs TH. Cette gamme de tracteurs est équipée du moteur stage V pour répondre à la norme antipollution.

## TRACTEURS ISEKI SÉRIE TH

LA SÉRIE TH EST COMPOSÉE DE 2 MODÈLES : LE TH5370, ÉQUIPÉ DU MOTEUR 25,7 KW ET LE TH5420, ÉQUIPÉ DU MOTEUR DE 29,4 KW.



**NOUVEAU MOTEUR STAGE V**  
L'INTÉGRALITÉ DE LA GAMME DES TRACTEURS TH ISEKI EST ÉQUIPÉE DU NOUVEAU STAGE V !

La gamme de tracteurs TH est équipée d'un moteur ISEKI 3 cylindres turbo de 1826 cm<sup>3</sup> stage V, ces produits répondent totalement à la nouvelle réglementation européenne mais sont également totalement innovants sur leurs équipements.

La gamme est composée de 2 modèles en version cabine climatisée et deux modèles version arceau arrière.

### MOTEURS DIESEL ET NOUVELLE NORME ANTIPOLLUTION STAGE V

Les nouvelles normes antipollution pour tous les moteurs Diesel sont entrées en vigueur à la fin de l'année 2019 avec la mise en application du Stage V, qui abaisse encore le niveau maximal d'émissions de particules et de polluants.

La norme demande une réduction drastique des émissions polluantes :

• 37% de réduction d'hydrocarbures et de monoxyde d'azote (HC + NOx).

• plus de 90% de réduction des particules.

ISEKI fabrique des moteurs Diesel stage V (avec et sans FAP) qui répondent à ces nouvelles normes et qui restent robustes et performants comme les anciennes générations.

### CARACTÉRISTIQUES TECHNIQUES

MODÈLE	MOTEUR	TRANSMISSION	CAPACITÉ DE RELEVAGE	PRISE DE FORCE
TH5370	ISEKI Diesel stage V Puissance nette : 25,7 kW	Hydrostatique	1 200 Kg	Arrière et ventrale
TH5420	ISEKI Diesel stage V Puissance nette : 29,4 kW	Hydrostatique	1 200 Kg	Arrière et ventrale

## TRANSMISSION HYDROSTATIQUE & TABLEAU DE BORD

Leur transmission hydrostatique haut de gamme est similaire à l'offre hydrostatique de la série TG6 et bénéficie de l'inverseur au volant avec une mono pédale ainsi que du régulateur de vitesse au volant.

Les fonctions de mémorisation de vitesse (commandée par un bouton sur la console) et la réactivité de la transmission (commandée par un potentiomètre sur la console) sont très utiles pour le confort de travail. Tous les éléments de commande sont placés pour une utilisation simplifiée.



## NOUVEAU

Possibilité d'équiper votre chargeur personnalisé d'un distributeur à commande électronique **MX type E-PILOT**

**SYSTEM** pour un pilotage en souplesse de votre chargeur et une ergonomie parfaite (repose main spécialement développé pour cette application).

## PRISE DE FORCE

Ces tracteurs sont équipés d'une prise de force ventrale (2000 tr/min) et d'une prise de force arrière indépendante (540 tr/min, 540 éco).

Celle-ci dispose également de la fonction d'enclenchement

progressif (pour les outils à forte inertie), de la fonction d'arrêt automatique en marche arrière, et bien entendu de la commande de prise de force stationnaire accessible sur l'aile. Ce tracteur est équipé de 4 sorties arrière simple et double effet.



Prise de force stationnaire



Capacité de relevage de 1200 kg. Réglage simple et rapide du troisième point et des tirants de relevage.



Version cabine



Photo non contractuelle. Nouvelle gamme de chargeurs à venir (courant 2026).

## 4 TYPES DE PNEUMATIQUES

Choisissez votre monte de pneumatique selon le type d'utilisation. Consulter votre revendeur ISEKI France qui saura vous conseiller et vous proposer une démonstration sur site.



AGRAIRE OTR



GAZON OTR



INDUS GALAXY GARDEN PRO



AGRAIRE LARGE STARMAXX

TYPE	MANUFACTURIER	AV/AR	TAILLE
ROUE AGRAIRE	OTR	AVANT	7-14
		ARRIÈRE	9,5-24
ROUE GAZON	OTR	AVANT	26x10,50-12
		ARRIÈRE	13,6-16
ROUE INDUSTRIELLE	GALAXY GARDEN PRO	AVANT	200/65R16
		ARRIÈRE	320/70R20
ROUE AGRAIRE LARGE	STARMAXX	AVANT	200/70R16
		ARRIÈRE	360/70R20

## VERSION ARCEAU

Le TH5370 et le TH5420 sont disponibles en version arceau arrière. L'arceau de sécurité est certifié ROPS, ce qui assure une totale protection

de l'utilisateur en cas de retournement. Cet arceau est repliable pour faciliter le transport de la machine et ainsi réduire son encombrement en hauteur.

## NOUVELLE TRANSMISSION HYDROSTATIQUE

Avec la nouvelle transmission hydrostatique composée d'une mono pédale et d'un inverseur de marche au volant, vous effectuerez vos manœuvres en toute simplicité. L'utilisation d'un chargeur sera plus productive. Cette transmission est combinée au switch, en plus d'être pilotée par un potentiomètre qui permet de régler le temps de réponse de la transmission. Le cruise control vous permettra d'ajuster l'avancement quel que soit le travail à réaliser.



Mono-pédale avec inverseur de marche au volant.



Inverseur de marche.



Switch de mémorisation de vitesse, cruise control et potentiomètre.



Large ouverture de porte (1m20).



Fenêtre sur l'arrière battante.



Bloc de climatisation intégré au toit de la cabine.



Phares de travail à LED

Le plancher de la cabine est recouvert de caoutchouc et monté sur silentblocs, lui garantissant un niveau sonore et de vibrations très réduits.

## VERSION CABINE

Le TH5370 et le TH5420 sont disponibles en version cabine. Cette version vous offre une vue panoramique dégagée sur vos outils et vos travaux.

Le pavillon de la cabine intègre les feux de travail à LED. La cabine est équipée d'une climatisation intégrée au toit ce qui permet de dégager le champ visuel de l'utilisateur pour un confort de travail optimum. Toutes les commandes sont disposées ergonomiquement pour le confort de l'opérateur.

Un accès confortable à la cabine grâce à la porte incurvée et son ouverture de 1m20. La visibilité latérale et arrière est garantie et vous facilitera l'accrochage des outils. Grâce au design surbaissé du capot, faites l'expérience d'une visibilité exceptionnelle ! Le siège de la version cabine est à suspension pneumatique. Cette cabine est un espace réellement adapté à l'opérateur avec une visibilité et un confort sans pareil, associé à des commandes intuitives.

Photo non contractuelle.  
Nouvelle gamme de chargeurs à venir (courant 2026).



## TRACTEUR SÉRIE TH PLATEAU DE COUPE

Les tracteurs TH peuvent être équipés d'une multitude d'accessoires, notamment du plateau de coupe ventral à éjection latérale TH5T152. Ce plateau est équipé d'un carter robuste, de supports de paliers renforcés, d'une protection circulaire du plateau et d'un renvoi d'angle robuste en fonte. La forme très étudiée du carter et le large couloir assurent une tonte et une éjection parfaites. Le système Drive Over mount permet, en quelques minutes, de déposer et réinstaller le plateau.

PLATEAU DE COUPE ADAPTABLE SUR	TH5370 & TH5420
<b>MODÈLE</b>	<b>TH5T152</b>
Montage	Ventral
Type d'éjection	Ejection latérale
Hauteur de coupe, mm	30 à 120 mm
Largeur de coupe, cm	152
Réglage de coupe	7 positions
Nombre de lames	3
Entraînement des lames	cardan + courroie
Poids, Kg	160 Kg
Kit mulching	En option : KITMUL152B (1 obturateur monobloc 3 x 2 lames)
Drive over mount	KITMUL152NEW (3 déflecteurs et 3 lames mulching Oui

Photo non contractuelle.  
Nouvelle gamme de chargeurs  
à venir (courant 2026).

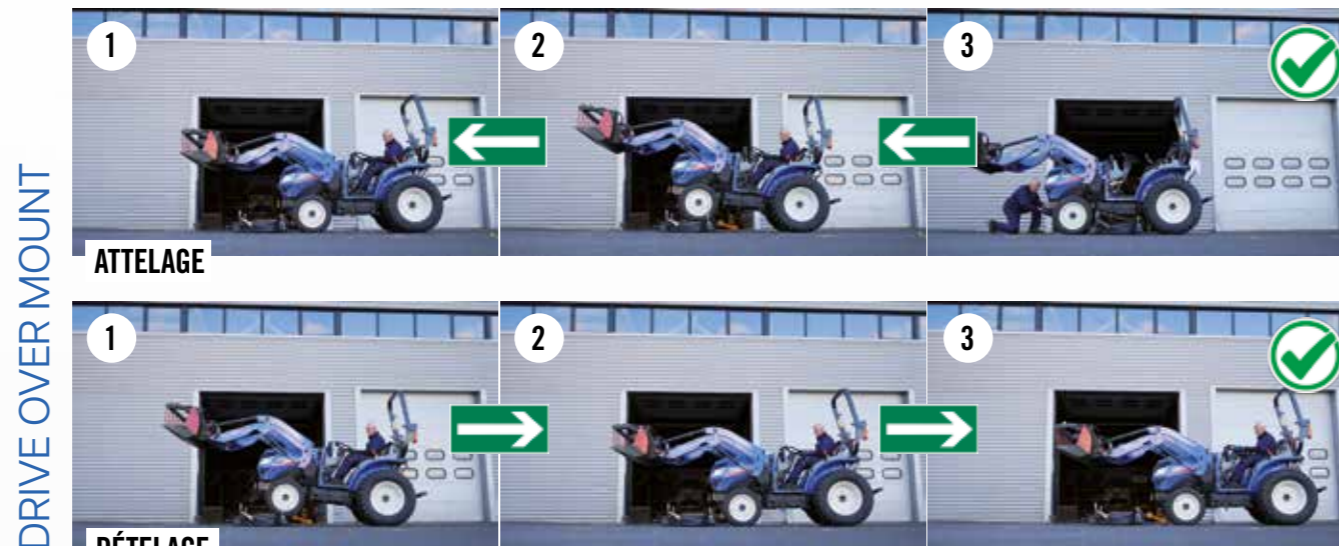

Avec le nouveau système Drive Over Mount, vous pouvez atteler et déteiler très rapidement le plateau de coupe pour rendre plus polyvalent ce tracteur.



Plateau de coupe  
152 cm



## NOUVELLES GAMMES DE CHARGEURS & OUTILS, RELEVAGES & MASSES



3 nouveaux modèles de chargeurs sont adaptables sur l'ensemble de la gamme TH. Laissez-vous séduire par ces chargeurs d'une grande qualité de fabrication, équipés de 4 vérins et d'un robuste châssis. Vous pourrez également y adapter de nombreux accessoires en option dont la benne multiservices et d'autres outils ; n'hésitez pas à nous consulter pour plus de renseignements.

Pour une pleine utilisation des chargeurs, le tracteur doit être équipé d'une structure de protection contre la chute d'objets ou, à défaut, d'un arceau de sécurité 4 pôles.

Données constructeur susceptibles de varier en fonction du débit et de la pression délivrée par le tracteur. Une pression de 160 bars et à un débit de 20 L/min pour les chargeurs C405/C405PRO/C406PRO.

	MODÈLES	C405**	C405 PRO**	C406 PRO**
	Parallélogramme mécanique	Non	Non	Oui
	Attelage automatique des outils	Option	Oui	Oui
	Pige repère	Option avec CPO	Oui	Oui
CHARGES UTILES	Charge utile au sol* (en kg)	720	580	690
	Charge à 1,5 m du sol (en kg)	660	565	690
	Charge utile à hauteur maxi (en kg)	505	530	690
	Force d'arrachement à l'axe de rotation de l'outil* (en kg)	1120	840	840
ANGLES DE TRAVAIL	4 Angle de déversement à hauteur maxi	36°	51°	51°
	5 Angle de cavage au sol#	25°	43°	43°
DIMENSIONS	Hauteur maxi à l'axe de rotation de l'outil (en m)	2,5	2,6	2,6
	1 Hauteur maxi sous benne horizontale (en m)	2,28	2,47	2,47
	2 Hauteur maxi sous benne déversée# (en m)	1,95	1,96	1,96
TEMPS	3 Profondeur de fouille (en cm)	15	13	13
	Temps de levage (en s)	5,2	4,5	4,5
	Temps de déversement (en s)	3,3	2,2	2,2
	Poids sans équipement (en kg)	141	235	255

\*\*DONNÉES GÉNÉRALES

\*seules comptent les charges utiles. Les valeurs au sol et à l'axe de rotation de l'outil ne sont pas exploitables. # valeurs données pour une benne de reprise C405 / C405 PRO / C406 PRO - BRC 160 M attelage Euro



C405

Parallélogramme : Non  
Attelage automatique des outils :  
En option. Différentes configurations possibles



C405 PRO

Parallélogramme : Non  
Attelage automatique des outils : Oui  
Différentes configurations possibles



C406 PRO

Parallélogramme : Oui  
Attelage automatique des outils : Oui  
Différentes configurations possibles



BENNE DE REPRISE

3 gammes et 10 modèles

Largeur : de 1,20 à 1,80m  
Capacité : de 160 à 442L

Utilisée pour le chargement de gravier, de sable, de terre, vrac...

⊕ Simplicité



BENNE MULTISERVICES

2 gammes et 6 modèles

Largeur : de 1,20 à 1,75m  
Capacité : de 250 à 451L

Adaptée pour le chargement de vrac, de fourrage et de branchage.

⊕ Polyvalence



BENNE 4 EN 1

2 gammes et 5 modèles

Largeur : de 1,20 à 1,80m  
Capacité : de 140 à 375L

Adaptée au travail du sol, nivelage, transport de terre.

⊕ Efficacité



BENNE À FUMIER & COMBINÉ GRIFFE

2 gammes et 4 modèles

Largeur : 1,20m  
Capacité : de 208 à 300L

Destinée au chargement de matière fibreuse.

⊕ Performance



TRANSPALETTE

2 gammes et 2 modèles

Capacité : de 500 à 800kg

Utilisé pour le déplacement de palette. Combinaison possible dossier de charge ou pince à grume.

⊕ Sécurité



PIQUE-BALLE (MANUBAL)

1 modèle

Capacité : 500kg

Conçu pour le transport de balle de paille ou de foin.

⊕ Confort



RELEVAGE AVANT

5 modèles

Puissance de levage : de 400 à 800kg  
Catégorie : 1N, 1

Utilisé pour atteler un outil, une masse à l'avant du tracteur.

⊕ Intégration



MASSE (MULTIMASS XS)

3 modèles

Poids : de 250 à 600kg

Utilisé pour maintenir l'équilibre tracteur/chargeur avec un porte à faux minimal.

⊕ Compacité



CAISSE À REMPLIR (BOX)

2 modèles

Capacité : 100 ou 150L

À remplir soit-même pour profiter d'un lestage et/ou d'un espace de rangement.

⊕ Économie

Photo non contractuelle.  
Nouvelle gamme de chargeurs  
à venir (courant 2026).



## TRACTEUR SÉRIE TH LES OUTILS



**PLATEAU DE COUPE**  
à éjection arrière



**COLLECTEUR**



**GIROBROYEUR**



**FRAISE ROTATIVE**  
déportable



**BRABANT**

Les tracteurs TH peuvent être équipés d'une multitude d'outils, notamment de plateaux de coupe à éjection arrière, de collecteurs, de girobroyeurs, de relevages frontaux, de fraises rotatives déportables, de brabants, de bennes et remorques...

## SÉRIE TH EN DÉTAILS



**MARCHE PIED SUR LES 2 VERSIONS**  
(CABINE OU ARCEAU)



**DESIGN SURBAISSÉ DU CAPOT POUR**  
UNE MEILLEURE VISIBILITÉ



**FEUX DE TRAVAIL À LED** (pour la version cabine)



**COMMANDES ERGONOMIQUES**



**TRACTEUR COMPACT**



**POSSIBILITÉ D'OUVRIR LE BATTANT ARRIÈRE**  
SUR LA VERSION CABINE



**3 POINTS** Relevage arrière de 1200 kg et  
commande de prise de force sur aile



**ACCÈS CONFORTABLE À LA CABINE**  
ET SIÈGE À SUSPENSION PNEUMATIQUE

Photo non contractuelle.  
Nouvelle gamme de chargeurs  
à venir (courant 2026).



## POINTS FORTS

**MOTEUR ISEKI**  
D'UNE PUISSANCE NETTE  
de 25,7 ou 29,4 kw

**COUPLE MOTEUR IMPORTANT**

**TRANSMISSION**  
HYDROSTATIQUE  
Polyvalente avec inverseur  
de marche et mono-pédale

**RÉGULATEUR DE VITESSE,**  
mémorisation et contrôle  
de la réactivité

**DISTRIBUTEURS**  
HYDRAULIQUES,  
4 sorties arrière

**JOYSTICK 4 SORTIES AV**  
avec une position flottante  
(VERSION CABINE)

**ACCÈS AU MOTEUR FACILE**  
avec une ouverture intégrale  
du capot

**COMMANDE DE PRISE**  
DE FORCE STATIONNAIRE  
sur l'aile

**CABINE CLIMATISÉE**



## CARACTÉRISTIQUES TECHNIQUES

## SÉRIE TH

## TH5370HMMWJCYE et HMWRE

## TH5420HMMWJCYE et HMWRE

MOTEUR	TH5370HMMWJCYE et HMWRE	TH5420HMMWJCYE et HMWRE
Type	3 Cylindres Turbo stage V-E3F	3 Cylindres Turbo stage V - E3F
Injection	Directe	Directe
Cylindrée	1826 cm <sup>3</sup>	1826 cm <sup>3</sup>
Puissance nette (ECE-R120)	25,7 kW	29,4 kW
Couple moteur	-	-
Refroidissement	Liquide circulation forcée	Liquide circulation forcée
Capacité réservoir	35 litres	35 litres
CHÂSSIS		
Direction	Assistée hydraulique	Assistée hydraulique
Rayon de braquage mini	NC	NC
Essieu avant	Fonte sur pivot	Fonte sur pivot
Essieu arrière	Fonte fixe	Fonte fixe
TRANSMISSION		
Roues motrices	4	4
Embrayage principal	NC	NC
Type de boîte de vitesses	Hydrostatique	Hydrostatique
Gammes - nombre de vitesses	3	3
Inverseur de marche	Commande au volant	Commande au volant
Type commande	1 pédale + inverseur au volant	1 pédale + inverseur au volant
Régulateur de vitesses	Oui et mémorisation	Oui et mémorisation
Vitesse AV agraire	Vitesse maximum 33 km/h	Vitesse maximum 33 km/h
Vitesse AV gazon	Vitesse maximum 31.3 km/h	Vitesse maximum 31.3 km/h
Blocage de différentiel	Oui	Oui
PDF ARRIÈRE		
Engagement	Mécanique indépendant	Mécanique indépendant
Embrayage	Multidisques immergés	Multidisques immergés
Commande embrayage PDF	Levier + switch	Levier + switch
Dimensions	35 mm 6 cannelures	35 mm 6 cannelures
Vitesses	540 tr/min et 540 Eco	540 tr/min et 540 Eco
Frein PDF	Oui	Oui
PDF VENTRALE		
De série	De série	De série
Commande embrayage PDF	Levier + switch	Levier + switch
Dimensions	25,4 mm 15 cannelures	25,4 mm 15 cannelures
Vitesse	2000 tr/min	2000 tr/min
Frein	Oui	Oui
HYDRAULIQUE		
Relevage AR	Catégorie 1	Catégorie 1
Nombre de pompes	2	2
Débit de pompe principale maxi	41,5 l/min	41,5 l/min
Débit de pompe direction maxi	13 l/min	13 l/min
Capacité de relevage	1200 kg	1200 kg
Contrôle position - effort	Oui - non	Oui - non
ÉQUIPEMENT		
Distributeur auxiliaire	2 éléments 4 sorties AR / 2 éléments 4 sorties AV version	2 éléments 4 sorties AR / 2 éléments 4 sorties AV
Compteur horaire	Oui digital	Oui digital
Jauge carburant	Oui digital	Oui digital
Siège réglable confort avec appui-tête	Oui suspension méca pour version arceau et pneumatique pour version cabine	Oui suspension méca pour version arceau et pneumatique pour version cabine
Attache remorque	Oui	Oui
Éclairage routier CE	Oui	Oui
Batterie	Arceau 12V 60A Cabine 12V 75A	NC
Support de contrepoids	Option	Option
SÉCURITÉ		
Démarrage (frein ou embrayage), point neutre	Oui	Oui
PDF (ventrale et/ou AR)	Oui	Oui
DIVERS		
POM - Poids en Ordre de Marche Arceau / Cabine	1455 / 1615	1455 / 1615
PTAC - Poids Total à Charge Arceau / Cabine	2600 / 2600	2600 / 2600
PTRA - Poids Total Roulant Autorisé Arceau / Cabine	6100 / 6100	6100 / 6100
Poids remorquable	Maxi avec freinage inertie => 3500 kg	Maxi avec freinage inertie => 3500 kg

## TH5 LES DIMENSIONS

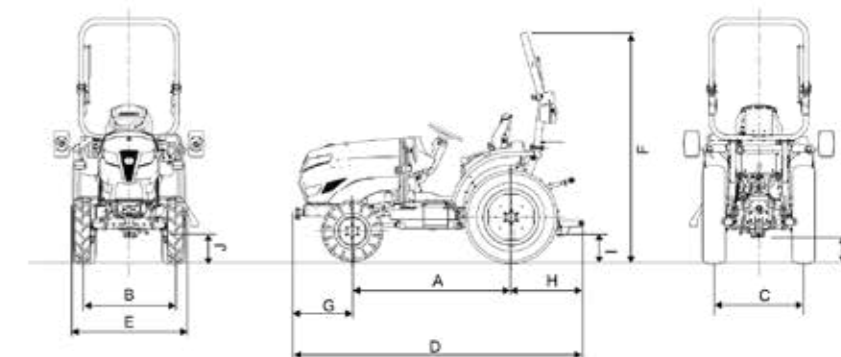

	TH5 ARCEAU			
	AGRI	GAZON	INDUS	AGRI LARGE
PNEU				
AVANT	7-14	26X10.50-12	200/65R16	200/70R16
ARRIÈRE	9.5-24	13.6-16	320/70R20	360/70R20
(A) EMPATTEMENT			1 695 mm	
(B) BANDE DE ROULEMENT DU PNEU AVANT VOIE AVANT	935 mm	1 040 mm	965 mm	965 mm
(C) BANDE DE ROULEMENT DU PNEU ARRIÈRE VOIE ARRIÈRE	900 mm	1 000 mm	1 040 mm	1 015 mm
(D) LONGUEUR TOTALE			3 090 mm	
(E) LARGEUR	1 265 mm	1 370 mm	1 395 mm	1 385 mm
(F) HAUTEUR TOTALE	2 480 mm	2 455 mm	2 450 mm	2 480 mm
(G) PORTE-À-FAUX AVANT			615 mm	
(H) PORTE-À-FAUX ARRIÈRE			780 mm	
(I) GARDE AU SOL	285 mm	260 mm	250 mm	280 mm
(J) SOUS L'ESSIEU AVANT	375 mm	355 mm	340 mm	370 mm
(K) SOUS L'ESSIEU ARRIÈRE	285 mm	260 mm	250 mm	280 mm

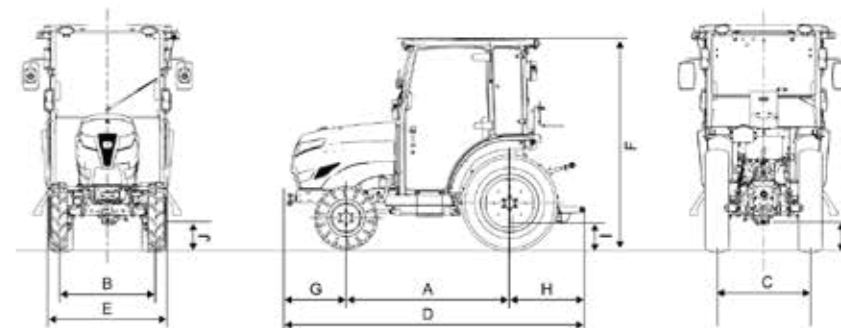

	TH5 CABINE			
	AGRI	GAZON	INDUS	AGRI LARGE
PNEU				
AVANT	7-14	26X10.50-12	200/65R16	200/70R16
ARRIÈRE	9.5-24	13.6-16	320/70R20	360/70R20
(A) EMPATTEMENT			1 695 mm	
(B) BANDE DE ROULEMENT DU PNEU AVANT VOIE AVANT	935 mm	1 040 mm	965 mm	965 mm
(C) BANDE DE ROULEMENT DU PNEU ARRIÈRE VOIE ARRIÈRE	900 mm	1 000 mm	1 040 mm	1 015 mm
(D) LONGUEUR TOTALE			3 090 mm	
(E) LARGEUR			1 415 mm	
(F) HAUTEUR TOTALE	2 200 mm	2 175 mm	2 170 mm	2 200 mm
(G) PORTE-À-FAUX AVANT			615 mm	
(H) PORTE-À-FAUX ARRIÈRE			780 mm	
(I) GARDE AU SOL	285 mm	260 mm	250 mm	280 mm
(J) SOUS L'ESSIEU AVANT	375 mm	355 mm	340 mm	370 mm
(K) SOUS L'ESSIEU ARRIÈRE	285 mm	260 mm	250 mm	280 mm



Votre revendeur :



ISEKI France S.A.S. - ZAC des Ribes  
27, avenue des frères Montgolfier - CS 20024  
63178 Aubière Cedex  
Tél. 04 73 91 93 51  
E-mail : [info@iseki.fr](mailto:info@iseki.fr) - [www.iseki.fr](http://www.iseki.fr)

